



ΕΦΗΜΕΡΙΣ ΤΗΣ ΚΥΒΕΡΝΗΣΕΩΣ

ΤΗΣ ΕΛΛΗΝΙΚΗΣ ΔΗΜΟΚΡΑΤΙΑΣ

ΤΕΥΧΟΣ ΠΡΩΤΟ

Αρ. Φύλλου 174

15 Δεκεμβρίου 2015

ΠΡΑΞΕΙΣ ΥΠΟΥΡΓΙΚΟΥ ΣΥΜΒΟΥΛΙΟΥ

Πράξη 49 της 15-12-2015

Τροποποίηση και έγκριση του Εθνικού Σχεδίου Διαχείρισης Αποβλήτων (Ε.Σ.Δ.Α.) και του Εθνικού Στρατηγικού Σχεδίου Πρόληψης Δημιουργίας Αποβλήτων που κυρώθηκαν με την 51373/4684/25-11-2015 κοινή απόφαση των Υπουργών Εσωτερικών και Διοικητικής Ανασυγκρότησης και Περιβάλλοντος και Ενέργειας, σύμφωνα με το άρθρο 31 του Ν. 4342/2015.

ΤΟ ΥΠΟΥΡΓΙΚΟ ΣΥΜΒΟΥΛΙΟ

Έχοντας υπόψη:

1. Τις διατάξεις:

α) του Ν. 4042/2012 «Ποινική προστασία του περιβάλλοντος - Εναρμόνιση με την Οδηγία 2008/99/ΕΚ - Πλαίσιο παραγωγής και διαχείρισης αποβλήτων - Εναρμόνιση με την Οδηγία 2008/98/ΕΕ - Ρύθμιση θεμάτων Υπουργείου Περιβάλλοντος, Ενέργειας και Κλιματικής Αλλαγής» (Α' 24),
β) του άρθρου 31 του Ν. 4342/2015 «Συνταξιοδοτικές ρυθμίσεις, ενσωμάτωση στο Ελληνικό Δίκαιο της Οδηγίας 2012/27/ΕΕ του Ευρωπαϊκού Κοινοβουλίου και του Συμβουλίου της 25ης Οκτωβρίου 2012 "Για την ενεργειακή απόδοση, την τροποποίηση των Οδηγιών 2009/125/ΕΚ και 2010/30/ΕΕ και την κατάργηση των Οδηγιών 2004/8/ΕΚ και 2006/32/ΕΚ", όπως τροποποιήθηκε από την Οδηγία 2013/12/ΕΕ του Συμβουλίου της 13ης Μαΐου

2013 «Για την προσαρμογή της Οδηγίας 2012/27/ΕΕ του Ευρωπαϊκού Κοινοβουλίου και του Συμβουλίου για την ενεργειακή απόδοση, λόγω της προσχώρησης της Δημοκρατίας της Κροατίας» και άλλες διατάξεις» (Α' 143),
γ) του άρθρου 90 του Κώδικα Νομοθεσίας για την Κυβέρνηση και τα Κυβερνητικά όργανα (Π.δ. 63/2005, Α' 98),
δ) της Υ31/9-10-2015 απόφασης του Πρωθυπουργού «Ανάθεση αρμοδιοτήτων στον Αναπληρωτή Υπουργό Περιβάλλοντος και Ενέργειας, Ιωάννη Τσιρώνη» (Β' 2183).

2. Την 51373/4684/25-11-2015 κοινή απόφαση των Υπουργών Εσωτερικών και Διοικητικής Ανασυγκρότησης και Περιβάλλοντος και Ενέργειας «Κύρωση του Εθνικού Σχεδίου Διαχείρισης Αποβλήτων (Ε.Σ.Δ.Α.) και του Εθνικού Στρατηγικού Σχεδίου Πρόληψης Δημιουργίας Αποβλήτων» (Β' 2706).

3. Την οικ. 4072/27.11.2015 εισήγηση του Αναπληρωτή Υπουργού Περιβάλλοντος και Ενέργειας.

4. Το γεγονός ότι από τις διατάξεις της παρούσας προκαλείται δαπάνη σε βάρος του κρατικού προϋπολογισμού το ύψος της οποίας δεν μπορεί να προσδιοριστεί, αποφασίζει:

Τροποποιεί και εγκρίνει το Εθνικό Σχέδιο Διαχείρισης Αποβλήτων (Ε.Σ.Δ.Α.) και το Εθνικό Στρατηγικό Σχέδιο Πρόληψης Δημιουργίας Αποβλήτων που κυρώθηκαν με την 51373/4684/25-11-2015 κοινή απόφαση των Υπουργών Εσωτερικών και Διοικητικής Ανασυγκρότησης και Περιβάλλοντος και Ενέργειας, σύμφωνα με το άρθρο 31 του Ν. 4342/2015, τα οποία έχουν ως εξής:

ΕΘΝΙΚΟ ΣΧΕΔΙΟ ΔΙΑΧΕΙΡΙΣΗΣ ΑΠΟΒΛΗΤΩΝ

Περιεχόμενα

ΠΡΟΟΙΜΙΟ

1. ΠΟΛΙΤΙΚΗ – ΣΤΡΑΤΗΓΙΚΕΣ ΔΙΑΧΕΙΡΙΣΗΣ ΑΠΟΒΛΗΤΩΝ
2. ΥΦΙΣΤΑΜΕΝΗ ΚΑΤΑΣΤΑΣΗ ΠΑΡΑΓΩΓΗΣ ΔΙΑΧΕΙΡΙΣΗΣ ΑΠΟΒΛΗΤΩΝ
 - 2.1. ΠΡΟΕΛΕΥΣΗ – ΚΑΤΗΓΟΡΙΕΣ ΑΠΟΒΛΗΤΩΝ
 - 2.2. ΠΑΡΑΓΟΜΕΝΕΣ ΠΟΣΟΤΗΤΕΣ
 - 2.3. ΠΡΑΚΤΙΚΕΣ ΔΙΑΧΕΙΡΙΣΗΣ
 - 2.3.1. Συγκεντρωτικά στοιχεία υφιστάμενης διαχείρισης
 - 2.3.2. Υφιστάμενα δίκτυα και εγκαταστάσεις (έτος αναφοράς 2011)
 - 2.3.3. Διασυνοριακές μεταφορές
 - 2.4. ΑΞΙΟΛΟΓΗΣΗ ΥΦΙΣΤΑΜΕΝΗΣ ΚΑΤΑΣΤΑΣΗΣ
3. ΣΧΕΔΙΑΣΜΟΣ ΔΙΑΧΕΙΡΙΣΗΣ ΑΠΟΒΛΗΤΩΝ
 - 3.1. ΠΡΟΒΛΕΨΕΙΣ ΠΑΡΑΓΩΓΗΣ ΑΠΟΒΛΗΤΩΝ
 - 3.2. ΣΤΟΧΟΙ ΤΟΥ ΕΣΔΑ
 - 3.2.1. Γενικοί στόχοι
 - 3.2.2. Ειδικοί στόχοι ανά ρεύμα αποβλήτων
 - 3.3. ΕΠΙΚΑΙΡΟΠΟΙΗΣΗ ΣΤΡΑΤΗΓΙΚΗΣ ΓΙΑ ΤΑ ΒΙΟΑΠΟΔΟΜΗΣΙΜΑ ΑΣΤΙΚΑ ΑΠΟΒΛΗΤΑ
 - 3.3.1. Ποσοτικοποίηση στόχων
 - 3.3.2. Στρατηγική Εκτροπής ΒΑΑ στο πλαίσιο του ΕΣΔΑ
 - 3.3.2.1. Πρόληψη
 - 3.3.2.2. Ανακύκλωση - Ανάκτηση
 - 3.3.3. Πρόγραμμα Εκτροπής ΒΑΑ
 - 3.3.4. Σύγκριση με τους Στόχους της Εθνικής Στρατηγικής ΒΑΑ 2003
 - 3.4. ΣΧΕΔΙΑ ΔΙΑΧΕΙΡΙΣΗΣ ΑΝΑ ΚΑΤΗΓΟΡΙΑ ΑΠΟΒΛΗΤΩΝ
 - 3.4.1. Απόβλητα αστικού τύπου
 - 3.4.1.1. Αστικά στερεά απόβλητα
 - 3.4.1.2. Απόβλητα ηλεκτρικού ηλεκτρονικού εξοπλισμού (ΑΗΗΕ) οικιακής προέλευσης
 - 3.4.1.3. Απόβλητα φορητών ηλεκτρικών στηλών και συσσωρευτών (ΗΣ&Σ)
 - 3.4.1.4. Ιλύες αστικού τύπου
 - 3.4.2. Βιομηχανικά απόβλητα και απόβλητα λοιπών δραστηριοτήτων
 - 3.4.2.1. Βιομηχανικά απόβλητα
 - 3.4.2.2. Απόβλητα εγκαταστάσεων κοινής ωφέλειας, εξυπηρέτησης κοινού κ.λπ.
 - 3.4.2.3. Απόβλητα έλαια
 - 3.4.2.4. Απόβλητα συσσωρευτών οχημάτων και βιομηχανίας
 - 3.4.2.5. Οχήματα τέλους κύκλου ζωής
 - 3.4.2.6. Μεταχειρισμένα ελαστικά οχημάτων
 - 3.4.2.7. Απόβλητα ηλεκτρικού ηλεκτρονικού εξοπλισμού βιομηχανικής προέλευσης
 - 3.4.2.8. Απόβλητα υγειονομικών μονάδων

- 3.4.3. *Απόβλητα εκσκαφών, κατασκευών και κατεδαφίσεων*
- 3.4.3.1. Μη επικίνδυνα ΑΕΚΚ
- 3.4.3.2. Επικίνδυνα ΑΕΚΚ που περιέχουν αμίαντο
- 3.4.4. *Γεωργοκτηνοτροφικά απόβλητα*
- 3.5. ΣΥΓΚΕΝΤΡΩΤΙΚΑ ΣΤΟΙΧΕΙΑ ΣΧΕΔΙΑΣΜΟΥ ΔΙΑΧΕΙΡΙΣΗΣ
- 3.6. ΔΡΑΣΕΙΣ ΓΙΑ ΤΗΝ ΥΛΟΠΟΙΗΣΗ ΤΟΥ ΕΣΔΑ
 - I) ΝΟΜΟΘΕΤΙΚΑ ΜΕΤΡΑ
 - II) ΟΡΓΑΝΩΤΙΚΑ – ΔΙΟΙΚΗΤΙΚΑ ΜΕΤΡΑ
 - III) ΥΠΟΔΟΜΕΣ – ΈΡΓΑ
 - IV) ΟΙΚΟΝΟΜΙΚΑ ΜΕΤΡΑ
 - V) ΠΡΟΔΙΑΓΡΑΦΕΣ – ΠΡΟΤΥΠΑ – ΟΔΗΓΟΙ – ΜΕΛΕΤΕΣ
- 3.7. ΓΕΝΙΚΑ ΚΡΙΤΗΡΙΑ ΚΑΤΑΛΛΗΛΟΤΗΤΑΣ ΓΙΑ ΤΗ ΧΩΡΟΘΕΤΗΣΗ ΕΓΚΑΤΑΣΤΑΣΕΩΝ ΔΙΑΧΕΙΡΙΣΗΣ ΑΠΟΒΛΗΤΩΝ
 - 3.7.1. *Κριτήρια αποκλεισμού και εντοπισμού ευρύτερων κατάλληλων περιοχών*
 - 3.7.2. *Κριτήρια αξιολόγησης για εγκαταστάσεις διαχείρισης αποβλήτων*
- 3.8. ΚΑΤΑΓΡΑΦΗ ΚΑΙ ΑΠΟΚΑΤΑΣΤΑΣΗ ΡΥΠΑΣΜΕΝΩΝ ΧΩΡΩΝ
- 3.9. ΚΑΤΑΜΕΡΙΣΜΟΣ ΑΡΜΟΔΙΟΤΗΤΩΝ ΚΑΙ ΥΠΟΧΡΕΩΣΕΩΝ
- 3.10. ΟΙΚΟΝΟΜΙΚΟΙ ΠΟΡΟΙ ΚΑΙ ΕΡΓΑΛΕΙΑ ΓΙΑ ΤΗΝ ΥΛΟΠΟΙΗΣΗ ΤΟΥ ΕΣΔΑ
- 3.11. ΕΝΗΜΕΡΩΣΗ – ΕΥΑΙΣΘΗΤΟΠΟΙΗΣΗ – ΕΚΠΑΙΔΕΥΣΗ
- 4. ΠΑΡΑΚΟΛΟΥΘΗΣΗ ΕΦΑΡΜΟΓΗΣ ΕΣΔΑ
 - 4.1. ΥΠΟΧΡΕΟΙ ΠΑΡΑΚΟΛΟΥΘΗΣΗΣ ΤΗΣ ΥΛΟΠΟΙΗΣΗΣ ΤΟΥ ΝΕΟΥ ΕΣΔΑ
 - 4.2. ΔΙΑΔΙΚΑΣΙΑ ΚΑΙ ΕΡΓΑΛΕΙΑ ΠΑΡΑΚΟΛΟΥΘΗΣΗΣ

ΠΡΟΟΙΜΙΟ

Η κατάρτιση του Εθνικού Σχεδίου Διαχείρισης Αποβλήτων (ΕΣΔΑ), σύμφωνα με τα άρθρα 22 και 35 του Νόμου 4042/2012 (Α' 24) προς εφαρμογή του άρθρου 28 της Οδηγίας 2008/98/ΕΚ, αποσκοπεί στο να δοθούν οι κατάλληλες στρατηγικές κατευθύνσεις ώστε μέσω ενός συνεκτικού πλέγματος σχεδίων, προγραμμάτων, δράσεων και έργων να εφαρμόζεται η εθνική πολιτική διαχείρισης αποβλήτων και να επιτυγχάνονται οι θεσμοθετημένοι στόχοι. Τελικός σκοπός είναι να περιορίζονται οι αρνητικές επιπτώσεις της παραγωγής και της διαχείρισης αποβλήτων, να μειώνεται ο συνολικός αντίκτυπος της χρήσης των πόρων και να βελτιώνεται η αποδοτικότητά τους, για μια υψηλού επιπέδου προστασία του περιβάλλοντος και της ανθρώπινης υγείας.

Το ΕΣΔΑ καθορίζει την πολιτική, τις στρατηγικές και τους στόχους διαχείρισης των αποβλήτων σε εθνικό επίπεδο και προσδιορίζει τις γενικές κατευθύνσεις για τη διαχείριση των αποβλήτων, υποδεικνύοντας τα ενδεδειγμένα μέτρα και τις δράσεις, ώστε να επιτευχθούν οι στόχοι και οι αρχές που θέτει ο Νόμος 4042/2012 (Α' 24). Το παρόν ΕΣΔΑ, ως πολιτικός και στρατηγικός σχεδιασμός, εφαρμόζεται στο σύνολο των αποβλήτων που εμπíπτουν στο πεδίο εφαρμογής της Οδηγίας 2008/98/ΕΚ, σύμφωνα με το άρθρο 10 του Ν. 4042/2012 (Α' 24).

Προς εφαρμογή των κατευθύνσεων του ΕΣΔΑ, καταρτίζονται σε κάθε Περιφέρεια τα Περιφερειακά Σχέδια Διαχείρισης Αποβλήτων (ΠΕΣΔΑ) τα οποία εξειδικεύουν την ολοκληρωμένη διαχείριση του συνόλου των αποβλήτων που παράγονται στη γεωγραφική τους ενότητα σύμφωνα με τους στόχους και τις προβλέψεις του Εθνικού Σχεδίου Διαχείρισης Αποβλήτων. Με βάση το ΕΣΔΑ και την υφιστάμενη νομοθεσία, το ΠΕΣΔΑ εκπονείται και υλοποιείται από τον οικείο Περιφερειακό Φορέα Διαχείρισης Στερεών Αποβλήτων (Φο.Δ.Σ.Α.) και, εάν αυτός δεν υφίσταται ή δεν λειτουργεί, από την οικεία Περιφέρεια. Σε περίπτωση περισσοτέρων ΦΟΣΔΑ σε μία περιφέρεια τον συντονισμό αναλαμβάνει η ίδια. Στα ΠΕΣΔΑ καθορίζονται οι περιοχές που συγκροτούν τις ενότητες διαχείρισης των αποβλήτων, οι μέθοδοι διαχείρισης που πρέπει να εφαρμόζονται σε κάθε διαχειριστική ενότητα, ενώ εξειδικεύονται συγκεκριμένοι στόχοι, μέτρα, όροι και περιορισμοί για την επίτευξη των στρατηγικών και στόχων του Ν.4042/2012 και του ΕΣΔΑ. Επισημαίνεται ότι οι επιμέρους ποσότητες που αναφέρονται στο ΕΣΔΑ και έχουν ληφθεί υπόψη για το σχεδιασμό αποτελούν προσέγγιση με βάση τις σχετικές παραδοχές και εκτιμήσεις της οικείας μελέτης και δεν δεσμεύουν τα αντίστοιχα στοιχεία σχεδιασμού κάθε ΠΕΣΔΑ, τα οποία ενδεχομένως βασίζονται σε νεότερες μετρήσεις και καταγραφές. Σε κάθε περίπτωση, οι στόχοι που καθορίζονται στα ΠΕΣΔΑ θα πρέπει να είναι σε συμφωνία με τους αντίστοιχους ποσοστιαίους στόχους του ΕΣΔΑ, ενώ μπορούν να τεθούν και πιο φιλόδοξοι στόχοι σε επίπεδο Περιφέρειας ανάλογα με τις ανάγκες, τα χαρακτηριστικά και τη στρατηγική της.

Για ορισμένες κατηγορίες αποβλήτων καταρτίζονται από το Υπουργείο Ειδικά Εθνικά Σχέδια Διαχείρισης Αποβλήτων, τα οποία ρυθμίζουν ειδικότερα τη διαχείριση των ρευμάτων αυτών συνολικά σε επίπεδο χώρας και τα οποία λαμβάνουν υπ' όψη τους τις ρυθμίσεις του ΕΣΔΑ.

Το παρόν ΕΣΔΑ έχει χρονικό ορίζοντα έως το 2020. Η αναθεώρηση ή τροποποίησή του είναι δυνατή πριν την πάροδο της εξαετίας στις εξής περιπτώσεις: (α) Τροποποίηση της σχετικής νομοθεσίας της ΕΕ. (β) Εφόσον από την ενδιάμεση αξιολόγηση του ΕΣΔΑ προκύψει τεκμηριωμένη προς τούτο ανάγκη. (γ) Σε εξαιρετικές και απρόβλεπτες ανάγκες που προκύπτουν από την εκτέλεση των έργων και προγραμμάτων διαχείρισης. Ενδιάμεση αξιολόγηση των αποτελεσμάτων του ΕΣΔΑ ως προς την επίτευξη των στόχων διαχείρισης θα γίνει σε περίοδο τριών (3) ετών από την έναρξη ισχύος του. Ανάλογη ενδιάμεση αξιολόγηση θα γίνεται και για τα αποτελέσματα των ΠΕΣΔΑ σε περίοδο τριών (3) ετών από την έναρξη ισχύος

τους. Το παρόν ΕΣΔΑ λειτουργεί συμπληρωματικά προς το Εθνικό Στρατηγικό Σχέδιο Πρόληψης Παραγωγής Αποβλήτων, το οποίο ολοκληρώθηκε το Δεκέμβριο 2014.

1. ΠΟΛΙΤΙΚΗ – ΣΤΡΑΤΗΓΙΚΕΣ ΔΙΑΧΕΙΡΙΣΗΣ ΑΠΟΒΛΗΤΩΝ

Το ΕΣΔΑ ακολουθεί τις αρχές και τις κατευθύνσεις της Οδηγίας Πλαίσιο για τα απόβλητα 2008/98/ΕΚ, όπως ενσωματώθηκαν στο εθνικό δίκαιο με το Νόμο Πλαίσιο 4042/2012 (Α΄24).

Παράλληλα καθορίζει τις προοπτικές διαχείρισης έως το 2020 σύμφωνα με τις τάσεις που διαγράφονται στην Ευρωπαϊκή Ένωση και σήμερα προσεγγίζονται με τη Στρατηγική «Ευρώπη 2020», την πρόταση για το 7^ο Πρόγραμμα Δράσης για το Περιβάλλον και το Χάρτη Πορείας για την αποδοτικότητα των πόρων.

Η εθνική πολιτική για τα απόβλητα αποτελεί μέρος της πολιτικής για τη βιώσιμη ανάπτυξη της χώρας, με την οποία διασφαλίζεται η προστασία του περιβάλλοντος, η υγεία και ευημερία των πολιτών. Αποβλέπει στον κοινωνικό, οικολογικό μετασχηματισμό του παραγωγικού μοντέλου στη μετάβαση σε μια οικονομία των κοινωνικών αναγκών, που χρησιμοποιεί αποδοτικά τους πόρους, είναι φιλική στο περιβάλλον και στοχεύει στην αντιμετώπιση των αποβλήτων ως πόρο.

Απώτερος σκοπός της εθνικής πολιτικής είναι η ολοκληρωμένη και ορθολογική διαχείριση των αποβλήτων που έγκειται στη συμπληρωματικότητα των επιλογών διαχείρισης, με γνώμονα την αιφορική χρήση των πόρων, προκειμένου να μειώνονται οι παραγόμενες ποσότητες αποβλήτων και, όπου δημιουργούνται απόβλητα, να υφίστανται διαχείριση με τέτοιο τρόπο, ώστε να μειώνονται οι επιπτώσεις στο περιβάλλον και την ανθρώπινη υγεία και παράλληλα να συνεισφέρουν θετικά στην οικονομική και κοινωνική ανάπτυξη. Ιδιαίτερη σημασία για την επίτευξη αυτού του σκοπού έχει η προώθηση της ιεράρχησης των αποβλήτων, με ποσοτικούς στόχους που θα αποτυπώνουν ότι προτεραιότητα δίνεται στην πρόληψη παραγωγής ως βέλτιστη επιλογή, ακολουθούμενη από την προετοιμασία για επαναχρησιμοποίηση, την ανακύκλωση, τις άλλες μορφές ανάκτησης (π.χ. κομποστοποίηση βιοαποβλήτων) και την ασφαλή διάθεση ως τελευταία επιλογή διαχείρισης. Η πρόσβαση σε κάποιο στάδιο διαχείρισης προϋποθέτει την εξάντληση των δυνατοτήτων των προηγούμενων σταδίων. Κάθε παρέκκλιση από αυτόν τον κανόνα απαιτεί ισχυρή περιβαλλοντική, τεχνική και οικονομική τεκμηρίωση. Στη βάση αυτή, η προδιαλογή των υλικών έχει σαφές προβάδισμα έναντι του διαχωρισμού σύμμεικτων αποβλήτων στις μονάδες μηχανικής επεξεργασίας.

Η αναγκαιότητα εφαρμογής της ευθύνης του παραγωγού και της συμμετοχής του ρυπαίνοντα στο κόστος διαχείρισης των αποβλήτων καθίσταται πλέον σαφής, ώστε να προάγεται η πρόληψη και γενικά η ανώτερη ιεραρχικά διαχείριση και να μειώνεται το περιβαλλοντικό κόστος. Η στροφή προς την αποδοτικότερη χρήση των πόρων είναι αποφασιστικής σημασίας, καθώς θα συμβάλει στη βιώσιμη κατανάλωση και παραγωγή, δημιουργώντας ευκαιρίες στους υπόχρεους να μετατρέπουν τις περιβαλλοντικές προκλήσεις σε οικονομικές ευκαιρίες με καλύτερους όρους για τους καταναλωτές. Τα οφέλη είναι σημαντικά, καθώς θα μετριαστούν οι πιέσεις στο περιβάλλον, θα προκύψουν νέες πηγές οικονομικής ανάπτυξης και απασχόλησης και παράλληλα θα μειωθεί το κόστος διαχείρισης χάρη στη βελτίωση της αποδοτικότητας.

Η εθνική πολιτική για τα απόβλητα είναι προσανατολισμένη στους εξής στόχους-ορόσημα για το 2020: τα κατά κεφαλή παραγόμενα απόβλητα να έχουν μειωθεί δραστικά, η προετοιμασία προς επαναχρησιμοποίηση και η ανακύκλωση με χωριστή συλλογή ανακυκλώσιμων - βιοαποβλήτων να εφαρμόζεται στο 50% του συνόλου των ΑΣΑ, η ανάκτηση ενέργειας να αποτελεί συμπληρωματική μορφή διαχείρισης, όταν έχουν εξαντληθεί τα περιθώρια κάθε άλλου είδους ανάκτησης και η υγειονομική ταφή να αποτελεί την τελευταία επιλογή και να έχει περιοριστεί σε λιγότερο από το 30% του συνόλου των ΑΣΑ.

Με βάση το παραπάνω πλαίσιο αναφοράς, οι **άξονες της πολιτικής** που καλείται να εξυπηρετήσει το παρόν ΕΣΔΑ είναι οι ακόλουθοι:

1. Κατοχύρωση του δημόσιου χαρακτήρα της διαχείρισης στερεών αποβλήτων με στόχο την προστασία της δημόσιας υγείας και του περιβάλλοντος, στο πλαίσιο μιας πολιτικής βιώσιμης ανάπτυξης προς όφελος του κοινωνικού συνόλου, με όρους αειφορίας.
2. Ύπαρξη ολοκληρωμένου σχεδιασμού για το σύνολο των ρευμάτων αποβλήτων της επικράτειας σε εθνικό, περιφερειακό και τοπικό επίπεδο, λαμβάνοντας υπόψη τα μέτρα και τις δράσεις του εθνικού στρατηγικού σχεδίου πρόληψης αποβλήτων, με επίτευξη συμβατότητας των σχεδιασμών διαχείρισης αποβλήτων με το χωροταξικό πλαίσιο και ειδική αντιμετώπιση της διαχείρισης των αποβλήτων των απομακρυσμένων, ορεινών και νησιωτικών περιοχών.
3. Διασφάλιση της υψηλής προστασίας του περιβάλλοντος και της ανθρώπινης υγείας, με επίτευξη της αυτάρκειας της χώρας σε κατάλληλα και επαρκή δίκτυα και υποδομές συλλογής, ανάκτησης και διάθεσης των αποβλήτων, με ολοκληρωμένη καταγραφή παραγωγής και ενίσχυση ελέγχων σε όλο το πλέγμα διαχείρισης.
4. Προώθηση της αποδοτικής χρήσης των πόρων προς όφελος της κοινωνίας και με κοινωνικά δίκαιο τρόπο, με κατά προτεραιότητα προώθηση της προετοιμασίας για επαναχρησιμοποίηση και της ανακύκλωσης με διαλογή στην πηγή ανακυκλώσιμων και βιοαπόβλητων και ενίσχυση της εφαρμογής της διευρυμένης ευθύνης του παραγωγού στη διαχείριση αποβλήτων προς υποστήριξη του σχεδιασμού και της παραγωγής αγαθών, τα οποία λαμβάνουν πλήρως υπόψη και διευκολύνουν την αποτελεσματική χρησιμοποίηση των πόρων καθ' όλο τον κύκλο ζωής τους.
5. Αναβάθμιση των δημόσιων και δημοτικών υπηρεσιών διαχείρισης αποβλήτων προς τους πολίτες και τους παραγωγούς αποβλήτων, ευαισθητοποίηση και ενθάρρυνση της ενεργού συμμετοχής των πολιτών μέσω εκτενούς διαβούλευσης και μέσω συμμετοχής στις δράσεις διαχείρισης μικρής κλίμακας και κοντά στην παραγωγή των αποβλήτων.
6. Εξορθολογισμός κόστους υπηρεσιών διαχείρισης αποβλήτων και προώθηση οικονομικά βιώσιμων και περιβαλλοντικά αποδεκτών επενδύσεων στον τομέα των αποβλήτων, καθώς και της υποστήριξης περιβαλλοντικά φιλικών τεχνολογιών και της καινοτομίας, με τη μέγιστη δυνατή αξιοποίηση πόρων από διαθέσιμη δημόσια χρηματοδότηση, κοινωνικό έλεγχο και με το ελάχιστο κόστος για τους πολίτες.

Οι **στρατηγικές** για την εφαρμογή της νέας εθνικής πολιτικής διαχείρισης των αποβλήτων είναι οι εξής:

1. Κατάρτιση ολοκληρωμένου πλαισίου σχεδιασμών διαχείρισης αποβλήτων

- Κατάρτιση εθνικού στρατηγικού σχεδίου πρόληψης δημιουργίας αποβλήτων, στο οποίο καθορίζονται οι προτεραιότητες και οι εθνικοί στόχοι αναφορικά με τον τρόπο πρόληψης παραγωγής αποβλήτων, διαμορφώνεται η στρατηγική πρόληψης, η οποία συνίσταται στον καθορισμό των απαραίτητων ληπτέων μέτρων και δράσεων που εξειδικεύονται στα ΠΕΣΔΑ και σε τοπικά δημοτικά σχέδια διαχείρισης.
 - Κατάρτιση ειδικών εθνικών σχεδίων, τουλάχιστον για τα επικίνδυνα απόβλητα καθώς και ειδικότερα για τα επικίνδυνα απόβλητα υγειονομικών μονάδων, ως επιχειρησιακών σχεδιασμών για τα ρεύματα αυτά.
 - Αναθεώρηση περιφερειακών σχεδίων διαχείρισης (ΠΕΣΔΑ), κυρίως των μη επικίνδυνων αποβλήτων, ως επιχειρησιακών σχεδιασμών για τα ρεύματα αυτά και εξειδίκευσή τους σε επίπεδο δήμου, οργανωμένης κοινότητας, ομάδας, δραστηριότητας και επιχείρησης .
 - Εναρμόνιση πλαισίων σχεδιασμών διαχείρισης αποβλήτων με τον εθνικό και περιφερειακό χωροταξικό σχεδιασμό.
 - Καθορισμός της υποχρέωσης των Δήμων να σχεδιάζουν και να εφαρμόζουν τοπικά σχέδια αποκεντρωμένης διαχείρισης αποβλήτων, στο πλαίσιο των εθνικών και των περιφερειακών σχεδιασμών. Οι προδιαγραφές, οι στόχοι και το χρονοδιάγραμμα, των τοπικών σχεδίων περιλαμβάνονται με τη μορφή υποδείγματος στο παράρτημα του παρόντος ΕΣΔΑ. Στα πλαίσια αυτά θα προσδιοριστούν όλες εκείνες οι απαραίτητες ρυθμίσεις που θα διασφαλίζουν την δυνατότητα της Τοπικής Αυτοδιοίκησης να αναλαμβάνει το σύνολο των δραστηριοτήτων που απαιτούνται για την εφαρμογή ενός τοπικού σχεδίου αποκεντρωμένης διαχείρισης. Ενδεικτικά τέτοιες ρυθμίσεις αφορούν:
 - το περιεχόμενο και τη διαδικασία ενσωμάτωσης των δημοτικών σχεδίων διαχείρισης αποβλήτων στα ΠΕΣΔΑ, συμπεριλαμβανομένων θεμάτων συντονισμού και συνδιαχείρισης μεταξύ όμορων Δήμων.
 - τη δυνατότητα προσλήψεων του απαραίτητου προσωπικού για την υλοποίηση του τοπικού σχεδίου σε κάθε Δήμο, δεδομένου ότι τα σχέδια αυτά είναι εντάσεως εργασίας.
 - τη διασφάλιση της δυνατότητας των δήμων να διακινούν τα ανακτώμενα υλικά έναντι τιμήματος
 - τη δυνατότητα χωροθέτησης ήπιων υποδομών διαχείρισης, εντός του πολεοδομικού ιστού
 - την ενθάρρυνση των κοινωνικών πρωτοβουλιών για πιο άμεση συμμετοχή στη διαχείριση των αποβλήτων, στο πλαίσιο ενός συστήματος δημόσιας αποκεντρωμένης διαχείρισης
 - Τέλος, την δυνατότητα σύναψης συνεργασίας μόνον για την διαλογή στην πηγή και την εκπαίδευση μεταξύ Δήμων, κοινωνικών συνεταιρισμών ή/και συστημάτων εναλλακτικής διαχείρισης εφόσον τα απόβλητα εντάσσονται στην εναλλακτική διαχείριση.
2. Διασφάλιση της υψηλής προστασίας του περιβάλλοντος και της ανθρώπινης υγείας

- Ενίσχυση – ανάπτυξη του κεντρικού μηχανισμού καταγραφής και επεξεργασίας δεδομένων παραγωγής και διαχείρισης αποβλήτων, ώστε να διασφαλίζεται η ιχνηλασιμότητα από την παραγωγή έως τον τελικό προορισμό τους. Ανάπτυξη κατάλληλου δικτύου υποδομών ανάκτησης και διάθεσης αποβλήτων.
 - Αποκατάσταση των ρυπασμένων περιοχών διάθεσης αποβλήτων.
 - Δημιουργία προϋποθέσεων για την αποτροπή της εξαγωγής αποβλήτων, καθώς αυτό συνεπάγεται σημαντική απώλεια δυναμικών πόρων και ταυτόχρονα ευκαιριών ανακύκλωσης και ανάκτησης στη χώρα, εκτός αν δεν υπάρχουν αντίστοιχες υποδομές στη χώρα. Η προσπάθεια αφορά ιδιαίτερα στην αποτροπή της εξαγωγής ΑΣΑ, καθώς πρόκειται για πρακτική που συντηρεί τη λογική της παραμονής τους σε σύμμεκτη μορφή και αντιστρατεύεται την προδιαλογή των υλικών.
 - Εξάλειψη παράνομης διακίνησης αποβλήτων εντός της χώρας, για την ανάπτυξη μεταξύ άλλων και υγιούς και περιβαλλοντικά ορθής επιχειρηματικότητας στον τομέα διαχείρισης αποβλήτων.
 - Ενίσχυση ελέγχων - επιθεωρήσεων και μηχανισμών επιβολής για τη διασφάλιση της συμμόρφωσης με τη νομοθεσία.
3. Εφαρμογή της Διαλογής στην Πηγή, ως του πλέον δόκιμου τρόπου συλλογής με σκοπό την επίτευξη υψηλής ποιότητας ανακύκλωσης με τη λήψη των ακόλουθων μέτρων:
- Καθιέρωση πανελλαδικά χωριστής συλλογής αποβλήτων, ώστε να επιτευχθούν τα αναγκαία ποιοτικά πρότυπα στους αντίστοιχους τομείς ανακύκλωσης. Χωριστή συλλογή καθιερώνεται τουλάχιστον για το γυαλί, το χαρτί, το μέταλλο και το πλαστικό, ώστε να εξασφαλισθεί, κατ'ελάχιστον, η ανακύκλωση του 65% του συνολικού τους βάρους από το στάδιο της προδιαλογής, ως το 2020.
 - Καθιέρωση της χωριστής συλλογής των βιοαποβλήτων, ως πρωταρχικού βήματος του νέου συστήματος διαχείρισης, για τη διευκόλυνση της χωριστής συλλογής και ανακύκλωσης των διαλεγμένων στην πηγή βιοαποβλήτων ώστε να επιτευχθεί ο στόχος της χωριστής συλλογής ήτοι 40% του συνολικού βάρους των βιοαποβλήτων, ως το 2020. Επεξεργασία των χωριστά συλλεγμένων βιοαποβλήτων με στόχο την παραγωγή κόμποστ το οποίο να πληροί ποιοτικές προδιαγραφές για την περαιτέρω χρήση του σύμφωνα με διεθνή ή / και εθνικά πρότυπα.
 - Υιοθέτηση μέτρων και δημιουργία νέου δικτύου Πράσινων Σημείων ή/ και Κέντρων Ανακύκλωσης Εκπαίδευσης για τη Διαλογή στην Πηγή (ΚΑΕΔΙΣΠ) ως στοιχείων του τοπικού σχεδίου, με χωροταξικά και πληθυσμιακά κριτήρια. Σε δήμους με πληθυσμό περισσότερο από 2.000 κατοίκους ένα τουλάχιστον Πράσινο Σημείο ή/ και ΚΑΕΔΙΣΠ. Στα Πράσινα Σημεία θα εξασφαλίζεται με κατάλληλο τρόπο η ενσωμάτωση και της άτυπης συλλογής
 - Υιοθέτηση μέτρων ώστε να επιτευχθούν κατ'ελάχιστον οι στόχοι του Ν.4042/2012 (Α' 24) έως το 2020 σχετικά με την προετοιμασία για επαναχρησιμοποίηση, ανακύκλωση και ανάκτηση υλικών κατασκευών και κατεδαφίσεων
 - Ριζική αναθεώρηση της λειτουργίας των Συστημάτων Εναλλακτικής Διαχείρισης (ΣΕΔ) και επανασχεδιασμός τους, στο πλαίσιο ενιαίου κεντρικού συντονιστικού φορέα για τη διαχείριση των στερεών αποβλήτων. Επανεξέταση του θεσμικού πλαισίου με στόχο την βελτιστοποίηση της λειτουργίας, τη διαφάνεια και τον έλεγχο των συστημάτων εναλλακτικής διαχείρισης σε άλλα υλικά, στο πλαίσιο ενιαίου κεντρικού συντονιστικού

- φορέα (με αναβάθμιση του ΕΟΑΝ). Τα έσοδα των ΣΕΔ αποτελούν δημόσιο πόρο και πρέπει να εξεταστεί ο έλεγχός τους μέσω κρατικού λογιστικού συστήματος για να αποτελέσουν επενδυτικό κονδύλι για την ανάπτυξη των συστημάτων της νέας διαχείρισης αποβλήτων.
- Συμπληρωματική χρήση μεθόδων ανάκτησης ενέργειας, με την προϋπόθεση ότι δεν αλλοιώνουν τους στόχους προδιαλογής και ανάκτησης υλικών
 - Προτεραιότητα στην περαιτέρω ανάκτηση υλικών, έναντι της παραγωγής δευτερογενών καυσίμων, στα εργοστάσια επεξεργασίας αποβλήτων.
 - Τέλος, περιορισμός της διάθεσης σε χώρους υγειονομικής ταφής στα μη ανακτήσιμα απόβλητα (ιδίως των βιοαποδομήσιμων αστικών αποβλήτων).
4. Εξορθολογισμός κόστους υπηρεσιών διαχείρισης αποβλήτων και προώθηση οικονομικά και περιβαλλοντικά βιώσιμων επενδύσεων στον τομέα των αποβλήτων, με στόχο τη θεσμοθέτηση ανταποδοτικού οφέλους προς τον πολίτη από την ανακύκλωση.
- Υποστήριξη των περιβαλλοντικών τεχνολογιών, και της καινοτομίας, που θεωρούνται σημαντικά και για τις αναπτυσσόμενες και αναδυόμενες οικονομίες, όπου μάλιστα διαφαίνονται αξιόλογες αυξητικές τάσεις, για την προώθηση της ιεράρχησης στη διαχείριση αποβλήτων.
 - Παροχή κινήτρων για την υλοποίηση πανελλαδικά των Πράσινων Σημείων από τους Δήμους για την επαναχρησιμοποίηση και ανακύκλωση των αποβλήτων.
 - Παροχή κινήτρων για την υλοποίηση πανελλαδικά Πράσινων Σημείων και Κέντρων Ανακύκλωσης, Εκπαίδευσης, Διαλογής στην πηγή (ΚΑΕΔΙΣΠ) μόνον για την εκπαίδευση και διαλογή στην πηγή των αποβλήτων μόνο στο πλαίσιο προγραμματικής σύμβασης με δήμους, εντός των διοικητικών ορίων των δήμων.
 - Προώθηση εθελοντικών δράσεων-συμφωνιών σχετικά με τις πράσινες δημόσιες συμβάσεις και την προμήθεια βιώσιμων/ πράσινων προϊόντων.
 - Βελτίωση των όρων εργασίας και εξάλειψη επικίνδυνων και ανθυγιεινών συνθηκών στον τομέα της διαχείρισης αποβλήτων
 - Αναβάθμιση των υπηρεσιών διαχείρισης αποβλήτων προς τους πολίτες και τους παραγωγούς αποβλήτων, ευαισθητοποίηση και ενθάρρυνση της ενεργού συμμετοχής των πολιτών μέσω εκτενούς διαβούλευσης και μέσω εφαρμογής των δράσεων διαχείρισης (ανακύκλωση, επαναχρησιμοποίηση, κομποστοποίηση, υπόλειμμα) κοντά στην παραγωγή των αποβλήτων
 - Κατάρτιση εθνικής επικοινωνιακής στρατηγικής, με στόχο την ενημέρωση και ευαισθητοποίηση στον τομέα των αποβλήτων, για το ευρύ κοινό και επιλεγμένες ομάδες-στόχους.
 - Ανάπτυξη αποτελεσματικού μηχανισμού διαφάνειας, συστηματικής ενημέρωσης, υποστήριξης και κατάρτισης των εμπλεκόμενων στην παραγωγή και διαχείριση αποβλήτων.
 - Βελτίωση πρόσβασης στην πληροφορία των εμπλεκόμενων φορέων μέσω της ηλεκτρονικής διακυβέρνησης.
 - Θεσμοθέτηση των αρμοδιοτήτων των δήμων, ώστε να μπορούν να υλοποιούν όλο το φάσμα των δράσεων των τοπικών σχεδίων διαχείρισης, συμπεριλαμβανομένης της απρόσκοπτης διάθεσης των ανακτήσιμων υλικών και ενίσχυση της τεχνικής επάρκειας

τους καθώς των λοιπών φορέων διαχείρισης αποβλήτων

- Ενθάρρυνση πρωτοβουλιών και συμμετοχή των δράσεων της κοινωνικής οικονομίας στο πλαίσιο των τοπικών δημοτικών σχεδίων αποκεντρωμένης διαχείρισης.
- Ανάπτυξη συνεργασιών μεταξύ των τοπικών κοινωνιών και των εμπλεκόμενων φορέων στη διαχείριση αποβλήτων, με στόχο επίτευξη κοινωνικών συναινέσεων.

5. Ανάκτηση Ενέργειας- Ενεργειακή Αξιοποίηση Αποβλήτων

Οι έννοιες «Ανάκτηση Ενέργειας» και «Ενεργειακή Αξιοποίηση Αποβλήτων» στο ΕΣΔΑ ορίζονται ως οι πρακτικές ήπιας περιβαλλοντικής όχλησης, οι οποίες βάσει βιολογικών ή/και χημικών διεργασιών παράγουν δευτερογενή αέρια ή υγρά καύσιμα για την παραγωγή ενέργειας. Τέτοιες πρακτικές ενδεικτικά είναι: η ανάκτηση βιοαερίου από ΧΥΤΑ/ ΧΥΤΥ, η παραγωγή βιοαερίου μέσω αναερόβιας αποδόμησης, η παραγωγή βιο-ντίζελ από απόβλητα έλαια κ.α.

Μέθοδοι θερμικής ανάκτησης ενέργειας δευτερογενών στερεών καυσίμων όπως η καύση, η αεριοποίηση, η πυρόλυση, η αεριοποίηση Plasma κ.α. θεωρούνται διεργασίες υψηλής περιβαλλοντικής όχλησης και βάσει της αρχής της προφύλαξης δεν ενδείκνυνται από τον παρόντα σχεδιασμό. Ως εκ τούτου τεχνικές που παράγουν RDF/SRF δεν ενδείκνυνται για την επεξεργασία των απορριμμάτων καθότι απομακρύνουν υλικά που πρέπει να οδεύουν προς ανακύκλωση.

Τα δευτερογενή καύσιμα ορίζονται ως καύσιμα που προκύπτουν έπειτα από επεξεργασία αποβλήτων.

Ειδικότερα ανά ρεύμα αποβλήτων οι στρατηγικές που υιοθετούνται είναι:

1) Αστικά στερεά απόβλητα

- Καθιέρωση της χωριστής συλλογής και ανάκτησης βιοαποβλήτων.
- Καθιέρωση της χωριστής συλλογής χαρτιού, γυαλιού, μετάλλων και πλαστικών.
- Οργάνωση της χωριστής συλλογής και σε άλλα ρεύματα των ΑΣΑ με στοχευμένη συλλογή για περαιτέρω προετοιμασία για επαναχρησιμοποίηση και ανακύκλωση .
- Θεώρηση της οικιακής κομποστοποίησης ως ανακύκλωσης και όχι ως πρόληψης.
- Θεσμοθέτηση μέτρων για πρόληψη παραγωγής αποβλήτων και ιδίως για τα απόβλητα τροφίμων και την συσκευασία. Ανάπτυξη Ζώνης Ειδικής Διαχείρισης Αποβλήτων (ΖΕΔΑ) για τις νησιωτικές και τουριστικές περιοχές.
- Αναβάθμιση της ποιότητας του εξοπλισμού των πόλεων (κάδοι, οχήματα, αποτμήσεις πεζοδρομίων, δημόσιοι συμβολισμοί καθαριότητας, σάρωθρα οδών , κλπ).
- Θεσμοθέτηση κανονιστικών πράξεων των ΟΤΑ που θα οργανώνουν τις τοπικές κοινωνίες και θα επιβραβεύουν την περιβαλλοντική διαχείριση των ΑΣΑ.

2) Ιλύες αστικού τύπου

Αντιμετώπιση της ιλύος ως πόρο - πηγή οργανικής ουσίας για χρήση επ' ωφελεία της γεωργίας ή για την ανάκτηση ενέργειας.

3) Απόβλητα υγειονομικών μονάδων (ΑΥΜ)

Διασφάλιση της χωριστής συλλογής των επιμέρους κατηγοριών Αποβλήτων Υγειονομικών Μονάδων (ΑΥΜ) και της σύννομης διαχείρισής τους, εντός ή εκτός ΥΜ σύμφωνα με την ΚΥΑ οικ.146163/2012 και το υφιστάμενο ειδικό σχέδιο (ΕΕΣΔΕΑΥΜ). Επανεξέταση και αντιμετώπιση του υφιστάμενου συγκεντρωτισμού της χωροθέτησης των υποδομών διαχείρισης των ΕΑΥΜ και, ειδικότερα, των εγκαταστάσεων αποτέφρωσης.

4) Βιομηχανικά απόβλητα

- Κατά προτεραιότητα, επαναχρησιμοποίηση και ανάκτηση, εφόσον δεν είναι δυνατή η χρησιμοποίηση των αποβλήτων ως πόρων κατά την παραγωγική διαδικασία.
- Ενίσχυση της συνεργασίας μεταξύ βιομηχανικών κλάδων, ώστε τα απόβλητα ενός βιομηχανικού κλάδου να διοχετεύονται ως πρώτες ύλες σε άλλους κλάδους ή να αξιοποιούνται σε άλλους βιομηχανικούς τομείς. Προώθηση κλαδικών εθελοντικών συμφωνιών.
- Διασφάλιση της απαγόρευσης της ανάμειξης επικίνδυνων βιομηχανικών αποβλήτων με άλλα επικίνδυνα ή μη επικίνδυνα απόβλητα/ υλικά.
- Δημιουργία των απαραίτητων υποδομών διαχείρισης επικίνδυνων αποβλήτων, με πρωτοβουλία και (με δεδομένο ότι η εναπόθεση της επίλυσης του προβλήματος στην ιδιωτική πρωτοβουλία έχει αποτύχει) σχεδιασμό από την πολιτεία και σε εφαρμογή της αρχής «ο ρυπαίνων πληρώνει». Γενικότερα να διασφαλιστεί ότι η χρησιμοποίηση των αποβλήτων ως πόρων κατά την παραγωγική διαδικασία θα γίνεται με ασφάλεια.

5) Απόβλητα εγκαταστάσεων κοινής ωφέλειας, εξυπηρέτησης κοινού κ.λπ.

Προώθηση της εφαρμογής συστημάτων χωριστής συλλογής τουλάχιστον χαρτιού, γυαλιού, μετάλλων και πλαστικού με τη βέλτιστη οικονομικά και περιβαλλοντικά μέθοδο και με μεγιστοποίηση της απόδοσης με ευθύνη των φορέων των εγκαταστάσεων

6) Γεωργοκτηνοτροφικά απόβλητα

- Επιδίωξη πλήρους ανάκτησης των γεωργοκτηνοτροφικών αποβλήτων, με προτεραιότητα την ανάκτησή τους στη γεωργία και καθιέρωση της συνεργασίας με τη βιομηχανία ανακύκλωσης βιοαποδομήσιμων αποβλήτων.
- Βέλτιστη αξιοποίηση του ενεργειακού περιεχομένου των γεωργοκτηνοτροφικών αποβλήτων.
- Προώθηση βιολογικών μεθόδων στη γεωργική παραγωγή, ώστε να αυξηθεί η απορρόφηση του παραγόμενου από τα γεωργοκτηνοτροφικά απόβλητα εδαφοβελτιωτικού υλικού.
- Διασφάλιση της περιβαλλοντικά ορθής διαχείρισης των απορριμμάτων γεωργικής και κτηνοτροφικής παραγωγής (πλαστικά θερμοκηπίων, συσκευασίες γεωργικών φαρμάκων κ.λπ.).
- Ενημέρωση και ευαισθητοποίηση των παραγωγών γεωργικών και κτηνοτροφικών προϊόντων, σχετικά με τα οφέλη (οικονομικά και άλλα) που μπορεί να αποφέρει η σύννομη διαχείριση των εν λόγω αποβλήτων.

7) Ρεύματα εναλλακτικής διαχείρισης

- Επανεξέταση του ρόλου και ριζική αναθεώρηση της λειτουργίας των ΣΕΔ, αναβάθμιση του ρόλου των ΟΤΑ ιδιαίτερα σε ότι αφορά στα δημοτικά απόβλητα που εντάσσονται στην εναλλακτική διαχείριση, αναθεώρηση των επιχειρησιακών σχεδίων των ΣΕΔ και στο πλαίσιο αυτό αναπροσδιορισμός των χρηματικών εισφορών
- Πανελλαδική επέκταση της ανακύκλωσης.
- Πλήρης εφαρμογή της εναλλακτικής διαχείρισης στη δημόσια διοίκηση και στους τομείς της αγοράς του τουρισμού, της επιστήμης και των κοινωνικών συλλογικοτήτων.
- Καθιέρωση χωριστής συλλογής αποβλήτων συσκευασίας ανά υλικό.
- Ποιοτική αναβάθμιση της ανακύκλωσης.
- Ενίσχυση της συλλογής αποβλήτων συσκευασιών / άλλων προϊόντων.
- Ενίσχυση ανάκτησης –ανακύκλωσης.

- Καταπολέμηση εισφοροδιαφυγής.
- Ανάπτυξη αγορών ανακτώμενων υλικών.
- Ένταξη νέων ρευμάτων στην εναλλακτική διαχείριση.
- Καταγραφή των διαχειριστών / παραγωγών συσκευασιών / άλλων προϊόντων.
- Ενημέρωση – ευαισθητοποίηση κοινού / φορέων.
- Συμμετοχή της Κοινωνίας των Πολιτών

8) Μικρές ποσότητες επικίνδυνων αποβλήτων στα αστικά (ΜΠΕΑ)

- Χωριστή συλλογή των ΜΠΕΑ από το ρεύμα των ΑΣΑ και η περαιτέρω κατάλληλη διαχείρισή τους.

9) Απόβλητα που περιέχουν υδράργυρο

- Σταδιακή κατάργηση των χρήσεων και των εκπομπών υδραργύρου, εξαιρουμένων των χρήσεων για σκοπούς έρευνας και ανάπτυξης, ιατρικούς σκοπούς ή σκοπούς χημικής ανάλυσης.
- Ανάπτυξη συστήματος διαχείρισης αποβλήτων υδραργύρου με καταγραφή των πηγών προέλευσης και ανάπτυξη του δικτύου συλλογής μεταφοράς και αποθήκευσης.

10) Απόβλητα που περιέχουν αμιάντο

Μείωση των διασυνοριακών μεταφορών αποβλήτων αμιάντου και κατά προτεραιότητα διάθεσή τους εντός της χώρας.

2. ΥΦΙΣΤΑΜΕΝΗ ΚΑΤΑΣΤΑΣΗ ΠΑΡΑΓΩΓΗΣ ΚΑΙ ΔΙΑΧΕΙΡΙΣΗΣ ΑΠΟΒΛΗΤΩΝ

2.1. Προέλευση – Κατηγορίες αποβλήτων

Η παραγωγή αποβλήτων στη χώρα συνδέεται με τις δραστηριότητες των νοικοκυριών και όλους τους τομείς της οικονομικής δραστηριότητας (εμπορική και βιομηχανική δραστηριότητα, γεωργία, κτηνοτροφία, κατασκευές και λοιποί οικονομικοί κλάδοι του τριτογενούς τομέα). Τα διάφορα είδη αποβλήτων ομαδοποιούνται σε τέσσερις βασικές κατηγορίες κατά προέλευση και συναφή σύσταση, οι οποίες περιγράφονται ως ακολούθως:

I. Απόβλητα αστικού τύπου

Στα απόβλητα αστικού τύπου περιλαμβάνονται τα αστικά στερεά απόβλητα (ΑΣΑ) και οι ιλύες αστικού τύπου.

Τα ΑΣΑ περιλαμβάνουν:

- (α) τα απόβλητα των νοικοκυριών,
- (β) τα απόβλητα του κεφαλαίου 20 του ΕΚΑ που παράγονται από τις εμπορικές επιχειρήσεις, τους κοινωφελείς οργανισμούς (π.χ. λιμάνια, αεροδρόμια, σιδηροδρομικοί σταθμοί), τις βιομηχανίες, τις υγειονομικές μονάδες και τις μονάδες των ενόπλων δυνάμεων.

Στο ρεύμα των ΑΣΑ εμπεριέχονται:

- τα απόβλητα συσκευασιών,
- τα απόβλητα ηλεκτρικού και ηλεκτρονικού εξοπλισμού (ΑΗΗΕ) οικιακής προέλευσης, καθώς και
- οι μικρές ποσότητες επικίνδυνων αποβλήτων (ΜΠΕΑ) στις οποίες συμπεριλαμβάνονται μεταξύ άλλων τα απόβλητα φορητών ηλεκτρικών στηλών και συσσωρευτών (ΗΣ&Σ), οι

λαμπτήρες φθορισμού, τα αποσυρόμενα φάρμακα, τα μελανοδοχεία και διάφορα απορρυπαντικά προϊόντα (μαζί με τη συσκευασία τους) που χρησιμοποιούνται για τον καθαρισμό, την απολύμανση και τη συντήρηση των νοικοκυριών.

Οι ιλύες αστικού τύπου περιλαμβάνουν τις ιλύες που παράγονται από τις εγκαταστάσεις επεξεργασίας υγρών αποβλήτων:

- (α) αστικής προέλευσης,
- (β) τουριστικών μονάδων,
- (γ) των βιομηχανιών του κλάδου τροφίμων και ποτών, όπως ορίζονται στο Παράρτημα ΙΙΙ της ΚΥΑ 5673/400/1997 (Β' 192), καθώς και
- (δ) κοινωφελών οργανισμών και άλλων πηγών.

ΙΙ. Βιομηχανικά απόβλητα και απόβλητα λοιπών δραστηριοτήτων

Περιλαμβάνονται όλα τα απόβλητα βιομηχανικής και συναφούς με αυτήν προέλευσης, τα οποία προκύπτουν κυρίως από τους τομείς της μεταποίησης και της παραγωγής ενέργειας, καθώς και τα απόβλητα λοιπών δραστηριοτήτων, συγκεκριμένα τα απόβλητα των υγειονομικών μονάδων και τα απόβλητα από τις εγκαταστάσεις κοινής ωφέλειας, εξυπηρέτησης κοινού κ.λπ.

Στην κατηγορία αυτή συμπεριλαμβάνονται τα ρεύματα εναλλακτικής διαχείρισης:

- απόβλητα έλαια (ΑΕ)
- απόβλητα συσσωρευτών οχημάτων και βιομηχανίας (ΑΣΟΒ)
- οχήματα τέλους κύκλου ζωής (ΟΤΚΖ)
- μεταχειρισμένα ελαστικά οχημάτων (ΜΕΟ)
- απόβλητα ηλεκτρικού ηλεκτρονικού εξοπλισμού (ΑΗΗΕ) βιομηχανικής προέλευσης

Από την κατηγορία εξαιρούνται τα απόβλητα αστικού τύπου και τα απόβλητα εκσκαφών, κατασκευών και κατεδαφίσεων που προκύπτουν από τις βιομηχανικές και λοιπές δραστηριότητες στα πλαίσια της λειτουργίας τους.

ΙΙΙ. Απόβλητα εκσκαφών, κατασκευών και κατεδαφίσεων

Η κατηγορία των αποβλήτων εκσκαφών, κατασκευών και κατεδαφίσεων (ΑΕΚΚ) περιλαμβάνει το σύνολο των αποβλήτων που κατατάσσονται στο κεφάλαιο 17 του ΕΚΑ, και συγκεκριμένα:

- απόβλητα από την οικοδομική δραστηριότητα (ανεγέρσεις, κατεδαφίσεις, ανακαινίσεις, επισκευές κ.λπ.),
- απόβλητα από τεχνικά έργα (συμπεριλαμβανομένων των έργων κατασκευής, συντήρησης, ανακαίνισης ή αποξήλωσης οδικών αρτηριών, κ.λπ),
- απόβλητα που προκύπτουν από φυσικές καταστροφές (σεισμοί, πλημμύρες),
- ρυπασμένα από επικίνδυνες ουσίες ΑΕΚΚ που προκύπτουν από βιομηχανικές περιοχές,
- βυθοκορήματα (υποθαλάσσιες εκσκαφές),
- κατασκευαστικά στοιχεία και μονωτικά υλικά που περιέχουν αμίαντο.

ΙV. Γεωργοκτηνοτροφικά απόβλητα

Στην κατηγορία περιλαμβάνονται:-

- απόβλητα κτηνοτροφικής εκμετάλλευσης,
- υπολείμματα καλλιεργειών,
- αποσυρόμενα φρούτα και λαχανικά,
- πλαστικά κάλυψης θερμοκηπίων,

- απόβλητα συσκευασιών λιπασμάτων, αγροχημικών και φαρμακευτικών ουσιών, καθώς και
- αποσυρόμενα υλικά άρδευσης και τμήματα γεωργικών μηχανημάτων.

2.2. Παραγόμενες ποσότητες

Το έτος αναφοράς των δεδομένων είναι το 2011. Για τις περιπτώσεις που δεν υπήρχαν αναλυτικά ή πλήρη στοιχεία, οι παραγόμενες ποσότητες βασίζονται σε εκτιμητικές προσεγγίσεις.

Στους πίνακες που ακολουθούν παρουσιάζεται η υφιστάμενη κατάσταση παραγωγής αποβλήτων. Συγκεκριμένα:

- Στον Πίνακα 1 παρουσιάζονται οι παραγόμενες ποσότητες αποβλήτων στη χώρα για το έτος 2011, οι οποίες επιμερίζονται στις βασικές κατηγορίες και ρεύματα αποβλήτων. Η παραγωγή επιπρόσθετα ομαδοποιείται για κάθε κατηγορία και ρεύμα αποβλήτων σε επικίνδυνα και μη επικίνδυνα απόβλητα. Έτσι, εμφανίζονται να είναι: τα βιοαπόβλητα 2.470.000 τ/έτος (44,3% του συνόλου των ΑΣΑ), τα ανακυκλώσιμα –ανακτήσιμα 2.794.000 τ/έτος (ή 50,1% του συνόλου των ΑΣΑ) και τα λοιπά 311.000 τ/έτος (ή 5,6% του συνόλου).
- Στον Πίνακα 2 παρουσιάζεται η ποσοστιαία συμμετοχή των βασικών κατηγοριών αποβλήτων στη συνολική παραγωγή (έτος 2011).
- Στον Πίνακα 3 καταγράφεται η κατανομή της συνολικής παραγωγής αποβλήτων στις Περιφέρειες της χώρας (έτος 2011).

Πίνακας 1: Υφιστάμενη παραγωγή αποβλήτων (έτος αναφοράς 2011)

Κατηγορία αποβλήτων	Σύντμηση	Μη επικίνδυνα απόβλητα (χιλ. τόνοι)	Επικίνδυνα απόβλητα (χιλ. τόνοι)	Σύνολο αποβλήτων (χιλ τόνοι)
I- ΑΠΟΒΛΗΤΑ ΑΣΤΙΚΟΥ ΤΥΠΟΥ	ΑΣΤ	5.743	6,5	5.749
[1] Αστικά στερεά απόβλητα	ΑΣΑ	5.569	6,5	5.575
<i>Βιοαπόβλητα</i>	ΒΙΟ	2.470		2.470
<i>Απόβλητα συσκευασιών</i>	ΣΥΣΚ	866		866
<i>Λοιπά ανακυκλώσιμα υλικά</i>	ΛΟΙΠΑ ΑΥ	1.860		1.860
<i>Απόβλητα ηλεκτρικού ηλεκτρονικού εξοπλισμού οικιακής προέλευσης</i>	ΑΗΗΕ-Α	66	1,1	67
<i>Απόβλητα φορητών ηλεκτρικών στηλών και συσσωρευτών</i>	ΦΗΣ&Σ		1,1	1,1
<i>Λοιπά ΑΣΑ</i>	ΛΟΙΠΑ	307	4,3	311
[2] Ιλύς αστικού τύπου	ΙΛΥΣ	174		174
II- ΒΙΟΜΗΧΑΝΙΚΑ ΑΠΟΒΛΗΤΑ ΚΑΙ ΑΠΟΒΛΗΤΑ ΛΟΙΠΩΝ ΔΡΑΣΤΗΡΙΟΤΗΤΩΝ	ΒΙΟΛΠ	17.186	272	17.459
[1] Βιομηχανικά απόβλητα*	ΒΙΟΜ	17.034	136	17.171
[2] Απόβλητα εγκαταστάσεων κοινής ωφέλειας, εξυπηρέτησης κοινού κ.λπ.	ΟΚΩ	2,9	16	19
[3] Απόβλητα έλαια	ΑΕ		56	56
[4] Απόβλητα συσσωρευτών οχημάτων και βιομηχανίας	ΑΣΟΒ		47	47
[5] Οχήματα τέλους κύκλου ζωής	ΟΤΚΖ	104	1,0	105
[6] Μεταχειρισμένα ελαστικά οχημάτων	ΜΕΟ	38		38

[7] Απόβλητα ηλεκτρικού ηλεκτρονικού εξοπλισμού βιομηχανικής προέλευσης	ΑΗΗΕ-Β	7,4		7,4
[8] Απόβλητα υγειονομικών μονάδων	ΑΥΜ		16	16
III- ΑΠΟΒΛΗΤΑ ΕΚΣΚΑΦΩΝ, ΚΑΤΑΣΚΕΥΩΝ ΚΑΙ ΚΑΤΕΔΑΦΙΣΕΩΝ (**)	ΑΕΚΚ	1.306	0,6	1.307
IV- ΓΕΩΡΓΟΚΤΗΝΟΤΡΟΦΙΚΑ ΑΠΟΒΛΗΤΑ	ΓΚΤ	10.781		10.781

(*) στα βιομηχανικά απόβλητα συμπεριλαμβάνονται και οι ποσότητες τέφρας των ΑΗΣ Πτολεμαΐδας-ΛΙΠΤΟΠ, Καρδιάς, Αγ. Δημητρίου και Αμυνταίου, που επαναχρησιμοποιούνται.

(**) Η εκτίμηση των μη επικίνδυνων ΑΕΚΚ βασίζεται στον αλγόριθμο που αναπτύχθηκε από τη μονάδα Περιβαλλοντικής Επιστήμης και Τεχνολογίας της Σχολής Χημικών Μηχανικών του Ε.Μ.Π. στα πλαίσια του έργου LIFE 03/ΤΣΥ/ΣΥ/018, ο οποίος συνδυάζει τα στοιχεία των οικοδομικών αδειών (επιφάνεια νέων κατασκευών ή προσθηκών, πλήθος κατεδαφίσεων) με στατιστικές παραμέτρους ξεχωριστές ανά είδος οικοδομικής εργασίας, όπως ο μέσος όγκος των ΑΕΚΚ ανά εμβαδόν οικοδομής ή η πυκνότητα των αποβλήτων. Η συγκεκριμένη μεθοδολογία έχει εν γένει υιοθετηθεί και σε ευρωπαϊκό επίπεδο.

Στα μη επικίνδυνα ΑΕΚΚ εκτιμήθηκαν μόνο τα παραγόμενα από τα έργα κατασκευών και κατεδαφίσεων της οικοδομικής δραστηριότητας, καθώς τα χώματα εκσκαφών (κωδικός ΕΚΑ 17 05 04) εξαιρούνται από τους ποσοτικούς στόχους διαχείρισης και δεν ήταν δυνατόν να προσδιοριστεί με ασφάλεια το ποσοστό του συγκεκριμένου αποβλήτου στο σύνολο των εκτιμώμενων αποβλήτων εκσκαφών. Επίσης, λόγω έλλειψης στοιχείων για την ασφαλή εκτίμησή τους, δεν έχουν συμπεριληφθεί τα απόβλητα που προκύπτουν από τα τεχνικά έργα και τα έργα οδοποιίας.

Στα επικίνδυνα ΑΕΚΚ περιλαμβάνονται αποκλειστικά τα παραγόμενα απόβλητα που περιέχουν αμιάντο, καθώς η εκτίμηση άλλων ειδών επικίνδυνων ΑΕΚΚ δεν ήταν εφικτή.

Πίνακας 2: Συμμετοχή βασικών κατηγοριών αποβλήτων στη συνολική παραγωγή (έτος αναφοράς 2011)

Βασική κατηγορία αποβλήτων	Σύντμηση	Μη επικίνδυνα απόβλητα (%)	Επικίνδυνα απόβλητα (%)
I- ΑΠΟΒΛΗΤΑ ΑΣΤΙΚΟΥ ΤΥΠΟΥ	ΑΣΤ	16%	2,3%
II- ΒΙΟΜΗΧΑΝΙΚΑ ΑΠΟΒΛΗΤΑ ΚΑΙ ΑΠΟΒΛΗΤΑ ΛΟΙΠΩΝ ΔΡΑΣΤΗΡΙΟΤΗΤΩΝ	ΒΙΟΛΠ	49%	97,5%
III- ΑΠΟΒΛΗΤΑ ΕΚΣΚΑΦΩΝ, ΚΑΤΑΣΚΕΥΩΝ ΚΑΙ ΚΑΤΕΔΑΦΙΣΕΩΝ	ΑΕΚΚ	4%	0,2%
IV- ΓΕΩΡΓΟΚΤΗΝΟΤΡΟΦΙΚΑ ΑΠΟΒΛΗΤΑ	ΓΚΤ	31%	

Πίνακας 3: Υφιστάμενη παραγωγή αποβλήτων ανά Περιφέρεια (έτος αναφοράς 2011)

ΠΕΡΙΦΕΡΕΙΑ	ΠΑΡΑΓΩΓΗ 2011 (χιλ. τόνοι)	% επί της συνολικής παραγωγής (*)			
		ΜΗ ΕΑ	ΕΑ	ΣΥΝΟΛΟ	
ΑΝ. ΜΑΚΕΔΟΝΙΑ ΚΑΙ ΘΡΑΚΗ		1.699	9	1.708	5%
ΚΕΝΤΡΙΚΗ ΜΑΚΕΔΟΝΙΑ		3.344	46	3.390	10%
ΔΥΤΙΚΗ ΜΑΚΕΔΟΝΙΑ		9.888	5	9.893	28%
ΗΠΕΙΡΟΣ		1.162	4	1.166	3%
ΘΕΣΣΑΛΙΑ		2.408	26	2.434	7%
ΙΟΝΙΟΙ ΝΗΣΟΙ		358	2	360	1%
ΔΥΤΙΚΗ ΕΛΛΑΔΑ		1.469	15	1.484	4%
ΣΤΕΡΕΑ ΕΛΛΑΔΑ		4.320	37	4.357	12%

ΑΤΤΙΚΗ	3.927	103	4.030	11%
ΠΕΛΟΠΟΝΝΗΣΟΣ	3.427	12	3.438	10%
ΒΟΡΕΙΟ ΑΙΓΑΙΟ	485	4	489	1%
ΝΟΤΙΟ ΑΙΓΑΙΟ	659	6	664	2%
ΚΡΗΤΗ	1.871	12	1.883	5%
ΣΥΝΟΛΟ	35.016	280	35.296	

2.3. Πρακτικές διαχείρισης

2.3.1. Συγκεντρωτικά στοιχεία υφιστάμενης διαχείρισης

Στον Πίνακα 4 αποτυπώνονται οι πρακτικές διαχείρισης των αποβλήτων που εφαρμόζονται σε επίπεδο χώρας για το έτος αναφοράς 2011. Οι πρακτικές αυτές διακρίνονται σε εργασίες ανάκτησης (R), εργασίες διάθεσης (D) και ενδιάμεση αποθήκευση πριν από εργασίες ανάκτησης / διάθεσης (A). Για τις περιπτώσεις ορισμένων ρευμάτων αποβλήτων που δεν υπήρχαν επαρκή στοιχεία της διαχείρισης, η υπολειπόμενη ποσότητα σε σχέση με την παραγωγή αποδίδεται στη μη καταγεγραμμένη διαχείριση (X).

Η υφιστάμενη διαχείριση των αποβλήτων παρουσιάζεται κατά κατηγορίες και ρεύματα αποβλήτων και ομαδοποιείται στη διαχείριση επικίνδυνων και μη επικίνδυνων αποβλήτων.

Στον Πίνακα 5 καταγράφεται η ποσοστιαία κατανομή των εργασιών διαχείρισης ανά βασική κατηγορία αποβλήτων, ξεχωριστά για τα μη επικίνδυνα και τα επικίνδυνα απόβλητα.

Πίνακας 4: Υφιστάμενη διαχείριση αποβλήτων (έτος αναφοράς 2011)

Κατηγορία αποβλήτων	Ανάκτηση (R) (χιλ. τόνοι)	Διάθεση (D) (χιλ. τόνοι)	Αποθήκευση (A) (χιλ. τόνοι)	Μη καταγεγραμμένη διαχείριση (X) (χιλ. τόνοι)
ΜΗ ΕΠΙΚΙΝΔΥΝΑ ΑΠΟΒΛΗΤΑ				
I. ΑΠΟΒΛΗΤΑ ΑΣΤΙΚΟΥ ΤΥΠΟΥ	1.068	4.609	22	44
[1] ΑΣΑ	1.004	4.565		
- Βιοαπόβλητα	175			
- Ανακυκλώσιμα υλικά (συμπ. αποβλήτων συσκευασίας)	787	4.565		
-ΑΗΗΕ οικιακής προέλευσης	43			
-Λοιπά μη επικίνδυνα ΑΣΑ				
[2] Ιλύες αστικού τύπου	64	44	22	44
II. ΒΙΟΜΗΧΑΝΙΚΑ ΑΠΟΒΛΗΤΑ ΚΑΙ ΑΠΟΒΛΗΤΑ ΛΟΙΠΩΝ ΔΡΑΣΤΗΡΙΟΤΗΤΩΝ	1.313	13.835	462	1.576
[1] Βιομηχανικά απόβλητα				1.573
[2] Απόβλητα Οργανισμών Κοινής Ωφέλειας (ΟΚΩ)	1.195	13.825	452	

[3] ΑΗΗΕ βιομηχανικής προέλευσης				
[4] ΟΤΚΖ	83 (*)	10	10	
[5] ΜΕΟ	35			3,5
III. ΑΠΟΒΛΗΤΑ ΕΚΣΚΑΦΩΝ, ΚΑΤΑΣΚΕΥΩΝ ΚΑΙ ΚΑΤΕΔΑΦΙΣΕΩΝ	-	-	-	1.307
Μη επικίνδυνα ΑΕΚΚ**	-	-	-	1.307
IV. ΓΕΩΡΓΟΚΤΗΝΟΤΡΟΦΙΚΑ ΑΠΟΒΛΗΤΑ	-	-	-	10.781
ΕΠΙΚΙΝΔΥΝΑ ΑΠΟΒΛΗΤΑ				
I. ΑΠΟΒΛΗΤΑ ΑΣΤΙΚΟΥ ΤΥΠΟΥ	1,6	4,9	0,03	0
ΑΣΑ	1,6	4,9	0,03	0
- Απόβλητα φορητών ΗΣ&Σ	0,6	0,5	0,03	
- ΑΗΗΕ οικιακής προέλευσης (λαμπτήρες φθορισμού)	1			
- Λοιπά ΜΠΕΑ		4,4		
II. ΒΙΟΜΗΧΑΝΙΚΑ ΑΠΟΒΛΗΤΑ ΚΑΙ ΑΠΟΒΛΗΤΑ ΛΟΙΠΩΝ ΔΡΑΣΤΗΡΙΟΤΗΤΩΝ	100	32	48	92
[1] Βιομηχανικά Απόβλητα				27
[2] Απόβλητα Οργανισμών Κοινής Ωφέλειας	56	23	46	
[3] ΑΕ	26		1,6	28
[4] ΑΣΟΒ	17			30
[5] ΟΤΚΖ	0,8		0,2	
[6] ΕΑΥΜ		9		7
III. ΑΠΟΒΛΗΤΑ ΕΚΣΚΑΦΩΝ, ΚΑΤΑΣΚΕΥΩΝ ΚΑΙ ΚΑΤΕΔΑΦΙΣΕΩΝ	0	0,6	0	0
ΑΕΚΚ που περιέχουν αμίαντο		0,6		
IV. ΓΕΩΡΓΟΚΤΗΝΟΤΡΟΦΙΚΑ ΑΠΟΒΛΗΤΑ	-	-	-	-

(*) Περιλαμβάνει και την επαναχρησιμοποίηση σε ποσοστό 17%.

(**) Τα μέταλλα του υποκεφαλαίου 1704 του ΕΚΑ ανακυκλώνονται δεν υπάρχει όμως διακριτή καταγραφή αυτών στην είσοδο των εγκαταστάσεων ανακύκλωσης έναντι των λοιπών μεταλλικών αντικειμένων. Για το έτος 2011 η ποσότητα που οδηγήθηκε σε εγκαταστάσεις ανακύκλωσης εκτιμάται σε 108.400 t.

Πίνακας 5: Συγκεντρωτικά στοιχεία υφιστάμενης διαχείρισης αποβλήτων (έτος αναφοράς 2011)

Κατηγορία αποβλήτων	Ανάκτηση (R)	Διάθεση (D)	Αποθήκευση (A)	Μη καταγεγραμμένη διαχείριση (X)
I. ΑΠΟΒΛΗΤΑ ΑΣΤΙΚΟΥ ΤΥΠΟΥ	19%	80%	0%	1%
II. ΒΙΟΜΗΧΑΝΙΚΑ ΑΠΟΒΛΗΤΑ ΚΑΙ ΑΠΟΒΛΗΤΑ ΛΟΙΠΩΝ ΔΡΑΣΤΗΡΙΟΤΗΤΩΝ	8%	80%	3%	9%
III. ΑΠΟΒΛΗΤΑ ΕΚΣΚΑΦΩΝ,	0%	0%	0%	100%

ΚΑΤΑΣΚΕΥΩΝ ΚΑΙ ΚΑΤΕΔΑΦΙΣΕΩΝ				
IV. ΓΕΩΡΓΟΚΤΗΝΟΤΡΟΦΙΚΑ ΑΠΟΒΛΗΤΑ	-	-	-	100%
I. ΑΠΟΒΛΗΤΑ ΑΣΤΙΚΟΥ ΤΥΠΟΥ	25%	75%	0%	0%
II. ΒΙΟΜΗΧΑΝΙΚΑ ΑΠΟΒΛΗΤΑ ΚΑΙ ΑΠΟΒΛΗΤΑ ΛΟΙΠΩΝ ΔΡΑΣΤΗΡΙΟΤΗΤΩΝ	37%	12%	18%	34%
III. ΑΠΟΒΛΗΤΑ ΕΚΣΚΑΦΩΝ, ΚΑΤΑΣΚΕΥΩΝ ΚΑΙ ΚΑΤΕΔΑΦΙΣΕΩΝ	-	100%*	-	-
IV. ΓΕΩΡΓΟΚΤΗΝΟΤΡΟΦΙΚΑ ΑΠΟΒΛΗΤΑ	-	-	-	-

(*) Ισχύει η παρατήρηση για τα ΑΕΚΚ του Πίνακα 4

2.3.2. Υφιστάμενα δίκτυα και εγκαταστάσεις (έτος αναφοράς 2011)

I. ΑΠΟΒΛΗΤΑ ΑΣΤΙΚΟΥ ΤΥΠΟΥ

1) Αστικά στερεά απόβλητα

α) Δίκτυο συλλογής και μεταφοράς των ΑΣΑ

- Η συλλογή - μεταφορά των ΑΣΑ πραγματοποιείται από τις υπηρεσίες καθαριότητας των 325 Δήμων, των Συνδέσμων τους ή των ΦοΔΣΑ. Επιπλέον υπάρχουν 502 αδειοδοτημένες επιχειρήσεις συλλογής και μεταφοράς μη επικίνδυνων αποβλήτων, στις οποίες οι Δήμοι μπορούν να αναθέτουν την αποκομιδή/ μεταφορά των ΑΣΑ.
- Η αποκομιδή των ΑΣΑ καλύπτει το 100% της επικράτειας.
- Οι υφιστάμενοι ΣΜΑ στο σύνολο της χώρας ανέρχονται σε 55 και καλύπτουν τη μεταφόρτωση ΑΣΑ των Δήμων που βρίσκονται μακριά από ΧΥΤΑ. Επίσης, 14 ΣΜΑ βρίσκονται σε πορεία υλοποίησης.

β) Ανακύκλωση/ ανάκτηση

Το έτος 2011 το 73% του πληθυσμού της χώρας εξυπηρετείται για χωριστή συλλογή ΑΥ από το δίκτυο μπλε κάδων και αυτόνομη αποκομιδή (200 Δήμοι). Χωριστή συλλογή σε 4 επιμέρους ρεύματα ΑΥ πραγματοποιείται σε 15 Δήμους της χώρας, εξυπηρετώντας 350 χιλιάδες μόνιμους κατοίκους (3,2% του πληθυσμού). Η κάλυψη της χώρας σε ΚΔΑΥ φτάνει το 76,2% του πληθυσμού, ενώ επίσης λειτουργούν 4 μονάδες μηχανικής ανακύκλωσης (ΜΕΑ: Λιοσίων, Χανίων, Ηρακλείου και Κεφαλλονιάς), όπου ανακτώνται κυρίως μέταλλα από τα σύμμεικτα ΑΣΑ. Η εκτροπή σύμμεικτων ΑΣΑ προς τις ΜΕΑ ανέρχεται στο 4,7% της συνολικής παραγωγής ΑΣΑ.

Για το 2011 η εκτροπή ΑΣΑ προς τα ΚΔΑΥ και ΕΜΑΚ της χώρας για υποβολή σε εργασίες ανάκτησης ανέρχεται σε 11,6% του συνόλου των παραγόμενων ΑΣΑ. Συνεπώς, από το σύνολο των ΑΣΑ, το 6,9% (11,6% - 4,7%) (384.658 τ/έτος) οδηγείται στα ΚΔΑΥ.

Η ανάκτηση του οργανικού κλάσματος ΑΣΑ πραγματοποιείται:

- στα 3 ΕΜΑΚ (Α. Λιοσίων, Χανίων και Κεφαλονιάς),
- στην μονάδα προεπεξεργασίας αποβλήτων Ηρακλείου, που στην ουσία δεν αφορά την ανάκτηση καθαρής οργανικής μάζας, αλλά δευτερογενών καυσίμων, το μεγαλύτερο μέρος των οποίων οδηγείται σε ταφή.

- στην κινητή μονάδα κομποστοποίησης του Δήμου Ελευσίνας, και
- με εκτροπή ΒΑΑ σε οικιακό επίπεδο, είτε με την χρήση οικιακών κάδων κομποστοποίησης, είτε με την χρήση των ζυμώσιμων ως ζωοτροφή κ.λπ. (συνήθης πρακτική σε αγροτικές περιοχές της χώρας).

γ) Διάθεση

Η χώρα έχει καλύψει σε πολύ μεγάλο βαθμό τις βασικές υποδομές για ασφαλή διάθεση των ΑΣΑ σε ΧΥΤ. Η τελική διάθεση των αστικών αποβλήτων σε ΧΥΤ καλύπτει το 94% του μόνιμου πληθυσμού της χώρας το 2011 σε 74 ΧΥΤΑ.

2) Απόβλητα ηλεκτρικού και ηλεκτρονικού εξοπλισμού (ΑΗΗΕ) οικιακής προέλευσης

Η διαχείριση των ΑΗΗΕ γίνεται μέσω των 2 ΣΕΔ πανελλαδικής εμβέλειας που έχουν οργανωθεί από τους υπόχρεους παραγωγούς. Στο δίκτυο συλλογής και μεταφοράς καταγράφονται 35 εταιρείες και 3 κέντρα συλλογής. Το πλήθος των σημείων συλλογής ΑΗΗΕ το 2011 ήταν 14.523, αυξημένο κατά 25% σε σχέση με το προηγούμενο έτος. Για την απορρύπανση/ διάλυση των ΑΗΗΕ, τα ΣΕΔ είναι συμβεβλημένα με 16 εγκαταστάσεις επεξεργασίας / ανακύκλωσης. Η δυναμικότητα των υφιστάμενων εγκαταστάσεων (2011) ανέρχεται σε 136.000 t /έτος. Επισημαίνεται ότι το 2011 το σύνολο των λαμπτήρων εξάγεται στο εξωτερικό για ανακύκλωση.

3) Απόβλητα φορητών ηλεκτρικών στηλών και συσσωρευτών (ΗΣ&Σ)

Η διαχείριση των αποβλήτων φορητών ΗΣ&Σ γίνεται από το πανελλαδικής εμβέλειας συλλογικό ΣΕΔ που έχει οργανωθεί από τους υπόχρεους παραγωγούς, σύμφωνα με το ισχύον νομικό πλαίσιο για την εναλλακτική διαχείριση (συμμετοχή 91 παραγωγών το 2011, που αντιπροσωπεύουν κάλυψη της συνολικής αγοράς σε ποσοστό πάνω από 95%). Η συλλογή και μεταφορά των αποβλήτων γίνεται από 8 αδειοδοτημένες εταιρείες που συνεργάζονται με το ΣΕΔ. Η αποθήκευση των αποβλήτων γίνεται σε 2 αδειοδοτημένες εγκαταστάσεις, συνεργαζόμενες με το ΣΕΔ.

Η ανακύκλωση του μεγαλύτερου ποσοστού των συλλεγόμενων αποβλήτων φορητών ΗΣ&Σ γίνεται σε κατάλληλες μονάδες του εξωτερικού έπειτα από διασυνοριακή μεταφορά. Το έτος 2011 εξαγωγές έγιναν σε 2 εγκαταστάσεις ανακύκλωσης φορητών ΗΣ&Σ του εξωτερικού. Μικρό ποσοστό (περίπου 4% για το 2011) αφορούν φορητές ΗΣ&Σ Pb-οξέος, η ανακύκλωση των οποίων γίνεται σε 2 μονάδες που λειτουργούν στην Ελλάδα.

4) Ιλύες αστικού τύπου

Η διαχείριση των ιλύων πραγματοποιείται με ευθύνη των ΕΕΛ και των λοιπών παραγωγών. Σε 2 ΕΕΛ της χώρας πραγματοποιείται θερμική ξήρανση (ΚΕΛ Ψυτάλλειας & ΕΕΛ Θεσσαλονίκης) και η παραγόμενη ξηρά ιλύς οδηγείται σε ενεργειακή ανάκτηση στο εξωτερικό και σε βιομηχανίες της χώρας. Σε 2 μονάδες πραγματοποιείται ηλιακή ξήρανση θερμοκηπιακού και ανοιχτού τύπου. Από το σύνολο των ΕΕΛ της χώρας (260 το έτος 2011), οι 13 οδηγούν τις παραγόμενες ποσότητες ιλύος σε γεωργικές εφαρμογές.

II. ΒΙΟΜΗΧΑΝΙΚΑ ΑΠΟΒΛΗΤΑ ΚΑΙ ΑΠΟΒΛΗΤΑ ΛΟΙΠΩΝ ΔΡΑΣΤΗΡΙΟΤΗΤΩΝ

1) Βιομηχανικά απόβλητα

α) Μη επικίνδυνα βιομηχανικά απόβλητα

Το πλήθος των φορέων που δραστηριοποιούνται στη συλλογή και μεταφορά αποβλήτων ανέρχεται σε 500 αδειοδοτημένες εταιρείες, που καλύπτουν συνολικά όλη τη χώρα.

Το δίκτυο ανάκτησης περιλαμβάνει τις επιχειρήσεις επεξεργασίας και ανακύκλωσης αποβλήτων για την παραγωγή εναλλακτικών πρώτων υλών και καυσίμων, καθώς και τις επιχειρήσεις που χρησιμοποιούν τα παραγόμενα δευτερογενή υλικά (τσιμεντοβιομηχανία, χαλυβουργία, μεταλλουργία, κεραμοποιία, κ.λπ.), οι οποίες συνολικά ανέρχονται σε 150 εγκαταστάσεις.

Υφίστανται περιορισμένες εγκαταστάσεις διάθεσης μη επικίνδυνων βιομηχανικών αποβλήτων που καλύπτουν τις ανάγκες μόνο των ιδιοκτητριών εταιρειών τους, με αποτέλεσμα η μακρόχρονη αποθήκευση των αποβλήτων να αποτελεί συχνή επιλογή διαχείρισης.

β) Επικίνδυνα βιομηχανικά απόβλητα

Το υφιστάμενο δίκτυο συλλογής και μεταφοράς (της τάξης των 30 επιχειρήσεων) καλύπτει τις ανάγκες της χώρας, τόσο για τη μεταφορά σε εγκαταστάσεις του εσωτερικού, όσο και για τη διασυνοριακή μεταφορά.

Το υφιστάμενο δίκτυο διάθεσης περιλαμβάνει δύο ιδιωτικούς ΧΥΤΕΑ, τον ΧΔΒΑ της ΔΕΗ ΑΕ στην Καρδιά Πτολεμαΐδας και της 'ΑΛΟΥΜΙΝΙΟ ΤΗΣ ΕΛΛΑΔΟΣ Α.Ε.' στη Βοιωτία.

2) Απόβλητα εγκαταστάσεων κοινής ωφέλειας, εξυπηρέτησης κοινού κ.λπ.

Η διαχείριση των αποβλήτων που παράγονται από οργανισμούς κοινής ωφέλειας, εξυπηρέτησης κοινού, κ.λπ. πραγματοποιείται μέσω των υφιστάμενων δικτύων διαχείρισης. Ειδικότερα, τα μέτρα και όροι για τις λιμενικές εγκαταστάσεις παραλαβής αποβλήτων που παράγονται στα πλοία και καταλοίπων φορτίου καθορίζονται στο σχέδιο παραλαβής και διαχείρισης αποβλήτων που καταρτίζει και εφαρμόζει ο φορέας διοίκησης και εκμετάλλευσης λιμένα σύμφωνα με τις διατάξεις της αρ. ΚΥΑ 8111.1/41/09 (ΦΕΚ 412 Β').

Για τα απόβλητα που έχουν υπολειμματική αξία και μπορούν να εκποιηθούν οι ΟΚΩ προβαίνουν στη διενέργεια πλειοδοτικών διαγωνισμών.

3) Απόβλητα έλαια

Για τη διαχείριση των αποβλήτων ελαίων λειτουργεί 1 ΣΕΔ πανελλαδικής εμβέλειας, στο οποίο είναι συμβεβλημένοι 117 υπόχρεοι παραγωγοί. Για το έτος 2011 καταγράφονται 25.000 σημεία συλλογής, 7 κέντρα συλλογής - εγκαταστάσεις αποθήκευσης και 27 αδειοδοτημένες εταιρείες συλλογής και μεταφοράς ΑΕ. Το ΣΕΔ είναι συμβεβλημένο με 6 εγκαταστάσεις αναγέννησης ΑΕ, που κάλυψαν επαρκώς τις ανάγκες αναγέννησης των αποβλήτων ελαίων που συλλέχθηκαν από το ΣΕΔ. Η συνολική δυναμικότητα των υφιστάμενων μονάδων αναγέννησης ΑΕ υπερβαίνει τους 100.000 t ετησίως.

4) Απόβλητα συσσωρευτών οχημάτων και βιομηχανίας

Η διαχείριση των αποβλήτων συσσωρευτών οχημάτων και βιομηχανίας γίνεται από 2 πανελλαδικής εμβέλειας ΣΕΔ που είναι συμβεβλημένα με 7 εγκαταστάσεις ανακύκλωσης αποβλήτων συσσωρευτών Pb-οξέος στην Ελλάδα. Το 2011 καταγράφονται 6.445 σημεία συλλογής ΑΣΟΒ και 43 αδειοδοτημένες εταιρείες συλλογής και μεταφοράς, ενώ επιπλέον το ΣΕΔ συνεργαζόταν με 18 εγκαταστάσεις αποθήκευσης. Τα απόβλητα συσσωρευτών Ni-Cd εξάγονται στο εξωτερικό με για ανακύκλωση.

Η συνολική εγκατεστημένη δυναμικότητα των εγκαταστάσεων ανακύκλωσης που λειτουργούν στη χώρα εκτιμάται περίπου στους 70.000 t ετησίως.

5) Οχήματα τέλους κύκλου ζωής

Για την εναλλακτική διαχείριση των ΟΤΚΖ έχει οργανωθεί 1 συλλογικό ΣΕΔ πανελλαδικής εμβέλειας, στο οποίο είναι συμβεβλημένοι 36 υπόχρεοι παραγωγοί. Για τη διαχείριση των παραγόμενων ΟΤΚΖ το ΣΕΔ είναι συμβεβλημένο με 115 κέντρα συλλογής και επεξεργασίας και 6 μονάδες τεμαχισμού (shredders).

6) Απόβλητα ηλεκτρικού ηλεκτρονικού εξοπλισμού βιομηχανικής προέλευσης

Το υφιστάμενο δίκτυο και οι εγκαταστάσεις διαχείρισης δεν διαφοροποιούνται σε σχέση με τα ΑΗΗΕ οικιακής προέλευσης.

7) Μεταχειρισμένα ελαστικά οχημάτων

Λειτουργεί 1 συλλογικό ΣΕΔ πανελλαδικής εμβέλειας με συμμετοχή 165 υπόχρεων παραγωγών. Για το 2011 καταγράφονται 3.000 σημεία συλλογής, που εξυπηρετούνται από 21 αδειοδοτημένες εταιρείες συλλογής και μεταφοράς. Το ΣΕΔ είναι συμβεβλημένο με 7 εγκαταστάσεις μηχανικής επεξεργασίας, εκτιμώμενης συνολικής δυναμικότητας περίπου 70.000 t ετησίως, καθώς και με 1 μονάδα ενεργειακής αξιοποίησης ΜΕΟ (χρήση ως δευτερογενές καύσιμο). Επίσης πραγματοποιούνται εξαγωγές, με σκοπό την ενεργειακή αξιοποίηση (κυρίως) αλλά και την επαναχρησιμοποίηση.

8) Απόβλητα υγειονομικών μονάδων

Η διαχείριση των ΕΑΥΜ γίνεται εντός και εκτός των ΥΜ, με αποστείρωση ή αποτέφρωση για τα ΕΑΑΜ, αποκλειστικά με αποτέφρωση για τα ΜΕΑ και με αποτέφρωση ή άλλη διαχείριση (ανάκτηση/ διάθεση) για τα ΑΕΑ.

Το υφιστάμενο δίκτυο συλλογής και μεταφοράς ΕΑΥΜ περιλαμβάνει 22 αδειοδοτημένες εταιρείες που δραστηριοποιούνται στο σύνολο της επικράτειας. Στο δίκτυο εγκαταστάσεων διαχείρισης περιλαμβάνονται 5 μονάδες αποστείρωσης (συνολικής δυναμικότητας περίπου 24 t/ημέρα) και 1 μονάδα αποτέφρωσης (δυναμικότητας 30 t/ημέρα).

III. ΑΠΟΒΛΗΤΑ ΕΚΣΚΑΦΩΝ, ΚΑΤΑΣΚΕΥΩΝ ΚΑΙ ΚΑΤΕΔΑΦΙΣΕΩΝ

1) Μη επικίνδυνα ΑΕΚΚ

Το 2011 δεν είχαν εγκριθεί τα απαιτούμενα σε εμβέλεια και πλήθος για τη διαχείριση των ΑΕΚΚ ΣΕΔ, που έχει ως αποτέλεσμα την περιορισμένη κάλυψη της χώρας από υποδομές επεξεργασίας ΑΕΚΚ. Δεν υπάρχουν καταγραφές των ανενεργών λατομικών χώρων που μπορούν να χρησιμοποιηθούν για ανάκτηση των ΑΕΚΚ με επίχωση.

Αναφορικά με τις μονάδες επεξεργασίας ΑΕΚΚ, η καταγεγραμμένη δυναμικότητα των μονάδων (στοιχεία Μαΐου 2013) υπερβαίνει συνολικά τα 3 εκ. τόνους ετησίως. Σε σχέση με τη διάθεση των υπολειμμάτων επεξεργασίας, καταγράφεται πλήρης έλλειψη ΧΥΤ αδρανών.

Σε ότι αφορά στο δίκτυο συλλογής – μεταφοράς υπάρχει μεγάλος αριθμός αδειοδοτημένων συλλεκτών – μεταφορέων που έχουν τη δυνατότητα να καλύψουν τις ανάγκες της χώρας.

2) Επικίνδυνα ΑΕΚΚ που περιέχουν αμίαντο

Το μητρώο των αδειοδοτημένων ΕΑΚ αμιάντου που τηρείται από το Υπουργείο Εργασίας, Κοινωνικής Ασφάλισης και Κοινωνικής Αλληλεγγύης περιλαμβάνει 7 εταιρείες, οι οποίες είναι επίσης εγγεγραμμένες στο Μητρώο διαχειριστών επικίνδυνων αποβλήτων. Η υφιστάμενη διαχείριση των αποβλήτων που περιέχουν αμίαντο είναι η διασυνοριακή μεταφορά τους για διάθεση σε ΧΥΤ του εξωτερικού (Γερμανία). Το υφιστάμενο δίκτυο διάθεσης της χώρας περιλαμβάνει 2 ΧΥΤ που έχουν χρησιμοποιηθεί για τη διάθεση αμιαντούχων αποβλήτων και συγκεκριμένα ΧΔΒΑ της ΔΕΗ ΑΕ στην Καρδιά Πτολεμαΐδας και της 'ΑΛΟΥΜΙΝΙΟ ΤΗΣ ΕΛΛΑΔΟΣ Α.Ε. στη Βοιωτία.

IV. Γεωργοκτηνοτροφικά απόβλητα

Η διαχείριση των γεωργοκτηνοτροφικών αποβλήτων αποτελεί ευθύνη των παραγωγών και πραγματοποιείται σύμφωνα με τους Κώδικες Ορθής Γεωργικής Πρακτικής (i) για τα γεωργικά και δασικά υπολείμματα κυρίως επί τόπου (in situ) με τεμαχισμό και διάθεση στο έδαφος ή καύση, και (ii) για τα απόβλητα της κτηνοτροφικής εκμετάλλευσης με διάθεση στο έδαφος για λίπανση ή μέσω μονάδων κομποστοποίησης (περιπτώσεις μεγάλων παραγωγών). Το 2011 καταγράφεται 1 μονάδα παραγωγής βιοαερίου, η οποία επεξεργαζόταν και κτηνοτροφικά απόβλητα.

Δεν γίνεται χωριστή διαλογή και ανακύκλωση των κενών συσκευασιών γεωργικών φαρμάκων και λιπασμάτων.

Η υφιστάμενη κατάσταση στην παραγωγή και τη διαχείριση (έτος αναφοράς 2011) για τις κατηγορίες των Αποβλήτων Αστικού Τύπου και των Βιομηχανικών αποβλήτων και αποβλήτων λοιπών δραστηριοτήτων παρουσιάζεται αναλυτικά ανά ρεύμα αποβλήτων και ανά εργασία διαχείρισης στα Σχήματα 1 και 2 αντίστοιχα. Στα σχήματα δίνεται επιπλέον μια εποπτική εικόνα της υφιστάμενης κατάστασης διαχείρισης, με συνοπτική περιγραφή των δικτύων και εγκαταστάσεων διαχείρισης ανά ρεύμα αποβλήτων.

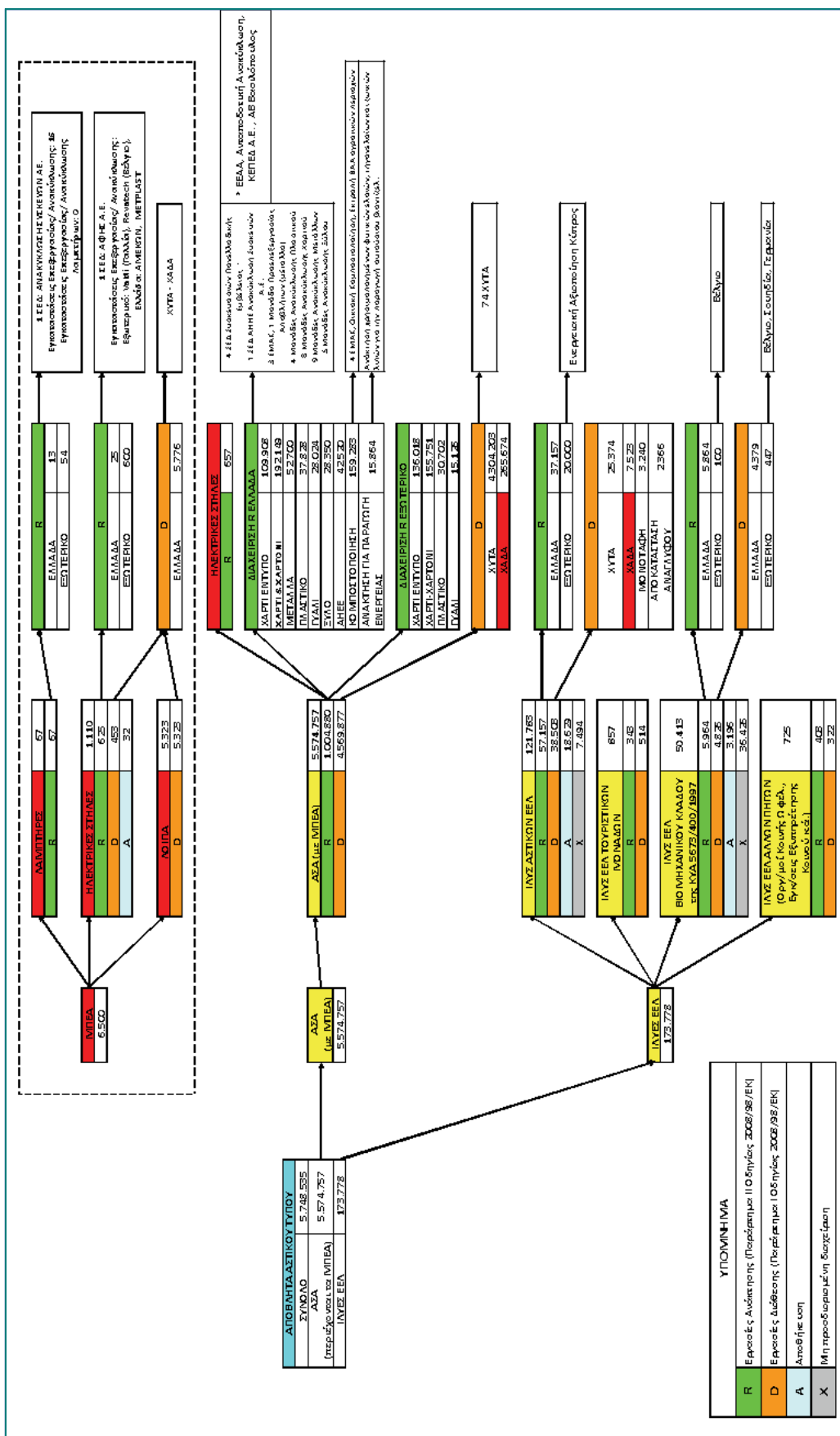

Σχήμα 1: Διάγραμμα ροής παραγωγής και διαχείρισης αποβλήτων αστικού τύπου (2011, ποσότητες σε t)

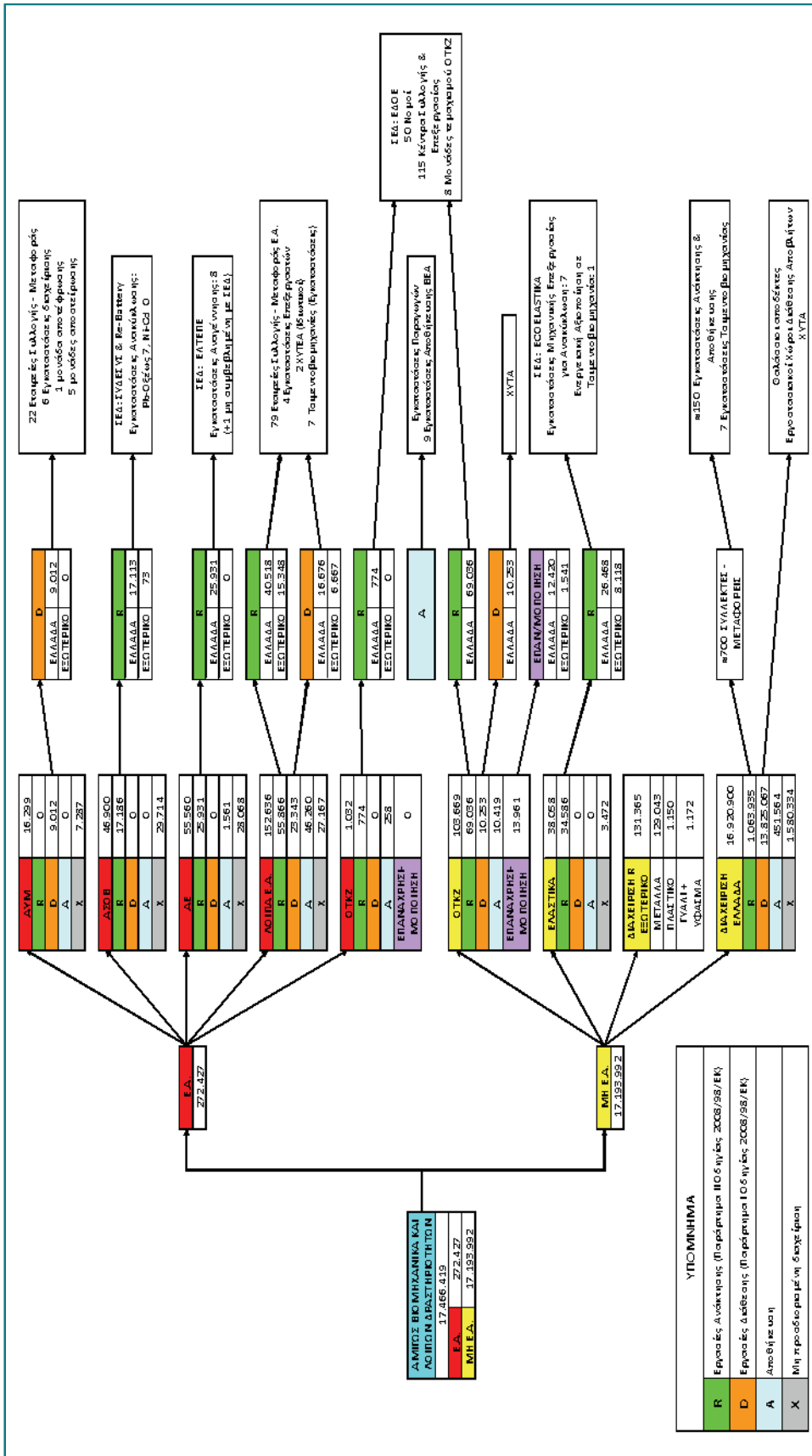

Σχήμα 2: Διάγραμμα ροής παραγωγής και διαχείρισης βιομηχανικών αποβλήτων και αποβλήτων λοιπών δραστηριοτήτων (2011, ποσότητες σε t)

2.3.3. Διασυνοριακές μεταφορές

Στον Πίνακα 6 καταγράφονται για το 2011 ανά ρεύμα αποβλήτων και ανά εργασία διαχείρισης (ανάκτηση R ή διάθεση D) οι ποσότητες αποβλήτων που η διαχείρισή τους έγινε στο εξωτερικό έπειτα από διασυνοριακή μεταφορά. Για το ίδιο έτος αναφοράς έχουν επίσης καταγραφεί **εισαγωγές 7.824 t ΑΕ** για αναγέννηση σε εγχώριες μονάδες.

Πίνακας 6: Διασυνοριακές μεταφορές αποβλήτων (έτος αναφοράς 2011)

Κατηγορία αποβλήτων	Ανάκτηση (R) (t)	Διάθεση (D) (t)
I. ΑΠΟΒΛΗΤΑ ΑΣΤΙΚΟΥ ΤΥΠΟΥ	372.697	447
[1] ΑΣΑ	352.597	0
- Βιοαπόβλητα (περιλαμβάνει μόνο το έντυπο χαρτί)	136.018	-
- Ανακυκλώσιμα υλικά (περιλ. μόνο απόβλητα συσκευασιών)	201.579	-
-ΑΗΗΕ οικιακής προέλευσης	15.000 ¹	-
-Λοιπά μη επικίνδυνα ΑΣΑ		
[2] Ιλύες αστικού τύπου	20.100	447
II. ΒΙΟΜΗΧΑΝΙΚΑ ΑΠΟΒΛΗΤΑ ΚΑΙ ΑΠΟΒΛΗΤΑ ΛΟΙΠΩΝ ΔΡΑΣΤΗΡΙΟΤΗΤΩΝ	141.024	0
[1] Βιομηχανικά απόβλητα		-
[2] Απόβλητα Οργανισμών Κοινής Ωφέλειας (ΟΚΩ)	131.365	
[3] ΟΤΚΖ	1.541	-
[4] ΜΕΟ	8.118	-
III. ΑΠΟΒΛΗΤΑ ΕΚΣΚΑΦΩΝ, ΚΑΤΑΣΚΕΥΩΝ ΚΑΙ ΚΑΤΕΔΑΦΙΣΕΩΝ	0	0
Μη επικίνδυνα ΑΕΚΚ	-	-
IV. ΓΕΩΡΓΟΚΤΗΝΟΤΡΟΦΙΚΑ ΑΠΟΒΛΗΤΑ	0	0
I. ΑΠΟΒΛΗΤΑ ΑΣΤΙΚΟΥ ΤΥΠΟΥ	654	0
ΑΣΑ	654	0
- Απόβλητα φορητών ΗΣ&Σ	600	-
- ΑΗΗΕ οικιακής προέλευσης (λαμπτήρες φθορισμού)	54	-
- Λοιπά ΜΠΕΑ	-	-
II. ΒΙΟΜΗΧΑΝΙΚΑ ΑΠΟΒΛΗΤΑ ΚΑΙ ΑΠΟΒΛΗΤΑ ΛΟΙΠΩΝ ΔΡΑΣΤΗΡΙΟΤΗΤΩΝ	15.421	6.667
[1] Βιομηχανικά Απόβλητα		
[2] Απόβλητα ΟΚΩ	15.348	6.667
[3] ΑΕ	-	-
[4] ΑΣΟΒ	73	-
[5] ΟΤΚΖ	-	-
[6] ΕΑΥΜ	-	-
III. ΑΠΟΒΛΗΤΑ ΕΚΣΚΑΦΩΝ, ΚΑΤΑΣΚΕΥΩΝ ΚΑΙ ΚΑΤΕΔΑΦΙΣΕΩΝ	0	598
ΑΕΚΚ που περιέχουν αμίαντο	-	598
IV. ΓΕΩΡΓΟΚΤΗΝΟΤΡΟΦΙΚΑ ΑΠΟΒΛΗΤΑ	-	-

1

Αφορά κατασκευαστικά μέρη ΑΗΗΕ μετά από διάλυση. Οι ποσότητες αναφέρονται συνδυαστικά με τα ΑΗΗΕ βιομηχανικής προέλευσης.

2.4. Αξιολόγηση υφιστάμενης κατάστασης

Σε σχέση με τους θεσμοθετημένους στόχους για επαναχρησιμοποίηση, ανακύκλωση, ανάκτηση και εκτροπή από την ταφή, τα αποτελέσματα της υφιστάμενης διαχείρισης με έτος αναφοράς το 2011 αποτυπώνονται στον Πίνακα 7.

Πίνακας 7: Βαθμός επίτευξης ποσοτικών στόχων διαχείρισης (έτος αναφοράς 2011)

Είδος αποβλήτου	Περιγραφή στόχου	Χωριστή συλλογή	Ανακύκλωση	Ανάκτηση
Απόβλητα Αστικού Τύπου				
ΒΑΑ ΚΥΑ 29407/3508/2002	Υγειονομική ταφή: 75% της παραγωγής του 1997 (έτος 2010)	Στόχος εκτροπής από την ταφή Επίτευξη κατά 71%		
Υλικά συσκευασίας ΚΥΑ 9268/469/2007	<i>Ανακύκλωση επί μέρους υλικών:</i> Γυαλί: 60 % Χαρτί - Χαρτόνι: 60 % Μέταλλα: 50 % Πλαστικό: 22,5 % Ξύλο: 15 % Συνολική Ανακύκλωση: 55% - 80% Συνολική Ανάκτηση: min 60%		Γυαλί: ✗ Χαρτί: ✓ Μέταλλα: ✗ Πλαστικό: ✓ Ξύλο: ✓ Ανακύκλωση: ✓ Ανάκτηση: ✓	✓
ΑΗΗΕ ΠΔ 117/2004	<i>Επαν/ση & Ανακύκλωση - Ανάκτηση</i> Κατ. 1 & 10: 75% - 80% Κατ. 3 & 4: 65% - 75% Κατ. 2, 5, 6, 7 & 9: 50% - 70% Λαμπτήρες αερίου: 80% ανακύκλωση	✗	✓	✓
Φορητές ΗΣ&Σ ΚΥΑ 41624/2057/2010	Συλλογή: 25% του μέσου όρου πωλήσεων τελευταίας Ζετίας (έτος 2012)	✓		
Βιομηχανικά απόβλητα και απόβλητα λοιπών δραστηριοτήτων				
ΑΣΟΒ ΚΥΑ 41624/2057/2010	Συλλογή: 100% (έτος 2012)	✗		
ΑΕ ΠΔ 82/2004	Συλλογή: 70% των παραγόμενων Αναγέννηση: 80% των συλλεγόμενων	✗	✓	
ΟΤΚΖ ΠΔ 116/2004	Επαναχρησιμοποίηση & ανακύκλωση: 80% Επαναχρησιμοποίηση & ανάκτηση: 85%		✓	✓
ΜΕΟ ΠΔ 109/2004	Ανάκτηση: 65% των αποσυρόμενων Ανακύκλωση: 10% των ανακτώμενων		✓	✓
Απόβλητα εκσκαφών, κατασκευών και κατεδαφίσεων				
Μη επικίνδυνα ΑΕΚΚ ΚΥΑ 36259/1757/2010	Επαναχρησιμοποίηση, Ανακύκλωση και Ανάκτηση: 30%		✗	✗

✓: επίτευξη στόχου

✗: μη επίτευξη στόχου

Από την αξιολόγηση της υφιστάμενης κατάστασης παραγωγής και διαχείρισης αποβλήτων για το έτος 2011 διαπιστώνεται ότι η διαχείριση των αποβλήτων στη χώρα είναι ανορθολογική. Σκοπός του παρόντος ΕΣΔΑ είναι η ουσιαστική αλλαγή στην διαχείριση των αποβλήτων και η εξέλιξή της σε ένα δυναμικό και σύγχρονο τομέα οικονομίας με φορέα την Τοπική Αυτοδιοίκηση

προς όφελος των πολιτών. Η διαχείριση των αποβλήτων να γίνεται κατά τρόπο που να προασπίζεται το δημόσιο συμφέρον, και ειδικότερα με την καθιέρωση του δημόσιου χαρακτήρα της διαχείρισης των ΑΣΑ. Η αλλαγή στη διαχείριση απαιτεί μεταξύ των άλλων στοχευμένες παρεμβάσεις σε τομείς όπως η ενημέρωση, και ευαισθητοποίηση με σκοπό την ενεργό συμμετοχή των πολιτών, η ολοκληρωμένη καταγραφή της παραγωγής και διαχείρισης των αποβλήτων με στόχο την βελτίωση της ιχνηλασιμότητας των αποβλήτων, η εντατικοποίηση των ελέγχων τήρησης της περιβαλλοντικής νομοθεσίας, η επέκταση των δικτύων και εγκαταστάσεων διαχείρισης νέων με έμφαση στο σύστημα διαλογής στην πηγή, η υποστήριξη των αγορών δευτερογενών προϊόντων.

Ειδικότερα για τα αστικά στερεά απόβλητα, οι βασικές διαπιστώσεις είναι οι ακόλουθες:

Τα δίκτυα συλλογής και μεταφοράς των ΑΣΑ καλύπτουν το 100% της χώρας. Ωστόσο, το μεγαλύτερο μέρος των ΑΣΑ συλλέγεται ως ένα ενιαίο ρεύμα (σύμμεικτα απόβλητα). Η προδιαλογή υλικών, ιδιαίτερα των βιοαποβλήτων, είναι πλήρως υποβαθμισμένη.

Η ανακύκλωση των ΑΣΑ βρίσκεται ακόμα σε χαμηλά επίπεδα, δεδομένου ότι για το 2011 αντιστοιχεί στο 15% της παραγωγής, ενώ οι ποσότητες οργανικού κλάσματος που ανακτήθηκαν μέσω χωριστής συλλογής (κομποστοποίηση ή/ και ενεργειακή ανάκτηση) αντιστοιχούσαν σε ποσοστό μόλις 3% επί των συνολικά παραγόμενων ΑΣΑ. Στην πραγματικότητα, τα ποσοστά αυτά είναι ακόμη χαμηλότερα, δεδομένου ότι η ανακύκλωση συσκευασιών στους μπλε κάδους και στα ΚΔΑΥ, υπολογίζοντας ένα ποσοστό καθαρότητας 60% για το 2011, αφορά μόνο στο 4,14% (6,9% X 60%) από το συνολικό 15%. Η ανάκτηση των συσκευασιών στις ΜΕΑ δεν ξεπερνά το 3% των εισερχομένων σ' αυτές, οπότε η πραγματική ανάκτηση είναι της τάξης του 0,14% (4,7% X 3%). Το σύνολο συνεπώς της ανάκτησης συσκευασιών ανέρχεται σε 4,28%. Το υπόλοιπο 10,72% αφορά σε βιομηχανικές συσκευασίες, έντυπο χαρτί και στα άλλα ρεύματα ανακυκλώσιμων.

Όσον αφορά τις εγκαταστάσεις επεξεργασίας (μη συμπεριλαμβανομένης της υγειονομικής ταφής) των υπολειπόμενων προς διαχείριση σύμμεικτων ΑΣΑ, μετά τη διαλογή στην πηγή, η δυναμικότητα των υφιστάμενων εγκαταστάσεων είναι 467.500 t/έτο, που στην ουσία δεν αφορά την ανάκτηση ποιοτικού κόμποστ, αλλά δευτερογενών καυσίμων και κομποστ τύπου Α, το μεγαλύτερο μέρος των οποίων οδηγείται σε ταφή. Κατά το χρόνο εκπόνησης της μελέτης του ΕΣΔΑ είχαν δρομολογηθεί, στη βάση των ισχυόντων ΠΕΣΔΑ και προς την κατεύθυνση επίτευξης των στόχων εκτροπής ΒΑΑ από την ταφή, εγκαταστάσεις ανάκτησης υπολειπόμενων συμμείκτων ΑΣΑ με συνολική δυναμικότητα 2.404.450 t/έτος, η οποία δεν είναι δεσμευτική και θα διαφοροποιηθεί με βάση τις προβλέψεις του παρόντος ΕΣΔΑ. Τα έργα και οι υποδομές αυτές (είτε με τη μορφή ΣΔΙΤ είτε χωρίς) για τα οποία δεν έχουν υπογραφεί συμβάσεις μέχρις έγκρισης του παρόντος, θα πρέπει να ανασταλούν και αντ' αυτών να σχεδιαστούν έργα υποδομές και δράσεις βάσει του παρόντος.

Για την επίτευξη υψηλών στόχων εκτροπής ΒΑΑ από την ταφή και την παραγωγή καθαρής οργανικής μάζας, απαιτείται η εντατική εφαρμογή προγραμμάτων διαλογής ΒΑΑ στην πηγή. Έμφαση πρέπει να δοθεί, μέσα από Τοπικά Δημοτικά Σχέδια, στην δημιουργία μικρής κλίμακας αποκεντρωμένων μονάδων ανακύκλωσης μετά από διαλογή στην πηγή οργανικών (κομποστοποίηση, αναερόβια χώνευση). Πρέπει επίσης να αντιμετωπισθεί η παραοικονομία στον τομέα της ανακύκλωσης, που αναπτύσσεται κατά κανόνα με παραβατικό και περιβαλλοντικά επικίνδυνο τρόπο, καθώς και η παράνομη μεταφορά συμμείκτων μέσω ΚΔΑΥ, όπου συμβαίνει.

Όσον αφορά την ενεργειακή αξιοποίηση απορριματογενούς καυσίμου, οι τσιμεντοβιομηχανίες της Ελλάδας δύνανται να απορροφήσουν ως και 480.000 t RDF/SRF ετησίως, έπειτα από επενδύσεις αναβάθμισης/ τεχνολογικής προσαρμογής των εγκαταστάσεών τους.

Από την αποτύπωση της υφιστάμενης κατάστασης στη διαχείριση αστικών αποβλήτων, τόσο ως προς τα υφιστάμενα δίκτυα και υποδομές όσο και ως προς την πρόοδο επίτευξης θεσμοθετημένων στόχων, λαμβάνοντας υπόψη και τις νέες υποχρεώσεις και στρατηγικές, προκύπτει σαφής αναγκαιότητα για σχεδιασμό δράσεων προς:

- (i) την καθιέρωση της χωριστής συλλογής ανακυκλώσιμων υλικών σε διακριτά ρεύματα, σε εφαρμογή του άρθρου 27 του ν. 4042/2012, το οποίο ενσωματώνει το άρθρο 11 της οδηγίας 2008/98/ΕΚ. Σύμφωνα με το ανωτέρω άρθρο, επιβάλλεται η λήψη μέτρων για την προώθηση ανακύκλωσης υψηλής ποιότητας με την καθιέρωση χωριστής συλλογής αποβλήτων τουλάχιστον για τα ακόλουθα υλικά: χαρτί, γυαλί, πλαστικά, μέταλλα προκειμένου να επιτευχθούν τα αναγκαία ποιοτικά πρότυπα στους αντίστοιχους τομείς ανακύκλωσης (υποχρέωση που θα έπρεπε να έχει υλοποιηθεί από 1.1.2015).
- (ii) Η καθιέρωση της χωριστής συλλογής κυρίως με τη δημιουργία πανελλαδικά των Πράσινων Σημείων (τουλάχιστον ένα ανά δήμο με χωροταξικά και πληθυσμιακά κριτήρια) και των ΚΑΕΔΙΣΠ, είναι ουσιώδους σημασίας για την αύξηση των ποσοστών προετοιμασίας για επαναχρησιμοποίηση και ανακύκλωσης των αστικών αποβλήτων, στα οποία σημαντικό ρεύμα αποτελούν τα απόβλητα συσκευασίας, και επιφέρει ως αποτέλεσμα τη μείωση των σύμμεικτων ΑΣΑ που οδηγούνται σε τελική διάθεση
- (iii) την οργάνωση της χωριστής συλλογής του οργανικού κλάσματος κοντά στους χώρους παραγωγής, για να επιτευχθούν υψηλοί στόχοι εκτροπής των ΒΑΑ από την ταφή και παράλληλα την επέκταση του δικτύου εγκαταστάσεων κομποστοποίησης με σκοπό την παραγωγή υψηλής ποιότητας κομπόστ μέσω επεξεργασίας προδιαλεγμένων οργανικών
- (iv) την δημιουργία δικτύου διαδημοτικών εγκαταστάσεων περαιτέρω ανάκτησης υλικών από τα υπολειπόμενα σύμμεικτα ΑΣΑ, με στόχο η αθροιστική δυναμικότητά τους να μην ξεπερνά το 50% του συνόλου των ΑΣΑ
- (v) την αποκατάσταση πλημμελούς λειτουργίας υφιστάμενου δικτύου διάθεσης (ΧΥΤΑ-ΧΥΤΥ), ώστε να αρθούν αιτίες σημαντικών επιπτώσεων στο περιβάλλον, καταγγελιών, παραβιάσεων νομοθεσίας και δυσλειτουργιών και να αποκατασταθεί η συμμόρφωση όλων με τις νόμιμες προδιαγραφές, με σειρά οριζόντιων μέτρων, εντατικοποίηση ελέγχων, χρηματοδότηση έργων και υποστήριξη φορέων λειτουργίας
- (vi) Την αξιοποίηση του υπάρχοντος δικτύου υποδομών συλλογής και τελικής διάθεσης ΑΣΑ και την προσθήκη νέου δικτύου Πράσινων Σημείων - ΚΑΕΔΙΣΠ
- (vii) την αντιμετώπιση των καταγεγραμμένων υστερήσεων και δυσλειτουργιών του συστήματος διακυβέρνησης στον τομέα διαχείρισης των αστικών αποβλήτων
- (viii) Κρίσιμο στοιχείο για την επιτυχή λειτουργία της ανακύκλωσης όλων των ρευμάτων αποτελεί η ορθή και διαφανής διαχείριση των σχετικών πόρων που οφείλουν να λειτουργούν ανταποδοτικά προς τους δήμους και παρέχοντας οικονομικό κίνητρο στους πολίτες

Σε σχέση με τη διαχείριση των βιομηχανικών αποβλήτων, οι κυριότερες διαπιστώσεις αφορούν τα εξής: (i) υφίστανται ιδιαίτερα αυξημένες ανάγκες σε δίκτυα εγκαταστάσεων διάθεσης και σημαντικό περιθώριο ανάπτυξης δικτύων εγκαταστάσεων ανάκτησης, (ii) δεδομένης της έλλειψης υποδομών, μοναδική επιλογή για την κατάλληλη διαχείριση ορισμένων κατηγοριών Β.Α., κυρίως επικίνδυνων, αποτελεί η διάθεση σε εγκαταστάσεις του εξωτερικού, με σημαντικά αυξημένο κόστος διαχείρισης και απώλεια κεφαλαίων, (iii) συσσωρεύονται Β.Α. στους χώρους των παραγωγών, που συχνά μετατρέπονται σε χώρους διάθεσης, χωρίς συχνά να πληρούν τις

κατάλληλες προδιαγραφές κατασκευής και λειτουργίας, και (iv) υφίσταται ανάγκη συστηματοποίησης του μηχανισμού παρακολούθησης και ελέγχου της παραγωγής και διαχείρισης Β.Α.

Τα στοιχεία διαχείρισης για το έτος 2011 δείχνουν ότι κυρίαρχη εργασία διαχείρισης για τα μη επικίνδυνα βιομηχανικά απόβλητα αποτέλεσε η διάθεση (σε ποσοστό περίπου 80%). Στην περίπτωση των επικίνδυνων βιομηχανικών αποβλήτων, σημαντικό ποσοστό (30%) αποθηκεύτηκε εντός των εγκαταστάσεων παραγωγής εν αναμονή περαιτέρω διαχείρισης, ενώ αντίστοιχη ποσότητα (περίπου 37% του συνόλου) οδηγήθηκε σε εργασίες ανάκτησης. Η υφιστάμενη διαχείριση των βιομηχανικών αποβλήτων χαρακτηρίζεται εν γένει από έλλειψη/ανεπάρκεια κατάλληλων υποδομών διαχείρισης, ενώ περιορισμένες εμφανίζονται να είναι οι επιλογές συνέργειας μεταξύ κλάδων με σκοπό την εύρεση διεξόδων στη διαχείριση των παραγόμενων αποβλήτων. Διαδεδομένο είναι το φαινόμενο της παράνομης διάθεσής τους μέσω της ανάμιξης (και ρύπανσης) των ΑΣΑ, με επικίνδυνα βιομηχανικά απόβλητα.

Σημαντική υποχρέωση και προϋπόθεση διαχείρισης των βιομηχανικών αποβλήτων είναι η άμεση αντιμετώπιση της ανεπάρκειας στην καταγραφή των παραγόμενων και διαχειριζόμενων ποσοτήτων αποβλήτων.

Για το σκοπό αυτό θα πραγματοποιηθεί καταγραφή σε ηλεκτρονικό μητρώο έως 31/12/2015 της παραγωγής και διαχείρισης των αποβλήτων, ενώ παράλληλα θα ενδυναμωθούν οι έλεγχοι εφαρμογής της νομοθεσίας και θα επιβληθούν οι προβλεπόμενες κυρώσεις στους υπόχρεους που δεν συμμορφώνονται.

Οι διαπιστώσεις που αφορούν στην οργάνωση της *εναλλακτικής διαχείρισης* γενικά (σύμφωνα με τις διατάξεις του Ν. 2939/2001) σχετίζονται με την ανάγκη: (i) να εξασφαλιστεί η συμμετοχή του συνόλου των παραγωγών στα συστήματα εναλλακτικής διαχείρισης, (ii) να συμμετέχουν ενεργά οι Δήμοι σύμφωνα και με τα προβλεπόμενα στα τοπικά σχέδια διαχείρισης αποβλήτων, και ιδιαίτερα σε ότι αφορά στα δημοτικά απόβλητα που εντάσσονται στην εναλλακτικής διαχείριση (iii) να επεκταθεί η εναλλακτική διαχείριση και σε άλλα ρεύματα αποβλήτων (iv) να υπάρξει διαφανής και ορθή διαχείριση των σχετικών πόρων (χρηματικές εισφορές κλπ.), που οφείλουν να λειτουργούν ανταποδοτικά. Σε αυτό πλαίσιο, κρίνεται επιβεβλημένη η δημοσιοποίηση των επιχειρησιακών σχεδίων των ΣΕΔ και του ΕΟΑΝ και της οικονομικής τους διαχείρισης.

Επιμέρους διαπιστώσεις αφορούν συγκεκριμένα ρεύματα και σχετίζονται με την ολοκλήρωση και δημιουργία νέων δικτύων ανακύκλωσης και ανάκτησης, την ανάγκη για εφαρμογή προηγμένων τεχνολογιών επεξεργασίας, την καθυστέρηση στη θέσπιση προδιαγραφών ποιότητας και την ανάγκη για βελτιστοποίηση του διαχωρισμού κατά τη συλλογή των αποβλήτων. Ειδικότερα για τα επιμέρους ρεύματα αποβλήτων της εναλλακτικής διαχείρισης ισχύουν τα παρακάτω:

Σε ότι αφορά την επίτευξη ή μη των στόχων που τίθενται για την ανάκτηση – ανακύκλωση και ειδικότερα αναφορικά με την εναλλακτική διαχείριση των αποβλήτων συσκευασιών, οι 2 από τους συνολικά 7 τιθέμενους στόχους ανακύκλωσης δεν επιτυγχάνονται (έτος 2011), συγκεκριμένα οι στόχοι ανακύκλωσης των γυάλινων και των μεταλλικών συσκευασιών (τιθέμενοι ποσοτικοί στόχοι: 60% και 50% αντίστοιχα). Ο στόχος ανακύκλωσης για τις συσκευασίες από χαρτί-χαρτόνι επιτυγχάνεται σταθερά τα τελευταία χρόνια, με το σχετικό ποσοστό να ξεπερνά συστηματικά το 90%. Από το 2009 και μετά επιτυγχάνεται επίσης και ο στόχος για τις πλαστικές συσκευασίες και για τις ξύλινες συσκευασίες. Τέλος επιτυγχάνεται ο συνολικός στόχος ανακύκλωσης και ανάκτησης αποβλήτων συσκευασίας για το έτος 2011, επισημαίνεται όμως ότι τα έτη 2012 και 2013 δεν έχει επιτευχθεί.

Για τα ΑΗΗΕ οικιακής προέλευσης ο στόχος συλλογής το 2011 δεν έχει επιτευχθεί, έχουν επιτευχθεί όμως οι επιμέρους στόχοι ανάκτησης, επαναχρησιμοποίησης και ανακύκλωσης. Επισημαίνεται ότι η δυναμικότητα επεξεργασίας των υφιστάμενων εγκαταστάσεων υπερβαίνει κατά πολύ τις παραγόμενες ποσότητες ΑΗΗΕ στη χώρα, με εξαίρεση τις εγκαταστάσεις επεξεργασίας κατηγορίας 5 (λαμπτήρες), γεγονός που οδηγεί στην εξαγωγή των λαμπτήρων για επεξεργασία.

Η δυναμικότητα των υφιστάμενων εγκαταστάσεων αναγέννησης αποβλήτων ελαίων (ΑΕ) υπερκαλύπτει το σύνολο της παραγωγής αποβλήτων, ενώ όλες οι συλλεγόμενες ποσότητες οδηγούνται προς ανάκτηση (αναγέννηση). Ιδιαίτερη προσοχή πρέπει να δοθεί στα δίκτυα συλλογής, καθώς τα ποσοστά χωριστής συλλογής που έχουν επιτευχθεί υπολείπονται του στόχου του 70%. Οι βασικότεροι λόγοι για τη δυσκολία στην επίτευξη του στόχου συλλογής ΑΕ είναι η αδυναμία διαχείρισης του μεγαλύτερου μέρους των αποβλήτων ελαίων που προέρχονται από τα πλοία στο πλαίσιο εφαρμογής της εναλλακτικής διαχείρισης, δηλαδή μέσω ΣΕΔ, καθώς και η παράνομη διακίνησή τους λόγω των ιδιαίτερων χαρακτηριστικών τους (εμπορική αξία, χρήση τους ως καύσιμο) και σε κάποιες περιπτώσεις η συγκέντρωση των αποβλήτων ελαίων από κοινού με πετρελαιοειδή κατάλοιπα.

Ο στόχος της χωριστής συλλογής του 100% των παραγόμενων αποβλήτων συσσωρευτών οχημάτων και βιομηχανίας (ΑΣΟΒ) δεν έχει επιτευχθεί. Ιδιαίτερη βαρύτητα θα πρέπει να δοθεί στη διακίνηση των συσσωρευτών οχημάτων και βιομηχανίας, ώστε να επιτευχθεί πλήρης καταγραφή των ποσοτήτων που διακινούνται στην αγορά και να ενισχυθεί η ιχνηλασιμότητα των αποβλήτων αυτών. Σε σχέση με τις υποδομές ανάκτησης/ ανακύκλωσης, υπάρχει επάρκεια σε εγκαταστάσεις επεξεργασίας συσσωρευτών Pb-οξέος, ενώ για συσσωρευτές Ni-Cd οι παραγόμενες ποσότητες δεν επαρκούν για να αιτιολογήσουν τη λειτουργία ειδικής μονάδας ανακύκλωσης και η διαχείριση των συλλεγόμενων αποβλήτων γίνεται στο εξωτερικό.

Οι στόχοι διαχείρισης των μεταχειρισμένων ελαστικών οχημάτων (ΜΕΟ) έχουν επιτευχθεί. Δεδομένης όμως της αδυναμίας διαχείρισης στη χώρα μεταχειρισμένων ελαστικών εκτός του πεδίου εφαρμογής του ΠΔ 109/2004, θα πρέπει να διευρυνθεί η επέκταση του πεδίου εφαρμογής της εναλλακτικής διαχείρισης και σε άλλα ΜΕΟ, ενώ θα πρέπει να αναπτυχθούν αγορές για τη χρήση των υλικών μετά την επεξεργασία στη βάση προδιαγραφών.

Η διαχείριση των αποβλήτων φορητών ηλεκτρικών στηλών και συσσωρευτών (ΗΣ&Σ) έχει οργανωθεί από το αρμόδιο ΣΕΔ και καλύπτει το σύνολο της χώρας. Ο στόχος χωριστής συλλογής του 25% των παραγόμενων αποβλήτων υπερκαλύπτεται ήδη από το 2009. Ωστόσο, απαιτούνται συνεχείς βελτιώσεις στην πυκνότητα του δικτύου (κύριο ζητούμενο η κάλυψη των απομακρυσμένων/ δυσπρόσιτων περιοχών), καθώς και η συνεχής ενημέρωση και ευαισθητοποίηση του κοινού προκειμένου να επιτευχθεί ο στόχος 45% για τη συλλογή το έτος 2016. Οι μικρές ποσότητες των παραγόμενων αποβλήτων φορητών ΗΣ&Σ δεν αιτιολογούν οικονομικά την κατασκευή και λειτουργία κατάλληλης μονάδας ανακύκλωσης, για το λόγο αυτό η ανάκτηση των αποβλήτων φορητών ΗΣ&Σ γίνεται σε μονάδες του εξωτερικού, οι οποίες έχουν επιλεγεί με βασικό κριτήριο την επίτευξη των στόχων ανακύκλωσης.

Οι ποσοτικοί στόχοι διαχείρισης των ΟΤΚΖ επιτυγχάνονται τα τελευταία χρόνια. Ωστόσο, για την επίτευξη και του αυστηρότερου στόχου 95% από το 2015, απαιτείται η περαιτέρω διαχείριση του ελαφρού κλάσματος που προκύπτει από τον τεμαχισμό των απορρυπασμένων ΟΤΚΖ. Το δίκτυο διαχείρισης καλύπτει το σύνολο της χώρας (πληθυσμιακά και γεωγραφικά) και η εγκατεστημένη δυναμικότητα των μονάδων επεξεργασίας (διαλυτήρια ΟΤΚΖ) είναι αρκετή για τις ανάγκες διαχείρισης των ΟΤΚΖ.

Η διαχείριση του ρεύματος των μη επικίνδυνων αποβλήτων εκσκαφών, κατασκευών και κατεδαφίσεων (ΑΕΚΚ) αξιολογείται ως ανεπαρκής, καθώς παρουσιάζεται σημαντική υστέρηση

στην οργάνωση και λειτουργία των απαιτούμενων ΣΕΔ για την κάλυψη του συνόλου της χώρας. Η δυναμικότητα των καταγεγραμμένων μονάδων επεξεργασίας ΑΕΚΚ καλύπτει το σύνολο των αναγκών της χώρας, ωστόσο οι εν λόγω μονάδες δεν είναι κατανομημένες στη χώρα και, σε συνδυασμό με την αδυναμία μεταφοράς των αποβλήτων σε μεγάλες αποστάσεις (λόγω της φύσης του αποβλήτου), δεν υπάρχει επάρκεια αναφορικά με την διαχείριση των ΑΕΚΚ. Τα παραπάνω έχουν οδηγήσει σε ελλιπή καταγραφή των παραγόμενων ποσοτήτων ΑΕΚΚ και σε αδυναμία επίτευξης των στόχων.

Για τα επικίνδυνα ΑΕΚΚ που περιέχουν αμιάντο, οι υφιστάμενες ΕΑΚ αμιάντου είναι σε θέση να καλύψουν επαρκώς το σύνολο της χώρας. Εντούτοις, η έλλειψη κατάλληλων ΧΥΤ για αμιαντούχα απόβλητα οδηγεί σε αύξηση του συνολικού κόστους διαχείρισης (λόγω ανάγκης για διασυνοριακή μεταφορά), με κυριότερες συνέπειες τη μη εκτέλεση εργασιών εντοπισμού και αφαίρεσης αμιαντούχων υλικών ή τη μη σύνομη διαχείριση του αποβλήτων ρεύματος.

Για το ρεύμα των αποβλήτων υγειονομικών μονάδων διαπιστώνονται κυρίως προβλήματα στη διαχείριση εντός των ΥΜ (χωριστή συλλογή στο σημείο παραγωγής, κατάλληλη μεταφορά και αποθήκευση εντός της μονάδας), καθώς και η μη ανταπόκριση κάποιων εκ των ΥΜ στην υποβολή των ετήσιων εκθέσεων παραγωγού, με αποτέλεσμα να υπάρχουν ελλείψεις στην καταγραφή των παραγόμενων ποσοτήτων και των πρακτικών διαχείρισης. Ιδιαίτερη σημασία έχει το γεγονός ότι υφίσταται μόνο μία μονάδα αποτέφρωσης, με αποτέλεσμα τη σημαντική αύξηση του κόστους μεταφοράς, που επιτείνεται ιδιαίτερα στις περιπτώσεις μονάδων σε απομακρυσμένες ή δυσπρόσιτες περιοχές. Επίσης πρέπει να ληφθούν μέτρα και να επιβληθούν κυρώσεις όπου παρατηρούνται φαινόμενα πρόσμιξης και μη διαχωρισμού των μολυσματικών από τα λοιπά απόβλητα. Σχετικά, θα υλοποιηθούν προγράμματα ενημέρωσης του υγειονομικού κόσμου.

Σε σχέση με τα γεωργοκτηνοτροφικά απόβλητα, η υφιστάμενη κατάσταση χαρακτηρίζεται από ελλείψεις στην καταγραφή των παραγόμενων ποσοτήτων, με τη διάθεση στο έδαφος και την ανοιχτή καύση να αποτελεί την κυρίαρχη πρακτική διαχείρισης. Ελλιπής διαχείριση καταγράφεται επίσης για τα απόβλητα γεωργικής προέλευσης μη οργανικής σύστασης, όπως πλαστικά θερμοκηπίων και οι συσκευασίες λιπασμάτων, φυτοφαρμάκων και κτηνιατρικών σκευασμάτων.

3. ΣΧΕΔΙΑΣΜΟΣ ΔΙΑΧΕΙΡΙΣΗΣ ΑΠΟΒΛΗΤΩΝ

3.1. Προβλέψεις παραγωγής αποβλήτων

Για τον υπολογισμό της εξέλιξης παραγωγής των αποβλήτων αξιοποιήθηκαν κυρίως οι μεθοδολογικές προσεγγίσεις που έχει αναπτύξει το European Topic Centre on Sustainable Consumption and Production (ETC/SCP) και λαμβάνοντας υπόψη τη σημαντική οικονομική ύφεση της χώρας που καταγράφεται τα τελευταία χρόνια. Ως βάση αναφοράς για τις προβλέψεις χρησιμοποιήθηκαν τα στοιχεία της υφιστάμενης παραγωγής για το 2011 και επιπρόσθετα αξιοποιήθηκαν τα δεδομένα των ΕΕΠΑ και των εκθέσεων αναφοράς των ΦοΔΣΑ για το έτος 2012. Τα αποτελέσματα των εκτιμήσεων παρουσιάζονται στον Πίνακα 8. Η εκτιμώμενη παραγωγή αποβλήτων του 2020, σε αντιστοιχία με τα στοιχεία της υφιστάμενης παραγωγής, επιμερίζεται στις βασικές κατηγορίες και ρεύματα αποβλήτων και ομαδοποιείται για κάθε κατηγορία και ρεύμα αποβλήτων σε επικίνδυνα και μη επικίνδυνα απόβλητα.

Πίνακας 8: Προβλεπόμενη παραγωγή αποβλήτων 2020

Κατηγορία αποβλήτων	Σύντμηση	Μη επικίνδυνα απόβλητα (χιλ. τόνοι)	Επικίνδυνα απόβλητα (χιλ. τόνοι)	Σύνολο αποβλήτων (χιλ. τόνοι)
I- ΑΠΟΒΛΗΤΑ ΑΣΤΙΚΟΥ ΤΥΠΟΥ	ΑΣΤ (**)	5.950	6,6	5.957
[1] Αστικά στερεά απόβλητα	ΑΣΑ	5.773	6,6	5.780
<i>Βιοαπόβλητα</i>	ΒΙΟ	2.561		2.561
<i>Απόβλητα συσκευασιών</i>	ΣΥΣΚ	829		829
<i>Λοιπά ανακυκλώσιμα υλικά</i>	ΛΟΙΠΑ ΑΥ	1.997		1.997
<i>Απόβλητα ηλεκτρικού ηλεκτρονικού εξοπλισμού οικιακής προέλευσης</i>	ΑΗΗΕ-Α	72	1,3	74
<i>Απόβλητα φορητών ηλεκτρικών στηλών και συσσωρευτών</i>	ΦΗΣ&Σ		1,1	1,1
<i>Λοιπά ΑΣΑ</i>	ΛΟΙΠΑ	314	4,2	319
[2] Ιλύς αστικού τύπου	ΙΛΥΣ	177		177
II- ΒΙΟΜΗΧΑΝΙΚΑ ΑΠΟΒΛΗΤΑ ΚΑΙ ΑΠΟΒΛΗΤΑ ΛΟΙΠΩΝ ΔΡΑΣΤΗΡΙΟΤΗΤΩΝ	ΒΙΟΛΠ	18.069	269	18.338
[1] Βιομηχανικά απόβλητα	ΒΙΟΜ	17.950	123	18.074
[2] Απόβλητα εγκαταστάσεων κοινής ωφέλειας, εξυπηρέτησης κοινού κ.λπ.	ΟΚΩ	1,5	17	18,5
[3] Απόβλητα έλαια	ΑΕ		61	61
[4] Απόβλητα συσσωρευτών οχημάτων και βιομηχανίας	ΑΣΟΒ		48	48
[5] Οχήματα τέλους κύκλου ζωής	ΟΤΚΖ	71	1,2	72
[6] Μεταχειρισμένα ελαστικά οχημάτων	ΜΕΟ	38		38
[7] Απόβλητα ηλεκτρικού ηλεκτρονικού εξοπλισμού βιομηχανικής προέλευσης	ΑΗΗΕ-Β	8		8
[8] Απόβλητα υγειονομικών μονάδων	ΑΥΜ		18	18
III- ΑΠΟΒΛΗΤΑ ΕΚΣΚΑΦΩΝ, ΚΑΤΑΣΚΕΥΩΝ ΚΑΙ ΚΑΤΕΔΑΦΙΣΕΩΝ (*)	ΑΕΚΚ	690	54	744
IV- ΓΕΩΡΓΟΚΤΗΝΟΤΡΟΦΙΚΑ ΑΠΟΒΛΗΤΑ	ΓΚΤ	14.083		14.083

(*) Η εξέλιξη της παραγωγής ΑΕΚΚ που περιέχουν αμιάντο δεν βασίζεται στις καταγεγραμμένες ποσότητες του 2011, αλλά σε εκτιμήσεις των ποσοτήτων αμιαντούχων υλικών που εγκαταστάθηκαν σε διάφορα προϊόντα ή εφαρμογές στη χώρα μέχρι το 2007, τα οποία σταδιακά μετατρέπονται σε απόβλητα.

Σημ.: Τυχόν αναντιστοιχίες με τα σχέδια διαχείρισης που ακολουθούν οφείλονται σε στρογγυλοποιήσεις.

Στον Πίνακα 9 παρουσιάζεται η συμμετοχή των βασικών κατηγοριών αποβλήτων στη συνολική παραγωγή.

Πίνακας 9: Συμμετοχή βασικών κατηγοριών αποβλήτων στη συνολική παραγωγή (έτος αναφοράς 2020) ^(*)

Βασική κατηγορία αποβλήτων	Σύντμηση	Μη επικίνδυνα απόβλητα (%)	Επικίνδυνα απόβλητα (%)
I- ΑΠΟΒΛΗΤΑ ΑΣΤΙΚΟΥ ΤΥΠΟΥ	ΑΣΤ	15%	2%
II- ΒΙΟΜΗΧΑΝΙΚΑ ΑΠΟΒΛΗΤΑ ΚΑΙ ΑΠΟΒΛΗΤΑ ΛΟΙΠΩΝ ΔΡΑΣΤΗΡΙΟΤΗΤΩΝ	ΒΙΟΛΠ	47%	82%
III- ΑΠΟΒΛΗΤΑ ΕΚΣΚΑΦΩΝ, ΚΑΤΑΣΚΕΥΩΝ ΚΑΙ ΚΑΤΕΔΑΦΙΣΕΩΝ	ΑΕΚΚ	2%	16%
IV- ΓΕΩΡΓΟΚΤΗΝΟΤΡΟΦΙΚΑ ΑΠΟΒΛΗΤΑ	ΓΚΤ	36%	

Στον Πίνακα 10 αποτυπώνεται η κατανομή της προβλεπόμενης παραγωγής μη επικίνδυνων και επικίνδυνων αποβλήτων στις Περιφέρειες της χώρας, η οποία δεν φαίνεται να διαφοροποιείται σημαντικά σε σχέση με την υφιστάμενη εικόνα.

Πίνακας 10: Προβλεπόμενη παραγωγή αποβλήτων 2020 ανά Περιφέρεια ^(*)

ΠΕΡΙΦΕΡΕΙΑ	ΠΑΡΑΓΩΓΗ 2020 (χιλ. τόνοι)	% επί της συνολικής παραγωγής			
		ΜΗ ΕΑ	ΕΑ	ΣΥΝΟΛΟ	
ΑΝ. ΜΑΚΕΔΟΝΙΑ ΚΑΙ ΘΡΑΚΗ		1.855	12	1.867	5%
ΚΕΝΤΡΙΚΗ ΜΑΚΕΔΟΝΙΑ		3.775	53	3.827	10%
ΔΥΤΙΚΗ ΜΑΚΕΔΟΝΙΑ		11.293	6	11.299	29%
ΗΠΕΙΡΟΣ		1.566	6	1.572	4%
ΘΕΣΣΑΛΙΑ		2.800	29	2.829	7%
ΙΟΝΙΟΙ ΝΗΣΟΙ		399	4	403	1%
ΔΥΤΙΚΗ ΕΛΛΑΔΑ		1.679	18	1.697	4%
ΣΤΕΡΕΑ ΕΛΛΑΔΑ		4.525	44	4.569	12%
ΑΤΤΙΚΗ		3.147	110	3.258	8%
ΠΕΛΟΠΟΝΝΗΣΟΣ		3.939	17	3.956	10%
ΒΟΡΕΙΟ ΑΙΓΑΙΟ		614	6	620	2%
ΝΟΤΙΟ ΑΙΓΑΙΟ		706	8	715	2%
ΚΡΗΤΗ		2.493	16	2.509	6%
ΣΥΝΟΛΟ		38.792	329	39.121	

Στον Χάρτη 1 που ακολουθεί απεικονίζονται οι συνολικά παραγόμενες ποσότητες αποβλήτων (επικίνδυνων και μη επικίνδυνων) των βασικών κατηγοριών αποβλήτων. Η χαρτογραφική απεικόνιση πραγματοποιείται τόσο για το έτος 2020 (προβλέψεις παραγωγής), όσο και για την καταγεγραμμένη παραγωγή του 2011 (υφιστάμενη κατάσταση) και η ανάλυση των στοιχείων παραγωγής γίνεται σε επίπεδο Περιφέρειας.

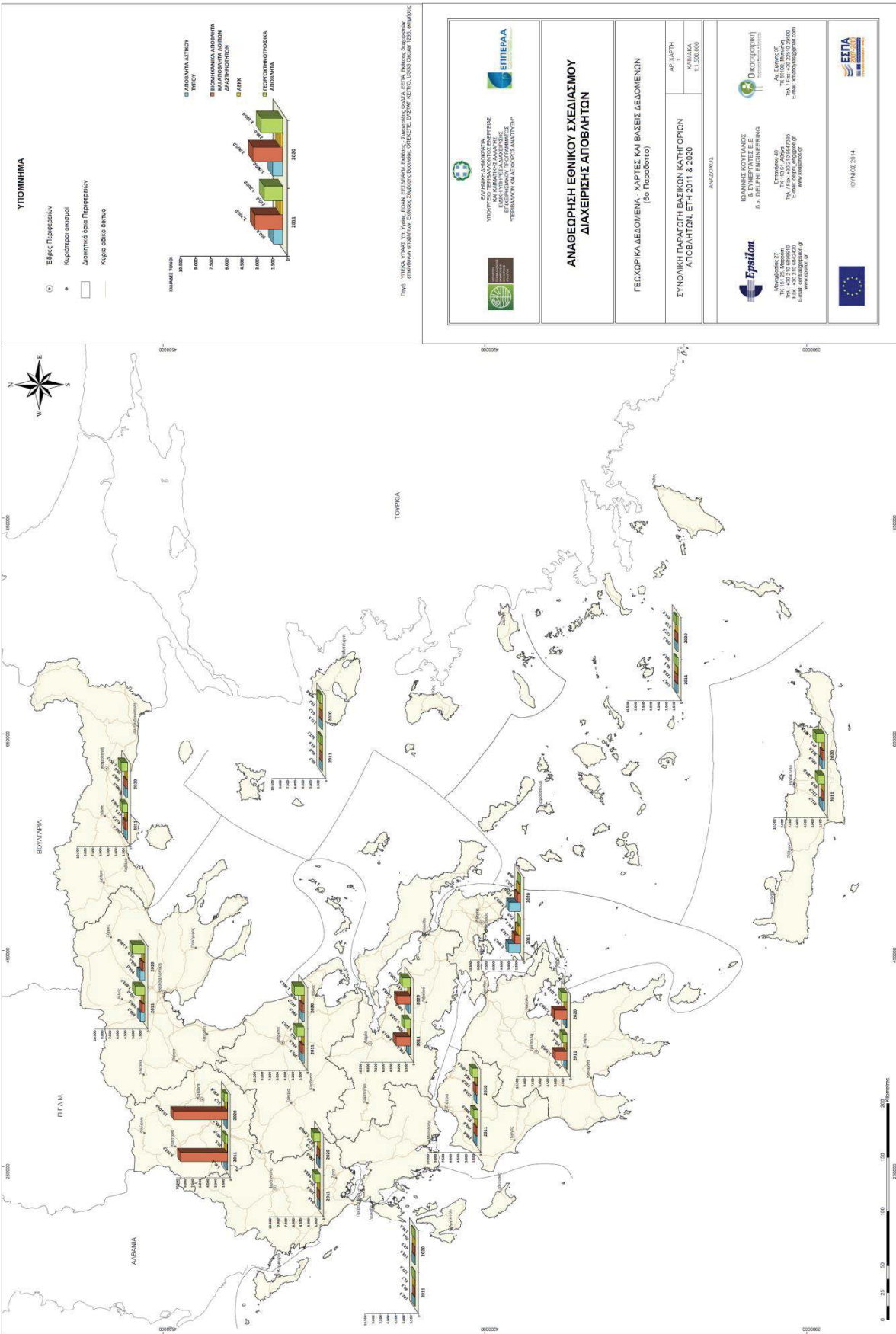

ΕΠΙΧΕΙΡΗΣΙΑΚΟ ΠΡΟΓΡΑΜΜΑ
ΥΠΟΥΡΓΕΙΟ ΠΕΡΙΒΑΛΛΟΝΤΟΣ, ΕΝΕΡΓΕΙΑΣ
ΚΑΙ ΚΛΙΜΑΤΟΣ
ΕΘΝΙΚΟ ΣΧΕΔΙΑΣΜΟ ΔΙΑΧΕΙΡΙΣΗΣ
ΠΕΡΙΒΑΛΛΟΝΤΟΣ ΚΑΙ ΑΕΙΩΣΤΟΤΗΤΟΣ

ΕΠΙΠΕΡΑΑ

**ΑΝΑΘΕΡΣΗ ΕΘΝΙΚΟΥ ΣΧΕΔΙΑΣΜΟΥ
ΔΙΑΧΕΙΡΙΣΗΣ ΑΠΟΒΛΗΤΩΝ**

ΓΕΩΧΗΜΙΚΑ ΔΕΛΤΙΩΜΕΝΑ - ΧΑΡΤΕΣ ΚΑΙ ΒΑΣΕΙΣ ΔΕΛΤΙΩΜΕΝΩΝ
(6ο Παράρτητο)

ΣΥΝΟΛΙΚΗ ΠΑΡΑΓΩΓΗ ΒΑΣΙΚΩΝ ΚΑΤΗΓΟΡΙΩΝ
ΑΠΟΒΛΗΤΩΝ, ΕΤΗ 2011 & 2020

ΜΗΝΟΣΧΕΔΙΟ

ΑΡ7 ΧΑΡΤΗ
ΚΥΜΑΤΟΣ
1:1.000.000

Epsilon
ΙΩΑΝΝΗΣ ΚΟΥΤΙΑΝΟΣ
& ΣΥΝΕΡΓΑΤΕΣ Ε.Ε.
Ο.Ε. ΓΕΩΤΕΧΝΙΚΗ ΕΠΙΧΕΙΡΗΣΗ

Επιχειρησιακό
Τηλ: +30 210 9089200
Τηλ: +30 210 9089200
E-mail: info@epsilon.gr
www.epsilon.gr

ΔΙΚΑΙΟΥΧΟΣ
Α/Δ ΕΠΙΧΕΙΡΗΣΗ
Τηλ: +30 210 27012000
E-mail: info@epi.gr

ΕΥΡΩΠΑΪΚΗ ΕΝΩΣΗ

ΕΥΡΩΠΑΪΚΟ ΚΕΝΤΡΙΚΟ ΚΑΙΝΟΤΟΜΙΑΣ

ΣΥΝΗΧΟΣ 2014

3.2. Στόχοι του ΕΣΔΑ

3.2.1. Γενικοί στόχοι

Στον πυρήνα του νέου σχεδιασμού βρίσκεται η προσπάθεια μεγιστοποίησης της διαλογής στην πηγή και ανάκτησης υλικών, έναντι της επεξεργασίας των ΑΣΑ σε σύμμεκτη μορφή.

Οι γενικοί στόχοι του ΕΣΔΑ είναι οι παρακάτω:

- 1) Σταθεροποίηση παραγωγής αποβλήτων στα επίπεδα του 2011, με φθίνουσα τάση.
- 2) Προτεραιότητα στην διαλογή υλικών στην πηγή με σκοπό στη συνέχεια να οδηγηθούν σε αποκεντρωμένες δομές διαχείρισης, έναντι της ανάκτησης σε συγκεντρωτικές εγκαταστάσεις μηχανικής διαλογής σύμμεκτων ΑΣΑ.
- 3) Ολοκλήρωση του αναγκαίου δικτύου με τη προσθήκη του νέου δικτύου των Πράσινων Σημείων - ΚΑΕΣΔΙΠ σε υποδομές διαχείρισης αποβλήτων έως το 2020.
- 4) Μείωση στο ελάχιστο δυνατό της συνολικής ποσότητας ανακτήσιμων αποβλήτων που διατίθενται για υγειονομική ταφή
- 5) Ριζικός ανασχεδιασμός του υφιστάμενου σχεδιασμού υποδομών διαχείρισης, με στόχο τη ριζική αναβάθμιση της ανακύκλωσης και ανάκτησης με χωριστή συλλογή έως το 2020.
- 6) Περαιτέρω αξιοποίηση δευτερογενών υλικών (κομπόστ /compost, κομπόστ τύπου Α) με εξασφάλιση αυστηρών ποιοτικών προδιαγραφών.
- 7) Ανάκτηση ενέργειας σε συμπληρωματικό ρόλο, όταν έχουν εξαντληθεί τα περιθώρια άλλου είδους ανάκτησης
- 8) Συστηματική καταγραφή και παρακολούθηση των δεδομένων παραγωγής και διαχείρισης των αποβλήτων - Δημιουργία ηλεκτρονικού μητρώου δεδομένων αποβλήτων έως το 2015, το οποίο θα είναι προσβάσιμο από όλους τους αρμόδιους φορείς.
- 9) Αναμόρφωση κεντρικού μηχανισμού παρακολούθησης και ελέγχου της διαχείρισης των αποβλήτων.
- 10) Ανάπτυξη εθνικής επικοινωνιακής στρατηγικής για τα απόβλητα έως και το 2015, η οποία θα προκαθορίσει ομάδες-στόχους και θα αξιοποιήσει το σύνολο των προσβάσιμων τρόπων επικοινωνίας (π.χ. κοινωνικά μέσα δικτύωσης).
- 11) Αναθεώρηση των Περιφερειακών Σχεδίων (ΠΕΣΔΑ) με γνώμονα το παρόν ΕΣΔΑ εντός ενός (1) μηνός από την έγκριση του παρόντος. Βασικά χαρακτηριστικά τους το μοντέλο αποκεντρωμένης διαχείρισης των αποβλήτων, με κεντρικό άξονα την πρόληψη – επαναχρησιμοποίηση αλλά και την οικονομική ανάπτυξη της Τοπικής Αυτοδιοίκησης με ίδιους πόρους, από την ανακύκλωση, σε άμεση συνεργασία με τους δημότες-ανακυκλωτές
- 12) Εκπόνηση και εφαρμογή τοπικών σχεδίων αποκεντρωμένης διαχείρισης από όλους τους Δήμους, το αργότερο εντός δέκα (10) ημερών από την έγκριση του παρόντος.
- 13) Εξάλειψη της ανεξέλεγκτης διάθεσης αστικών αποβλήτων εντός του 2015 και λοιπών αποβλήτων έως το 2018.
- 14) Ορθολογική διαχείριση των ιστορικά αποθηκευμένων αποβλήτων, με υποβολή των σχετικών προγραμμάτων/ σχεδίων συμμόρφωσης από τους υπόχρεους έως τα τέλη του πρώτου εξαμήνου του 2016. Κατόπιν έγκρισης των παραπάνω σχεδίων συμμόρφωσης η διαχείριση των αποβλήτων και η αποκατάσταση των χώρων αποθήκευσής τους θα ολοκληρωθεί βάσει αυστηρού χρονοδιαγράμματος μέχρι το τέλος του 1^{ου} εξαμήνου του 2018, λαμβάνοντας υπόψη κριτήρια όπως κυρίως η επικινδυνότητα και η ποσότητα.
- 15) Αποκατάσταση των κυριότερων ρυπασμένων χώρων διάθεσης αποβλήτων έως το 2020.

3.2.2. Ειδικοί στόχοι ανά ρεύμα αποβλήτων

Πέραν των γενικών στόχων, καθορίζονται εξειδικευμένοι στόχοι για κάθε επιμέρους ρεύμα αποβλήτων, οι οποίοι αναλύονται στις επόμενες παραγράφους.

Οι ποσοτικοί στόχοι συλλογής, προετοιμασίας για επαναχρησιμοποίηση, ανακύκλωσης και ανάκτησης που τίθενται ανά ρεύμα αποβλήτων ισχύουν αναλογικά σε σχέση με την παραγωγή αποβλήτων σε περιφερειακό επίπεδο, εκτός εξαιρέσεων που αναφέρονται σαφώς στα σχετικά εδάφια του παρόντος σχεδίου και θα πρέπει να επιδιώκεται από τις Περιφέρειες η υπέρβασή τους.

1) Αστικά Στερεά Απόβλητα

- Πλήρης εφαρμογή προγραμμάτων πρόληψης για τα ΑΣΑ.
- Θέσπιση των ακόλουθων ποσοτικών στόχων διαχείρισης των ΑΣΑ, ως ελαχίστων, σε συμφωνία με τις διατάξεις της κείμενης νομοθεσίας:

Ρεύμα αποβλήτου	Έτος		Περιγραφή στόχου
Βιοαποδομήσιμα Αστικά Απόβλητα (ΚΥΑ 29407/3508/2002)	2020		Μείωση αποβλήτων που οδηγούνται σε υγειονομική ταφή στο 35% κ.β. σε σχέση με τα επίπεδα παραγωγής του 1997 (*)
Βιοαπόβλητα (Ν. 4042/2012)	2015	5%	του συνολικού βάρους σε χωριστή συλλογή
	2020	40 %	
Ανακυκλώσιμα υλικά	2015		Καθιέρωση χωριστής συλλογής τουλάχιστον για χαρτί, γυαλί, μέταλλα και πλαστικό. Η χωριστή συλλογή σε λιγότερα ρεύματα υλικών αποβλήτων μπορεί να γίνεται μόνο εφόσον αυτό τεκμηριώνεται από άποψη περιβαλλοντική, τεχνική και οικονομική. Για τα Πράσινα Σημεία τα ρεύματα αποβλήτων θα είναι περισσότερα. Χρώμα κάθε ρεύματος πανελλαδικά. (πορτοκαλί γυαλί, κίτρινο χαρτί-χαρτόνι, κόκκινο πλαστικά-μέταλλα ή μπλε για μέταλλα, καφέ βιοαποδομήσιμα, πράσινο ή γκρι μεταλλικό σύμμεικτα.
	2020		65% κ.β. προετοιμασία για επαναχρησιμοποίηση & ανακύκλωση με προδιαλογή τουλάχιστον για χαρτί, μέταλλα, πλαστικό και γυαλί

(*) Τα πρώτα στοιχεία εκτίμησης ΒΑΑ για την Ελλάδα ήταν το 1997 και για το λόγο αυτό οι ποσοότητες υπολογίζονται με βάση την παραγωγή ΒΑΑ 1997.

- Μικρής κλίμακας μονάδες επεξεργασίας υπολειμματικών συμμείκτων, με σκοπό την περαιτέρω ανάκτηση.
- Κάλυψη του συνόλου της χώρας με υποδομές υγειονομικά ασφαλούς διάθεσης.

2) Ιλύες Αστικού Τύπου

- Ελαχιστοποίηση της διάθεσης σε ΧΥΤΑ.
- Θέσπιση των ακόλουθων ποσοτικών στόχων στη διαχείριση ιλύος έως το 2020:
 - Εργασίες ανάκτησης 95% κ.β. επί της παραγόμενης ποσότητας.
 - Εργασίες διάθεσης 5% κ.β. επί της παραγόμενης ποσότητας.

- Ανάπτυξη ολοκληρωμένου δικτύου υποδομών για την ανάκτηση της ιλύος.
- Ενημέρωση-ευαισθητοποίηση παραγωγών ιλύος αστικού τύπου, σχετικά με τις δυνατότητες ορθής διαχείρισης.

3) Απόβλητα Υγειονομικών Μονάδων

- Οργάνωση και λειτουργία δικτύων διαχείρισης των ΑΥΜ εντός και εκτός των ΥΜ. Υλοποίηση έργων υποδομής.
- Επέκταση εφαρμογής των προγραμμάτων χωριστής συλλογής σε όλες τις δραστηριότητες από τις οποίες παράγονται ΑΥΜ, όπως η κατ' οίκον νοσηλεία.

4) Βιομηχανικά Απόβλητα

- Διασφάλιση ιχνηλασιμότητας παραγωγής και διαχείρισης βιομηχανικών αποβλήτων
- Διασφάλιση ορθολογικής διαχείρισης των παραγόμενων βιομηχανικών αποβλήτων στηριζόμενη στην ιεράρχηση των αποβλήτων και στις βέλτιστες διαθέσιμες τεχνικές.
- Ανάπτυξη ηλεκτρονικής πλατφόρμας αποβλήτων με σκοπό την προώθηση της συνέργειας μεταξύ των βιομηχανικών κλάδων για την ανάκτηση των βιομηχανικών αποβλήτων.
- Οργάνωση και λειτουργία επαρκούς δικτύου υποδομών διάθεσης βιομηχανικών αποβλήτων κατά προτεραιότητα στους χώρους βιομηχανικής συγκέντρωσης
- Ανάκτηση ενέργειας σε συμπληρωματικό ρόλο, όταν έχουν εξαντληθεί τα περιθώρια άλλου είδους ανάκτησης
- Υλοποίηση συστηματικής έρευνας για αναβάθμιση των μεθόδων διαχείρισης των βιομηχανικών αποβλήτων και τεκμηρίωση της βέλτιστης επιλογής από τις βιομηχανικές εγκαταστάσεις των εργασιών ανάκτησης ή και διάθεσης. Ανάπτυξη συνεργασιών με Πανεπιστήμια και ερευνητικά ινστιτούτα για ανάπτυξη νέων υλικών και τεχνολογιών προς την κατεύθυνση της ανάκτησης.

5) Απόβλητα εγκαταστάσεων κοινής ωφέλειας, εξυπηρέτησης/συνάθροισης κοινού κ.λπ.

- Καθιέρωση χωριστής συλλογής για τα μέταλλα, το χαρτί, το πλαστικό και το γυαλί που υπάγονται στις κατηγορίες ΕΚΑ 15 και 20 σε όλους τους χώρους εργασίας και εξυπηρέτησης κοινού
- Αποτροπή της ανάμιξης αποβλήτων ελαίων με πετρελαιοειδή κατάλοιπα (καθαρισμοί δεξαμενών καυσίμων, διάφορα ελαφρά ή βαρέα καύσιμα) και διαχείρισή τους σύμφωνα με την κείμενη νομοθεσία για την εναλλακτική διαχείριση.
- Καθιέρωση χωριστής συλλογής του οργανικού κλάσματος (καφέ κάδος) ως διακριτού ρεύματος.
- Διαχείριση των τυχόν άλλων ρευμάτων αποβλήτων που παράγονται, και εντάσσονται στην εναλλακτική διαχείριση, ως διακριτών ρευμάτων και σύμφωνα με τις διατάξεις της κείμενης νομοθεσίας.
- Υλοποίηση δράσεων ενημέρωσης – ευαισθητοποίησης κοινού και λοιπών εμπλεκόμενων, σχετικά με τα οφέλη της πρόληψης και ανάκτησης των αποβλήτων.

6) Γεωργοκτηνοτροφικά Απόβλητα

- Πλήρης ανάπτυξη δικτύου συλλογής βιοαποδομήσιμων αποβλήτων γεωργοκτηνοτροφικής προέλευσης για την ανάκτηση επ' ωφελεία της γεωργίας, την παραγωγή προϊόντων (π.χ.

ζωοτροφών, κ.λπ.) ή την παραγωγή ενέργειας από βιοαέριο/ βιομάζα.

- Χωριστή συλλογή και ανάκτηση των πλαστικών γεωργοκτηνοτροφικής προέλευσης με έμφαση στα πλαστικά θερμοκηπίου και τα απόβλητα συσκευασίας
- Χωριστή συλλογή και κατάλληλη διαχείριση των αποβλήτων συσκευασίας γεωργικών φαρμάκων που περιέχουν επικίνδυνες ουσίες μέσω συστημάτων εναλλακτικής διαχείρισης. Πρόβλεψη για κίνητρο προδιαλογής πλαστικών/βιοαποδομήσιμων γεωργοκτηνοτροφικών αποβλήτων π.χ. με αντάλλαγμα οργανικά λιπάσματα και εδαφοβελτιωτικά.

7) Ρεύματα Εναλλακτικής Διαχείρισης

Για το σύνολο των ρευμάτων εναλλακτικής διαχείρισης τίθενται οι ακόλουθοι στόχοι:

- Δημιουργία ηλεκτρονικού μητρώου διαχειριστών / παραγωγών προϊόντων έως 31/12/2015 από τον ΕΟΑΝ
- Παρακολούθηση της επίδοσης των ΣΕΔ βάσει της κείμενης κατά περίπτωση νομοθεσίας και των τιθέμενων όρων στην έγκρισή τους, έλεγχος της λειτουργίας τους και λήψη μέτρων σε περίπτωση διαπίστωσης δυσλειτουργιών, και σε περίπτωση μη συμμόρφωσης επιβολή κυρώσεων .
- Υλοποίηση προγραμμάτων ενημέρωσης - ευαισθητοποίησης του κοινού και στοχευμένων ομάδων/ φορέων.
- Επίτευξη ποσοτικών στόχων συλλογής - ανάκτησης - προετοιμασίας για επαναχρησιμοποίηση- ανακύκλωσης.

Ενίσχυση του ρόλου καθώς και παροχή κινήτρων στους Δήμους για την οργάνωση - παρακολούθηση - καταγραφή των εργασιών εναλλακτικής διαχείρισης όλων των ρευμάτων και πρωτίστως των αστικών αποβλήτων και ενεργό συμμετοχή της στις εργασίες εναλλακτικής διαχείρισης

- Εντατικοποίηση των ελέγχων
- Ένταξη των Πράσινων Σημείων και των Κέντρων Ανακύκλωσης Εκπαίδευσης στη Διαλογή στην Πηγή (ΚΑΕΔΙΣΠ) στην εναλλακτική διαχείριση .

7.1) Απόβλητα συσκευασιών

- Υλοποίηση προγραμμάτων εναλλακτικής διαχείρισης (άρθρο 5 του Ν. 2939/01), τα οποία κατ' ελάχιστο θα περιλαμβάνουν: μέτρα ενίσχυσης για την επίτευξη / βελτίωση ποσοτικών στόχων, μεθόδους για την οργάνωση της εναλλακτικής διαχείρισης συσκευασιών.
- Πανελλαδική κάλυψη από δίκτυα διαλογής στην πηγή αποβλήτων συσκευασίας
- Προώθηση άμεσα της χωριστής συλλογής χαρτιού, γυαλιού, μετάλλων και πλαστικού. Η χωριστή συλλογή σε λιγότερα ρεύματα υλικών αποβλήτων μπορεί να γίνεται μόνο εφόσον αυτό τεκμηριώνεται από άποψη περιβαλλοντική, τεχνική και οικονομική.
- Επικαιροποίηση επιχειρησιακών σχεδίων συστημάτων εναλλακτικής διαχείρισης
- Υιοθέτηση και τήρηση προδιαγραφών για τα ανακτηθέντα απόβλητα συσκευασίας ανά υλικό (ΚΔΑΥ-Πράσινων Σημείων, ΚΑΕΔΙΣΠ). Χρώμα κάθε κάδου, το ίδιο πανελλαδικά.
- Απαγόρευση ή περιορισμός της χρήσης υλικών στις συσκευασίες, τα οποία μειώνουν ή εμποδίζουν τις δυνατότητες ανάκτησης και παροχή κινήτρων για την προώθηση υλικών που προάγουν την επαναχρησιμοποιήσιμη και ανακυκλώσιμη φύση της συσκευασίας
- Οργάνωση συστημάτων εναλλακτικής διαχείρισης συσκευασιών που εμπεριέχουν κατάλοιπα επικίνδυνων ουσιών.

- Οι ποσοτικοί στόχοι για την ανάκτηση – ανακύκλωση αποβλήτων συσκευασιών, σύμφωνα με την κείμενη νομοθεσία, είναι οι ακόλουθοι κατ' ελάχιστον:

Απόβλητα συσκευασίας (ΚΥΑ 9268/469/2007)	Ανάκτηση	Ανακύκλωση	
		Min	Max
	60%	55%	80%
<u>Ελάχιστοι στόχοι ανακύκλωσης</u>			
60% κ.β. χαρτί – χαρτόνι			
60% κ.β. γυαλί			
50% κ.β. μέταλλα			
22,5% κ.β. πλαστικά			
15% κ.β. ξύλο			

7.2) Απόβλητα Ηλεκτρικού και Ηλεκτρονικού Εξοπλισμού (ΑΗΗΕ)

- Ενίσχυση συλλογής ΑΗΗΕ με τη συμμετοχή και των Πράσινων Σημείων και ΚΑΕΔΙΣΠ.
- Επίτευξη υψηλών στόχων χωριστής συλλογής ΑΗΗΕ, κυρίως και κατά προτεραιότητα σε απόβλητα εξοπλισμού ανταλλαγής θερμότητας (ψύξης και κατάψυξης), λαμπτήρων φθορισμού, φωτοβολταϊκών πλαισίων και εξοπλισμού μικρού μεγέθους (κατηγορίες 5 & 6 του Παραρτήματος ΙΙΙ της οδηγίας 2012/19/ΕΕ).
- Προετοιμασία για επαναχρησιμοποίηση των ΑΗΗΕ, των κατασκευαστικών τους στοιχείων των συναρμολογούμενων μερών και των αναλώσιμων, όπου ενδείκνυται.
- Οι ποσοτικοί στόχοι σχετικά με τη διαχείριση των ΑΗΗΕ αναφορικά με τη συλλογή είναι:
 - Μέχρι το τέλος του 2015, ο ποσοτικός στόχος συλλογής για τα ΑΗΗΕ οικιακής προέλευσης διαμορφώνεται, ανάλογα με το ποια είναι η μεγαλύτερη ποσότητα από τις παρακάτω, είτε σε 4 kg/κάτοικο ετησίως, είτε σε ποσότητα ίση με το μέσο ετήσιο βάρος των ΑΗΗΕ που συλλέχθηκαν κατά την προηγούμενη τριετία.
 - Από το 2016 το ελάχιστο ποσοστό συλλογής ορίζεται σε 45% και υπολογίζεται βάσει του συνολικού βάρους των ΑΗΗΕ, τα οποία συλλέχθηκαν σε ένα δεδομένο έτος, εκφράζεται δε ως ποσοστό του μέσου ετήσιου βάρους του ΗΗΕ που διατέθηκε σε κυκλοφορία κατά τα τρία προηγούμενα έτη στη χώρα.
 - Από το 2019 το ελάχιστο ποσοστό συλλογής ορίζεται σε 65% του μέσου ετήσιου βάρους των ΗΗΕ που διατέθηκε στην αγορά κατά την προηγούμενη τριετία ή εναλλακτικά στο 85% των ΑΗΗΕ που παράγονται ανά βάρος.
- Προώθηση της επεξεργασίας του ελαφρού κλάσματος τεμαχισμού ΑΗΗΕ για την ανάκτηση υλικών και ενέργειας.

7.3) Οχήματα Τέλους Κύκλου Ζωής (ΟΤΚΖ)

- Επέκταση της γεωγραφικής κάλυψης του συστήματος σε νησιωτικές περιοχές.
- Επέκταση του δικτύου ανάκτησης σε επιχειρήσεις – παραγωγούς μερών οχημάτων (συνεργεία, μάντρες μεταχειρισμένων και ανταλλακτικών)
- Επεξεργασία του ελαφρού κλάσματος τεμαχισμού των ΟΤΚΖ για την ανάκτηση υλικών και ενέργειας.
- Αύξηση της ανακύκλωσης των πλαστικών τμημάτων των ΟΤΚΖ.
- Το αργότερο μέχρι την 1η Ιανουαρίου 2015 θα πρέπει να έχουν επιτευχθεί οι ακόλουθοι ποσοτικοί στόχοι:

- επαναχρησιμοποίηση και ανάκτηση σε ποσοστό 95%
- επαναχρησιμοποίηση και ανακύκλωση σε ποσοστό 85%.

7.4) Απόβλητα Έλαια (ΑΕ)

- Περαιτέρω προώθηση της χωριστής συλλογής των αποβλήτων ελαίων από μεγάλους οργανισμούς, βιομηχανίες και κυρίως τα πλοία.
- Ενίσχυση ελέγχων για την αποφυγή ανάμιξης αποβλήτων ελαίων με πετρελαιοειδή κατάλοιπα.
- Άρση τυχόν (αναιτιολόγητων) περιορισμών για την αγορά αναγεννημένων λιπαντικών ελαίων.

Οι ποσοτικοί στόχοι του ΠΔ 82/2004, σχετικά με τη διαχείριση των αποβλήτων ελαίων, χρήζουν αναθεώρησης με σκοπό την αύξηση των συλλεγόμενων αποβλήτων ελαίων, καθώς και του ποσοστού αναγέννησης.

7.5) Απόβλητα ηλεκτρικών στηλών και συσσωρευτών

α) Απόβλητα φορητών ηλεκτρικών στηλών και συσσωρευτών:

- Ενίσχυση της συλλογής των αποβλήτων φορητών ΗΣ&Σ με τη συμμετοχή και των Πράσινων Σημείων και ΚΑΕΔΙΣΠ.
- Παρακολούθηση της εφαρμογής των απαγορεύσεων κυκλοφορίας στην αγορά φορητών ΗΣ&Σ, με συγκέντρωση σε υδράργυρο και κάδμιο πάνω από τα όρια που καθορίζονται στην κείμενη νομοθεσία, ανάλογα με τη χρήση για την οποία προορίζονται.
- Ποσοτικός στόχος συλλογής: μέχρι 26-9-2016, συλλογή τουλάχιστον του 45% κ.β., εκφραζόμενο ως προς τις ποσότητες φορητών ΗΣ&Σ που κυκλοφορούν στην αγορά (μέσος όρος της τελευταίας τριετίας).

β) Απόβλητα συσσωρευτών οχημάτων και βιομηχανίας:

- Συλλογή του συνόλου (100%) των αποβλήτων συσσωρευτών οχημάτων και βιομηχανίας.

γ) Οι ελάχιστες αποδόσεις ανακύκλωσης είναι οι ακόλουθες:

- ανακύκλωση του 65% κατά μέσο βάρος των ΗΣ και συσσωρευτών μολύβδου-οξέος, συμπεριλαμβανομένης της ανακύκλωσης του περιεχομένου μολύβδου στον υψηλότερο δυνατό βαθμό που είναι τεχνικά εφικτός χωρίς υπερβολικές δαπάνες.
- ανακύκλωση του 75% κατά μέσο βάρος των ΗΣ και συσσωρευτών νικελίου-καδμίου, συμπεριλαμβανομένης της ανακύκλωσης του περιεχομένου καδμίου στον υψηλότερο δυνατό βαθμό που είναι τεχνικά εφικτός χωρίς υπερβολικές δαπάνες, και
- ανακύκλωση του 50% κατά μέσο βάρος των άλλων ΗΣ και συσσωρευτών.

7.6) Μεταχειρισμένα Ελαστικά Οχημάτων

- Ανάπτυξη αγορών ανακτώμενων υλικών από την επεξεργασία μεταχειρισμένων ελαστικών.
- Οι στόχοι του ΠΔ 109/2004 χρήζουν αναθεώρησης (αύξηση στόχων) και το πεδίο εφαρμογής του εν λόγω ΠΔ χρήζει επέκτασης, προκειμένου να συμπεριληφθούν και άλλες κατηγορίες ελαστικών.

7.7) Απόβλητα Εκσκαφών, Κατασκευών και Κατεδαφίσεων (ΑΕΚΚ)

- Πανελλαδική κάλυψη από τα ΣΕΔ των ΑΕΚΚ.
- Εφαρμογή της εναλλακτικής διαχείρισης ΑΕΚΚ στα δημόσια και ιδιωτικά έργα, με την

- προσαρμογή της σχετικής νομοθεσίας ή της διαδικασίας όπου απαιτείται.
- Εξορθολογισμός της λειτουργίας των ΣΕΔ–και αναπροσαρμογή των χρηματικών εισφορών. Χωριστή συλλογή για τα απόβλητα εκσκαφών και ορθολογική διαχείρισή τους, τα οποία εξαιρούνται από τους στόχους των ΑΕΚΚ, καθώς και για την περίσσεια σκυροδέματος που προκύπτει κατά τα έργα κατασκευών. Ειδικότερα η περίσσεια των αποβλήτων εκσκαφών που προέρχονται από τα δημόσια έργα θα πρέπει να συλλέγεται διακριτά από τυχόν υλικά καθαιρέσεων, αποξηλώσεων κλπ, και οι όροι και προϋποθέσεις για την διαχείριση αυτών να περιλαμβάνεται στην ΑΕΠΟ του έργου και στην σύμβαση με τον ανάδοχο. Τα παραπάνω θα πρέπει να συμπεριληφθούν σε όλα τα στάδια υλοποίησης των δημοσίων έργων, όπως προκήρυξη, συμβάσεις κλπ.
 - Ανάπτυξη αγορών για τα δευτερογενή υλικά της επεξεργασίας ΑΕΚΚ.
 - Οι ποσοτικοί στόχοι που τίθενται αφορούν το ποσοστό των παραγόμενων ΑΕΚΚ που οδηγούνται προς προετοιμασία για επαναχρησιμοποίηση, ανακύκλωση και ανάκτηση και είναι οι εξής:
 - Τουλάχιστον 50% κ.β. των παραγόμενων ΑΕΚΚ έως το τέλος του 2015.
 - Τουλάχιστον 70% κ.β. των παραγόμενων ΑΕΚΚ έως το τέλος του 2020.
 - Για τη συλλογή αποβλήτων εκσκαφών θα πρέπει να υπάρξει υποχρεωτική διαλογή και μεταφορά (με αντίστοιχη τιμολόγηση) στα δημόσια έργα. Επίσης να θεσπιστούν κίνητρα για τα ιδιωτικά έργα.

8) Μικρές Ποσότητες Επικίνδυνων Αποβλήτων (ΜΠΕΑ) : Χωριστή συλλογή των ΜΠΕΑ. Προγράμματα ευαισθητοποίησης του κοινού (άμεση εφαρμογή).

9) Απόβλητα που περιέχουν υδράργυρο: Ανάπτυξη δικτύου συλλογής και αποθήκευσης του μεταλλικού υδραργύρου. Υλοποίηση στοχευμένων δράσεων για ενημέρωση – ευαισθητοποίηση των κατόχων οργάνων και συσκευών με υδράργυρο, σχετικά με τους κατάλληλους τρόπους διαχείρισης.

10) Απόβλητα που περιέχουν αμιάντο

Οργάνωση και δημιουργία εγκαταστάσεων διάθεσής τους εντός της χώρας έως το 2020.

Καταγραφή και αξιολόγηση διαχείρισης παλαιών βιομηχανικών μονάδων που έχουν περιέλθει σε αδράνεια και περιέχουν επικίνδυνα ή μη υλικά τα οποία χρονίζουν και μεταφέρουν επικίνδυνες ουσίες (ΕΚΑ) στον υδροφόρο ορίζοντα, (πχ Ελενίτ, Αμιαντίτ)στο πλαίσιο του έργου που υλοποιείται της «καταγραφής των ρυπασμένων χώρων»

3.3. Επικαιροποίηση στρατηγικής για τα βιοαποδομήσιμα αστικά απόβλητα

Η χώρα, σε συμφωνία με τις επιταγές της Οδηγίας 1999/31/ΕΚ σχετικά με την υγειονομική ταφή, όπως αυτή ενσωματώθηκε στο εθνικό δίκαιο με την ΚΥΑ 29407/3508/2002, δεσμεύεται για τη μείωση της ποσότητας των βιοαποδομησίμων αστικών αποβλήτων (ΒΑΑ) που προορίζεται να διατίθεται σε χώρους υγειονομικής ταφής (ΧΥΤ), η οποία βαίνει σταδιακά μειούμενη μέχρι το 2020. Για το σκοπό αυτό διαμόρφωσε το 2003 εθνική στρατηγική για την εκτροπή των βιοαποδομησίμων αστικών αποβλήτων από την ταφή, η οποία επικαιροποιείται στο παρόν ΕΣΔΑ.

3.3.1. Ποσοτικοποίηση στόχων

Οι στόχοι μείωσης των ΒΑΑ από την ταφή, σε υλοποίηση του άρθρου 4 της ΚΥΑ 29407/3508/2002, παρατίθενται στον ακόλουθο πίνακα.

Πίνακας 11: Εθνικοί στόχοι για τη μείωση των ΒΑΑ από την ταφή

		2020
Παραγόμενα ΒΑΑ [Βιοαπόβλητα & Χαρτί-Χαρτόνι]	χιλ. τόνοι	3.844
Στόχος μείωσης ΒΑΑ που προορίζονται για υγειονομική ταφή σε σχέση με την παραγόμενη ποσότητα ΒΑΑ του 1997 ^(*)	%	35%
	χιλ. τόνοι	910
Στόχος εκτροπής ΒΑΑ	χιλ. τόνοι	2.934
<i>Ταφή σε σχέση με την τρέχουσα παραγωγή ΒΑΑ</i>	%	23,7%
<i>Εκτροπή από ταφή σε σχέση με την τρέχουσα παραγωγή ΒΑΑ</i>	%	76,3%

^(*) Έτος βάσης ποσοτικοποίησης των στόχων για το οποίο υπάρχουν διαθέσιμα τυποποιημένα στοιχεία της Eurostat

3.3.2. Στρατηγική Εκτροπής ΒΑΑ στο πλαίσιο του ΕΣΔΑ

Η στρατηγική εκτροπής των ΒΑΑ στηρίζεται στις πολιτικές και στρατηγικές του νέου ΕΣΔΑ, σε συμφωνία με τις επιταγές του Νόμου Πλαισίου για τα απόβλητα Ν. 4042/2012. Η επίτευξη της σταδιακής εκτροπής των ΒΑΑ από την υγειονομική ταφή προϋποθέτει ειδικότερα τον προσανατολισμό της διαχείρισης των αποβλήτων προς την ανακύκλωση και άλλες μορφές ανάκτησης.

Οι βασικές κατευθύνσεις για την εκτροπή των ΒΑΑ από την υγειονομική ταφή είναι οι ακόλουθες:

- Η εφαρμογή συνδυασμένων δράσεων για την προώθηση της πρόληψης (ενημερωτικές δράσεις, οικονομικά και άλλα εργαλεία).
- Η ανάπτυξη ολοκληρωμένου και βιώσιμου συστήματος διαχείρισης των ΑΣΑ μέσω του συνδυασμού των διαθέσιμων τεχνολογικών επιλογών, για τη δραστική μείωση των βιοαποδομησίμων αποβλήτων που οδηγούνται προς υγειονομική ταφή. Πρώτη προτεραιότητα αποτελεί η δημιουργία μικρής κλίμακας αποκεντρωμένων μονάδων ανάκτησης (κομποστοποίηση, αναερόβια χώνευση) χωριστά συλλεγόντων οργανικών και κατά δεύτερον η επεξεργασία σε μονάδες μηχανικής βιολογικής επεξεργασίας υπολειμματικών συμμείκτων, στη βάση της εγγύτητας και με το ελάχιστο κόστος λειτουργίας και μεταφοράς.

- Η εφαρμογή της χωριστής συλλογής των ΒΑΑ (βιοαποβλήτων και χαρτιού) στα μέγιστα δυνατά επίπεδα για την προώθηση της ανακύκλωσης υψηλής ποιότητας.
- Η ανάκτηση υλικών ως πρώτη προτεραιότητα και δευτερευόντως η ανάκτηση ενέργειας από τα ΒΑΑ.
- Η ανάπτυξη συνεργειών με άλλους παραγωγικούς κλάδους (γεωργία, κτηνοτροφία, κ.λπ.) για τη συνδιαχείριση των οργανικών αποβλήτων και την εξασφάλιση της τεχνικοοικονομικής βιωσιμότητας των μονάδων επεξεργασίας (μη συμπεριλαμβανομένης της υγειονομικής ταφής).
- Η ανάπτυξη συνεργασιών μεταξύ των Περιφερειών για τη συνδιαχείριση των οργανικών αποβλήτων προκειμένου να επιτευχθεί οικονομία κλίμακας και μείωση του κόστους επεξεργασίας, ειδικότερα όσον αφορά το σχεδιασμό κεντρικών μονάδων επεξεργασίας.

3.3.2.1. Πρόληψη

Η πρόληψη αποτελεί πρώτη προτεραιότητα στην ιεράρχηση των αποβλήτων. Το Εθνικό Στρατηγικό Σχέδιο Πρόληψης Δημιουργίας Αποβλήτων προσβλέπει καταρχήν στη σταθεροποίηση της παραγωγής αποβλήτων και γενικότερα την αποσύνδεση από την οικονομική ανάπτυξη. Η στρατηγική για τη διαχείριση των ΒΑΑ υιοθετεί πλήρως τις κατευθύνσεις και τους στόχους που θέτει το Εθνικό Πρόγραμμα Πρόληψης Δημιουργίας Αποβλήτων.

Ειδικότερα, οι δράσεις για την πρόληψη των βιοαποδομήσιμων αστικών αποβλήτων συνδέονται με την αλλαγή συμπεριφοράς των καταναλωτών και θα πρέπει να επικεντρώνονται στη συστηματική ενημέρωση – ευαισθητοποίηση των πολιτών συνδυαστικά με τη θέσπιση ικανών οικονομικών εργαλείων.

3.3.2.2. Ανακύκλωση - Ανάκτηση

Καθώς το μεγαλύτερο μέρος των ΒΑΑ μπορεί να ανακυκλωθεί και να ανακτηθεί, οι επιλογές αυτές αποτελούν το βασικό κορμό του εθνικού συστήματος διαχείρισης των αστικών αποβλήτων για την εκτροπή των ΒΑΑ από την ταφή. Ειδικότερα, υιοθετούνται οι παρακάτω στρατηγικές δράσεις κατά σειρά προτεραιότητας:

(Α) Χωριστή συλλογή και ανάκτηση ΒΑΑ με προτεραιότητα την ανακύκλωση υψηλής ποιότητας, με έμφαση στο χαρτί-χαρτόνι και σταδιακή εφαρμογή στα βιοαπόβλητα.

- Χαρτί-χαρτόνι: μεγιστοποίηση ανακύκλωσης για δύο υλικά στόχους, το χαρτί συσκευασίας και το έντυπο χαρτί.
- Βιοαπόβλητα, προώθηση και εφαρμογή συνεργιστικά και συμπληρωματικά των παρακάτω συστημάτων χωριστής συλλογής και ανάκτησης,
 - Καθιέρωση με οικονομικά κίνητρα της δημιουργίας Πράσινων Σημείων, τουλάχιστον ένα ανά δήμο με χωροταξικά και πληθυσμιακά κριτήρια
 - Οικιακή κομποστοποίηση με έμφαση στα νοικοκυριά περιοχών με αγροτικό και ημιαστικό χαρακτήρα και επιτόπια μηχανική κομποστοποίηση σε δημόσιους χώρους πρασίνου ή συγκεκριμένους χώρους των αστικών περιοχών, σχολεία, οικιστικά συγκροτήματα, ξενοδοχεία, στρατόπεδα, κ.λπ.
 - Εκτροπή βιοαποβλήτων από τα νοικοκυριά των αγροτικών περιοχών και χρήση ως πρώτη ύλη για ζωοτροφές.

- Εκτροπή των αποβλήτων βρώσιμων λιπών και ελαίων με έμφαση στους μεγάλους παραγωγούς τέτοιων αποβλήτων, όπως οι χώροι μαζικής εστίασης, μονάδες catering, στρατόπεδα, νοσοκομεία, ξενοδοχεία και παρασκευαστήρια έτοιμων τροφίμων.
- Χωριστή συλλογή βιοαποβλήτων και ανάκτηση σε μονάδες επεξεργασίας προδιαλεγμένων οργανικών αποβλήτων, με έμφαση στις αστικές περιοχές, τη νησιωτική χώρα, καθώς και τους μεγάλους παραγωγούς βιοαποβλήτων (χώρους πρασίνου, χώρους μαζικής εστίασης, μονάδες catering, ξενοδοχεία, στρατόπεδα, νοσοκομεία, λαχαναγορές, λαϊκές αγορές, κ.λπ.).

Προαπαιτούμενο της επιτυχούς εφαρμογής των προγραμμάτων ανακύκλωσης και ανάκτησης των ΒΑΑ είναι η διαμόρφωση της αγοράς για την εξασφάλιση της απορρόφησης των παραγόμενων δευτερογενών υλικών (εδαφοβελτιωτικό, χαρτί, κ.λπ.).

(B) Επεξεργασία ΒΑΑ σε μονάδες επεξεργασίας υπολειπόμενων σύμμεικτων² ΑΣΑ, (μη συμπεριλαμβανομένης της υγειονομικής ταφής) για τη συμπλήρωση των στόχων εκτροπής ΒΑΑ, σε συνδυασμό με τις μονάδες ανάκτησης προδιαλεγμένων οργανικών. Η επιλογή του κατάλληλου τεχνολογικού σχήματος είναι αποτέλεσμα των παρακάτω βασικών προϋποθέσεων:

- Η επανεξέταση της δυναμικότητας των εγκαταστάσεων επεξεργασίας σύμμεικτων αποβλήτων, και /ή ματαίωσή τους σε περιπτώσεις υπερδιαστασιολόγησης.
- Η αξιοποίηση του εκτρεπόμενου ΒΑΑ με προτεραιότητα την ανάκτηση υλικών, εφόσον εξασφαλίζονται οι απαιτούμενες προδιαγραφές για την τελική χρήση των παραγόμενων δευτερογενών προϊόντων.
- Η ανάκτηση ενέργειας από τα ΒΑΑ στις περιπτώσεις που δεν είναι εφικτή η ανάκτηση υλικών κατάλληλων προδιαγραφών που να μπορούν να διατεθούν στην αγορά ή/και όταν η εφαρμογή των ανώτερων ιεραρχικά λύσεων δεν επαρκεί για την επίτευξη των στόχων εκτροπής από την ταφή.
- Για την αξιολόγηση της συνολικής οικονομικής βιωσιμότητας και αποδοτικότητας των εναλλακτικών επιλογών διαχείρισης θα πρέπει να προβλέπεται παράλληλη επεξεργασία προδιαλεγμένων βιοαποβλήτων και να λαμβάνεται υπόψη η προοπτική μελλοντικής τροποποίησης με αύξηση των θεσμοθετημένων στόχων χωριστής συλλογής και ανακύκλωσης, καθώς και το κόστος του συνόλου των σταδίων επεξεργασίας των ΒΑΑ μέχρι την τελική χρήση των δευτερογενών υλικών στην αγορά και την τελική διάθεση.

3.3.3. Πρόγραμμα Εκτροπής ΒΑΑ

Το πρόγραμμα για την επίτευξη της εκτροπής των ΒΑΑ από την υγειονομική ταφή μέχρι το 2020 περιλαμβάνει κατά προτεραιότητα την καθιέρωση δικτύων χωριστής συλλογής ΒΑΑ, την ανάκτησης βιοαποβλήτων σε μονάδες ανάκτησης προδιαλεγμένων βιοαποβλήτων και τέλος με δίκτυα μηχανικής – βιολογικής επεξεργασίας υπολειπόμενων σύμμεικτων ΑΣΑ

(α) Δίκτυα χωριστής συλλογής

(α1) Βιοαπόβλητα:

Κατά την ανάπτυξη των δικτύων χωριστής συλλογής βιοαποβλήτων, η κατ' ελάχιστον βασική προτεραιότητα θα πρέπει να είναι η διασφάλιση της επίτευξης των στόχων του άρθρου 41 του Ν. 4042/2012 σε εθνικό και περιφερειακό επίπεδο. Στο πλαίσιο του παρόντος ΕΣΔΑ προωθείται σχεδιασμός δικτύων χωριστής συλλογής βιοαποβλήτων με ενθάρρυνση περαιτέρω μεγιστοποίησης του στόχου του άρθρου 41 για το έτος 2020, στο 40% των παραγομένων βιοαποβλήτων.

Επιπρόσθετα, θα πρέπει να υλοποιηθεί κατ' ελάχιστο και κατά προτεραιότητα το σύνολο των σχεδιαζόμενων υποδομών διαχείρισης προδιαλεγμένων βιοαποβλήτων των υφιστάμενων περιφερειακών σχεδιασμών (ΠΕΣΔΑ) και να συμπεριληφθούν συνδυαστικά και συνεργιστικά με τα Δημοτικά Τοπικά Σχέδια Διαχείρισης, με απώτερο σκοπό τη μεγιστοποίηση των ποσοστών ανάκτησης από προδιαλεγμένα βιοαπόβλητα έως το 2020.

	Ενέργειες
Δίκτυο	
Ξεχωριστό δίκτυο συλλογής ή Πράσινα Σημεία	Δημιουργία Πράσινων Σημείων τουλάχιστον ένα ανά Δήμο, στα οποία θα πραγματοποιείται και χωριστή συλλογή των βιοαποβλήτων
Επιτόπια/ οικιακή κομποστοποίηση	Οργάνωση και σταδιακή προώθηση με στοχευμένες δράσεις της κομποστοποίησης στο σπίτι και της επιτόπιας μηχανικής κομποστοποίησης σε πανελλαδικό επίπεδο, θέτοντας κατ' ελάχιστο 3% εκτροπή βιοαποβλήτων έως το 2020. Βελτίωση αποτελεσμάτων επιτόπιας εκτροπής των οργανικών αποβλήτων των νοικοκυριών στις αγροτικές περιοχές για την απευθείας χρήση τους ως ζωοτροφή.
Εκτροπή αποβλήτων βρώσιμων λιπών και ελαίων	Μεγιστοποίηση επιπέδων εκτροπής των “διαθέσιμων για συλλογή” αποβλήτων βρώσιμων λιπών και ελαίων, στοχεύοντας στο 75% έως το 2020.
Χωριστή συλλογή και ανάκτηση βιοαποβλήτων σε μονάδες επεξεργασίας προδιαλεγμένων οργανικών αποβλήτων	Πλήρης αξιοποίηση των τυχόν σχεδιαζόμενων μονάδων επεξεργασίας προδιαλεγμένων οργανικών αποβλήτων των υφιστάμενων περιφερειακών σχεδιασμών και σχεδιασμός νέων σε επίπεδο Δήμου ή νομού (Π.Ε.). Μετατροπή ή προσθήκη γραμμών για προδιαλεγμένα οργανικά απόβλητα στις υφιστάμενες μονάδες επεξεργασίας υπολειπόμενων σύμμεικτων ΑΣΑ.

(α2) Χαρτί:

Τα δίκτυα χωριστής συλλογής χαρτιού αναπτύσσονται για να εξυπηρετούν την επίτευξη των τιθέμενων στόχων για την ανακύκλωση του χαρτιού του άρθρου 27 του Ν. 4042/2012, συνδυαστικά με την επίτευξη των τιθέμενων στόχων ανακύκλωσης και ανάκτησης των αποβλήτων χάρτινης συσκευασίας της ΚΥΑ 9268/469/2007.

Δίκτυο	Ενέργειες
Χωριστή συλλογή και ανακύκλωση χάρτινης συσκευασίας	Διατήρηση του υψηλού ποσοστού (92%) ανακύκλωσης των παραγόμενων αποβλήτων χάρτινης συσκευασίας έως το 2020
Χωριστή συλλογή και ανακύκλωση έντυπου χαρτιού	Σταδιακή αύξηση ανακύκλωσης στο 70% της παραγόμενης ποσότητας αποβλήτων έντυπου χαρτιού έως το 2020

(β) Δίκτυα επεξεργασίας (μη συμπεριλαμβανομένης της υγειονομικής ταφής) υπολειπόμενων σύμμεικτων ΑΣΑ:

Συμπληρωματικά προς τα δίκτυα χωριστής συλλογής βιοαποβλήτων και χαρτιού/χαρτονιού, και των μικρής κλίμακας αποκεντρωμένων μονάδων ανάκτησης προδιαλεγμένων οργανικών, τα δίκτυα επεξεργασίας υπολειπόμενων σύμμεικτων ΑΣΑ εξυπηρετούν την επίτευξη του εθνικού στόχου εκτροπής των ΒΑΑ από την υγειονομική ταφή έως το 2020. Ειδικότερα προβλέπονται:

- Σχεδιασμό εάν απαιτούνται μέχρι το 2020 τυχόν πρόσθετων απαιτούμενων μονάδων επεξεργασίας υπολειπόμενων σύμμεικτων ΑΣΑ βάσει αναθεωρημένων περιφερειακών σχεδιασμών σύμφωνα με το Ν.4042/2012 λαμβάνοντας υπόψη τις δυνατότητες διαδημοτικής συνεργασίας και την αρχή της εγγύτητας.
- Σε κάθε περίπτωση θα πρέπει η τηρείται η ιεράρχηση των εργασιών διαχείρισης των αποβλήτων, σύμφωνα με τα προβλεπόμενα στο άρθρο 29 του Ν. 4042/2012, σε σχέση με τις παραγόμενες ποσότητες των ΑΣΑ ανά Περιφέρεια. Η πρόβλεψη παράλληλης επεξεργασίας προδιαλεγμένων βιοαποβλήτων θα διευκολύνει την προοδευτική μείωση της επεξεργαζόμενης ποσότητας σύμμεικτων και την βελτιστοποίηση της ποιότητας του παραγόμενου κόμποστ.
- Η Καινοτομία και η παραγωγή τεχνογνωσίας που εξελίσσεται θα καθορίσουν τη μέθοδο βιολογικής επεξεργασίας (πχ κομποστοποίηση) έναντι αναερόβιας χώνευσης, βιοκαυσίμων και/ή άλλων νέων τεχνολογιών. Σε κάθε περίπτωση με τεχνοοικονομικά κριτήρια να προκύπτει η βέλτιστη λύση.

Ειδικότερα για τις Περιφέρειες Ιονίων νήσων, Βορείου Αιγαίου και Νοτίου Αιγαίου, η κατεύθυνση είναι να επιτευχθεί ο στόχος με την ανάπτυξη δικτύων χωριστής συλλογής ΒΑΑ.

Τα περιφερειακά σχέδια θα προσαρμόσουν το σχεδιασμό διαχείρισης των ΒΑΑ με βάση τους στόχους που θέτει η νέα στρατηγική. Στα σχέδια θα πρέπει να υπάρχει σαφής αναφορά στα έργα και τις δράσεις που θα αναλάβει η κάθε Περιφέρεια προκειμένου να επιτύχει τους στόχους.

Στον ακόλουθο Πίνακα παρατίθενται οι προβλεπόμενες επιμέρους και συνολικές ποσότητες εκτροπής των ΒΑΑ.

Πίνακας 12: Ποσοτικοποίηση στόχων σχεδιασμού εκτροπής ΒΑΑ από την ταφή

	2020	
	χιλ τόνοι	% ΒΑΑ
Συνολικός στόχος εκτροπής ΒΑΑ	2.934	100%
Επιμέρους στόχοι:		
<u>Μέσω δικτύων χωριστής συλλογής</u>		
Εκτροπή από δίκτυο βιοαποβλήτων	1.024	35%
Εκτροπή χαρτιού (χαρτί συσκευασίας και έντυπο χαρτί)	751	25%
<i>Σύνολο εκτροπής ΒΑΑ σε συστήματα χωριστής συλλογής</i>	<i>1.775</i>	<i>60%</i>
<u>Μέσω δικτύων σύμμεικτων ΑΣΑ</u>		
Εκτροπή ΒΑΑ από υπολειπόμενα σύμμεικτα ΑΣΑ (επεξεργασία)	1.159	40%

3.3.4. Σύγκριση με τους Στόχους της Εθνικής Στρατηγικής ΒΑΑ 2003

Βάσει των εκτιμήσεων παραγωγής ΑΣΑ και ΒΑΑ, ο εθνικός στόχος εκτροπής των ΒΑΑ από την ταφή, σε εφαρμογή του άρθρου 4 της ΚΥΑ 29407/3508/2002, μειώνεται περίπου κατά 230 χιλ τόνους σε σύγκριση με τη στρατηγική εκτροπής των ΒΑΑ που υιοθετήθηκε το 2003.

Λαμβάνοντας υπόψη τους επιμέρους στόχους εκτροπής για το χαρτί και τα βιοαπόβλητα (Ν. 4042/2012 και ΚΥΑ 9268/469/2007), η ποσότητα ΒΑΑ που εκτιμάται ότι υπολείπεται να εκτραπεί το 2020 μέσω της επεξεργασίας σε μονάδες επεξεργασίας υπολειπόμενων σύμμεικτων ΑΣΑ μειώνεται περίπου κατά 1,5 εκατ. τόνους, όπως παρατίθεται κατωτέρω:

Σύγκριση με τους στόχους της Εθνικής Στρατηγικής ΒΑΑ 2003

(Α) ΕΘΝΙΚΗ ΣΤΡΑΤΗΓΙΚΗ ΕΚΤΡΟΠΗΣ ΒΑΑ 2003	2020
Εκτίμηση παραγωγής ΑΣΑ	6.078.946
Εκτίμηση παραγωγής ΒΑΑ (67% ΑΣΑ)	4.072.894
Βιοαπόβλητα (47% ΑΣΑ)	2.857.105
Χαρτί (20% ΑΣΑ)	1.215.789
Στόχος μείωσης ΒΑΑ που προορίζονται για υγειονομική ταφή σε σχέση με την παραγωγή του 1997	35%
	910.000
Στόχος εκτροπής ΒΑΑ από την ταφή	3.162.894
Επιμέρους στόχοι εκτροπής ΒΑΑ:	
Βιοαπόβλητα (χωριστή συλλογή)	0
Χαρτί (συσσκευασίας και έντυπου χαρτιού)	435.203
Υπολειπόμενη απαίτηση εκτροπής ΒΑΑ	2.727.691

(Β) ΕΠΙΚΑΙΡΟΠΟΙΗΣΗ ΕΘΝΙΚΗΣ ΣΤΡΑΤΗΓΙΚΗΣ ΒΑΑ	2020
Εκτίμηση παραγωγής ΑΣΑ	5.780.000
Εκτίμηση παραγωγής ΒΑΑ (66,5% ΑΣΑ)	3.843.700
Βιοαπόβλητα (44,3% ΑΣΑ)	2.560.500
Χαρτί (22,2% ΑΣΑ)	1.283.200
Στόχος μείωσης ΒΑΑ που προορίζονται για υγειονομική ταφή σε σχέση με την παραγωγή του 1997	35%
	910.000
Στόχος εκτροπής ΒΑΑ από την ταφή	2.933.700
Επιμέρους στόχοι εκτροπής ΒΑΑ	
Βιοαπόβλητα (χωριστή συλλογή)	1.024.200
Προδιαλεγμένο χαρτί (συσσκευασίας και έντυπου χαρτιού)	750.600
Υπολειπόμενη απαίτηση εκτροπής ΒΑΑ	1.158.900

(Γ) ΣΥΓΚΡΙΣΗ ΣΤΟΧΩΝ	2020
Μεταβολή στόχου εκτροπής ΒΑΑ από την ταφή	-229.194
Μεταβολή υπολειπόμενης απαίτησης εκτροπής ΒΑΑ	-1.568.791

Επισημαίνεται ότι οι εν λόγω ποσότητες που εκτιμάται ότι θα οδηγούνται σε μονάδες επεξεργασίας (μη συμπεριλαμβανομένης της υγειονομικής ταφής) υπολειπόμενων συμμείκτων προτείνεται να μειωθούν περαιτέρω στο πλαίσιο εξειδίκευσης του ΕΣΔΑ με τις αναθεωρήσεις των ΠΕΣΔΑ, προς την κατεύθυνση αύξησης των ποσοστών εφαρμογής της χωριστής συλλογής και διαχείρισης ΒΑΑ.

Για τη βελτιστοποίηση της παρακολούθησης και ελέγχου εφαρμογής του στόχου 2020, με βάση τους σχεδιασμούς και την πρόοδο υλοποίησης των αναθεωρημένων ΠΕΣΔΑ, θα αξιολογηθεί η πρόοδος επίτευξης του στόχου το 2016, προκειμένου και εφόσον κριθεί αναγκαίο να αποτυπωθούν οι τυχόν απαραίτητες αναθεωρήσεις ή να δρομολογηθούν έγκαιρα διορθωτικές δράσεις.

3.4. Σχέδια διαχείρισης ανά κατηγορία αποβλήτων

Στο κεφάλαιο αυτό περιγράφονται τα βασικά στοιχεία του σχεδιασμού διαχείρισης και οι απαιτούμενες ανάγκες σε υποδομές και δίκτυα διαχείρισης κατά κατηγορία αποβλήτων και συμπεριλαμβάνονται τα στοιχεία της στρατηγικής για τη διαχείριση των ΒΑΑ που περιγράφηκε στο κεφ.3.3.

Οι ποσοτικοί στόχοι σχεδιασμού που τίθενται κατά κατηγορία αποβλήτων κατανέμονται αναλογικά σε σχέση με την παραγωγή της εκάστοτε κατηγορίας αποβλήτων σε περιφερειακό επίπεδο, εκτός ορισμένων εξαιρέσεων που αναφέρονται ρητώς στα σχετικά εδάφια του παρόντος.

Οι περιφερειακοί σχεδιασμοί θα πρέπει να διασφαλίζουν την επίτευξη των στόχων σχεδιασμού διαχείρισης που τους αναλογούν ως ελάχιστη απαίτηση, και σε κάθε περίπτωση θα πρέπει να επιδιώκουν τη μεγιστοποίηση των ποσοστών ανακύκλωσης και ανάκτησης αποβλήτων και γενικότερα την προαγωγή της ιεράρχησης αποβλήτων, λαμβάνοντας υπόψη τις ιδιαιτερότητες των Περιφερειών. Οι ΠΕΣΔΑ θα επανεξεταστούν και θα εγκρίνονται σύμφωνα με το νέο ΕΣΔΑ.

Να σημειωθεί ότι για την επικαιροποίηση των ΠΕΣΔΑ θα πρέπει να λαμβάνονται υπόψη οι τιθέμενοι στόχοι σχεδιασμού που είναι εκφρασμένοι σε ποσοστά και όχι σε ποσότητες, καθώς οι προβλέψεις παραγωγής αποβλήτων ενδεχομένως να διαφέρουν από την πραγματική παραγωγή αποβλήτων έως το 2020.

3.4.1. Απόβλητα αστικού τύπου

3.4.1.1. Αστικά στερεά απόβλητα

A. Διαχείριση – ποσοτικοποίηση στόχων

A.1. Βασικά στοιχεία διαχείρισης ΑΣΑ

Οι ποσοτικοί και ποσοστιαίοι στόχοι για την διαχείριση των ΑΣΑ, με χρονικό ορίζοντα το 2020, αποτυπώνονται στο σχήμα 3. Με τη μορφή Πίνακα οι στόχοι παρατίθενται στη συνέχεια, ενώ τα βασικά στοιχεία του σχεδιασμού διαχείρισης των ΑΣΑ περιλαμβάνουν:

- την πλήρη ανάπτυξη των δικτύων χωριστής συλλογής ανακυκλώσιμων υλικών και βιοαποβλήτων
- την ανάπτυξη μικρής κλίμακας αποκεντρωμένων μονάδων ανάκτησης προδιαλεγμένων ΒΑ
- την ανάπτυξη των δικτύων επεξεργασίας υπολειπόμενων σύμμεικτων ΑΣΑ στη βάση των στόχων του ΕΣΔΑ.

Από τον Πίνακα διαπιστώνουμε, με δεδομένο ότι τίποτα δεν θα οδηγείται ανεπεξέργαστο για ταφή, ότι το 50% των ΑΣΑ θα οδηγείται, σε σύμμεικτη μορφή, σε μονάδες επεξεργασίας και από εκεί ένα 26% ή λιγότερο θα οδηγείται για διάθεση-ταφή. Ένα μέρος της ανάκτησης (24%) προβλέπεται να γίνεται στις μονάδες επεξεργασίας σύμμεικτων και το 50% με προδιαλογή. Από τα υλικά που ανακτώνται στις μονάδες της μηχανικής επεξεργασίας, το μεγαλύτερο μέρος είναι τα οργανικά (το 40% του συνόλου των οργανικών ή το 17,7% του συνόλου των ΑΣΑ). Άλλο ένα 40% των οργανικών (17,7% του συνόλου των ΑΣΑ θα προδιαλέγεται) .

ΑΣΑ 5.780.000		ΑΝΑΚΤΗΣΗ (R) ^[3]										Ποσότητες σε t ΔΙΑΘΕΣΗ (D) ^[3]		
		ΧΩΡΙΣΤΗ ΣΥΛΛΟΓΗ & ΕΠΕΞΕΡΓΑΣΙΑ					ΣΥΛΛΟΓΗ & ΕΠΕΞΕΡΓΑΣΙΑ ΥΠΟΛΕΙΠΟΜΕΝΩΝ ΣΥΜΜΕΙΚΤΩΝ							
Οργανικό κλάσμα 2.560.500		ΑΝΑΚΥΚΛΩΣΗ ΑΠΟΒΛΗΤΩΝ ΣΥΣΚΕΥΑΣΙΩΝ (ΚΥΑ 9268/2007)	ΑΝΑΚΥΚΛΩΣΗ ΛΟΙΠΩΝ ΑΝΑΚΥΚΛΩΣΙΜΩΝ ΥΛΙΚΩΝ (N. 4042/2012)	ΑΝΑΚΤΗΣΗ ΒΙΟΑΠΟΒΛΗΤΩΝ (N. 4042/2012)	ΑΝΑΚΥΚΛΩΣΗ (N. 4042/2012)	ΕΚΤΡΟΠΗ ΒΑΑ (ΚΥΑ 29407/3508/2003)								
Χαρτί - Χαρτόνι 1.283.200		26%	333.600	32%	417.000	40%	1.024.200	10%	134.700 ^[4]	30%	1.158.900	24%	910.000 ^[5]	
Πλαστικά 803.400		17%	139.230	56%	451.045			4%	35.394			22%	177.731	
Μέταλλα 225.400		36%	81.550	23%	52.000			33%	73.480			8%	18.370	
Γυαλί 248.500		30%	74.900	46%	115.000			5%	12.476			19%	46.124	
Ξύλο 265.800		13%	35.200	37%	97.700			30%	79.740			20%	53.160	
ΥΠΟΣΥΝΟΛΟ ^[2]		11%	664.480	20%	1.132.745	18%	1.024.200	3%	201.090	20%	1.158.900	21%	1.205.385	
Λοιπά ^[1] 393.200		ΑΠΟΒΛΗΤΑ ΦΟΡΗΤΩΝ ΗΣ&Σ			ΛΑΜΠΤΗΡΕΣ			ΑΗΗΕ			ΜΠΕΑ	ΛΟΙΠΑ ΜΗ ΑΝΑΚΤΗΣΙΜΑ ΑΣΑ		
		825			1.064			72.556			4.696	314.059		
ΑΝΑΚΤΗΣΗ (R)													ΔΙΑΘΕΣΗ (D)	
ποσοστό επί της συνολικής παραγωγής						συνολική ποσότητα						ποσοστό επί της συνολικής παραγωγής	συνολική ποσότητα	
74%						4.255.860						26%	1.524.140	

[1] Στα "Λοιπά" συμπεριλαμβάνονται τα ρεύματα εναλλακτικής διαχείρισης ΑΗΗΕ, Λαμπτήρες και Απόβλητα Φορητών ΗΣ&Σ, τα ΜΠΕΑ και το μη ανακτήσιμο κλάσμα που οδηγείται σε διάθεση

[2] Τα ποσοστά εκφράζονται επί της συνολικής παραγωγής ΑΣΑ

[3] Τα ποσοστά εκφράζονται επί της συνολικής ποσότητας ανά κλάσμα

[4] Η ποσότητα του χαρτιού περιλαμβάνεται στην ποσότητα εκτροπής ΒΑΑ εντός ΜΕΑ

[5] Στόχος μείωσης ΒΑΑ για ταφή σε σχέση με την παραγωγή του 1997

Στόχοι για το έτος 2020

υλικό	σύνολο	σύνολο	ανάκτηση με προδιαλογή	μηχανική επεξεργασία- τελική δίδεση		σύνολο	ανάκτηση με προδιαλογή	μηχανική επεξεργασία- τελική δίδεση		σύνολο
				ανάκτηση	δίδεση			ανάκτηση	δίδεση	
οργανικά	2.560.500	2.560.500	1.024.200	1.024.200	512.100	1.536.300	40%	40%	20%	60%
χαρτί/χαρτόνι	1.283.200									
πλαστικό	803.400	2.560.500	1.664.325	256.050	640.125	896.175	65%	10%	25%	35%
μέταλλο	225.400									
γυαλί	248.500									
ξύλο	265.800	265.800	132.900	79.740	53.160	132.900	50%	30%	20%	50%
λοιπά ανακτήσιμα	393.200	93.200	65.240	4.660	23.300	27.960	70%	5%	25%	30%
λοιπά		300.000	0	0	300.000	300.000	0%	0%	100%	100%
σύνολο	5.780.000	5.780.000	2.886.665	1.364.650	1.528.685	2.893.335	50%	24%	26%	50%
σύνολο	5.780.000	5.780.000	4.251.315	1.528.685	1.528.685		74%		26%	

Σχήμα 3: Διάγραμμα και Πίνακας Σχεδιασμού Διαχείρισης ΑΣΑ

Τα δίκτυα χωριστής συλλογής περιλαμβάνουν τουλάχιστον τα ρεύματα χαρτί, γυαλί, μέταλλο, πλαστικό, ενώ τα νέα δίκτυα Πράσινων Σημείων και ΚΑΕΔΙΣΠ θα περιλαμβάνουν περισσότερα και θα εξυπηρετούν την επίτευξη των αναγκαίων ποιοτικών προτύπων στους αντίστοιχους τομείς ανακύκλωσης. Στα Πράσινα Σημεία θα υπάρχει η δυνατότητα ενσωμάτωσης της άτυπης ανακύκλωσης σε συνεργασία με τους ΟΤΑ. Στόχος η ενσωμάτωσής της στη διαχείριση με νόμιμο και ασφαλή τρόπο.

Στο σχεδιασμό των δικτύων χωριστής συλλογής ενσωματώνεται επιπλέον η σταδιακή εφαρμογή της χωριστής συλλογής των βιοαποβλήτων για τη διευκόλυνση της κατάλληλης επεξεργασίας και ανάκτησής τους, που παράλληλα συνεισφέρει στο στόχο εκτροπής των βιοαποδομήσιμων αστικών αποβλήτων (ΒΑΑ) από την υγειονομική ταφή.

Τα δίκτυα επεξεργασίας υπολειπόμενων σύμμεικτων ΑΣΑ συνεισφέρουν στην επίτευξη των στόχων ανάκτησης και ανακύκλωσης καθώς και στην εκτροπή από την ταφή των ΒΑΑ και λειτουργούν συμπληρωματικά προς την ανακύκλωση μετά από χωριστή συλλογή αποβλήτων υλικών και βιοαποβλήτων που συνιστά πρώτη προτεραιότητα στη διαχείριση. Στόχος είναι η ελαχιστοποίηση των υπολειμμάτων που καταλήγουν σε χώρους υγειονομικής ταφής.

Ο σχεδιασμός των δικτύων (τεχνολογικό σχήμα, παραγόμενα δευτερογενή υλικά, πλήθος μονάδων, κ.λπ.) θα εξειδικευτεί στα ΠΕΣΔΑ και θα είναι σύμφωνος με τις στρατηγικές και κατευθύνσεις του ΕΣΔΑ.

Βασική προϋπόθεση κατά την ανάπτυξη των δικτύων ανακύκλωσης και ανάκτησης είναι η εξασφάλιση των απαιτούμενων προδιαγραφών για την τελική χρήση των παραγόμενων δευτερογενών υλικών.

A.2. Βιοαποδομήσιμα Αστικά Απόβλητα

Οι επιμέρους στόχοι σχεδιασμού εκτροπής των ΒΑΑ από την υγειονομική ταφή που παρουσιάστηκαν στο κεφ.3.3 καταγράφονται στον Πίνακα 12

A.3. Ανακυκλώσιμα υλικά

Οι στόχοι σχεδιασμού της προετοιμασίας για επαναχρησιμοποίηση και της ανακύκλωσης των ανακυκλώσιμων υλικών υπολογίζονται βάσει της 2^{ης} μεθόδου της Απόφασης 2011/753/ΕΕ³ και καταγράφονται στον Πίνακα 13.

Πίνακας 13: Ποσοτικοποίηση στόχων σχεδιασμού διαχείρισης ανακυκλώσιμων υλικών

ΥΛΙΚΟ	ΠΑΡΑΓΩΓΗ ΑΝΑΚΥΚΛΩΣΙΜΩΝ ΥΛΙΚΩΝ	ΠΡΟΕΤΟΙΜΑΣΙΑ ΓΙΑ ΕΠΑΝΑΧΡΗΣΙΜΟΠΟΙΗΣΗ ΚΑΙ ΑΝΑΚΥΚΛΩΣΗ	
		ΣΤΟΧΟΙ ΣΧΕΔΙΑΣΜΟΥ 2020	
		χιλ. τόνοι	χιλ. τόνοι
ΧΑΡΤΙ - ΧΑΡΤΟΝΙ	1.283	69%	888
ΠΛΑΣΤΙΚΟ	803	78%	625
ΜΕΤΑΛΛΟ	225	92%	207
ΓΥΑΛΙ	249	81%	202
ΣΥΝΟΛΟ	2.560	75%	1.923

A.4. Απόβλητα συσκευασιών

Οι στόχοι σχεδιασμού της ανακύκλωσης των αποβλήτων συσκευασιών αναλύονται στον Πίν 14:

Πίνακας 14: Ποσοτικοποίηση στόχων σχεδιασμού ανακύκλωσης αποβλήτων συσκευασίας

ΥΛΙΚΟ	ΠΑΡΑΓΩΓΗ ΑΠΟΒΛΗΤΩΝ ΣΥΣΚΕΥΑΣΙΑΣ	ΑΝΑΚΥΚΛΩΣΗ			
		ΕΛΑΧΙΣΤΟΙ ΣΤΟΧΟΙ 2020		ΣΤΟΧΟΙ ΣΧΕΔΙΑΣΜΟΥ 2020	
		χιλ. τόνοι	%	χιλ. τόνοι	%
ΧΑΡΤΙ - ΧΑΡΤΟΝΙ	363	60%	218	92%	334
ΠΛΑΣΤΙΚΟ	199	22,5%	45	70%	139
ΜΕΤΑΛΛΟ	116	50%	58	70%	82
ΓΥΑΛΙ	107	60%	64	70%	75
ΞΥΛΟ	44	15%	7	80%	35
ΣΥΝΟΛΟ	829	55%	456	80.2%	664

A.5. Λοιπά ρεύματα εναλλακτικής διαχείρισης

Στα αστικά στερεά απόβλητα εμπεριέχονται και ορισμένα ρεύματα εναλλακτικής διαχείρισης, συγκεκριμένα τα απόβλητα φορητών ηλεκτρικών στηλών και συσσωρευτών (ΦΗΣ&Σ) και τα απόβλητα ηλεκτρικού ηλεκτρονικού υλικού οικιακής προέλευσης (ΑΗΗΕ), η διαχείριση των οποίων περιγράφεται σε διακριτές ενότητες.

B. Απαιτήσεις σε υποδομές και δίκτυα διαχείρισηςB.1. Μη επικίνδυνα ΑΣΑ(α) Δίκτυα χωριστής συλλογής και επεξεργασίας

- Καθιέρωση και ανάπτυξη δικτύου πράσινων σημείων για τη χωριστή συλλογή ανακυκλώσιμων υλικών, ρευμάτων αποβλήτων της εναλλακτικής διαχείρισης, ρευμάτων βιοαποβλήτων και μικρών ποσοτήτων επικίνδυνων ουσιών στα αστικά στερεά απόβλητα. Επιπλέον μπορούν να λειτουργήσουν ως χώροι συλλογής αντικειμένων προς επαναχρησιμοποίηση/ προετοιμασία για επαναχρησιμοποίηση (πχ έπιπλα, ρουχισμός και παρεμφερή).

● Βιοαπόβλητα

- Εντατικοποίηση των δράσεων οικιακής/ επιτόπιας κομποστοποίησης, εκτροπής οργανικών αποβλήτων νοικοκυριών σε αγροτικές περιοχές και χωριστής συλλογής και ανάκτησης αποβλήτων βρώσιμων ελαίων και λιπών.

- Ανάπτυξη δικτύων χωριστής συλλογής βιοαποβλήτων και ανάκτηση σε μονάδες επεξεργασίας προδιαλεγμένων οργανικών αποβλήτων των υφιστάμενων περιφερειακών σχεδιασμών, καθώς και σε μονάδες δημοτικής κομποστοποίησης μικρής κλίμακας χαμηλής όχλησης σύμφωνα με τα Τοπικά Δημοτικά Σχέδια διαχείρισης.

● Ανακυκλώσιμα υλικά

- Ανάπτυξη δικτύου χωριστής συλλογής ανακυκλώσιμων υλικών για την επαρκή κάλυψη της χώρας και με στοχευμένες ενέργειες στους μεγάλους παραγωγούς.

- Ενίσχυση της χωριστής συλλογής έντυπου χαρτιού αλλά και άλλων ρευμάτων.

- Ανάπτυξη ή επέκταση δυναμικότητας υφιστάμενων κέντρων διαλογής ανακυκλώσιμων υλικών (ΚΔΑΥ) ανάλογα με τις προβλεπόμενες ανάγκες κάθε Περιφέρειας - έμφαση στα μεγάλα νησιά.

- *Απόβλητα συσκευασιών*

- Εγκατάσταση πυκνού δικτύου συλλογής αποβλήτων συσκευασιών για την πλήρη πληθυσμιακή κάλυψη της χώρας και με στοχευμένες ενέργειες στους μεγάλους παραγωγούς και τις νησιωτικές περιοχές.
- Εφαρμογή της χωριστής συλλογής χαρτιού, γυαλιού, μετάλλων και πλαστικού από το 2015, σύμφωνα με τις διατάξεις της παρ.1 του άρθρου 11 της Οδηγίας 2008/98, με σκοπό την επίτευξη υψηλής ποιότητας ανακύκλωσης.

(β) Δίκτυο επεξεργασίας υπολειπόμενων σύμμεικτων ΑΣΑ

- Επανεξέταση των προβλεπόμενων μονάδων επεξεργασίας υπολειπόμενων σύμμεικτων ΑΣΑ των μη εγκεκριμένων και των υφιστάμενων περιφερειακών σχεδιασμών κατά την έγκριση του παρόντος ΠΕΣΔΑ.
- πρόβλεψη παράλληλης διακριτής επεξεργασίας προδιαλεγμένων βιοαποβλήτων σε εγκαταστάσεις επεξεργασίας σύμμεικτων. Ειδικότερα για τις Περιφέρειες Ιονίων νήσων, Βορείου Αιγαίου και Νοτίου Αιγαίου, οι τιθέμενοι στόχοι θα επιτευχθούν με την ανάπτυξη δικτύων χωριστής συλλογής ΒΑΑ.

(γ) Δίκτυο διάθεσης αστικών αποβλήτων

- Μετατροπή των ΧΥΤΑ της ηπειρωτικής χώρας και της Κρήτης σε ΧΥΤ Υπολειμμάτων.
- Δέσμη οριζόντιων μέτρων αντιμετώπισης προβλημάτων πλημμελούς λειτουργίας, όπως αναβάθμιση Μονάδων Επεξεργασίας Στραγγισμάτων, συστηματικοί έλεγχοι από ΕΥΕΠ, διάθεση λογισμικού εσωτερικού ελέγχου σε όλους τους φορείς λειτουργίας και on line διασύνδεσή τους με ΥΠΕΝ και ΕΥΕΠ μέσω δημιουργίας βάσης δεδομένων, τεχνική υποστήριξη και πρόγραμμα κατάρτισης προσωπικού φορέων, χρηματοδότηση έργων, σχέδια διευθέτησης, προγράμματα οργάνωσης βάσει προδιαγραφών, υποχρέωση προεπεξεργασίας πριν την ταφή κ.α.
- Επέκταση όπου είναι εφικτό ή κατασκευή νέων ΧΥΤ για τους υφιστάμενους χώρους υγειονομικής ταφής που αναμένεται να κορεσθούν έως το 2020 και εφόσον αυτό απαιτείται βάσει των αναθεωρημένων ΠΕΣΔΑ.
- Κατά προτεραιότητα αξιοποίηση της ενεργοβόρου εγχώριας βιομηχανίας (τσιμεντοβιομηχανία, κεραμοποιία κ.λπ.) για την απορρόφηση των παραγόμενων εναλλακτικών καυσίμων και διερεύνηση δυνατοτήτων σε υποδομές συνεπεξεργασίας/ συναποτέφρωσης.

B.2. Επικίνδυνα ΑΣΑ (ΜΠΕΑ)

- Οργάνωση συστήματος χωριστής συλλογής των μικρών ποσοτήτων επικίνδυνων αποβλήτων από τα υπολειπόμενα σύμμεικτα ΑΣΑ.
- Για τα απόβλητα φορητών ηλεκτρικών σηλών και συσσωρευτών, καθώς και τους λαμπτήρες φθορισμού που εμπεριέχονται στο ρεύμα των αποβλήτων ηλεκτρονικού ηλεκτρικού εξοπλισμού, οι επιμέρους απαιτήσεις σε δίκτυα περιγράφονται σε ξεχωριστές ενότητες της παρούσας.

3.4.1.2. Απόβλητα ηλεκτρικού ηλεκτρονικού εξοπλισμού (ΑΗΗΕ) οικιακής προέλευσης

Α. Διαχείριση – ποσοτικοποίηση στόχων

Ο σχεδιασμός διαχείρισης των ΑΗΗΕ αποσκοπεί στην επίτευξη των τιθέμενων στόχων συλλογής και διαχείρισης, όπως αναλυτικά παρουσιάζονται κατά κατηγορία αποβλήτων στον παρακάτω πίνακα. Το σύνολο των συλλεγόμενων ΑΗΗΕ προβλέπεται να οδηγείται σε κέντρα παραλαβής, από όπου τα ΑΗΗΕ θα διοχετεύονται σε εγκαταστάσεις απορρύπανσης - ανακύκλωσης - ανάκτησης.

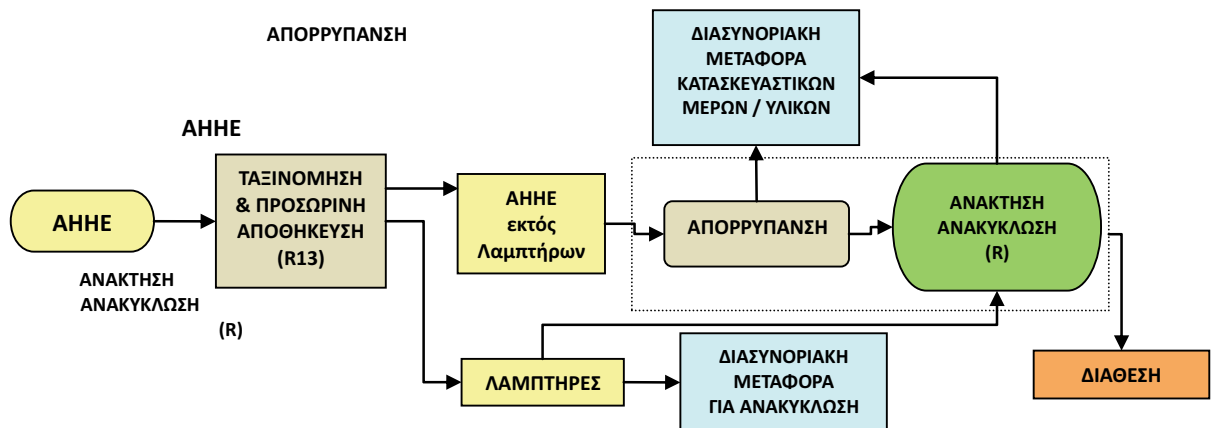

Κατηγορία ΑΗΗΕ (Παράρτημα ΙΙΙ της Οδηγίας 2012/19/ΕΕ)	ΣΤΟΧΟΙ ΣΧΕΔΙΑΣΜΟΥ 2020								
	ΕΛΑΧΙΣΤΗ ΠΟΣΟΤΗΤΑ ΑΗΗΕ ΠΡΟΣ:								
	ΣΥΛΛΟΓΗ	ΑΝΑΚΤΗΣΗ	ΑΝΑΚΥΚΛΩΣΗ	ΠΡΟΕΤΟΙΜΑΣΙΑ ΓΙΑ ΕΠΑΝΑΧΡΗΣΙΜΟΠΟΙΗΣΗ & ΑΝΑΚΥΚΛΩΣΗ					
	%	χιλ. t	%	χιλ. t	%	χιλ. t	%	χιλ. t	%
Κατ. 1		69,5	85%	10,5	-	-	80%	9,8	
Κατ. 2			80%	12,0	-	-	70%	10,5	
Κατ. 3	85%		-	-	80%	0,9	-	-	
Κατ. 4			85%	16,7	-	-	80%	15,7	
Κατ. 5 & 6			75%	16,1	-	-	55%	11,8	

Σχήμα 4: Διάγραμμα σχεδιασμού διαχείρισης ΑΗΗΕ

Β. Απαιτήσεις σε υποδομές και δίκτυα διαχείρισης

Δημιουργία τουλάχιστον ενός δημοτικού σημείου συλλογής ΑΗΗΕ σε κάθε Δήμο της χώρας, στα πλαίσια συνεργασίας των Δήμων με τα ΣΕΔ

3.4.1.3. Απόβλητα φορητών ηλεκτρικών στηλών και συσσωρευτών (ΗΣ&Σ)

Α. Διαχείριση – ποσοτικοποίηση στόχων

Ο σχεδιασμός διαχείρισης των αποβλήτων φορητών ΗΣ&Σ αποσκοπεί στην επίτευξη των στόχων συλλογής.

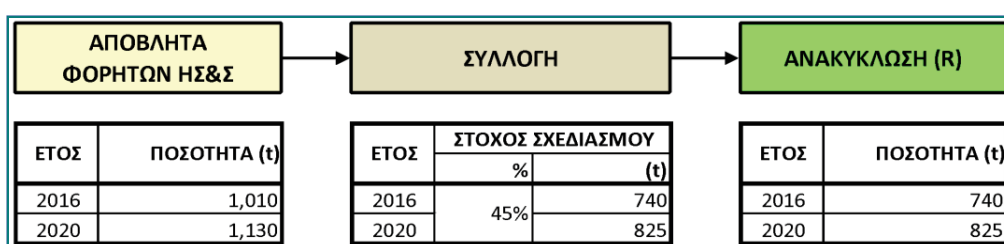

Σχήμα 5: Διάγραμμα σχεδιασμού διαχείρισης αποβλήτων φορητών ΗΣ&Σ

Β. Απαιτήσεις σε υποδομές και δίκτυα διαχείρισης

Διατήρηση του υφιστάμενου δικτύου συλλογής και αξιοποίηση του νέου ώστε να καλυφθούν και οι απομακρυσμένες περιοχές της χώρας, και περαιτέρω πύκνωσή του ώστε να μεγιστοποιηθεί το ποσοστό συλλογής αποβλήτων φορητών ΗΣ&Σ.

- Εξέταση ανάγκης για δημιουργία σταθμών μεταφόρτωσης στις νησιωτικές περιοχές.

3.4.1.4. Ιλύες αστικού τύπου

Α. Διαχείριση – ποσοτικοποίηση στόχων

Η ανάκτηση της ιλύος αστικού τύπου έπειτα από την κατάλληλη επεξεργασία (ξήρανση, υγιεινοποίηση, αδρανοποίηση-σταθεροποίηση, κ.λπ.) θα γίνεται μέσω:

- χρήσης της ξηράς ιλύος ως δευτερογενές καύσιμο στη εγχώρια βιομηχανία και σε θερμοηλεκτρικούς σταθμούς παραγωγής ενέργειας.
- χρήσης της αφυδατωμένης ιλύος σε μονάδες παραγωγής βιοαερίου με αναερόβια χώνευση.
- χρήσης της ιλύος επ' ωφελεία της γεωργίας, είτε κατόπιν κομποστοποίησης είτε με απευθείας διάθεση στη γεωργία μετά από υγιεινοποίηση, αδρανοποίηση-σταθεροποίηση και τηρουμένων των τιθέμενων προδιαγραφών.
- αποκατάστασης τοπίου έπειτα από υγιεινοποίηση, αδρανοποίηση -σταθεροποίηση και σχετική ξήρανση.

Βασική προϋπόθεση αποτελεί η ανάπτυξη δικτύου διαχείρισης ιλύος με κομβικά σημεία τις μεγάλες και μεσαίες αστικές ΕΕΛ.

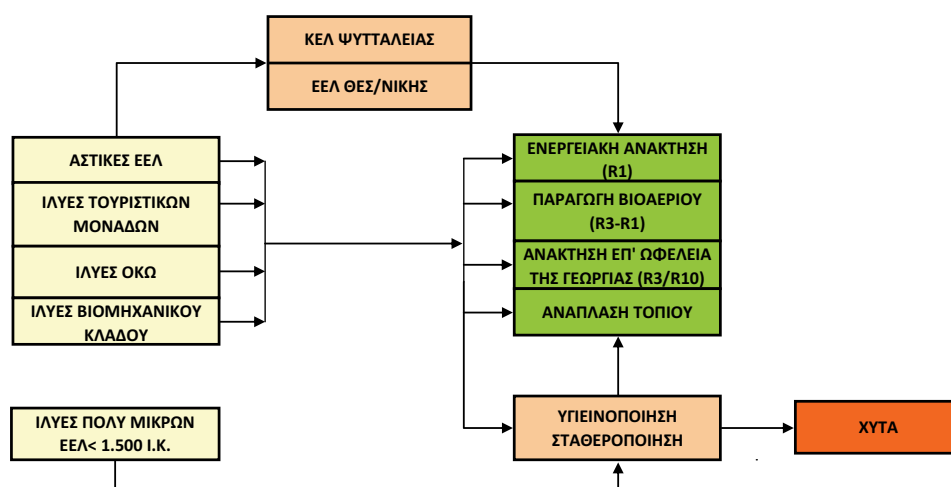

Σχήμα 6: Διάγραμμα σχεδιασμού διαχείρισης ιλύων αστικού τύπου

B. Απαιτήσεις σε υποδομές και δίκτυα διαχείρισης

- Εξυπηρέτηση γειτονικών ΕΕΛ αστικών από τις ΕΕΛ των μητροπολιτικών περιοχών για ξήρανση και αξιοποίηση.
- Οι ιλύες ΕΕΛ τουριστικών και βιομηχανικών μονάδων του Παραρτήματος ΙΙΙ της ΚΥΑ 5673/400/1997 και ΟΚΩ θα οδηγούνται κατά προτεραιότητα μετά από επεξεργασία, προς ανάκτηση επ' ωφελεία της γεωργίας, σε εφαρμογές ανάπλασης τοπίου ή σε μονάδες παραγωγής βιοαερίου.
- Δημιουργία ολιγάριθμων κεντρικών εγκαταστάσεων επεξεργασίας ιλύος, οι οποίες συνδέονται με μεγάλες και μεσαίες ΕΕΛ, με σκοπό κατά προτεραιότητα την ανάκτηση επ' ωφελεία της γεωργίας, σύμφωνα με τις διατάξεις της κείμενης νομοθεσίας.
- Διαχείριση μέσω των παρακάτω επιλογών:
 - ο Προώθηση της συγκεντρωμένης ιλύος σε μονάδες παραγωγής εδαφοβελτιωτικών – ανάπτυξη μονάδων συνεπεξεργασίας ρευμάτων αποβλήτων οργανικής προέλευσης.
 - ο Ανάπτυξη μονάδων παραγωγής βιοαερίου.
 - ο Ανάπτυξη μονάδων ηλιακής ξήρανσης και αξιοποίησης της ξηραμένης ιλύος.

3.4.2. Βιομηχανικά απόβλητα και απόβλητα λοιπών δραστηριοτήτων

3.4.2.1. Βιομηχανικά απόβλητα

A. Διαχείριση – ποσοτικοποίηση στόχων

Η ολοκληρωμένη διαχείριση των βιομηχανικών αποβλήτων έγκειται στη συμπληρωματικότητα των επιλογών διαχείρισης επιδιώκοντας ανώτερες ιεραρχικά λύσεις. Κατά την ανάπτυξη των δικτύων και των υποδομών διαχείρισης θα λαμβάνονται υπόψη συνδυαστικά οι παρακάτω βασικές προϋποθέσεις και επιδιώξεις σε επίπεδο χώρας:

- Η αύξηση στο μέγιστο δυνατό της ανάκτησης των παραγόμενων Β.Α. κυρίως μέσω της αξιοποίησης:
 - των δυνατοτήτων απορρόφησης των παραγόμενων Β.Α., είτε ως πρώτη ύλη είτε ως καύσιμο, από άλλους παραγωγικούς κλάδους.
 - των δυνατοτήτων ανάκτησης των υφιστάμενων υποδομών επεξεργασίας αποβλήτων.
 - των δυνατοτήτων συνδιαχείρισης ρευμάτων Β.Α. με ομοειδή απόβλητα άλλης προέλευσης, με έμφαση στη συνεπεξεργασία των φυτικών και ζωικών υπολειμμάτων βιομηχανικής προέλευσης με οργανικά απόβλητα άλλης προέλευσης (π.χ. αστικά, γεωργικά, κτηνοτροφικά).
- Η επιδίωξη κατά το δυνατό της αυτάρκειας της χώρας σε δίκτυο διάθεσης Β.Α., λαμβάνοντας υπόψη την ανάγκη ειδικών εγκαταστάσεων για ορισμένες κατηγορίες αποβλήτων.
- Η διασφάλιση τεχνικοοικονομικά βιώσιμων επιλογών διαχείρισης Β.Α. υιοθετώντας τις βέλτιστες διαθέσιμες τεχνικές.
- Η εφαρμογή κατά το δυνατό της αρχής της εγγύτητας στοχεύοντας στη μείωση του συνολικού κόστους διαχείρισης.

Συμπληρωματικά με τα παραπάνω, σε επίπεδο βιομηχανικών εγκαταστάσεων, θα επιδιώκεται η αξιοποίηση στο μέγιστο δυνατό των δυνατοτήτων (i) πρόληψης, επαναχρησιμοποίησης, ανακύκλωσης και ανάκτησης κατά την παραγωγική διαδικασία, (ii) μεγιστοποίησης της ανακυκλωσιμότητας/ ανακτησιμότητας των παραγόμενων αποβλήτων, εφαρμόζοντας τις βέλτιστες διαθέσιμες τεχνικές και (ii) επεξεργασίας και αξιοποίησης εκτός παραγωγικής διαδικασίας.

Στο σχηματικό διάγραμμα που ακολουθεί (Σχήμα 7) δίνονται τα βασικά στοιχεία σχεδιασμού της διαχείρισης των βιομηχανικών αποβλήτων και η συσχέτιση με τους επιμέρους σχεδιασμούς ρευμάτων αποβλήτων, όπως τα απόβλητα αστικού τύπου και τα ρεύματα εναλλακτικής διαχείρισης. Τα τιθέμενα επίπεδα ανάκτησης είναι κατευθυντήρια και ενδεικτικά, ωστόσο θα πρέπει να επιδιώκονται σε συνεχή βάση πρωτοβουλίες και επενδύσεις που αυξάνουν το ποσοστό ανάκτησης υλικών και ενέργειας από τα βιομηχανικά απόβλητα.

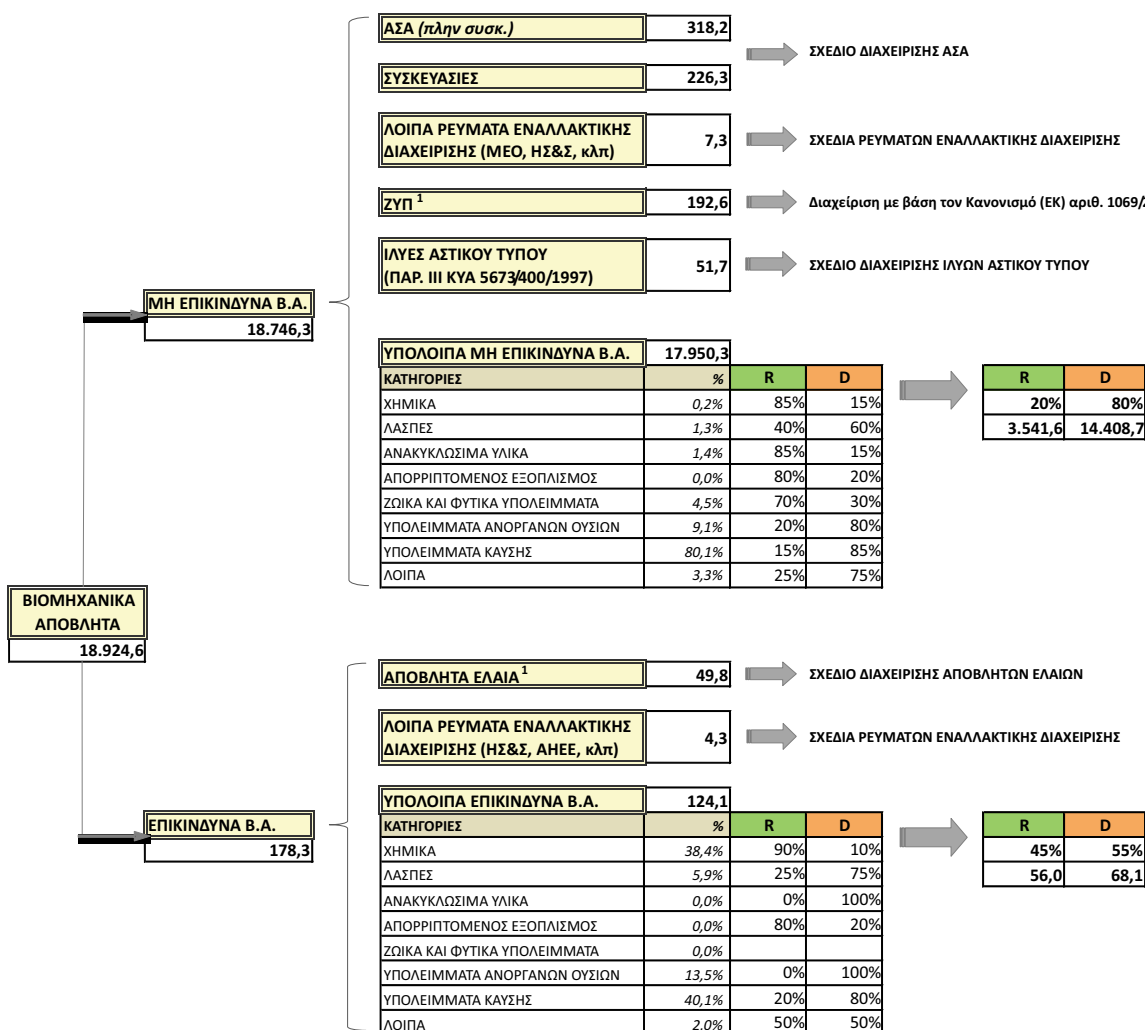

[έτος 2020, ποσότητες σε χιλ. τόνους]

¹ Η τελική εκτίμηση της συνολικής παραγωγής αποβλήτων ελαίων (ΑΕ) παρατίθεται στο αντίστοιχο σχέδιο διαχείρισης. Τα ζωικά υποπροϊόντα (ΖΥΠ) διέπονται από τον Κανονισμό (ΕΚ) αριθ. 1069/2009 και κατηγοριοποιούνται σε ειδικές κατηγορίες ανάλογα με το επίπεδο κινδύνου για τη δημόσια υγεία και την υγεία των ζώων.

Σημ: Εξαιρούνται του σχεδίου διαχείρισης βιομηχανικών αποβλήτων τα απόβλητα αστικής προέλευσης, που καλύπτονται από το σχέδιο διαχείρισης των αστικών στερεών αποβλήτων (συμπεριλαμβανομένων των συσκευασιών), τα ρεύματα αποβλήτων που καλύπτονται από ειδικά σχέδια, όπως: οι παραγόμενες ιλύες από τις εγκαταστάσεις επεξεργασίας των βιομηχανικών κλάδων του παραρτήματος ΙΙΙ της ΚΥΑ 5673/400/97 (ιλύες αστικού τύπου), τα ρεύματα εναλλακτικής διαχείρισης βιομηχανικής προέλευσης: απόβλητα έλαια, απόβλητα συσσωρευτών βιομηχανίας, σχήματα στο τέλος κύκλου ζωής, κ.λπ., καθώς και τα ΖΥΠ που διέπονται από τον Κανονισμό (ΕΚ) 1069/2009.

Σχήμα 7: Διάγραμμα σχεδιασμού διαχείρισης βιομηχανικών αποβλήτων

B. Απαιτήσεις σε υποδομές και δίκτυα διαχείρισης(α) Δίκτυα ανάκτησης βιομηχανικών αποβλήτων● *Μη επικίνδυνα Β.Α.*

- Αξιοποίηση των διαθέσιμων υποδομών της βιομηχανίας και των εφαρμογών του κατασκευαστικού κλάδου για την ανάκτηση των ανόργανων Β.Α. – ενσωμάτωσή τους στο δίκτυο ανάκτησης μη επικίνδυνων Β.Α.

- Μεγιστοποίηση ανάκτησης ζωικών και φυτικών υπολειμμάτων και βιοαποδομήσιμων λασπών βιομηχανικής προέλευσης μέσω της συνέργειας με τα δίκτυα παραγωγής προϊόντων (ζωοτροφών, κεραμικών προϊόντων κ.λπ.), παραγωγής προϊόντων επ' ωφελεία της γεωργίας και παραγωγής ενέργειας από βιοαέριο. Επιδίωξη, όπου αυτό είναι εφικτό, της συνέργειας με τα δίκτυα ανάκτησης οργανικών αποβλήτων άλλης προέλευσης.

- Μεγιστοποίηση δυνατοτήτων αξιοποίησης ήπιων εφαρμογών, όπως οι επιχώσεις και η αποκατάσταση "τραυματισμένων" αναγλύφων, οι οποίες συνιστούν εργασίες ανάκτησης.

● *Επικίνδυνα Β.Α.*

- Διαμόρφωση επαρκών υποδομών επεξεργασίας ανακτήσιμων επικίνδυνων Β.Α. που δεν μπορούν να αξιοποιηθούν από τους παραγωγούς για την παραγωγή εναλλακτικών α' υλών και καυσίμων.

- Πλήρης αξιοποίηση των διαθέσιμων υποδομών της βιομηχανίας - ενσωμάτωσή τους στο δίκτυο ανάκτησης επικίνδυνων Β.Α.

(β) Δίκτυα διάθεσης βιομηχανικών αποβλήτων● *Μη επικίνδυνα Β.Α.*

- Κατασκευή ιδιωτικών ΧΥΤ για την εξυπηρέτηση των ιδίων αναγκών των παραγωγών που πρέπει να διαθέσουν βιομηχανικά απόβλητα άνω των 10 χιλ. τόνων ετησίως

- Υποχρέωση όλων των ΒΙΟΠΑ και ΒΙΠΕ να χωροθετήσουν εντός χρονοδιαγράμματος ΧΥΤ στις ιδιοκτησίες τους για τα μη επικίνδυνα. Στους οργανωμένους υποδοχείς δραστηριοτήτων ο φορέας που ασκεί τη διοίκηση και διαχείριση τους έχει την αρμοδιότητα για την οργάνωση της διαχείρισης αποβλήτων που παράγονται, με την επιφύλαξη των υποχρεώσεων των παραγωγών αποβλήτων που απορρέουν από την Οδηγία 2008/98/ΕΕ και τον νόμο 4042/2012.

- Διάθεση στους υφιστάμενους ΧΥΤ αστικών των αποβλήτων βιομηχανικής προέλευσης που προσομοιάζουν ή είναι συμβατά με τα αστικά, εφόσον δεν τίθενται ζητήματα κορεσμού έως το 2020.

- Κατασκευή ΧΥΤ μη επικίνδυνων σε έκταση εντός των γηπέδων των ΧΥΤ αστικών, όπου αυτό είναι εφικτό. Εξέταση δυνατοτήτων συνδιάθεσης ιδίως στη νησιωτική χώρα.

- Κατασκευή ξεχωριστών ΧΥΤ για τα ανόργανα απόβλητα κατά προτεραιότητα σε έκταση εντός των γηπέδων των ΧΥΤ αδρανών, όπου αυτό είναι εφικτό. Εξέταση δυνατοτήτων συνδιάθεσης ιδίως στη νησιωτική χώρα.

- Όπου δεν είναι εφικτή η συνεγκατάσταση/ συνδιάθεση, εξεύρεση ΧΥΤ, κατά προτεραιότητα, σε εγγύτητα με υφιστάμενα γήπεδα ΧΥΤ, σε εξοφλημένα ορυχεία και σε παρεμφερούς λειτουργίας χώρους. Κομποστοποίηση ή ανάκτηση ενέργειας με παραγωγή βιοαερίου από αναερόβια χώνευση των οργανικών, μη επικίνδυνων Β.Α. που δεν μπορούν να ανακτηθούν,

κατά προτεραιότητα μέσω της αξιοποίησης υφιστάμενων βιομηχανικών εγκαταστάσεων. Όπου αυτό δεν είναι εφικτό, διάθεση σε ΧΥΤ, εφόσον πληρούν τις προδιαγραφές για ταφή.

- *Επικίνδυνα Β.Α.*

- Αξιοποίηση των υφιστάμενων ιδιωτικών ΧΥΤΕΑ για την εξυπηρέτηση των αναγκών τρίτων, τουλάχιστον έως την ολοκλήρωση των αναγκαίων υποδομών.

- Κατασκευή ΧΥΤΕΑ συνολικής δυναμικότητας 70 χιλ. τόνων επικίνδυνων βιομηχανικών αποβλήτων ετησίως⁴.- Ειδικότερες προβλέψεις για τη νησιωτική χώρα μέσω της εξέτασης κατά σειρά προτεραιότητας των δυνατοτήτων (i) (συν)διάθεσης εντός χώρου βιομηχανικών εγκαταστάσεων, (ii) κατασκευής ΧΥΤΕΑ σε προκαθορισμένα νησιά για την εξυπηρέτηση των νησιωτικών Περιφερειών και (γ) θαλάσσιας μεταφοράς και εξυπηρέτησης από ηπειρωτικούς ΧΥΤΕΑ.

- Αποτέφρωση οργανικών, επικίνδυνων Β.Α. που δεν μπορούν να ανακτηθούν κατά προτεραιότητα μέσω της αξιοποίησης υφιστάμενων βιομηχανικών εγκαταστάσεων και υποδομών. Όπου αυτό δεν είναι εφικτό, διάθεση σε ΧΥΤΕΑ, εφόσον πληρούν τις προδιαγραφές για ταφή.

(γ) Διευθέτηση «ιστορικά» αποθηκευμένων αποβλήτων

- Διαμόρφωση και υλοποίηση προγράμματος επιθεώρησης σε επίπεδο χώρας των βιομηχανικών εγκαταστάσεων που έχουν επί σειρά ετών συσσωρεύσει βιομηχανικά απόβλητα. Με βάση τα πορίσματα των επιθεωρήσεων, κατάρτιση σχεδίων συμμόρφωσης για τους υπόχρεους.

- Επιβολή προγραμμάτων συμμόρφωσης από τις αδειοδοτούσες περιβαλλοντικές αρχές στις βιομηχανικές εγκαταστάσεις που έχουν επί σειρά ετών συσσωρεύσει βιομηχανικά απόβλητα, κατ' εφαρμογή της διαδικασίας άρθρου 6 της ΚΥΑ 36060/2013 (ΦΕΚ Β' 1450).

- Υλοποίηση των εγκεκριμένων σχεδίων/ προγραμμάτων συμμόρφωσης από τους υπόχρεους για την ασφαλή διαχείριση των αποθηκευμένων ποσοτήτων.

-Υποβολή προγραμμάτων/ σχεδίων συμμόρφωσης από τις εγκαταστάσεις έως το τέλος του πρώτου εξαμήνου του 2016 για την απομάκρυνση/ διαχείριση των ιστορικά αποθηκευμένων αποβλήτων, με βάση κριτήρια και ιδίως την επικινδυνότητα και την ποσότητα αυτών και ολοκλήρωση των εργασιών διαχείρισης και αποκατάστασης βάσει συγκεκριμένων και αυστηρών χρονοδιαγραμμάτων μέχρι το τέλος του 1^{ου} εξαμήνου του 2018.

3.4.2.2. Απόβλητα εγκαταστάσεων κοινής ωφέλειας, εξυπηρέτησης κοινού κ.λπ.

Α. Διαχείριση – ποσοτικοποίηση στόχων

Οι εγκαταστάσεις κοινής ωφέλειας είναι αρμόδιες για τη συλλογή των αποβλήτων, ενώ για τη μεταφορά και την περαιτέρω διαχείρισή τους έρχονται σε συμφωνία είτε με τα αρμόδια ΣΕΔ είτε με άλλους εγκεκριμένους φορείς διαχείρισης (ΦοΔΣΑ κ.λπ.) ανάλογα με την κατάταξη των αποβλήτων κατά ΕΚΑ. Σε σχέση με τη χωριστή συλλογή και ανάκτηση/ ανακύκλωση, οι εγκαταστάσεις κοινής ωφέλειας καλούνται να διασφαλίσουν τη χωριστή συλλογή και να αναπτύξουν σχετικά συστήματα συλλογής για τα απόβλητα των κεφαλαίων 15 και 20 του ΕΚΑ,

όπως περιγράφεται στο διάγραμμα του Σχήματος 8. Εφόσον προκύπτουν από τις δραστηριότητές τους και άλλα ρεύματα που εντάσσονται στην εναλλακτική διαχείριση όπως απόβλητα έλαια, ΑΗΗΕ κ.α., όπως είναι και προφανές θα πρέπει αντιστοίχως να εφαρμόζονται οι διατάξεις της κείμενης νομοθεσίας για τα αντίστοιχα ρεύματα, και να αναπτύξουν συστήματα χωριστής συλλογής των αποβλήτων αυτών.

Β. Απαιτήσεις σε υποδομές και δίκτυα διαχείρισης

- Καθιέρωση της χωριστής συλλογής σε 4 ρεύματα ανακυκλώσιμων υλικών (χαρτί, γυαλί και μέταλλο, πλαστικά).
- Συλλογή ρευμάτων άλλων αποβλήτων που εντάσσονται στην εναλλακτική διαχείριση (όπως ΑΗΗΕ, απόβλητα ηλεκτρικών στηλών και συσσωρευτών, απόβλητα έλαια κ.λπ.).
- Καθιέρωση χωριστής συλλογής του οργανικού κλάσματος (καφέ κάδος) ως διακριτού ρεύματος.
- Προώθηση της εμποτισμένης με κρεοζυτέλαιο ξυλείας προς εργασίες ανάκτησης.

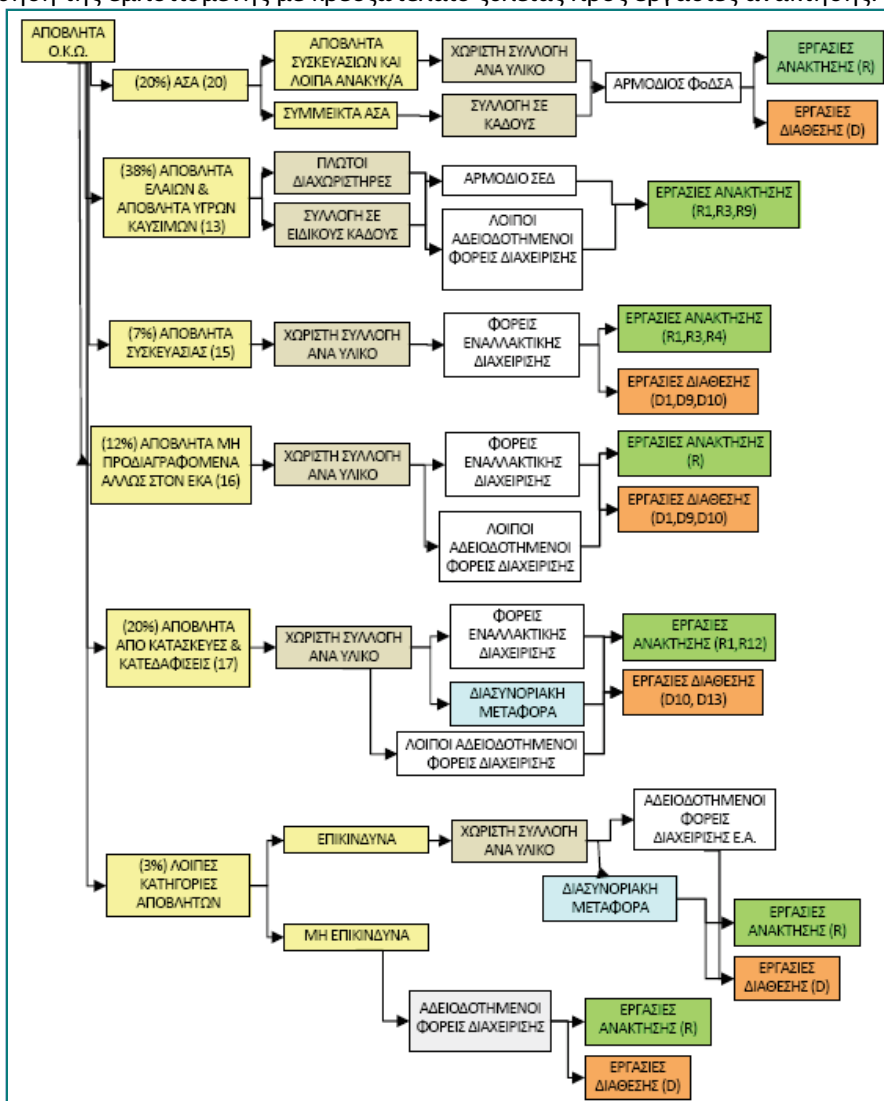

Σχήμα 8: Διάγραμμα σχεδιασμού διαχείρισης αποβλήτων ΟΚΩ

3.4.2.3. Απόβλητα έλαια

A. Διαχείριση – ποσοτικοποίηση στόχων

Επιβάλλεται η χωριστή συλλογή των ΑΕ από τα λοιπά απόβλητα. Πρέπει να αποφεύγεται η ανάμιξη ΑΕ με σημαντική διαφορά περιεκτικότητας σε υγρασία. Οι παραγόμενες ποσότητες ΑΕ που συλλέγονται, κατά προτεραιότητα πρέπει να οδηγούνται σε εργασίες R9-αναγέννησης.

Πίνακας 15: Ποσοτικοποίηση στόχων σχεδιασμού διαχείρισης αποβλήτων ελαίων

ΕΤΟΣ	ΕΛΑΧΙΣΤ ΟΙ ΣΤΟΧΟΙ	ΣΤΟΧΟΙ ΣΧΕΔΙΑΣΜΟΥ						
	ΣΥΛΛΟΓ Η (χιλ. t)	ΑΝΑΓΕΝ ΝΗΣΗ (χιλ. t) (*)	ΣΥΛΛΟΓ Η (χιλ. t)	ΑΝΑΓΕΝΝΗΣΗ (χιλ. t) (*)				
2015	70%	36,1	80%	28,9	85%	43,8	100%	43,8
2020	70%	42,8	80%	32,2	85%	52,0	100%	52,0

(*) Οι στόχοι αναγέννησης υπολογίζονται επί των ποσοτήτων ΑΕ που συλλέχθηκαν.

B. Απαιτήσεις σε υποδομές και δίκτυα διαχείρισης

- Προώθηση χωριστής συλλογής ΑΕ από οργανισμούς και πλοία.

3.4.2.4. Απόβλητα συσσωρευτών οχημάτων και βιομηχανίας

A. Διαχείριση – ποσοτικοποίηση στόχων

Οι ποσοτικοί στόχοι για τη διαχείριση των Αποβλήτων Συσσωρευτών Οχημάτων και Βιομηχανίας (ΑΣΟΒ), όπως ορίζονται από την ΚΥΑ 41624/2057/Ε103/2010 και ενσωματώνονται στο παρόν εθνικό σχέδιο, παρουσιάζονται στον πίνακα που περιλαμβάνεται στο Σχήμα 9. Το σύνολο των συλλεγόμενων ΑΣΟΒ μετά τη διαλογή θα οδηγείται σε εγκαταστάσεις αποθήκευσης (R13), από όπου οι συσσωρευτές Pb-οξέος θα οδηγούνται σε εγκαταστάσεις ανακύκλωσης εντός της χώρας, ενώ οι υπόλοιποι (συσσωρευτές Ni-Cd) θα οδηγούνται για ανακύκλωση στο εξωτερικό μέσω διασυνοριακής μεταφοράς.

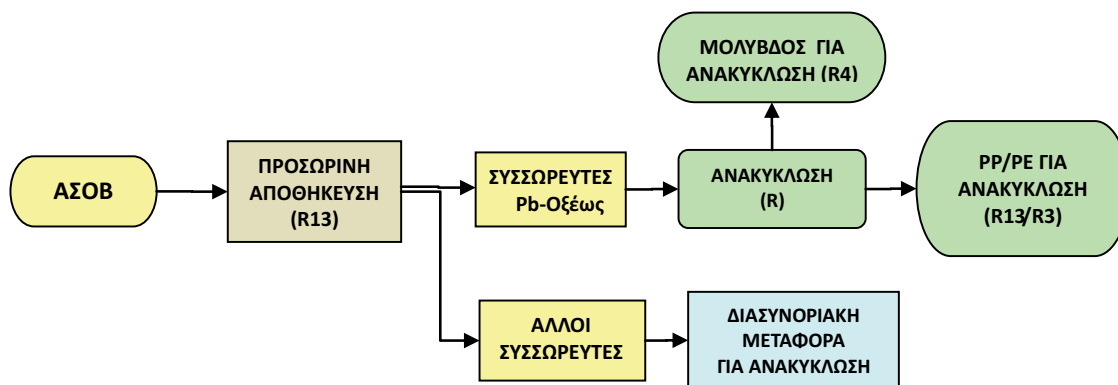

ΕΤΟΣ	ΕΛΑΧΙΣΤΟΣ ΣΤΟΧΟΣ ΣΥΛΛΟΓΗΣ ΑΣΟΒ	
	(%)	(t)
2015	100%	48.000
2020	100%	48.300

Σχήμα 9: Διάγραμμα σχεδιασμού διαχείρισης ΑΣΟΒ

B. Απαιτήσεις σε υποδομές και δίκτυα διαχείρισης

Το δίκτυο διαχείρισης συσσωρευτών Pb-οξέος είναι επαρκές για τις απαιτούμενες ανάγκες ανακύκλωσης και ανάκτησης μέχρι το 2020.

3.4.2.5. Οχήματα τέλους κύκλου ζωής

A. Διαχείριση – ποσοτικοποίηση στόχων

Η διαχείριση των ΟΤΚΖ αφορά κατά προτεραιότητα την εφαρμογή των διατάξεων του Π.Δ. 116/2004 όπως τροποποιήθηκε με την ΚΥΑ 15540/548/Ε103/2012 και αναφέρεται:

- στην απορρύπανση των οχημάτων και την ασφαλή διαχείριση των υλικών απορρύπανσης,
- στην επαναχρησιμοποίηση ανταλλακτικών μερών των οχημάτων,
- στον τεμαχισμό του υπολείμματος διάλυσης των οχημάτων και το διαχωρισμό και χύτευση των μεταλλικών μερών, και
- στην επεξεργασία του ελαφρού κλάσματος τεμαχισμού με σκοπό την ανάκτηση υλικών και ενέργειας.

Για την απόσυρση οχημάτων θα μπορούσαν να δοθούν κίνητρα σε μικρές βιοτεχνίες (φανοποιεία, συνεργεία) για επαναχρησιμοποίηση τμημάτων οχημάτων μετά από επισκευή ώστε να δημιουργηθεί μια δυναμική αγορά με μεταχειρισμένα ανταλλακτικά δημιουργώντας ένταση εργασίας και περιορίζοντας τις εισαγωγές.

B. Απαιτήσεις σε υποδομές και δίκτυα διαχείρισης

Το δίκτυο διαχείρισης θεωρείται επαρκές και δύναται να εξυπηρετήσει τις εκτιμώμενες ανάγκες μέχρι το 2020. Το δίκτυο μονάδων επεξεργασίας ΟΤΚΖ (διαλυτήρια) είναι στο σύνολό του αποτέλεσμα της ιδιωτικής πρωτοβουλίας και σε αυτό μπορεί να ενταχθεί οποιαδήποτε μονάδα

πληροί τις προϋποθέσεις. Πρόσθετες κατευθύνσεις και επιδιώξεις για την ολοκληρωμένη ανάπτυξη του δικτύου είναι οι ακόλουθες:

- Ανάπτυξη μονάδων ανάκτησης υλικών από το ελαφρύ κλάσμα τεμαχισμού ΟΤΚΖ και ΑΗΗΕ.
- Επέκταση δικτύου εγκαταστάσεων επεξεργασίας του ελαφρού κλάσματος τεμαχισμού για τη μεγιστοποίηση της ανάκτησης υλικών και ενέργειας.

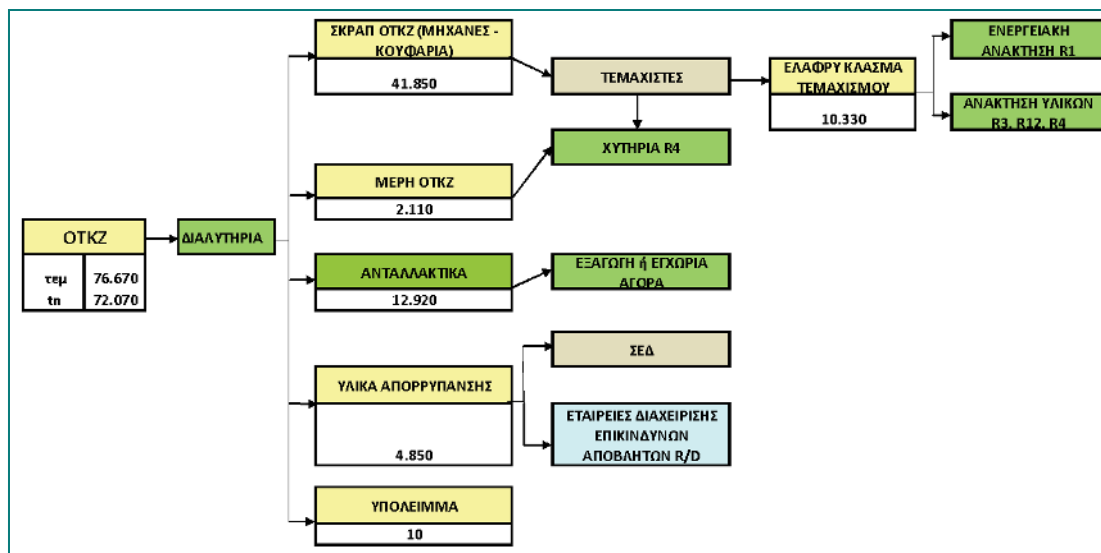

Σχήμα 10: Διάγραμμα σχεδιασμού διαχείρισης ΟΤΚΖ

3.4.2.6. Μεταχειρισμένα ελαστικά οχημάτων

Α. Διαχείριση – ποσοτικοποίηση στόχων

Για τη διαχείριση των μεταχειρισμένων ελαστικών οχημάτων (ΜΕΟ) θα προωθηθεί η ανακύκλωση και δευτερευόντως η ενεργειακή ανάκτηση σύμφωνα και με την αρχή της ιεράρχησης των αποβλήτων. Επιπλέον θα διευρυνθεί το πεδίο εφαρμογής με την ένταξη στην εναλλακτική διαχείριση και των υπόλοιπων κατηγοριών ελαστικών (ελαστικά ποδηλάτων και ελαστικά διαμέτρου άνω των 1.400 mm). Οι στόχοι σχεδιασμού για τη διαχείριση των ΜΕΟ, σε συμφωνία με τα οριζόμενα στο Π.Δ. 109/2004 όπως αυτά ενσωματώνονται στο παρόν ΕΣΔΑ, παρουσιάζονται στον ακόλουθο πίνακα.

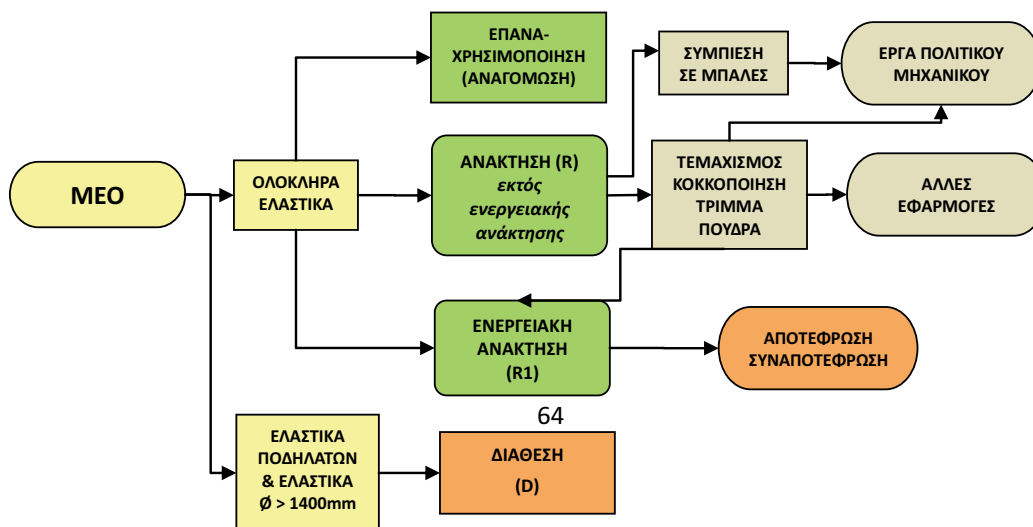

ΕΤΟΣ	ΕΛΑΧΙΣΤ ΟΙ ΣΤΟΧΟΙ	ΣΤΟΧΟΙ ΣΧΕΔΙΑΣΜΟΥ						
	ΑΝΑΚΤΗ ΣΗ (t) ⁽¹⁾	ΕΚΤΟΣ ΕΝΕΡΓΕΙ ΑΚΗΣ ΑΝΑΚΤΗ ΣΗΣ (t) ⁽²⁾	ΑΝΑΚΤΗ ΣΗ (t) ⁽¹⁾	ΕΚΤΟΣ ΕΝΕΡΓΕΙΑΚΗΣ ΑΝΑΚΤΗΣΗΣ (t) ⁽²⁾				
2015	65%	20.995	10%	2.100	90%	29.070	30%	8.720
2020	65%	24.700	10%	2.470	90%	34.200	30%	10.260

(1) Υπολογίζεται επί των αποσυρόμενων ελαστικών.

(2) Υπολογίζεται επί των ανακτώμενων ΜΕΟ.

Σχήμα 11: Διάγραμμα σχεδιασμού διαχείρισης ΜΕΟ

Β. Απαιτήσεις σε υποδομές και δίκτυα διαχείρισης

Το δίκτυο είναι επαρκές για τις απαιτούμενες ανάγκες ανακύκλωσης και ανάκτησης μέχρι το 2020.

3.4.2.7. Απόβλητα ηλεκτρικού ηλεκτρονικού εξοπλισμού βιομηχανικής προέλευσης

Τα στοιχεία σχεδιασμού και οι απαιτήσεις σε δίκτυα και υποδομές διαχείρισης δεν διαφοροποιούνται σε σχέση με τα προβλεπόμενα για τα ΑΗΗΕ οικιακής προέλευσης.

3.4.2.8. Απόβλητα υγειονομικών μονάδων

Α. Διαχείριση – ποσοτικοποίηση στόχων

Ο σχεδιασμός διαχείρισης των αποβλήτων υγειονομικών μονάδων βασίζεται στο εγκεκριμένο Ειδικό Εθνικό Σχέδιο Διαχείρισης Επικίνδυνων Αποβλήτων Υγειονομικών Μονάδων, που επικαιροποιείται ως προς τις ποσότητες των παραγόμενων ΕΑΥΜ σύμφωνα με τη σχηματική απεικόνιση της διαχείρισης ΑΥΜ που ακολουθεί.

Οι βασικές προϋποθέσεις για την ορθολογική διαχείριση των ΑΥΜ είναι:

- η δημιουργία κατάλληλων υποδομών για χωριστή συλλογή των ΕΑΥΜ εντός των υγειονομικών μονάδων και η συνεχής εκπαίδευση του προσωπικού και
- η ανάπτυξη των απαιτούμενων εγκαταστάσεων διαχείρισης εντός και εκτός των υγειονομικών μονάδων.

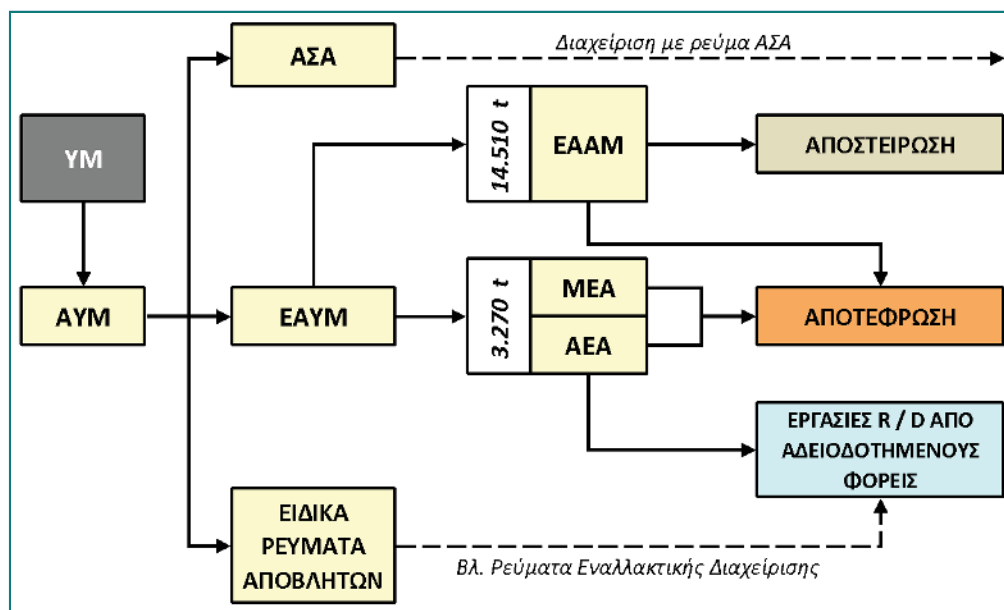

Σχήμα 12: Διάγραμμα σχεδιασμού διαχείρισης ΑΥΜ

Β. Απαιτήσεις σε υποδομές και δίκτυα διαχείρισης

(α) Ανάπτυξη του δικτύου διαχείρισης ΑΥΜ εντός των υγειονομικών μονάδων.

- Ανάπτυξη υποδομών για χωριστή συλλογή, μεταφορά και προσωρινή αποθήκευση των ΕΑΥΜ εντός των ΥΜ.
- Κατά περίπτωση υλοποίηση εγκαταστάσεων αποστείρωσης ΕΑΑΜ εντός των μεγάλων ΥΜ, με προτεραιότητα στις Περιφέρειες όπου καταγράφεται δυσκολία στη μεταφορά (απομακρυσμένες ή νησιωτικές περιοχές) ή όπου παρατηρείται έλλειμμα εξυπηρέτησης.
- Επέκταση του δικτύου συλλογής συγκεκριμένων ρευμάτων αποβλήτων (συσσκευές που περιέχουν υδράργυρο και υγρά απόβλητα εμφανιστηρίου).

(β) Ανάπτυξη του δικτύου διαχείρισης ΑΥΜ εκτός των υγειονομικών μονάδων.

- Κατασκευή των προβλεπόμενων στο ΕΕΣΔΕΑΥΜ νέων μονάδων αποτέφρωσης, αποσκοπώντας στη βελτίωση του υφιστάμενου δικτύου μέσω της εξομάλυνσης της χωροταξικής κατανομής του δικτύου και της μείωσης του κόστους διαχείρισης.
- Αξιοποίηση των μονάδων αποτέφρωσης ΕΑΥΜ για την επεξεργασία αποβλήτων άλλης προέλευσης (π.χ. ληγμένα φάρμακα από φαρμακοβιομηχανίες και φαρμακαποθήκες, βιομηχανικά απόβλητα κ.λπ.), εφόσον η αποτέφρωση αποτελεί ενδεδειγμένη μέθοδο τελικής διάθεσής τους και η επιλεγείσα τεχνολογία αποτέφρωσης είναι η κατάλληλη για τα απόβλητα αυτά.
- Δυνατότητα ανάπτυξης του δικτύου διαχείρισης με μονάδες αποτέφρωσης και αποστείρωσης
- Δημιουργία δημοτικών συστημάτων συλλογής και μεταφοράς ΕΑΥΜ που προέρχονται από οικιακές χρήσεις (π.χ. από την κατ' οίκον νοσηλεία).

3.4.3. Απόβλητα εκκαφών, κατασκευών και κατεδαφίσεων

3.4.3.1. Μη επικίνδυνα ΑΕΚΚ

Α. Διαχείριση – ποσοτικοποίηση στόχων

Τα βασικά στοιχεία του σχεδιασμού διαχείρισης των μη επικίνδυνων ΑΕΚΚ παρουσιάζονται σχηματικά στο παρακάτω διάγραμμα, στα οποία δεν υπολογίζονται τα επιμέρους αποτελέσματα της επαναχρησιμοποίησης και της προετοιμασίας για επαναχρησιμοποίηση. Η κατ' ελάχιστο βασική προτεραιότητα κατά την ανάπτυξη των δικτύων επαναχρησιμοποίησης/ ανακύκλωσης/ ανάκτησης είναι η διασφάλιση της επίτευξης των τιθέμενων στόχων του κεφαλαίου 4 και η πλήρης εφαρμογή των διατάξεων της εναλλακτικής διαχείρισης. Ειδικότερα η ανάπτυξη των απαιτούμενων δικτύων και υποδομών διαχείρισής τους στηρίζεται στην υλοποίηση των παρακάτω βασικών επιδιώξεων:

- Ανάπτυξη των σχετικών ΣΕΔ με στόχο τη βέλτιστη κάλυψη των Περιφερειών.
- Διαχωρισμός των επιμέρους υλικών στην πηγή παραγωγής τους, ιδιαίτερα κατά τις εργασίες κατεδαφίσεων με εφαρμογή τεχνικών επιλεκτικής κατεδάφισης.
- Δημιουργία των απαιτούμενων υποδομών επεξεργασίας (σταθερές μονάδες ή αδειοδοτημένοι χώροι υποδοχής κινητών μονάδων επεξεργασίας) με στόχο την κάλυψη των αναγκών όλης της χώρας.
- Αύξηση στο μέγιστο δυνατό βαθμό της ανακύκλωσης και ανάκτησης, κατά προτεραιότητα μέσω:
 - μεγιστοποίησης της απορρόφησης των δευτερογενών υλικών ως εναλλακτικές πρώτες ύλες ή εναλλακτικά καύσιμα από σχετικούς παραγωγικούς κλάδους.
 - χρήσης των δευτερογενών αδρανών ορυκτής προέλευσης ως υλικό πλήρωσης σε ΧΥΤ ή σε έργα αποκατάστασης ΧΑΔΑ.
 - χρήσης των ανενεργών λατομικών χώρων για τους σκοπούς ανάκτησης με επίχωση.
- Ανάπτυξη του απαιτούμενου δικτύου ΧΥΤ αδρανών για την ασφαλή διάθεση των αδρανών μη ανακτήσιμων υπολειμμάτων της επεξεργασίας ΑΕΚΚ.

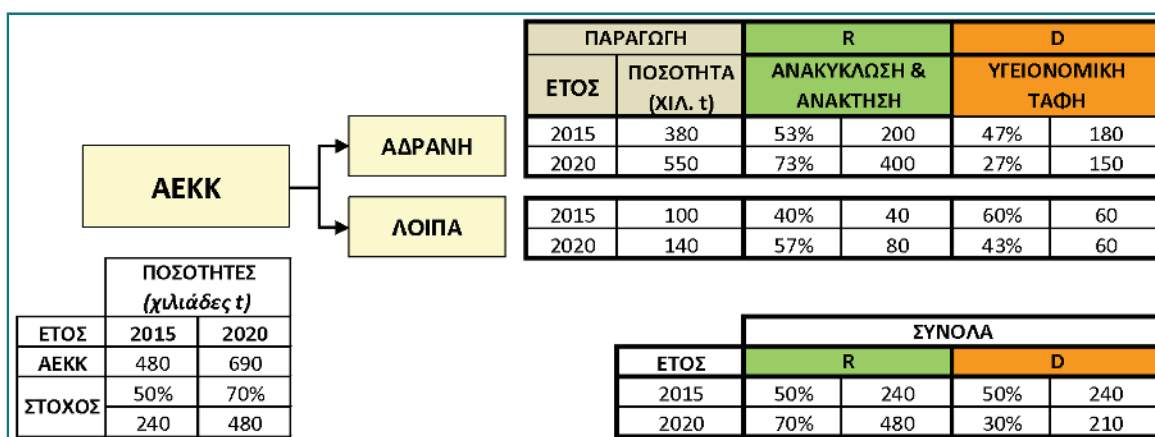

Σχήμα 13: Διάγραμμα σχεδιασμού διαχείρισης μη επικίνδυνων ΑΕΚΚ

Β. Απαιτήσεις σε υποδομές και δίκτυα διαχείρισης

(α) Δίκτυο ανάκτησης ΑΕΚΚ

- Κάλυψη του συνόλου της επικράτειας από ΣΕΔ.
- Νέες μονάδες επεξεργασίας ΑΕΚΚ στις Περιφέρειες/ Περιφερειακές Ενότητες όπου δεν υφίστανται μονάδες. Στα νησιά, κατά προτεραιότητα αδειοδότηση χώρων υποδοχής κινητών μονάδων επεξεργασίας, όπου θα λειτουργεί κινητή μονάδα που θα καλύπτει τις ανάγκες επεξεργασίας όλων των νησιών της Περιφέρειας.
- Καταγραφή των λατομικών χώρων που μπορούν να χρησιμοποιηθούν για ανάκτηση με επίχωση του αδρανούς κλάσματος των ΑΕΚΚ.

(β) Δίκτυο διάθεσης υπολειμμάτων επεξεργασίας ΑΕΚΚ

- Κατασκευή τουλάχιστον ενός (1) ΧΥΤ αδρανών αποβλήτων σε κάθε Περιφέρεια. Ειδικότερα στις νησιωτικές Περιφέρειες, προτεραιότητα θα δοθεί στην κατασκευή κυττάρου διάθεσης αδρανών σε ήδη λειτουργούντες ΧΥΤ ΑΣΑ με στόχο την κάλυψη των αναγκών κάθε νησιού ξεχωριστά.

3.4.3.2. Επικίνδυνα ΑΕΚΚ που περιέχουν αμίαντο

Α. Διαχείριση – ποσοτικοποίηση στόχων

Ο σχεδιασμός διαχείρισης των ΑΕΚΚ που περιέχουν αμίαντο στοχεύει στην εκτενή εφαρμογή της επιλεκτικής κατεδάφισης κατά τις εργασίες κατεδάφισης κτιρίων, ώστε να επιτυγχάνεται η ξεχωριστή συλλογή των αποβλήτων αμιαντοσιμέντου. Οι εργασίες διαχείρισης των ΑΕΚΚ που περιέχουν αμίαντο θα πρέπει να γίνονται αποκλειστικά από τις αδειοδοτημένες ΕΑΚ αμιάντου και η διάθεσή τους θα γίνεται σε κατάλληλα διαμορφωμένους ΧΥΤ.

Επιδίωξη αποτελεί, μέσω της τροποποίησης των περιβαλλοντικών όρων των υφιστάμενων και σχεδιαζόμενων ιδιωτικών ΧΥΤΕΑ, να είναι δυνατή η διάθεση σε αυτούς των παραγόμενων αμιαντούχων αποβλήτων. Σε συνδυασμό με την κατασκευή των προγραμματιζόμενων ΧΥΤΕΑ ή άλλων ΧΥΤ κατάλληλων για την υποδοχή αμιαντούχων αποβλήτων θα εξασφαλιστεί η αυτάρκεια της χώρας σε υποδομές διαχείρισης για το συγκεκριμένο ρεύμα.

Οι συνολικές ανάγκες διάθεσης αποβλήτων που περιέχουν αμίαντο παρουσιάζονται για το σύνολο του χρονικού ορίζοντα εφαρμογής του ΕΣΔΑ στο σχηματικό διάγραμμα που ακολουθεί.

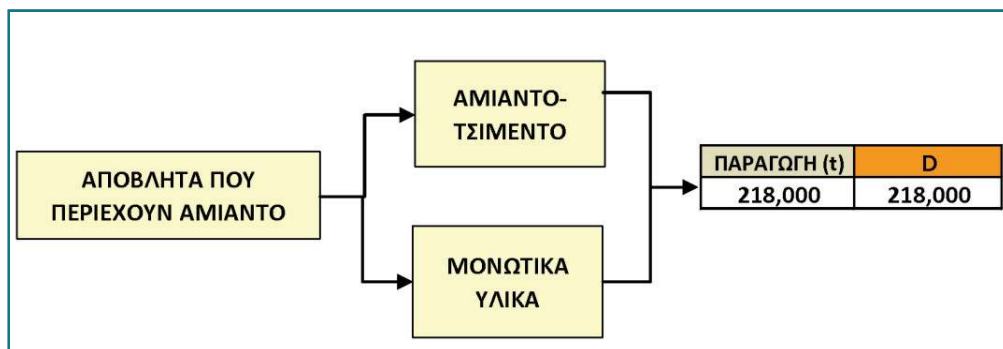

Σχήμα 14: Διάγραμμα σχεδιασμού διαχείρισης επικίνδυνων ΑΕΚΚ που περιέχουν αμίαντο

Β. Απαιτήσεις σε υποδομές και δίκτυα διαχείρισης

- Διαμόρφωση δικτύου διάθεσης αμιαντούχων αποβλήτων κατά προτεραιότητα μέσω της αξιοποίησης των υφιστάμενων και σχεδιαζόμενων ιδιωτικών ΧΥΤΕΑ.

3.4.4. Γεωργοκτηνοτροφικά απόβλητα

A. Διαχείριση – ποσοτικοποίηση στόχων

Η διαχείριση των γεωργοκτηνοτροφικών αποβλήτων περιλαμβάνει:

- εφαρμογή των Κωδίκων Ορθής Γεωργικής Πρακτικής.
- συλλογή του συνόλου των παραγόμενων γεωργοκτηνοτροφικών αποβλήτων και δυνατότητα συνεπεξεργασίας με το οργανικό κλάσμα των ΑΣΑ και ΒΑΑ (προδιαλεγμένα)
- Υποχρεωτική συλλογή και ανακύκλωση των επικίνδυνων κενών συσκευασίας και των άλλων αποβλήτων μη οργανικής προέλευσης
- ανακύκλωση ή άλλου είδους ανάκτηση, κατά προτεραιότητα μέσω:
 - ανακύκλωσης επ' ωφελεία της γεωργίας ως οργανική ουσία (α) με άμεση ενσωμάτωση, (β) έπειτα από βόσκηση, (γ) έπειτα από κοπή και ενσωμάτωση στο έδαφος.
 - ανακύκλωσης επ' ωφελεία της γεωργίας, ως εδαφοβελτιωτικό (α) έπειτα από κομποστοποίηση, (β) έπειτα από ζύμωση κτηνοτροφικών αποβλήτων, (γ) έπειτα από χώνευση του υπολείμματος των μονάδων βιοαερίου.
 - χρήσης ως δευτερογενές καύσιμο (ανάκτηση σε μονάδες παραγωγής βιοαερίου με απόδοση του χωνέματος επ' ωφελεία της γεωργίας, ανάκτηση σε μονάδες συναποτέφρωσης).

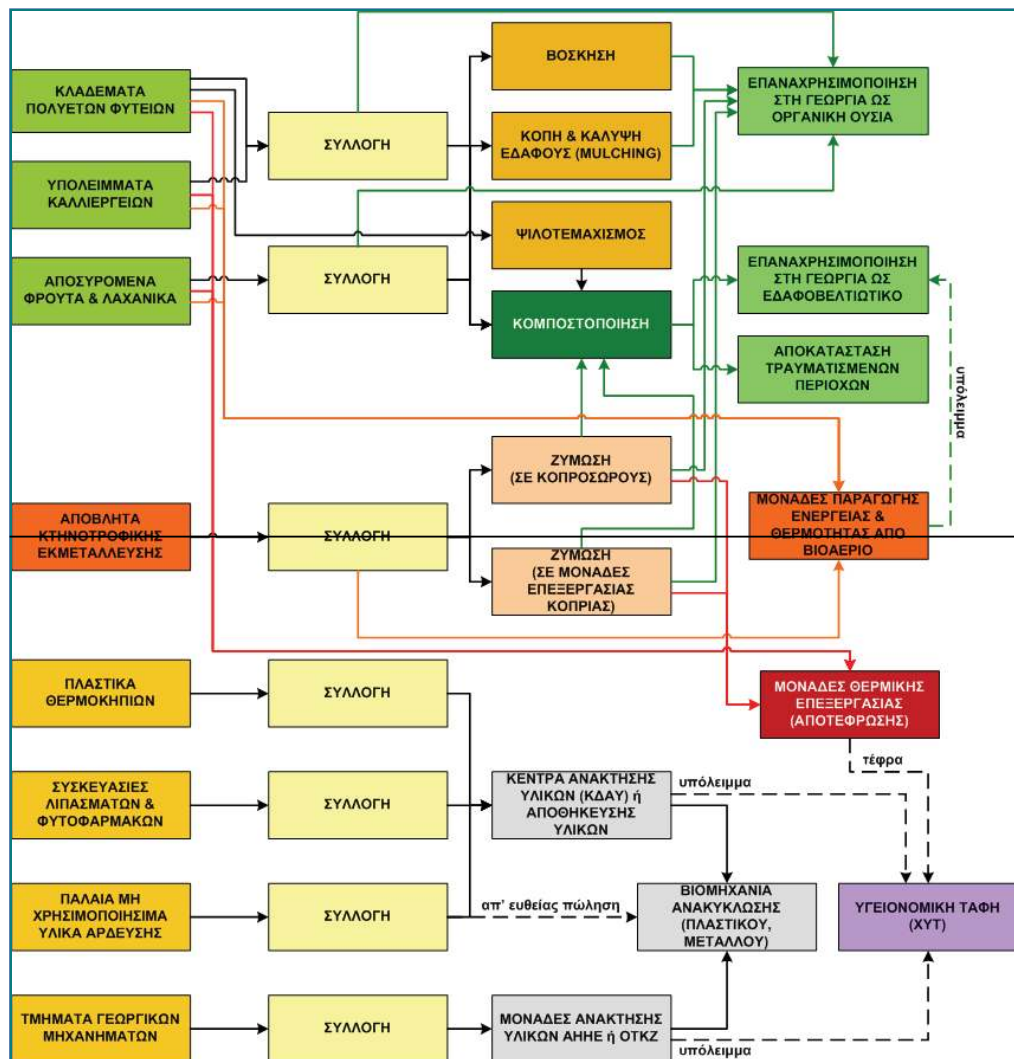

Σχήμα 15: Διάγραμμα σχεδιασμού διαχείρισης γεωργοκτηνοτροφικών αποβλήτων

Β. Κατευθύνσεις σε υποδομές και δίκτυα διαχείρισης

• Οργανικής προέλευσης

- Ανάπτυξη τοπικών δικτύων συλλογής των οργανικών γεωργοκτηνοτροφικών αποβλήτων.
- Πλήρης αξιοποίηση του διαθέσιμου δικτύου παραγωγής εδαφοβελτιωτικών για την απορρόφηση των οργανικών γεωργοκτηνοτροφικών αποβλήτων – Εξέταση δυνατοτήτων συνεπεξεργασίας με οργανικά απόβλητα άλλων οικονομικών δραστηριοτήτων.
- Πλήρης αξιοποίηση των υφιστάμενων και σχεδιαζόμενων μονάδων παραγωγής βιοαερίου για την ενεργειακή ανάκτηση γεωργοκτηνοτροφικών αποβλήτων.

• Μη οργανικής προέλευσης

Ανάπτυξη τοπικών δικτύων συλλογής και μεταφοράς γεωργοκτηνοτροφικών αποβλήτων μη οργανικής προέλευσης (πλαστικά θερμοκηπίων, μέταλλα, συσκευασίες λιπασμάτων, κ.λπ.) ώστε τα εν λόγω απόβλητα να εντάσσονται στα διαθέσιμα δίκτυα ανάκτησης.

3.5. Συγκεντρωτικά στοιχεία σχεδιασμού διαχείρισης

Στον Πίνακα 16 αποτυπώνεται συγκεντρωτικά ο σχεδιασμός διαχείρισης των αποβλήτων σε επίπεδο χώρας για το έτος 2020. Η σχεδιαζόμενη διαχείριση των αποβλήτων επιμερίζεται στις εργασίες ανάκτησης και διάθεσης κατά βασικές κατηγορίες αποβλήτων και ομαδοποιείται επιπρόσθετα στα αστικά στερεά απόβλητα, τα μη επικίνδυνα απόβλητα και τα επικίνδυνα απόβλητα. Σε συμφωνία με την πολιτική, τις στρατηγικές και στόχους που θέτει το παρόν ΕΣΔΑ, βασική επιδίωξη της χώρας είναι οι εργασίες ανάκτησης να αποτελέσουν σταδιακά τη συνήθη πρακτική διαχείρισης.

Πίνακας 16: Συγκεντρωτικά στοιχεία σχεδιασμού 2020 βάσει σχεδίων διαχείρισης αποβλήτων

Κατηγορία αποβλήτων	Εργασίες ανάκτησης (R)		Εργασίες διάθεσης (D)	
	(χιλ. τόνοι)	%	(χιλ. τόνοι)	%
Αστικά στερεά απόβλητα	4.253	74%	1.534	26%
Μη επικίνδυνα ΑΣΑ	4.251	74%	1.529	26%
ΜΠΕΑ	2	29%	5	71%
Μη επικίνδυνα απόβλητα (εξαιρουμένων των ΑΣΑ)	11.345	34%	21.674	66%
Βιομηχανικά απόβλητα και απόβλητα λοιπών δραστηριοτήτων	3.655	20%	14.414	80%
Ιλύες αστικού τύπου	168	95%	9	5%
ΑΕΚΚ	480	70%	210	30%
Γεωργοκτηνοτροφικά απόβλητα	7.041	50%	7.041	50%
Επικίνδυνα απόβλητα (εξαιρουμένων των ΑΣΑ)	183	57%	140	43%
Βιομηχανικά απόβλητα και απόβλητα λοιπών δραστηριοτήτων	183	68%	86	32%
ΑΕΚΚ που περιέχουν αμιάντο			54	100%

Στον Πίνακα 17 αποτυπώνονται οι ανάγκες της χώρας στα βασικά δίκτυα διάθεσης και επεξεργασίας αποβλήτων για το έτος 2020, προς εφαρμογή των τιθέμενων γενικών στόχων και του άρθρου 16 του Ν. 4042/2012, σύμφωνα με τους οποίους η χώρα θα πρέπει να διαθέτει ολοκληρωμένο και κατάλληλο δίκτυο εγκαταστάσεων διάθεσης αποβλήτων και λοιπών εγκαταστάσεων επεξεργασίας σύμμεικτων υπολειπόμενων ΑΣΑ έως το 2020.

Πίνακας 17: Αναγκαία βασικά δίκτυα ανάκτησης/ διάθεσης αποβλήτων (2020) προς εφαρμογή του άρθρου 16 ν.4042/2012

Κατηγορία αποβλήτων	Αναγκαία βασικά δίκτυα διάθεσης και επεξεργασίας αποβλήτων 2020
Αστικά στερεά απόβλητα	Ολοκλήρωση των αναγκαίων υποδομών σε μονάδες επεξεργασίας υπολειπόμενων σύμμεικτων ΑΣΑ. Αξιοποίηση πλήρως της ενεργοβόρου εγχώριας βιομηχανίας για την απορρόφηση των παραγόμενων εναλλακτικών καυσίμων και διερεύνηση για κατασκευή μονάδας / μονάδων συνεπεξεργασίας/ (συν)αποτέφρωσης.

	Μετατροπή όλων των ΧΥΤΑ της ηπειρωτικής χώρας και της Κρήτης σε ΧΥΤΥ και επέκταση ή αντικατάσταση με ΧΥΤΥ των ΧΥΤΑ που αναμένεται να έχουν πληρωθεί έως το 2020.
Μη επικίνδυνα απόβλητα	Συνεγκατάσταση ΧΥΤ μη επικίνδυνων αποβλήτων με ΧΥΤ αστικών, όπου αυτό είναι εφικτό. Ένας (1) τουλάχιστον ΧΥΤ αδρανών ανά περιφέρεια. Ξεχωριστοί ΧΥΤ για ανόργανα Β.Α. και συνεγκατάσταση με ΧΥΤ αδρανών, όπου αυτό είναι εφικτό. Ιδιωτικοί ΧΥΤ παραγωγών με ανάγκες διάθεσης άνω των 50 χιλ. τόνων ετησίως. Εξέταση δυνατοτήτων συνδιάθεσης ιδίως στη νησιωτική χώρα.
Επικίνδυνα απόβλητα	Επαρκής αριθμός ΧΥΤΕΑ στην επικράτεια της χώρας για την κάλυψη των αναγκών της και έως την πλήρη υλοποίησή τους τουλάχιστον ένας (1) ΧΥΤΕΑ στην ηπειρωτική χώρα. Αξιοποίηση ιδιωτικών ΧΥΤΕΑ για την άμεση κάλυψη των αναγκών.

Στον Πίνακα 18 αποτυπώνονται οι ειδικότερες προβλέψεις στη νησιωτική χώρα για το σχεδιασμό των δικτύων και των υποδομών διαχείρισης ορισμένων κατηγοριών αποβλήτων για το 2020.

Πίν. 18: Ειδικές προβλέψεις σχεδιασμού διαχείρισης αποβλήτων 2020 στη νησιωτική χώρα

Κατηγορία αποβλήτων	Προβλέψεις σε βασικά δίκτυα και υποδομές διαχείρισης αποβλήτων 2020 στη νησιωτική χώρα
Αστικά στερεά απόβλητα	<u>Δίκτυα χωριστής συλλογής:</u> Εφαρμόζεται η χωριστή συλλογή τεσσάρων (4) ρευμάτων αποβλήτων υλικών συσκευασίας (χαρτί, γυαλί, μέταλλα και πλαστικά) Ο με στόχο την προώθηση της ανακύκλωσης υψηλής ποιότητας και την πλήρη αξιοποίηση της συμμετοχής των τουριστών από χώρες όπου η χωριστή συλλογή είναι προωθημένη. Ο Στις νησιωτικές Περιφέρειες, όπου δεν υφίστανται και δεν είναι στο στάδιο υλοποίησης εγκαταστάσεις επεξεργασίας υπολειπόμενων σύμμεικτων ΑΣΑ, τα δίκτυα χωριστής συλλογής ΑΥ θα πρέπει να εξυπηρετούν καθολικά τους στόχους ανακύκλωσης και ανάκτησης ΑΥ των Περιφερειών αυτών. Ο Προωθείται κατά προτεραιότητα η χωριστή συλλογή βιοαποβλήτων και η ανάκτηση σε υποδομές που πρωτίστως εφαρμόζουν απλά συστήματα ανακύκλωσης.
Ιλύες αστικού τύπου	<u>Δίκτυα ανάκτησης:</u> Επιδιώκεται η αυτάρκεια σε υποδομές διαχείρισης ιλύος σε επίπεδο νησιού, εφαρμόζοντας κυρίως απλά συστήματα επεξεργασίας με στόχο την εδαφική αξιοποίηση (εμπλουτισμός εδαφών, εδαφοκάλυψη ΧΥΤ, κ.λπ). Επιδιώκεται η συνεπεξεργασία με παρόμοιας φύσης απόβλητα ιδιαίτερα στα ανεπτυγμένα νησιά.

Βιομηχανικά απόβλητα	<p><u>Δίκτυα διάθεσης βιομηχανικών αποβλήτων:</u> Για τα μη επικίνδυνα Β.Α. εξετάζονται τα παρακάτω κατά σειρά προτεραιότητας:</p> <ul style="list-style-type: none"> - Η συνδιάθεση με τα ΑΣΑ ή αδρανή, ανάλογα με τη σύσταση των Β.Α.^{5*}. Η θαλάσσια μεταφορά για την εξυπηρέτηση από ΧΥΤ ΑΣΑ/ αδρανών άλλων νησιών, στα νησιά που δεν προβλέπεται η εγκατάσταση ΧΥΤ ΑΣΑ / αδρανών. <p>Για τα επικίνδυνα Β.Α. εξετάζονται τα παρακάτω κατά σειρά προτεραιότητας:</p> <ul style="list-style-type: none"> - Η (συν) διάθεση εντός του χώρου των βιομηχανικών εγκαταστάσεων. - Η τελική διάθεση σε ΧΥΤΕΑ σε προκαθορισμένα νησιά για την εξυπηρέτηση των αναγκών των νησιωτικών Περιφερειών. - Η θαλάσσια μεταφορά για εξυπηρέτηση από ΧΥΤΕΑ της ηπειρωτικής χώρας.
ΑΥΜ	<p><u>Δίκτυα διάθεσης:</u> Διερεύνηση δυνατότητας υλοποίησης νέων εγκαταστάσεων αποστείρωσης ΕΑΑΜ εντός των μεγάλων ΥΜ στις νησιωτικές περιοχές που καταγράφεται δυσκολία στη μεταφορά και όπου παρατηρείται έλλειμμα εξυπηρέτησης.</p>
ΑΕΚΚ	<p><u>Δίκτυα ανάκτησης:</u> Προτεραιότητα δίνεται στην αδειοδότηση χώρων υποδοχής κινητών μονάδων επεξεργασίας ΑΕΚΚ. Στους χώρους αυτούς θα λειτουργεί, με ευθύνη του αντίστοιχου ΣΕΔ, μία κινητή μονάδα που θα καλύπτει τις ανάγκες περισσότερων του ενός νησιών της Περιφέρειας.</p> <p><u>Δίκτυα διάθεσης:</u> Προτεραιότητα δίνεται στη δημιουργία νέου κυττάρου για την υποδοχή αδρανών σε ήδη λειτουργούντες ΧΥΤ ΑΣΑ, ενώ μπορούν να χρησιμοποιηθούν υπάρχοντα μη ενεργά λατομεία εντός λατομικών περιοχών</p>
Απόβλητα φορητών ΗΣ&Σ	<p>Θα εξετασθούν οι ανάγκες σε <u>δίκτυα μεταφόρτωσης</u> των αποβλήτων φορητών ΗΣ&Σ για τη νησιωτική χώρα, για τη βελτιστοποίηση του κόστους μεταφοράς. Το ΣΕΔ, σε συνεργασία με τις συνεργαζόμενες εταιρείες συλλογής και μεταφοράς, θα δημιουργήσει χώρους αποθήκευσης των αποβλήτων φορητών ΗΣ&Σ στα νησιά.</p>

Καθώς η κατεύθυνση της πολιτικής της χώρας στη διαχείριση των αποβλήτων είναι η επίτευξη αυτάρκειας υποδομών, οι διασυνοριακές μεταφορές θα περιοριστούν στις περιπτώσεις που σκοπός της διαχείρισης είναι η ανάκτηση και μόνο σε συγκεκριμένα ρεύματα αποβλήτων για τα οποία η δημιουργία εγχώριων υποδομών είναι ασύμφορη οικονομικά. Ενδεικτικά αναφέρονται οι εργασίες ανακύκλωσης των αποβλήτων φορητών ΗΣ&Σ ή των συσσωρευτών νικελίου – καδμίου, απόβλητα που οι μικρές ποσότητές τους καθιστούν ασύμφορη τη λειτουργία εξειδικευμένης μονάδας επεξεργασίας.

3.6. Δράσεις για την υλοποίηση του ΕΣΔΑ

Στο κεφάλαιο αυτό περιγράφονται οι δράσεις που θα πρέπει να αναληφθούν για την εξειδίκευση των απαιτούμενων ενεργειών, ρυθμίσεων και προγραμμάτων εφαρμογής του εθνικού σχεδιασμού διαχείρισης αποβλήτων, καθώς και οι φορείς και το χρονοδιάγραμμα με τις προτεραιότητες εφαρμογής τους. Τα μέτρα και οι δράσεις κατηγοριοποιούνται σε:

- Νομοθετικά μέτρα

Περιλαμβάνουν τις προτάσεις για εκδόσεις Υπουργικών Αποφάσεων, τροποποίηση υφιστάμενης νομοθεσίας, εξουσιοδοτικές διατάξεις υφιστάμενης νομοθεσίας, καθώς και ενσωμάτωση Οδηγιών με σκοπό τη δημιουργία ολοκληρωμένου θεσμικού πλαισίου και κανόνων για την εύρυθμη λειτουργία της διαχείρισης αποβλήτων. Απαραίτητος κρίνεται ο εξορθολογισμός της υπάρχουσας δομής ανακύκλωσης (ΕΟΑΝ, ΣΕΔ, ΚΔΑΥ, Ανακυκλωτές) και η αναβάθμιση της δομής του ΕΟΑΝ. Πρέπει άμεσα να εξεταστεί η δυνατότητα να εισπράττει και διαχειρίζεται τους πόρους της ανακύκλωσης και να τους διανέμει στους παρόχους υπηρεσιών ανακύκλωσης.

- Οργανωτικά – Διοικητικά μέτρα

Αφορούν κυρίως δράσεις του δημόσιου τομέα (Υπουργείων, ΟΤΑ Α & Β βαθμού, ΦοΔΣΑ κ.λπ.) με στόχο την ενίσχυση στην οργάνωση και παρακολούθηση των δικτύων διαχείρισης. Στα οργανωτικά μέτρα συμπεριλαμβάνεται και η έκδοση ερμηνευτικών εγκυκλίων σε εφαρμογή της ισχύουσας νομοθεσίας. Στην κατηγορία αυτή περιλαμβάνονται επιπλέον δράσεις για τη δημιουργία εταιρικών σχημάτων κοινωνικής οικονομίας για την εμπλοκή των πολιτών στη διαχείριση αποβλήτων και την προώθηση της ανακύκλωσης ποιότητας με διαλογή στην πηγή καθώς και εθελοντικές συμφωνίες.

- Υποδομές – Έργα

Οι δράσεις αυτές περιλαμβάνουν βελτιώσεις – ανάπτυξη των υπαρχόντων δικτύων συλλογής, μεταφόρτωσης και μεταφοράς αποβλήτων, δημιουργία νέων με το σύστημα διαλογή στην πηγή (Πράσινα Σημεία και ΚΑΕΔΙΣΠ), εγκατάσταση μονάδων επεξεργασίας και ανάκτησης αποβλήτων και κατασκευή εγκαταστάσεων ασφαλούς διάθεσης για τα μη ανακτώμενα απόβλητα.

- Οικονομικά μέτρα

Ως οικονομικά μέτρα καθορίζονται οι δράσεις παροχής οικονομικών κινήτρων για την υιοθέτηση καθαρών τεχνολογιών και την επιλογή ανώτερων ιεραρχικά λύσεων διαχείρισης (με γνώμονα τις αρχές της πρόληψης, προετοιμασίας για επαναχρησιμοποίηση, ανακύκλωσης, κομποστοποίησης χωριστά συλλεγέντων αποβλήτων, και δραστική μείωση της επεξεργασίας σύμμεικτων) καθώς και δράσεις για την εφαρμογή οικονομικών εργαλείων όπως το τέλος ταφής και οι περιβαλλοντικοί φόροι.

- Προδιαγραφές – Πρότυπα – Οδηγοί – Μελέτες

Περιλαμβάνονται δράσεις για την κατάρτιση προδιαγραφών ποιότητας δευτερογενών υλικών, τον καθορισμό διαδικασιών για τον αποχαρακτηρισμό αποβλήτων και τον ορισμό υποπροϊόντων, καθώς και επικαιροποιήσεις τεχνικών προδιαγραφών για εργασίες διαχείρισης αποβλήτων. Επίσης σε αυτήν την κατηγορία δράσεων εντάσσεται η σύνταξη οδηγιών κατηγοριοποίησης αποβλήτων, η ανάπτυξη οδηγιών εφαρμογής επιμέρους συστημάτων διαχείρισης, καθώς και η εκπόνηση εξειδικευμένων μελετών.

Οι δράσεις που προβλέπονται για τις προαναφερόμενες κατηγορίες παρατίθενται στους πίνακες που ακολουθούν. Για κάθε δράση προβλέπεται χρονοδιάγραμμα και ιεράρχηση εφαρμογής. Ως βραχυπρόθεσμες χαρακτηρίζονται οι δράσεις με άμεση εφαρμογή από τη θεσμοθέτηση του παρόντος ΕΣΔΑ και τοποθετούνται χρονικά εντός του 2015. Μεσοπρόθεσμες χαρακτηρίζονται οι δράσεις που προβλέπονται να υλοποιηθούν εντός της χρονικής περιόδου 2016-2020. Επιπλέον, οι δράσεις ιεραρχούνται ως προς την σπουδαιότητα εφαρμογής τους, σε δράσεις Α, Β και Γ προτεραιότητας.

I) Νομοθετικά μέτρα

Α/Α	ΡΕΥΜΑ	Δράση	Περιγραφή Δράσης	Φορέας Υλοποίησης	Βραχυπρόθεσμη			Μεσοπρόθεσμη		
					Α	Β	Γ	Α	Β	Γ
					Ιεράρχηση					
					Α	Β	Γ	Α	Β	Γ
Γενικές δράσεις										
I.1	ΓΕΝ	Έκδοση ΚΥΑ για τον καθορισμό ειδικών μέτρων και όρων για τη διαχείριση συγκεκριμένων κατηγοριών αποβλήτων	Σε εφαρμογή του άρθρου 38 παρ. 1 του Ν.4042/2012 καθορίζονται τα ειδικότερα μέτρα και οι όροι για τη διαχείριση συγκεκριμένων κατηγοριών αποβλήτων. Ιδίως: α) Ορίζονται οι προϋποθέσεις ευθύνης και σε ποιες περιπτώσεις ο αρχικός παραγωγός διατηρεί την ευθύνη για το σύνολο της αλυσίδας επεξεργασίας ή υπάρχει επιμερισμός της ευθύνης μεταξύ του παραγωγού και του κατόχου, ή μεταβιβάζεται η ευθύνη μεταξύ των φορέων της αλυσίδας επεξεργασίας. β) Καθορίζονται οι ελάχιστες απαιτήσεις (προδιαγραφές) για την εκτέλεση κάθε εργασίας διαχείρισης αποβλήτων, με κατάρνηση – τροποποίηση των ΚΥΑ 114218/1997 και 13588/75/2006. γ) Καθορίζονται μέτρα αποτροπής ταφής των κλασμάτων εκείνων που μπορούν να οδηγηθούν σε εργασίες ανάκτησης (πέραν των κωδικών ΕΚΑ που περιγράφονται στο Αρθ. 43 του Ν. 4042/2012) με ειδικές προβλέψεις για νησιωτικές και απομακρυσμένες περιοχές.	ΥΠΕΝ			✓			
I.2	ΓΕΝ	Έκδοση ΚΥΑ για τη λήψη μέτρων επαναχρησιμοποίησης, πρόληψης, ανακύκλωσης και ανάκτησης.	Σε εφαρμογή του άρθρου 38, παρ 4 του Ν. 4042/2012 εκδίδεται ΚΥΑ για μέτρα επαναχρησιμοποίησης, πρόληψης, ανακύκλωσης και ανάκτησης. Στα μέτρα μπορεί να περιλαμβάνονται και μέτρα για την ενθάρρυνση του σχεδιασμού των προϊόντων. Περαιτέρω μέτρα εξειδίκευσης προγραμμάτων πρόληψης και αποτροπής χρήσης πλαστικής σακούλας	ΥΠΕΝ			✓			
I.3	ΓΕΝ	Έκδοση ΚΥΑ για τη δημιουργία προγραμμάτων προετοιμασίας για επαναχρησιμοποίηση και αντιστοίχων δικτύων	Σε εφαρμογή του άρθρου 38, παρ 5 του Ν. 4042/2012 εκδίδεται ΚΥΑ για εκπόνηση προγραμμάτων προετοιμασίας για επαναχρησιμοποίηση, δημιουργίας δικτύων επαναχρησιμοποίησης και επισκευής, τη χρήση οικονομικών μέσων, κριτηρίων προμηθειών, ποσοτικών στόχων ή άλλων μέτρων για την επίτευξη των στόχων της παραγράφου 2 του άρθρου 27 του ίδιου νόμου.	ΥΠΕΝ		✓				
I.4	ΓΕΝ	Έκδοση ΚΥΑ για την επεξεργασία βιοαποβλήτων	Σε εφαρμογή του άρθρου 45, παρ 2 του Ν. 4042/2012 εκδίδεται ΚΥΑ για μέτρα ενθάρρυνσης χωριστής συλλογής και επεξεργασίας βιοαποβλήτων (κομποστοποίησης). Διαδικασία και μηχανισμός πιστοποίησης διαδικασίας κομποστοποίησης και κόμπστ.	ΥΠΕΝ		✓				
I.5	ΓΕΝ	Αναμόρφωση θεσμικού πλαισίου για τη διαχείριση επικίνδυνων αποβλήτων	Σε εφαρμογή του άρθρου 38, παρ 6 του Ν. 4042/2012 ορίζονται τα αναγκαία μέτρα ώστε να διασφαλιστεί: α) ότι η παραγωγή και η διαχείριση των επικίνδυνων αποβλήτων (όπως η συλλογή, η μεταφορά, η αποθήκευση, η επεξεργασία τους και η ασφαλής τελική διάθεσή τους) διεξάγονται σε συνθήκες που παρέχουν προστασία του περιβάλλοντος και της ανθρώπινης	ΥΠΕΝ		✓				

A/A	ΠΡΕΥΜΙΑ	Δράση	Περιγραφή δράσης	Φορέας Υλοποίησης	Βραχυπρόθεσμη	Μεσοπρόθεσμη
			υγείας κατά το άρθρο 14 του Νόμου, β) η ιγνηλασιμότητα, από την παραγωγή έως τον τελικό προορισμό, καθώς και ο έλεγχος των επικινδύνων αποβλήτων, σύμφωνα με τις διατάξεις των άρθρων 19 και 20 του Νόμου. Η ΚΥΑ μπορεί να επεκτείνεται σε ειδικότερα θέματα διαχείρισης επικινδύνων αποβλήτων.			
1.6	ΓΕΝ	Έκδοση Υπουργικής Απόφασης σχετικά με τη λειτουργία της Γνωμοδοτικής Επιτροπής Καταλόγου Αποβλήτων του άρθρου 40 του Ν.4042/2012	Σε εφαρμογή του άρθρου 45 παρ. 1.β του Ν.4042/2012 καθορίζεται ο αριθμός των μελών, καθώς και κάθε θέμα σχετικό με τη λειτουργία της εν λόγω Επιτροπής.	ΥΠΕΝ	✓	
1.7	ΓΕΝ	Έκδοση ΚΥΑ για τη λειτουργία του ηλεκτρονικού συστήματος συλλογής και επεξεργασίας στοιχείων παραγωγής και διαχείρισης αποβλήτων, του άρθρου 42 του Ν.4042/2012	Σε εφαρμογή του άρθρου 45 παρ. 3 του Ν.4042/2012 ρυθμίζονται τα ειδικότερα θέματα λειτουργίας του εν λόγω ηλεκτρονικού συστήματος.	ΥΠΕΝ	✓	
1.8	ΓΕΝ	Έκδοση ΚΥΑ για τον καθορισμό της διαδικασίας εισπραχής του ειδικού τέλους ταφής του άρθρου 43 του Ν.4042/2012	Σε εφαρμογή του άρθρου 45 παρ. 4 του Ν.4042/2012 καθορίζεται η διαδικασία εισπραχής του ειδικού τέλους ταφής. Προϋπόθεση εφαρμογής της η δημιουργία υποδομών προδιαλογής και ανάκτησης.	ΥΠΕΝ	✓	
1.9	ΓΕΝ	Δημιουργία ολοκληρωμένου θεσμικού πλαισίου για τη λειτουργία των ΦοΔΣΑ		ΥΠΕΣΔΑΝ σε συνεργασία με ΥΠΕΝ	✓	✓
1.10	ΓΕΝ	Αναβάθμιση του ΕΟΑΝ	Τροποποίηση ν. 2939/2001 όπως ισχύει που θα εισάγει αλλαγές στη δομή και λειτουργία ΕΟΑΝ και ΣΕΔ. Εξέταση δυνατότητας ώστε οι πόροι των ΣΕΔ να μεταφέρονται στον ΕΟΑΝ και ακολουθώς να διανέμονται στους παρόχους υπηρεσιών ανακύκλωσης. Τα ΣΕΔ ελέγχονται και εποπτεύονται από τον ΕΟΑΝ.	ΥΠΕΝ / ΥΠΕΣΔΑΝ και συναρμόδια Υπουργεία	✓	
1.11	ΓΕΝ	Πράσινα Σημεία - ΚΑΕΔΙΣΠ	Νομοθετική ρύθμιση για την δημιουργία νέου δικτύου Πράσινων Σημείων και ΚΑΕΔΙΣΠ. Όροι και προϋποθέσεις για την δημιουργία ΣΕΔ εκ μέρους των Δήμων. Δυνατότητα των φορέων κοινωνικής οικονομίας να ασκούν Διαλογή στην Πηγή και Εκπαίδευση κατόπιν συμφωνίας με Δήμους εντός των διοικητικών τους ορίων.	ΥΠΕΝ σε συνεργασία με ΥΠΕΣΔΑΝ	✓	
1.12	ΓΕΝ	Υποχρέωση εκπόνησης τοπικών σχεδίων διαχείρισης αποβλήτων, αναθεώρηση ΠΕΣΔΑ, διευθέτηση θεμάτων που αφορούν σε υλοποίηση	Νομοθετική ρύθμιση για τα έργα και υποδομές που υλοποιούνται με τη μορφή ΣΔΙΤ : Αναστολή τους σε περίπτωση μη ύπαρξης σύμβασης μέχρις ισχύος του παρόντος και επανασχεδιασμός έργων, υποδομών και δράσεων βάσει του παρόντος ΕΣΔΑ. Υποχρέωση αναθεώρησης των ΠΕΣΔΑ το αργότερο εντός ενός μηνός από την έγκριση του παρόντος ΕΣΔΑ. Υποχρέωση εκπόνησης τοπικών σχεδίων διαχείρισης από τους δήμους τους ΦοΔΣΑ ή	ΥΠΕΝ / ΥΠΟΙΚ / ΥΠΕΣΔΑΝ	✓	

A/A	ΡΕΥΜΑ	Δράση	Περιγραφή δράσης	Φορέας Υλοποίησης	Βραχυπρόθεσμη	Μεσοπρόθεσμη
		έργων στο πλαίσιο ΣΔΠ.	τις περιφέρειες εντός 10 ημερών από την έγκριση του παρόντος.			
Ειδικές δράσεις ρευμάτων αποβλήτων						
I.13	ΙΛΥΣ	Έκδοση ΚΥΑ «Μέτρα, όροι και διαδικασίες για τη χρησιμοποίηση επεξεργασμένης λύσης στην γεωργία, στη δασοπονία και στην αποκατάσταση του εδάφους»	Με την απόφαση αυτή αποσκοπείται η εφαρμογή και εξειδίκευση των διατάξεων και η αντικατάσταση της 80568425/1991 (Β' 641) Κοινής Υπουργικής Απόφασης, ώστε να καθορισθούν τα κατάλληλα μέτρα, όροι και διαδικασίες για την παραγωγή, διαχείριση και χρησιμοποίηση της λύσης που προέρχεται από αστικές ΕΕΛ, ΕΕΛ τουριστικών μονάδων και κατάλληλες λύες από ΕΕΛ βιομηχανικών μονάδων, να επιτυγχάνεται η αξιοποίηση της λύσης αυτής στη γεωργία, στη δασοπονία και στην αποκατάσταση του εδάφους και παράλληλα να αποφεύγονται τυχόν επιβλαβείς επιπτώσεις στο έδαφος, στα νερά, στη γεωργική παραγωγή, στα ζώα και στην υγεία του ανθρώπου εξασφαλίζοντας υψηλό επίπεδο περιβαλλοντικής προστασίας.	ΥΠΕΝ	✓	
I.14	ΑΠΟΒΛΗΤΑ ΠΛΟΙΩΝ ΚΑΙ ΚΑΤΑΛΟΙΠ ΩΝ ΦΟΡΤΙΩ	Ενσωμάτωση της Οδηγίας (ΕΕ) 2015/2087 στην Ελληνική Νομοθεσία.	Τροποποίηση του παραρτήματος II της Οδηγίας 2000/59/ΕΚ σχετικά με τις λιμενικές εγκαταστάσεις παραλαβής αποβλήτων πλοίου και καταλοίπων φορτίου.	ΥΝΑΝΠ		✓
Ειδικές δράσεις ρευμάτων αποβλήτων εναλλακτικής διαχείρισης						
I.15	ΕΝΑΛ	Έκδοση Υπουργικής Απόφασης σχετικά με το μητρώο παραγωγών	Ίδρυση και λειτουργία του μητρώου παραγωγών συσκευασίας και άλλων προϊόντων	ΥΠΕΝ / ΕΟΑΝ	✓	
I.16	ΑΕΚΚ	Θέσπιση ελάχιστου ποσοστού δευτερογενών αδρανών που θα χρησιμοποιούνται στα δημόσια τεχνικά έργα	Θεσμοθέτηση ελάχιστου ποσοστού δευτερογενών αδρανών ορυκτής προέλευσης που θα χρησιμοποιούνται στα δημόσια τεχνικά έργα, στα πλαίσια υλοποίησης των Πράσινων Δημόσιων Συμβάσεων. Πρόβλεψη για επιπλέον μοριοδότηση σε περιπτώσεις υπέρβασης του ελάχιστου ποσοστού, καθώς και για περαιτέρω αύξηση του σταδιακά. Αναμένεται η ανάπτυξη της σχετικής αγοράς και η αύξηση της ανακύκλωσης των αδρανών ορυκτής προέλευσης που παράγονται κατά την επεξεργασία ΑΕΚΚ.	ΥΠΕΝ / ΕΟΑΝ/ ΥΠΥΜΕΔΙ		✓
I.17	ΑΕ	Αντικατάσταση του ΠΔ 82/2004 με ΚΥΑ	Θέσπιση νέας νομοθεσίας για τη διαχείριση των ΑΕ με βασικούς άξονες: α) την αναθεώρηση των στόχων συλλογής και αναγέννησης, β) τη νέα κατηγοριοποίηση των ΑΕ και γ) τον εκσυγχρονισμό των Εντύπων Αναγνώρισης.	ΥΠΕΝ/ΕΟΑΝ	✓	
I.18	ΜΕΟ	Αντικατάσταση του ΠΔ	Θέσπιση νέας νομοθεσίας για τη διαχείριση των ΜΕΟ με βασικούς άξονες:	ΥΠΕΝ/ ΕΟΑΝ/		✓

	109/2004 με ΚΥΑ	α) τη θέσπιση προτύπων, προδιαγραφών και περιορισμών για την αναγνώριση των ελαστικών σύμφωνα με το ισχύον κοινοτικό και διεθνές θεσμικό πλαίσιο, β) την αναθεώρηση (αύξηση) των στόχων ανάκτησης.	συναρμόδια υπουργεία					
I.19	Ρυθμίσεις για δυνατότητα χωροθέτησης υποδομών ανάκτησης μικρής κλίμακας στον αστικό ιστό	Ρυθμίσεις που θα διευκολύνουν τη χωροθέτηση υποδομών ανακύκλωσης με Διαλογή στην Πηγή και κομποστοποίησης μικρής κλίμακας προδιαλεγμένου οργανικού υλικού στον αστικό ιστό, χαμηλής όχλησης ως προς τις χρήσεις γης. Θέσπιση με νομοθετική ρύθμιση της δυνατότητας των Δήμων να χωροθετούν τις εγκαταστάσεις αυτές των ανακυκλωσίων, κατά παρέκκλιση των διατάξεων του ν.4269/14 και κάθε άλλης πολεοδομικής νομοθεσίας.	ΥΠΕΝ	✓				

II) Οργανωτικά – διοικητικά μέτρα

Α/Α	ΡΕΥΜΑ	Δράση	Περιγραφή δράσης	Φορέας υλοποίησης	Βραχυπρόθεσμη			Μεσοπρόθεσμη		
					Ιεράρχηση			Ιεράρχηση		
Γενικές δράσεις										
II.1	GEN	Ηλεκτρονικό Μητρώο Δεδομένων Αποβλήτων (ΗΜΔΑ), κεντρική βάση δεδομένων για τα στατιστικά δεδομένα αποβλήτων της χώρας και κοινή πλατφόρμα για την προσβασιμότητα των δεδομένων από τους εμπλεκόμενους φορείς	Το ΗΜΔΑ θα ενσωματωθεί στο ΗΠΜ (άρθρο 42 & 58 του Ν. 4042/2012), θα είναι εναρμονισμένο με τις απαιτήσεις αναφοράς προς την ΕΕ και Eurostat και θα είναι συνδεδεμένο με τα μητρώα των υπόχρεων (παραγωγών, φορέων διαχείρισης, κ.λπ.) και άλλα μητρώα του δημόσιου (πχ ΕΔΠΠ, ΕΥΓΕΠ). Θα είναι προσβάσιμο μέσω κοινής πλατφόρμας από τους εμπλεκόμενους φορείς και θα περιλαμβάνει σύστημα διασφάλισης ποιότητας δεδομένων.	ΥΠΕΝ	✓					
II.2	GEN	Αναθεώρηση ΠΕΣΔΑ βάσει του νέου ΕΣΔΑ	Επικαιροποίηση των ΠΕΣΔΑ για την θέσπιση διαχειριστικών σχεδίων για όλα τα ρεύματα αποβλήτων, και συγκεκριμένων δράσεων για την εξειδίκευση και την επίτευξη των στόχων που τίθενται από τον ΕΣΔΑ	ΦοΔΣΑ/ Περιφέρειες	✓					
II.3	GEN	Σύνδεση των ΠΠΧΣΑ με τους ΠΕΣΔΑ	Σύνδεση των Περιφερειακών Πλασίων Χωροταξικού Σχεδιασμού και Αειφόρου Ανάπτυξης (ΠΠΧΣΑΑ) με τους ΠΕΣΔΑ προκειμένου να καθοριστούν οι ευρύτερες περιοχές για τις εγκαταστάσεις διαχείρισης αποβλήτων και αντίστοιχα τα ΠΠΧΣΑΑ να παραρτηρούν στα κριτήρια χωροθέτησης που θέτουν οι ΠΕΣΔΑ.	Περιφέρειες/ ΥΠΕΝ	✓					✓
II.4	GEN	Θέσπιση Ζώνης Ειδικής	Θέσπιση ΖΕΔΑ στα νησιά της χώρας συμπεριλαμβανομένων της Κρήτης και της Εύβοιας,	ΥΠΕΝ/		✓				

Α/Α	ΡΕΥΜΑ	Δράση	Περιγραφή δράσης	Φορέας Υλοποίησης	Βραχυπρόθεσμη			Μεσοπρόθεσμη			
					Ιεράρχηση			Ιεράρχηση			
					A	B	A	B	A	B	Γ
		Διαχείρισης Αποβλήτων (ΖΕΔΑ) με βάση τη νησιωτικότητα και την κατανομή του τουρισμού στη χώρα	καθώς και των ανεπτυγμένων τουριστικά περιοχών όπως αποτυπώνονται στο Ειδικό Πλαίσιο Χωροταξικού Σχεδιασμού και Αειφόρου Ανάπτυξης για τον Τουρισμό. Στις ΖΕΔΑ ορίζονται υποχρεωτικά μέτρα ανάπτυξης των υποδομών και της πρακτικής ανακύκλωσης με Διαλογή στην Πηγή για όλους τους Δήμους και τις Τουριστικές Επιχειρήσεις. Οι κατευθυντήριες αυτές θα πρέπει να υιοθετηθούν στους αναθεωρημένους ΠΕΣΔΑ. Οι ΖΕΔΑ συνδέονται με μέτρα οικονομικής ενίσχυσης για την καλύτερη εκμετάλλευση του μεγάλου αριθμού επισκεπτών που υπερβαίνουν το νόμιμο πληθυσμό.	συναρμόδια Υπουργεία							
II.5	ΓΕΝ	Δημιουργία «Ηλεκτρονικής Αγοράς Αποβλήτων» (ΗΑΑ)	Η ΗΑΑ θα αποτελείται από μια σειρά από ηλεκτρονικές πλατφόρμες ώστε: <ul style="list-style-type: none"> • Να ενθαρρυνθεί και να προωθηθεί η ανταλλαγή των διαφορετικών τύπων αποβλήτων, • Να μεγιστοποιηθεί η αξία των αποβλήτων για τον κάτοχό τους, • Να ενισχυθεί η επαναχρησιμοποίηση /ανάκτηση και η επαναφορά των αποβλήτων στον οικονομικό κύκλο, • Να προωθηθεί η βιομηχανική συμβίωση. 	ΥΠΕΝ/ΕΟΑΝ			✓				
Ειδικές δράσεις ρευσμάτων αποβλήτων											
II.6	ΑΣΑ	Εξειδίκευση τρόπου εφαρμογής της Απόφασης της Επιτροπής 2011/753/ΕΕ	Έκδοση Ερμηνευτικής Εγκυκλίου για την Απόφαση της Επιτροπής 2011/753/ΕΕ σχετικά με τον τρόπο οργάνωσης των δεδομένων χωριστής συλλογής και ανακύκλωσης και τον υπολογισμό της ανακύκλωσης με βάση τη μέθοδο 2 της Απόφασης.	ΥΠΕΝ	✓						
II.7	ΑΣΑ	Εκπόνηση μελετών ποιότητας σύστασης ΑΣΑ	Υλοποίηση προγραμμάτων καταγραφής της ποιοτικής σύστασης των παραγόμενων αστικών αποβλήτων και των ποσοτήτων ανά πηγή προέλευσης. Κατάρτιση προδιαγραφών από το ΥΠΕΝ.	ΥΠΕΝ			✓				
II.8	ΑΣΑ	Έκδοση ενιαίου κώδικα καθαριότητας για τους Δήμους	Εκπόνηση σύνταξης ενιαίου οδηγού καθαριότητας για όλους τους Δήμους της χώρας προκειμένου να υπάρχει ομοιογενής αντιμετώπιση στη διαχείριση των ΑΣΑ από όλους τους Δήμους. Ο κώδικας θα περιλαμβάνει οδηγίες διαχείρισης για όλα τα ρεύματα αποβλήτων, θα είναι σαφής, απλός και νομικά δεσμευτικός.	ΥΠΕΣΔΑΝ/ ΦοΔΣΑ σε συνεργασία με ΥΠΕΝ			✓				✓
II.9		Έκδοση αναλυτικού Οδηγού εκπόνησης τοπικού σχεδίου αποκεντρωμένης διαχείρισης	Βασικές αρχές στο παράρτημα του ΕΣΔΑ	Δήμοι			✓				
II.10	ΑΣΑ	Εθελοντικές συμφωνίες με φορείς της βιομηχανίας για την απορρόφηση	Σύναψη εθελοντικών συμφωνιών με φορείς της βιομηχανίας για την απορρόφηση δευτερογενών υλικών και καυσίμων προς ενεργειακή ανάκτηση. Οι συμφωνίες θα υπογράφονται για συγκεκριμένο χρονικό ορίζοντα (π.χ. 20ετία) με δυνατότητα ανανέωσης.	ΥΠΕΝ/ φορείς βιομηχανίας							✓

Α/Α	ΡΕΥΜΑ	Δράση	Περιγραφή δράσης	Φορέας Υλοποίησης	Βραχυπρόθεσμη				Μεσοπρόθεσμη			
					Ιεράρχηση							
					A	B	A	B	A	B	Γ	Δ
			δευτερογενών υλικών και καυσίμων									
II.11	ΑΣΑ	Συμφωνίες με άλλους παραγωγικούς κλάδους ή διαπεριφερειακές συμφωνίες για τη συνεπιχειρησιακή οργανικών αποβλήτων	(i) Για την προώθηση της συνεπιχειρησιακής, οι φορείς διαχείρισης αποβλήτων θα απευθύνουν προσκλήσεις προς τους σχετικούς κλαδικούς φορείς της περιοχής αρμοδιότητάς τους. (ii) Σύναψη συμφωνιών μεταξύ των περιφερειακών φορέων διαχείρισης για τη συνένωση των δικτύων ανάκτησης βιοαποβλήτων, όπου αυτό είναι θεμιτό και τεχνικοοικονομικά εφικτό. Η μορφή, ο τρόπος συνεργασίας και ο σχεδιασμός του δικτύου θα αποτυπώνεται στους οικείους νέους ΠΕΣΔΑ. Σε εθελοντική βάση, δυνατότητα ανάπτυξης συμφωνιών κατά την εκπόνηση των απαραίτητων μελετών σχεδιασμού των μονάδων ανάκτησης βιοαποβλήτων.	ΦοΔΣΑ/ κλαδικοί φορείς/ φορείς εκμετάλλευσης	✓						✓	
II.12	ΑΣΑ	Αναβάθμιση ΕΟΑΝ για την διαχείριση αποβλήτων	Το αντικείμενο του φορέα περιλαμβάνει την οργάνωση, το συντονισμό και την υποστήριξη των σχεδιαζόμενων και υφιστάμενων φορέων διαχείρισης αποβλήτων (ΦοΔΣΑ, Δήμοι), των αρμόδιων υπηρεσιών της κεντρικής διοίκησης, την αδειοδότηση, έλεγχο και εποπτεία της λειτουργίας των συστημάτων ανακύκλωσης, καθώς και τη συνεργασία με τους φορείς εκμετάλλευσης μέσω των κλαδικών τους φορέων.	ΥΠΕΝ	✓							
II.13	ΑΥΜ	Ολοκλήρωση της εσωτερικής οργάνωσης των ΥΜ	Περιλαμβάνει την επικαιροποίηση ΜΠΕ και την ανανέωση / τροποποίηση των περιβαλλοντικών όρων των υπόφρων φορέων, την κατάρτιση Εσωτερικού Κανονισμού Διαχείρισης αποβλήτων, την προώθηση της ανάπτυξης συστημάτων Περιβαλλοντικής Διαχείρισης από τις ΥΜ.	ΥΠ. ΥΓΕΙΑΣ/ ΥΜ	✓							
II.14	ΒΙΟΜ	Ηλεκτρονική πλατφόρμα αποβλήτων με σκοπό την προώθηση της συνεργασίας μεταξύ των βιομηχανικών κλάδων για την ανάκτηση των βιομηχανικών αποβλήτων	Η πλατφόρμα θα αποτελεί τη γνήνη πληροφορία των δυνατοτήτων ανάκτησης βιομηχανικών αποβλήτων σε άλλες παραγωγικές δραστηριότητες. Θα εξυπηρετεί τους φορείς εκμετάλλευσης στην ανεύρεση δευτερογενών πρώτων υλών και καυσίμων και τους δυναμικούς αποδέκτες για τα απόβλητα που δεν μπορούν να αξιοποιηθούν εντός της παραγωγικής τους διαδικασίας. Με την ανάπτυξη της προωθείται η βιομηχανική συμβίωση για τη βέλτιστη αξιοποίηση των διαθέσιμων πόρων από τη βιομηχανία και τη βέλτιστη διαχείριση των παραγόμενων βιομηχανικών αποβλήτων.	Ιδιώτες (ενδιαφερόμενο ι κλαδικοί φορείς, κ.λπ.) σε συνεργασία με ΥΠΕΝ					✓			
II.15	ΒΙΟΜ	Εθελοντικά σχέδια διαχείρισης	Σύναψη εθελοντικών σχεδίων διαχείρισης αποβλήτων μεταξύ των φορέων εκμετάλλευσης	Φορείς	✓							✓

Α/Α	ΠΡΟΓΡΑΜΜΑ	Δράση	Περιγραφή δράσης	Φορέας Υλοποίησης	Βραχυπρόθεσμη			Μεσοπρόθεσμη		
					A	B	Γ	A	B	Γ
					Ιεράρχηση					
					A	B	Γ	A	B	Γ
		αποβλήτων από τη βιομηχανία	των βιομηχανικών εγκαταστάσεων και των αρμόδιων περιβαλλοντικών αρχών, στα οποία τίθενται στόχοι που ενισχύουν την ιεράρχηση βιομηχανικών αποβλήτων, επιπλέον των υποχρεώσεων που επιβάλλονται στην περιβαλλοντική άδεια των εγκαταστάσεων. Η δράση απευθύνεται σε φορείς εκμετάλλευσης μεγάλων σχετικών εγκαταστάσεων με προσωπικό άνω των 20 ατόμων ή σε κλαδικούς φορείς.	εκμετάλλευσης, κλαδικοί φορείς						
II.16	BIOM	Οργάνωση και εποπτεία της διαχείρισης των στερεών αποβλήτων που παράγονται εντός ΒΙΠΕ από την ΕΤΒΑ ΒΙΠΕ	Η οργάνωση και η εποπτεία διαχείρισης των στερεών αποβλήτων που παράγονται εντός των ΒΙΠΕ θα γίνεται από την ΕΤΒΑ ΒΙΠΕ Α.Ε., ως ο αρμόδιος Φορέας Διοίκησης και Διαχείρισης, με την επιφύλαξη των υποχρεώσεων των παραγωγικών αποβλήτων που απορρέουν από την Οδηγία 2008/98/ΕΚ και τον Ν. 4042/2012.	ΕΤΒΑ ΒΙΠΕ Α.Ε.	✓					
II.17	BIOM	Αξιοποίηση υφιστάμενων βιομηχανικών εγκαταστάσεων για την επεξεργασία οργανικών, μη επικίνδυνων βιομηχανικών αποβλήτων	Τροποποίηση – συμπλήρωση περιβαλλοντικών όρων υφιστάμενων εγκαταστάσεων και υλοποίηση τυχόν σχετικών απαιτούμενων έργων σε αυτές, προκειμένου να μπορούν να (συν)αποτεφρώνουν μη επικίνδυνα απόβλητα (π.χ. ταμμενοβιομηχανία, κεραμοποιία, αποτεφρωτήρες ζωικών υποπροϊόντων).	Φορείς εκμετάλλευσης σε συνεργασία με ΥΠΕΚΑ				✓		
II.18	BIOM	Αξιοποίηση υφιστάμενων υποδομών και βιομηχανικών εγκαταστάσεων για την επεξεργασία οργανικών, επικίνδυνων βιομηχανικών αποβλήτων	Τροποποίηση - συμπλήρωση περιβαλλοντικών όρων υφιστάμενων εγκαταστάσεων και υλοποίηση τυχόν σχετικών απαιτούμενων έργων σε αυτές, προκειμένου να μπορούν να (συν)αποτεφρώνουν επικίνδυνα απόβλητα (π.χ. αποτεφρωτήρες επικίνδυνων αποβλήτων υγειονομικών μονάδων και ζωικών υποπροϊόντων, ταμμενοβιομηχανία).	Φορείς εκμετάλλευσης σε συνεργασία με ΥΠΕΝ				✓		
II.19	BIOM	Πρόγραμμα επιθεώρησης βιομηχανικών εγκαταστάσεων με «ιστορικά» απόβλητα	Διαμόρφωση και υλοποίηση προγράμματος επιθεώρησης, σε επίπεδο χώρας, των βιομηχανικών εγκαταστάσεων που έχουν επί σειρά ετών συσσωρεύσει βιομηχανικά απόβλητα. Παράλληλα, επιβολή προγραμμάτων συμμόρφωσης από τις αδειοδοτούσες περιβαλλοντικές αρχές στις βιομηχανικές εγκαταστάσεις που έχουν επί σειρά ετών συσσωρεύσει βιομηχανικά απόβλητα, κατ' εφαρμογή της διαδικασίας άρθρου 6 της ΚΥΑ 36060/2013 (ΦΕΚ Β' 1450). Με βάση τα πορίσματα των επιθεωρήσεων, κατάρτιση σχεδίων συμμόρφωσης για τους υπόχρεους και υποβολή τους το 1 ^ο εξάμηνο 2016, και ολοκλήρωση των εργασιών βάσει συγκεκριμένων και αυστηρών χρονοδιαγραμμάτων μέχρι το τέλος του 1 ^{ου} εξαμήνου του 2018.	Σώμα Επιθεώρησης Περιβάλλοντος Δόμησης Ενέργειας και Μεταλλείων και λοιπές αρμόδιες ελεγκτικές αρχές – ΔΙΠΑ/Αδειοδο-	✓					

Α/Α	ΡΕΥΜΑ	Δράση	Περιγραφή δράσης	Φορέας υλοποίησης	Βραχυπρόθεσμη			Μεσοπρόθεσμη		
					A	B	A	A	B	Γ
						A	B	A	B	Γ
II.20	ΟΚΩ	Καθιέρωση χωριστής συλλογής ΑΥ στις εγκαταστάσεις κοινής ωφέλειας	Θέσπιση υποχρεωτικής εφαρμογής της χωριστής συλλογής ΑΥ στις εγκαταστάσεις κοινής ωφέλειας με την οποία θα καθορίζονται οι υπόχρεοι φορείς και θα ρυθμίζονται λεπτομέρειες σχετικά με την εφαρμογή του μέτρου.	ΥΠΕΝ	✓					
II.21	ΟΚΩ	Επικαιροποίηση σχεδίων παραλαβής και διαχείρισης αποβλήτων που παράγονται στα πλοία και καταλοίπων φορτίου	Δεδομένου ότι τα σχέδια παραλαβής και διαχείρισης αποβλήτων ισχύουν για χρονικό διάστημα που δεν υπερβαίνει τα τρία (03) χρόνια, οι φορείς διαχείρισης και εκμετάλλευσης λιμένα μεριμνούν για την επικαιροποίησή τους ιδιαίτερα όταν συντρέχουν οι παρακάτω προϋποθέσεις: α. Αλλαγή των αναδόχων παραλαβής και διαχείρισης αποβλήτων και καταλοίπων φορτίου. β. Αλλαγή της διαδικασίας παραλαβής και διαχείρισης των αποβλήτων και καταλοίπων φορτίου. γ. Αλλαγές οι οποίες τροποποιούν σημαντικά το μέγεθος – χαρακτηρισμό – λειτουργία του λιμένα.	ΥΝΑΝΠ και φορείς διοίκησης λιμένων	✓	✓	✓			
II.22	ΓΚΤ	Παρακολούθηση των παραγόμενων ΓΚΤ αποβλήτων	Καθιέρωση παρακολούθησης της διαχείρισης των ΓΚΤ αποβλήτων, με την έκδοση απογραφικού δελτίου που θα κατατίθεται στις Διευθύνσεις Αγροτικής Ανάπτυξης. Οι φορείς που εμπλέκονται στη διαχείριση των ΓΚΤ αποβλήτων πρέπει να τηρούν αρχεία καταγραφής στοιχείων σχετικά με τις ποσότητες και τις πρακτικές διαχείρισής τους.	ΥΠΑΑΤ /ΥΠΕΝ / ΦοΔΣΑ			✓			
II.23		Απόβλητα κτηνιατρείων	Τα απόβλητα κτηνιατρείων και κτηνιατρικών νοσηλευτικών μονάδων πρέπει να υπόκεινται σε ασφαλή και νόμιμη διαχείριση ομοίως με τα υγειονομικά απόβλητα.	ΥΠΑΑΤ/ ΥΠΕΝ / ΦοΔΣΑ			✓			
II.24	ΓΚΤ	Ενοποίηση μητρώων παρακολούθησης αγροτικών δραστηριοτήτων	Ενοποίηση στο υφιστάμενο Μητρώο Αγροτών και Αγροτικών Εκμεταλλεύσεων (ΜΑΑΕ) άλλων σχετικών μητρώων που τηρούνται σε διαφορετικές υπηρεσίες για την απογραφή των δραστηριοτήτων από τις οποίες παράγονται γεωοικονομικά απόβλητα. Το μητρώο θα πρέπει να περιλαμβάνει πρόσθετα τις ποσότητες των παραγόμενων αποβλήτων και τις μεθόδους διαχείρισης που εφαρμόζονται. Διαμόρφωση του απογραφικού μητρώου και για την καταγραφή άλλων αποβλήτων της γεωργικής και κτηνοτροφικής παραγωγής (πλαστικά, συσκευασίες και υπολείμματα λιπασμάτων, φυτοπροστατευτικών και κτηνιατρικών παρασκευασμάτων, τμήματα γεωργικών μηχανημάτων, κ.λπ.) και δυνατότητα διασταύρωσης στοιχείων με τα δεδομένα παραγωγής / κυκλοφορίας στην αγορά των συγκεκριμένων	ΥΠΑΑΤ/ ΥΠΕΝ / ΦοΔΣΑ			✓			

Α/Α	ΡΕΥΜΑ	Δράση	Περιγραφή δράσης	Φορέας Υλοποίησης	Βραχυπρόθεσμη				Μεσοπρόθεσμη
					Ιεράρχηση				
					A	B	A	B	Γ
II.25	ΓΚΤ	Προώθηση της χρήσης κομπόστ και λοιπών εδαφοβελτιωτικών οργανικής φύσης στη γεωργία - ανθοκομία	υλικών.	ΥΠΙΑΑΤ/ ΥΠΕΝ					
II.26	ΥΔΡ	Έκδοση ερμηνευτικής εγκυκλίου για την υποχρέωση των οδοντιατρικών σε διαχείριση του αμαλγάματος οδοντιατρικής	Σύνδεση της επιδότησης βιολογικής γεωργίας με την χρήση κομπόστ - εδαφοβελτιωτικών από επί τόπου επεξεργασία ή από επεξεργασία προδιαλεγμένου οργανικού κλάσματος.	Υπουργείο Υγείας				✓	
II.27	ΜΠΕΑ	Παρακολούθηση της εκτροπής των ληγμένων οικιακών φαρμάκων από τα ΑΣΑ	Παρακολούθηση της εκτροπής των ληγμένων οικιακών φαρμάκων από τα ΑΣΑ και του τρόπου διαχείρισής τους	ΙΦΕΤ σε συνεργασία με ΥΠΕΝ		✓			

Ειδικές δράσεις ρευμάτων αποβλήτων εναλλακτικής διαχείρισης

II.27	ΕΝΑΛ	Δημιουργία μητρώου παραγωγών συσκευασιών και άλλων προϊόντων	Δημιουργία, συντήρηση και παρακολούθηση του Μητρώου Παραγωγών συσκευασιών και άλλων προϊόντων, με δυνατότητα πρόσβασης σε όλους τους παραγωγούς και άμεση πρόσβαση στα δεδομένα σε πραγματικό χρόνο.	ΕΟΑΝ	✓				
II.28	ΕΝΑΛ	Εγχειρίδιο ελέγχου και επιβολής κυρώσεων σε παραβάτες του Ν. 2939/2001	Σύνταξη εγχειρίδιου διαδικασιών για την τυποποίηση ελέγχων και επιβολής κυρώσεων σε παραβάτες του Ν.2939/2001 όπως τροποποιήθηκε και ισχύει.	ΕΟΑΝ	✓				
II.29	ΕΝΑΛ	Εντατικοποίηση των ελέγχων του ΕΟΑΝ	Εντατικοποίηση των ελέγχων που γίνονται από τον ΕΟΑΝ σχετικά με την τήρηση και εφαρμογή των όρων και υποχρεώσεων που απορρέουν από τις διατάξεις της κείμενης νομοθεσίας, οι οποίοι κυρίως αφορούν την καταπολέμηση της εισφοροδιαφυγής και τη νόμιμη διακίνηση των συσκευασιών και των άλλων προϊόντων.	ΕΟΑΝ	✓				
II.30	ΕΝΑΛ	Έγκριση ΣΕΑ για τη διαχείριση μεταχειρισμένων ανταλλακτικών και	Σε εφαρμογή των κείμενων διατάξεων της νομοθεσίας, οργάνωση συστημάτων για την εναλλακτική διαχείριση μεταχειρισμένων ανταλλακτικών και απενεργοποιημένων καταλλυτικών μετατροπών αυτοκινήτων.	ΕΟΑΝ					✓

	απενεργοποιημένων καταλυτικών μετατροπέων								
II.31	ΣΥΣΚ	Οργάνωση ΣΕΔ για απόβλητα συσκευασιών που εμπιρεύουν επικίνδυνες ουσίες	Οργάνωση ΣΕΔ για συσκευασίες που εμπιρεύουν επικίνδυνες ουσίες, με προτεραιότητα στις συσκευασίες ν φυτοφαρμάκων, φυτοπροστατευτικών ουσιών και λοιπών γεωργικών φαρμάκων	ΕΟΑΝ	✓				
II.32	ΑΗΗΕ	Δράση «δεν το πετάω – το χαρίζω»	Η δράση θα υλοποιηθεί μέσω διαδικτυακής εφαρμογής/ ιστοσελίδας. Η πλατφόρμα θα επιτρέπει στους χρήστες μετά από εγγραφή και πιστοποίηση των στοιχείων τους, να διαθέτουν δωρεάν σε τρίτους, ανεπιθύμητα πλέον για αυτούς αντικείμενα, που διαφορετικά θα κατέληγαν ως απόβλητα. Η υπηρεσία πρέπει να είναι δωρεάν στη χρήση της και χωρίς καμία οικονομική συναλλαγή μεταξύ των συμβαλλόμενων της.	ΥΠΕΝ/ ΕΟΑΝ					✓

III) Υποδομές – Έργα

Α/Α	ΠΡΥΜΑ	Δράση	Περιγραφή δράσης	Φορέας Υλοποίησης	Βραχυπρόθεσμη Ιεράρχηση			Μεσοπρόθεσμη Ιεράρχηση		
					A	B	A	B	A	B
Γενικές δράσεις										
III.1	TEN	Ανάπτυξη δικτύου «Πράσινων Σημείων» και Κέντρων Ανακύκλωσης Εκπαίδευσης στη Διαλογή στην Πηγή (ΚΑΕΔΙΣΠ)	Ανάπτυξη δικτύου «πράσινων σημείων» και ΚΑΕΔΙΣΠ ως στοιχείων των Τοπικών Σχεδίων Διαχείρισης Αποβλήτων και του ολοκληρωμένου σχεδιασμού διαχείρισης των αποβλήτων στους ΠΕΣΔΑ. Τα Πράσινα σημεία και τα ΚΑΕΔΙΣΠ μπορούν να είναι συνδεδεμένα με τα ΣΕΔ και τους λοιπούς φορείς διαχείρισης. Δυνατότητα των φορέων κοινωνικής οικονομίας να ασκούν Διαλογή στην Πηγή και Εκπαίδευση μόνον κατόπιν συνεργασίας με τους Δήμους εντός των διοικητικών τους ορίων.	Δήμοι	✓					
Ειδικές δράσεις ρευμάτων αποβλήτων										
III.2	ΑΣΑ	Βελτιώσεις – Αναβαθμίσεις στα δίκτυα συλλογής και μεταφοράς	Τα δίκτυα συλλογής θα πρέπει να επανασχεδιαστούν από τους υπόχρεους φορείς, ώστε να ενσωματωθούν τα προγράμματα χωριστής συλλογής των ειδικών ρευμάτων -	Δήμοι	✓					
III.3	ΑΣΑ	Ολοκλήρωση του δικτύου επεξεργασίας ΑΣΑ	Κατασκευή εγκαταστάσεων επεξεργασίας σύμμεικτων ή/ και προδιαλεγμένων ΑΣΑ σύμφωνα με το διαχειριστικό σχέδιο κάθε περιφέρειας. Οι ΜΕΑ που θα υλοποιηθούν θα πρέπει να σχεδιάζονται με σχετική ευελιξία ώστε να υπάρχει δυνατότητα σχετικής προσαρμογής σε περίπτωση ενδεχόμενης αναθεώρησης των εθνικών στόχων διαχείρισης μετά το 2020 λόγω αναθεώρησης της σχετικής κοινοτικής νομοθεσίας.	ΦοΔΣΑ/ Δήμοι					✓	

III.4	ΑΣΑ	Ανάπτυξη προγραμμάτων οικιακής και επιτόπιας κομποστοποίησης	Ανάπτυξη προγραμμάτων οικιακής κομποστοποίησης με έμφαση σε περιοχές με αγροτικό και ημιαστικό χαρακτήρα, καθώς και προγραμμάτων επιτόπιας κομποστοποίησης σε χώρους πρασίνου, σχολεία, επαγγελματικούς χώρους που έχουν μεγάλες εκτάσεις πρασίνου (π.χ. ξενοδοχεία, στρατόπεδα), οικιστικά συγκροτήματα.	✓	Δήμοι/ Παραγωγοί βιοαποβλήτων	✓			
III.5	ΑΣΑ	Ανάπτυξη δικτύου μονάδων ανάκτησης προδιαλεγμένων οργανικών αποβλήτων	Ανάπτυξη του δικτύου ανάκτησης προδιαλεγμένων οργανικών αποβλήτων με βάση τους ελάχιστους στόχους που θέτει το εθνικό σχέδιο, καθώς και τους στόχους που θα θέσουν οι νέοι ΠΕΣΔΑ μέσω: (i) της κατασκευής των προβλεπόμενων μονάδων επεξεργασίας προδιαλεγμένων οργανικών αποβλήτων του υφιστάμενου περιφέρειακού σχεδιασμού. (ii) της μετατροπής γραμμών υφιστάμενων ΜΕΑ, προκειμένου να δέχονται προδιαλεγμένα οργανικά απόβλητα. (iii) της κατασκευής μονάδων δημοτικής κομποστοποίησης.	✓	(i,ii) ΦοΔΣΑ (iii) Δήμοι σε συνεργασία με ΦοΔΣΑ	✓			
III.6	ΑΣΑ	Ανάπτυξη δικτύου χωριστής συλλογής βιοαποβλήτων	Το δίκτυο χωριστής συλλογής βιοαποβλήτων θα σχεδιαστεί για την εξυπηρέτηση των προβλεπόμενων μονάδων ανάκτησης βιοαποβλήτων ή και των μονάδων δημοτικής κομποστοποίησης. Εκτός από τα νοικοκυριά, το δίκτυο περιλαμβάνει τους "μεγάλους" παραγωγούς (ζώρους πρασίνου, χώρους μαζικής εστίασης, ξενοδοχεία, υγειονομικές μονάδες, στρατόπεδα, λαχαναγορές, κ.λπ.).	✓	Δήμοι/ ΦοΔΣΑ				
III.7	ΑΣΑ	Διεύρυνση δικτύου χωριστής συλλογής αποβλήτων βρώσιμων ελαίων και λιπών	Ανάπτυξη της χωριστής συλλογής των διαθέσιμων προς συλλογή αποβλήτων βρώσιμων λιπών και ελαίων, κατά προτεραιότητα για την παραγωγή βιοκαυσίμων. Για τα νοικοκυριά, σχεδιασμός δικτύου σε προκαθορισμένα σημεία, όπου θα είναι εγκατεστημένοι ειδικοί κάδοι συλλογής (π.χ. καταστήματα αλυσιδών τροφίμων), ή ατομικά, μέσω τηλεφωνικής επικοινωνίας με την εκάστοτε αδειοδοτημένη εταιρεία. Επιπλέον, το δίκτυο περιλαμβάνει τους μεγάλους παραγωγούς, όπως οι χώροι μαζικής εστίασης, οι επιχειρήσεις catering, τα ξενοδοχεία, τα νοσοκομεία και τα στρατόπεδα	✓	Παραγωγοί αποβλήτων/ Δήμοι/ ΦοΔΣΑ				✓
III.8	ΑΣΑ	Ενίσχυση της χωριστής συλλογής έντυπου χαρτιού	Ενίσχυση της ανάκτησης έντυπου χαρτιού με χωριστή συλλογή σε επιλεγμένα σημεία και σταδιακή επέκτασή της ώστε έως το 2020 να επιτυγχάνεται χωριστή συλλογή στο σύνολο της χώρας. Επιπροσθέτα μπορεί να προβλεφθεί συλλογή χαρτιού στα πράσινα σημεία και στα ΚΑΕΔΙΣΠ. Συνεξέταση της δυνατότητας ανάπτυξης του δικτύου χωριστής συλλογής έντυπου χαρτιού σε συνδυασμό με το δίκτυο χωριστής συλλογής χαρτιού συσκευασίας.	✓	ΦοΔΣΑ/ Δήμοι/ ΣΕΔ				✓
III.9	ΑΣΑ	Ολοκλήρωση του δικτύου συγκέντρωσης και επεξεργασίας ΑΥ	Δημιουργία ΚΔΑΥ δικτύου Πράσινων Σημείων και ΚΑΕΔΙΣΠ, ήπιας περιβαλλοντικής όχλησης, για την κάλυψη των αναγκών σε όλη την επικράτεια, σύνδεση μικρών νησιών με μονάδες σε κομβικά σημεία, τα οποία μπορούν να δημιουργούνται ως δημοτική ή διαδημοτική πρωτοβουλία, ή ή μεγαλύτερα ΚΔΑΥ από τους ΦοΔΣΑ.		ΦοΔΣΑ/ Δήμοι				✓
III.10	ΑΣΑ	Αντιμετώπιση προβλημάτων ΧΥΤΑ-ΧΥΤΥ	Δέομη μέτρων για την αποκατάσταση πλημμελούς λειτουργίας υφιστάμενου δικτύου διάθεσης (ΧΥΤΑ-ΧΥΤΥ), ώστε να αρθούν αυτές σημαντικών επιπτώσεων στο περιβάλλον, καταγγελλιών, παραβιάσεων νομοθεσίας και δυσλειτουργιών και να αποκατασταθεί η	✓	ΥΠΕΝ/ ΦοΔΣΑ/ Δήμοι				✓

					συμμόρφωση όλων με τις νόμιμες προδιαγραφές (εντατικοποίηση ελέγχων, χρηματοδότηση έργων, τεχνική υποστήριξη φορέων λειτουργίας κ.α.). Επικαιροποίηση και αναβάθμιση λογισμικού Αποκ. Διοίκησης Κεντρικής Μακεδονίας και διάθεσή του στους φορείς για δημιουργία βάσης δεδομένων και οργάνωση εσωτερικού ελέγχου. Ενεργοποίηση Προγραμματικής Σύμβασης ΥΠΕΝ-ΕΚΔΔ για πρόγραμμα κατάρτισης προσωπικού φορέων λειτουργίας.	Δήμοι/ ΔΕΥΑ σε συνεργασία με ΦοΔΣΑ ΥΜ						
III.11	ΙΝΥΣ	Επέκταση του δικτύου επεξεργασίας λύσας			Κατασκευή μονάδων επεξεργασίας λύσας συνδεδεμένες με μεγάλες και μεσαίες ΕΕΑ.			✓				
III.12	ΑΥΜ	Υλοποίηση των απαιτούμενων έργων διαχείρισης ΕΑΥΜ εντός των ΥΜ			Σχεδιασμός και δημιουργία κατάλληλων υποδομών διαχείρισης ΕΑΥΜ εντός των ΥΜ. Οι εργασίες διαχείρισης εντός των ΥΜ περιλαμβάνουν τη χωριστή συλλογή, τη μεταφορά εντός των ΥΜ, την προσωρινή αποθήκευση και την κατά περίπτωση επεξεργασία των ΕΑΥΜ σύμφωνα με την ισχύουσα ειδική νομοθεσία.			✓				
III.13	ΑΥΜ	Επέκταση δικτύου συλλογής και μεταφοράς ΕΑΥΜ για την εξυπηρέτηση του συνόλου των ΥΜ			Ανάπτυξη του δικτύου συλλογής – μεταφοράς στις απομακρυσμένες και τις νησιωτικές περιοχές και επέκτασή του ώστε να καλύπτει τις ανάγκες του συνόλου των ΥΜ, σύμφωνα με την ισχύουσα ειδική νομοθεσία.	ΦοΔΣΑ/Δήμοι Ιδιώτες		✓				
III.14	ΑΥΜ	Κατασκευή των απαιτούμενων εγκαταστάσεων διάθεσης ΕΑΥΜ εκτός των ΥΜ			Υλοποίηση των εγκαταστάσεων αποτέφρωσης και διαχείρισης της τέφρας, σύμφωνα με τα προβλεπόμενα στο ΕΕΣΔΕΑΥΜ. Υλοποίηση μονάδων αποστείρωσης από τον ιδιωτικό τομέα.	ΦοΔΣΑ / Ιδιώτες		✓				
III.15	ΑΥΜ	Δημιουργία Δημοτικών Συστημάτων συλλογής - μεταφοράς ΕΑΥΜ			Ανάπτυξη από τους ΟΤΑ Δημοτικών Συστημάτων για τη συλλογή και μεταφορά των ΕΑΥΜ που προέρχονται από οικιακές χρήσεις (π.χ. κατ' οίκον νοσηλεία).	Δήμοι		✓				✓
III.16	ΑΥΜ	Επέκταση του δικτύου συλλογής συσκευών που περιέχουν υδράργυρο			Επέκταση της συλλογής αποσυρόμενων ιατρικών συσκευών που περιέχουν υδράργυρο σε όλες τις υπόχρεες ΥΜ (σύμφωνα με την ΚΥΑ Οικ. 146163/2012).	Υπ. ΥΓΕΙΑΣ/ΥΜ			✓			
III.17	ΑΥΜ	Επέκταση του δικτύου συλλογής υγρών αποβλήτων εμφανιστηρίου			Επέκταση της συλλογής υγρών αποβλήτων εμφανιστηρίου (προερχόμενων από τη λειτουργία ακτινολογικών μηχανημάτων) σε όλες τις ΥΜ, σύμφωνα με τα οριζόμενα στην ΚΥΑ Οικ. 146163/2012.	Υπ. ΥΓΕΙΑΣ/ΥΜ			✓			
III.18	ΒΙΟΜ	Κατασκευή ΧΥΤ μη επικίνδυνων βιομηχανικών αποβλήτων			Κατασκευή κутάρων υγειονομικής ταφής μη επικίνδυνων βιομηχανικών αποβλήτων, εντός των ηηπέδων των ΧΥΤ ΑΣΑ, όπου αυτό είναι εφικτό. Ειδικότερα για τα ανόργανα μη επικίνδυνα βιομηχανικά απόβλητα, κατασκευή κутάρων υγειονομικής ταφής εντός των ηηπέδων των προβλεπόμενων ΧΥΤ αδρανών, όπου αυτό είναι εφικτό.	ΦοΔΣΑ σε συνεργασία με φορείς εκμετάλλευσης						✓

				Εξέταση δυνατοτήτων συνδιάθεσης, ιδίως στη νησιωτική χώρα. Όπου δεν είναι εφικτή η συνεγκατάσταση/ συνδιάθεση, εξέγερση ΧΥΤ, κατά προτεραιότητα, σε εγγύτητα με υφιστάμενα γήπεδα ΧΥΤ, σε εφοφλημένα ορυχεία και σε παρεμφερούς λειτουργίας χώρους.						
III.19	BIOM	Κατασκευή ιδιωτικών ΧΥΤ για την εξυπηρέτηση ιδίων αναγκών διάθεσης άνω των 10 χιλ τόνων ετησίως	Κατασκευή ΧΥΤ για την εξυπηρέτηση των ιδίων αναγκών των παραγωγών που πρέπει να διαθέσουν βιομηχανικά απόβλητα άνω των 10 χιλ. τόνων ετησίως. Θα διερευνητάται επιπλέον η δυνατότητα εξυπηρέτησης αποβλήτων (παρόμοιας φύσης) τρίτων.	✓	Φορείς εκμετάλλευσης					
III.20	BIOM	Αξιοποίηση των υφιστάμενων ιδιωτικών ΧΥΤΕΑ για την εξυπηρέτηση τρίτων	Τροποποίηση - συμπλήρωση περιβαλλοντικών όρων των υφιστάμενων ιδιωτικών ΧΥΤΕΑ και υλοποίηση σχετικών απαιτούμενων έργων σε αυτούς, όπου αυτό είναι αναγκαίο, προκειμένου να μπορούν να δέχονται επικίνδυνα απόβλητα που προέρχονται από τρίτους.	✓	Φορείς εκμετάλλευσης σε συνεργασία με ΥΠΕΝ					
III.21	BIOM	Κατασκευή ΧΥΤ για τη διάθεση των επικίνδυνων βιομηχανικών αποβλήτων	Η δημιουργία των απαραίτητων υποδομών διαχείρισης επικίνδυνων αποβλήτων, με σχεδιασμό από την πλευρά της πολιτείας, και με βάση «ο ρυπαίνων πληρώνει» ώστε να διασφαλιστεί αφενός η βέλτιστη περιβαλλοντική και κοινωνική πρακτική και αφετέρου η ασφαλής χρησιμοποίηση των αποβλήτων ως πόρων κατά την παραγωγική διαδικασία. Οι παραγωγοί αποβλήτων είναι υπεύθυνοι για την διαχείριση των ΕΑ σε όλα τα στάδιά της, ενεργώντας κατά την ισχύουσα κάθε φορά νομοθεσία για τα ΕΑ.		Φορείς εκμετάλλευσης / φορείς ευρύτερου δημόσιου τομέα / ΥΠΕΝ (επίτευση διαδικασιών)		✓			
III.22	BIOM	Διαχείριση "ιστορικά" αποθηκευμένων βιομηχανικών αποβλήτων	Με βάση τα εγκεκριμένα σχέδια / προγράμματα συμμόρφωσης που θα επιβληθούν βάσει επιθεωρήσεων και από τις περιβαλλοντικά αδειοδοτούσες αρχές, υλοποίηση όλων των απαραίτητων ενεργειών από τους υπόχρους για την ασφαλή διαχείριση των αποθηκευμένων ποσοτήτων, και την αποκατάσταση των χώρων βάσει σαφούς και αυστηρού χρονοδιαγράμματος και μέχρι το τέλος του 1 ^{ου} εξαμήνου του 2018.		Φορείς εκμετάλλευσης			✓		
III.23	ΟΚΩ	Ανάπτυξη δικτύων χωριστής συλλογής ΑΥ στους ΟΚΩ	Τα δίκτυα χωριστής συλλογής στους Οργανισμούς Κοινής Ωφέλειας θα αναπτυχθούν κατά προτεραιότητα για 4 ρεψίματα (γυαλί, χαρτί, μέταλλο και πλαστικό), ή κατά περίπτωση με συλλογή του πλαστικού και των μετάλλων σε ένα ρεύμα.		ΟΚΩ			✓		
III.24	ΓΚΤ	Ανάπτυξη δικτύων συλλογής και μεταφοράς ΓΚΤ αποβλήτων μη οργανικής προέλευσης	Ανάπτυξη δικτύων συλλογής και μεταφοράς των αποβλήτων γεωργικής και κτηνοτροφικής παραγωγής μη οργανικής προέλευσης (πλαστικά, συσκευασίες λιπασμάτων και κτηνιατρικών φαρμάκων, κ.λπ.) ώστε τα εν λόγω απόβλητα να εντάσσονται στα δίκτυα ανάκτησης.		ΥΠΑΑΤ/ ΥΠΕΝ				✓	
III.25	ΥΔΡ	Ανάπτυξη συστήματος διαχείρισης αποβλήτων υδραργύρου	Ανάπτυξη συστήματος διαχείρισης αποβλήτων υδραργύρου, σύμφωνα με την ισχύουσα νομοθεσία.		Παραγωγοί/ φορείς διαχείρισης/ ιδιώτες					✓

III.26	ΜΠΕΑ	Ανάπτυξη ολοκληρωμένου συστήματος διαχείρισης ΜΠΕΑ στους Δήμους	Χωριστή συλλογή των ΜΠΕΑ είτε με τη δημιουργία σημείων συλλογής (drop off μόνο για ΜΠΕΑ ή/και στα πράσινα σημεία) είτε με την εφαρμογή δρομολογίου ειδικού απορριμματοφόρου. Σύνδεση δικτύου συλλογής και μεταφοράς ΜΠΕΑ με τα δίκτυα των εγκαταστάσεων επεξεργασίας / ασφαλούς διάθεσης επικίνδυνων αποβλήτων.	ΦοΔΣΑ/ ΥΠΕΝ				✓	
III.27	ΑΜΙΑΝΤ	Διεθνήτητα υφιστάμενων ΧΥΤΕΑ για απόβλητα αμιάντου	Τροποποίηση περιβαλλοντικών όρων, μελέτη εφαρμογής και υλοποίηση πιθανών έργων διαμόρφωσης (όπου είναι αναγκαίο) των υφιστάμενων ΧΥΤΕΑ, ώστε να μπορούν να διατεθούν σε αυτούς αμιαντούχα απόβλητα ανεξάρτητα από την προέλευσή τους.	ΥΠΕΝ/ΔΕΗ	✓				
III.28		Απόβλητα κυνηγιού	Μέριμνα για χωριστή συλλογή αποβλήτων κυνηγιού (φυσίγγια) /παροχή κινήτρων	ΥΠΕΝ		✓			
Ειδικές δράσεις ρευμάτων αποβλήτων εναλλακτικής διαχείρισης									
III.29	ΣΥΣΚ	Πλήρης πληθυσμιακή κάλυψη της χωριστής συλλογής αποβλήτων συσκευασίας	Επέκταση δικτύων χωριστής συλλογής αποβλήτων συσκευασίας στο σύνολο της χώρας με ευθύνη των ΣΕΔ, με σκοπό την πλήρη πληθυσμιακή κάλυψη της χώρας.	ΣΕΔ/ Δήμοι	✓				
III.30	ΣΥΣΚ	Επέκταση δικτύου χωριστής συλλογής αποβλήτων συσκευασίας.	Εγκατάσταση δικτύου τεσσάρων 4 ρευμάτων για τα απόβλητα συσκευασίας με σκοπό την εξασφάλιση ανακύκλωσης υψηλής ποιότητας.	ΣΕΔ/ Δήμοι	✓				
III.31		Ριζική αναθεώρηση των Συστημάτων Εναλλακτικής Διαχείρισης	Εξέταση δυνατότητάς το τέλος ανακύκλωσης θα εισπράττεται και θα αποδίδεται με διαφανή τρόπο από δημόσιο φορέα (ΕΟΑΝ). Διευκόλυνση των Δήμων να αναπτύξουν δημοτικά ΣΕΔ μετά από νομοθετική ρύθμιση.	ΥΠΕΝ/ ΥΠΕΣΔΑΝ	✓				
III.32	ΑΕΚΚ	Δημιουργία υποδομών επεξεργασίας ΑΕΚΚ	Δημιουργία των κατάλληλων υποδομών για την επεξεργασία ΑΕΚΚ (σταθερές ή κινητές μονάδες, αδειοδοτημένοι χώροι υποδοχής κινητών μονάδων επεξεργασίας), επαρκούς δυναμικότητας για την κάλυψη του συνόλου των αναγκών διαχείρισης.	Ιδιώτες / Υπόχρεοι διαχειριστές/ ΦοΔΣΑ				✓	
III.33	ΑΕΚΚ	Κατασκευή απαιτούμενων ΧΥΤ αδρανών	Χωροθέτηση και δημιουργία ΧΥΤ για τη διάθεση των υπολειμμάτων επεξεργασίας των ΑΕΚΚ που δεν μπορούν να ανακυκλωθούν / ανακτηθούν. Προτεραιότητα θα δοθεί στα νησιά.	ΦοΔΣΑ / ΣΕΔ				✓	
III.34	ΦΗΣ	Πύκνωση δικτύου συλλογής αποβλήτων φορητών ΗΣ&Σ	Ενίσχυση του υφιστάμενου δικτύου στις απομακρυσμένες περιοχές και περαιτέρω πύκνωσή του, με στόχο τη συνεχή ενίσχυση της συλλογής αποβλήτων φορητών ΗΣ&Σ.	ΣΕΔ /κοινω νικοί φορείς	✓				

IV) Οικονομικά μέτρα

Α/Α	ΡΕΥΜΑ	Δράση	Περιγραφή δράσης	Φορέας Υλοποίησης	Βραχυπρόθεσμη	Μεσοπρόθεσμη
-----	-------	-------	------------------	----------------------	---------------	--------------

		Ιεράρχηση				
		A	B	A	B	Γ
Γενικές δράσεις						
IV.1	GEN	Χρηματοδότηση έργων διαχείρισης αποβλήτων	Χρηματοδότηση και επιδοτήσεις έργων διαχείρισης αποβλήτων που αποδεικνύουν εμπειριστικά ότι ενισχύουν την ιεράρχηση αποβλήτων.	ΥΠΕΝ/ ΥΠΟΥΡΓΕΙΟ ΟΙΚΟΝΟΜΙΑΣ ΑΝΑΠΤΥΞΗΣ ΚΑΙ ΤΟΥΡΙΣΜΟΥ	✓	
IV.2	GEN	Παροχή οικονομικών κινήτρων για την ανάπτυξη δικτύου μονάδων ανάκτησης αποβλήτων οργανικής προέλευσης	Ανάπτυξη - εγκατάσταση μονάδων ανάκτησης αποβλήτων οργανικής προέλευσης από ΑΣΑ, Ιλύες, βιομηχανικά απόβλητα, ΖΥΠ και ΓΚΤ απόβλητα (κομποστοποίηση ή/ και αναερόβια χώνευση για την παραγωγή βιοαερίου) με στόχο την συνολική κάλυψη της δυναμικότητας, παροχή οικονομικών κινήτρων για την ενθάρρυνση των ιδιωτικών επενδύσεων προς αυτήν την κατεύθυνση.	ΥΠΕΝ/ ΥΠΟΥΡΓΕΙΟ ΟΙΚΟΝΟΜΙΑΣ ΑΝΑΠΤΥΞΗΣ ΚΑΙ ΤΟΥΡΙΣΜΟΥ / ΦοΔΣΑ/ Περιφέρειες		✓
IV.3	GEN	Εφαρμογή οικονομικών εργαλείων για τη διαχείριση αποβλήτων	Εφαρμογή οικονομικών εργαλείων (όπως ΠοΠ, τέλη ταφής, περιβαλλοντικοί φόροι, διευριμένη ευθύνη παραγωγού, κ.λπ.) κατόπιν εκπόνησης εξειδικευμένης μελέτης σε εθνικό επίπεδο με στόχο την ενίσχυση της ιεράρχησης των αποβλήτων και την εξασφάλιση πόρων για τις ανάγκες διαχείρισης.	ΥΠΕΝ	✓	

V) Προδιαγραφές – Πρότυπα – Οδηγοί – Μελέτες

A/A	ΡΕΥΜΑ	Δράση	Περιγραφή δράσης	Φορέας Υλοποίησης	Βραχυπρόθεσμη	Μεσοπρόθεσμη		
				Ιεράρχηση				
				A	B	A	B	Γ
Γενικές δράσεις								
V.2	GEN	Εκπόνηση μελέτης εθνικού σχεδίου και τεχνικών προδιαγραφών για την ίδρυση Πράσινων Σημείων και	Η μελέτη θα προσδιορίσει ποια θα είναι τα χωριστά συλλεγόμενα απόβλητα στα σημεία αυτά, ποια θα είναι τα μεγέθη κατασκευής ανάλογα με τα συλλεγόμενα απόβλητα και τον εξοπλισμένο πληθυσμό καθώς και τις τεχνικές προδιαγραφές κατασκευής τους. Εκπόνηση, από πλευράς ΥΠΕΝ, πρότυπων όρων για τη χωροθέτηση εγκαταστάσεων διαχείρισης ανακυκλωσίμων, ώστε να αξιοποιηθούν στο πλαίσιο ΕΠΜ, όπου απαιτείται.	ΥΠΕΝ	✓			

V.3	GEN	ΚΑΕΔΙΣΠ Οδηγός τεχνικών προδιαγραφών για τη διαχείριση αποβλήτων	ΚΑΕΔΙΣΠ	Σύνταξη Οδηγού Τεχνικών Προδιαγραφών (ΤΠ) διαχείρισης επικίνδυνων και μη επικίνδυνων αποβλήτων (εφαρμογή του Αρθ. 38 παρ. 1β και Αρθ. 45 παρ. 2 του Ν. 4042/2012).	ΥΠΕΝ/ συναρμόδια υπουργεία				✓		
V.4	GEN	Καθορισμός διαδικασιών για τον ορισμό υποπροϊόντων	Καθορισμός διαδικασιών για τον ορισμό υποπροϊόντων	Θα καθοριστούν οι διαδικασίες για τον ορισμό υποπροϊόντων (πχ σύσταση επιτροπής, εγκύκλιος), καθώς και ο μηχανισμός υποβολής αιτήσεων για την αξιολόγηση, κατά περίπτωση, ουσιών ή αντικειμένων ως υποπροϊόντα (πρότυπα έντυπα, οδηγοί συμπλήρωσης αιτήσεων κ.λπ.).	ΥΠΕΝ/ συναρμόδια υπουργεία				✓		
V.5	GEN	Καθορισμός διαδικασιών για τον αποχαρακτηρισμό αποβλήτων	Καθορισμός διαδικασιών για τον αποχαρακτηρισμό αποβλήτων	Θα καθορισθεί ο τρόπος εφαρμογής των Κανονισμών (ΕΚ) αποχαρακτηρισμού αποβλήτων, μέσω της έκδοσης εγκυκλίων ή και κατευθυντήριων οδηγιών (εγκυκλίων), οι οποίοι θα απευθύνονται προς τους ενδιαφερόμενους φορείς (παραγωγούς αποβλήτων, εισαγωγείς, κ.λπ.), τις αρμόδιες περιβαλλοντικές αρχές, τις αρμόδιες αρχές εποπτείας αγοράς προϊόντων, κ.λπ. Επιπλέον, θα καθορισθεί ο μηχανισμός υποβολής αιτήσεων για την αξιολόγηση, κατά περίπτωση, αποχαρακτηρισμού αποβλήτων (πρότυπα έντυπα, οδηγοί συμπλήρωσης ανάλογα με τη χρήση (π.χ. χρήση ως καύσιμο).	ΥΠΕΝ/ συναρμόδια υπουργεία				✓		
V.6	GEN	Καθορισμός προδιαγραφών ποιότητας για κομπόστ (compost)	Καθορισμός προδιαγραφών ποιότητας για κομπόστ (compost)	Κατάρτιση προδιαγραφών ποιότητας για το κομπόστ (compost) ανάλογα με την προέλευση των οργανικών αποβλήτων (π.χ. προελασμένα οργανικά απόβλητα βιομηχανικής προέλευσης, ζωικά υπολείμματα, φυτικά υπολείμματα βιομηχανικής προέλευσης, γεωργικοκτηνοτροφικά απόβλητα, υλίες) και την ενδεδειγμένη χρήση του.	ΥΠΕΝ			✓			
Ειδικές δράσεις ρευμάτων αποβλήτων											
V.7	ΑΣΑ	Εκπόνηση μελετών βελτιστοποίησης δικτύων συλλογής και μεταφοράς	Εκπόνηση μελετών βελτιστοποίησης δικτύων συλλογής και μεταφοράς	Βελτιστοποίηση της αποκομιδής των ΑΣΑ και ανάπτυξη συστήματος παρακολούθησης των δρομολογίων των Α/Φ, σε σχέση με δημιουργία υποδομών χωριστής συλλογής.	Δήμοι / ΦοΔΣΑ/ ΣΕΔ /ΕΟΑΝ			✓			
V.8	ΑΣΑ	Εκπόνηση μελέτης για τη δυνατότητα διαχωρισμού των τελών καθαριότητας από λοιπά δημοτικά τέλη	Εκπόνηση μελέτης για τη δυνατότητα διαχωρισμού των τελών καθαριότητας από λοιπά δημοτικά τέλη	Εκπόνηση μελέτης για τη διαμόρφωση ολοκληρωμένης και ενιαίας μεθοδολογίας κοστολόγησης των ΑΣΑ σε όλη την αλυσίδα διαχείρισης. Με τον προσδιορισμό του πραγματικού κόστους διαχείρισης θα είναι δυνατή η εκπόνηση μελέτης για την αποσύνδεση των τελών διαχείρισης των ΑΣΑ από τα λοιπά δημοτικά τέλη.	ΥΠΕΝ/ ΥΠΕΣΔΑΝ			✓			
V.9	ΑΣΑ	Έκδοση οδηγού για την εφαρμογή συστημάτων "ΠοΠ"	Έκδοση οδηγού για την εφαρμογή συστημάτων "ΠοΠ"	Έκδοση οδηγού απευθυνόμενου στους Δήμους, τις Περιφέρειες και τους ΦοΔΣΑ για τους τρόπους εφαρμογής των διαφόρων μοντέλων ΠοΠ.	ΥΠΕΝ/ ΕΟΑΝ/ ΥΠΕΣΔΑΝ						✓
V.11	ΑΣΑ	Κατάρτιση προδιαγραφών για τα εξερχόμενα υλικά των ΚΔΑΥ	Κατάρτιση προδιαγραφών για τα εξερχόμενα υλικά των ΚΔΑΥ	Κατάρτιση προδιαγραφών για την διαλογή των υλικών στα ΚΔΑΥ προκειμένου να εξασφαλιστεί η καθαρότητα των διαχωρισμένων υλικών καθώς και να διαφυλάσσεται η ποιοτική διαβάθμιση των ανακτημένων υλικών. Οι προδιαγραφές θα συνταχθούν σε αντιστοίχιση με τις ζητούμενες προδιαγραφές πρώτων υλών από την βιομηχανία	ΥΠΕΝ (ΕΟΑΝ)					✓	

V.12	ΑΥΜ	Επέκταση της ανακύκλωσης εντός των ΥΜ	Εκπόνηση μελέτης σκοπιμότητας για την ανάπτυξη συστήματος ανακύκλωσης κενών συσκευασιών φαρμάκων και άλλων ανακυκλώσιμων υλικών που προέρχονται από ΥΜ.	Υπ. Υγείας/ ΥΠΕΝ/ ΕΟΑΝ				✓	
V.13	ΑΥΜ	Έκδοση οδηγού για την ορθή κατηγοριοποίηση των ΕΑΥΜ	Εξέταση των διαφορετικών κατηγοριών αποβλήτων που παράγονται από την παραγωγή υγειονομικής περιθαλψής και κατάταξη τους σύμφωνα με τον ΕΚΑ με τη χρήση κατάλληλων κριτηρίων, ώστε όλες οι ΥΜ να έχουν κοινές και σαφείς οδηγίες για την κατηγοριοποίηση των αποβλήτων τους.	Υπ. Υγείας/ ΥΠΕΝ				✓	

Ειδικές δράσεις ρευστών αποβλήτων εναλλακτικής διαχείρισης

V.18	ΕΝΑΑ	Σύνδεση του μητρώου παραγωγών του ΕΟΑΝ με το Γενικό Εμπορικό Μητρώο και δημιουργία μηχανισμού για τον εντοπισμό των παραβατών της Διευρυμένης Ευθύνης Παραγωγού	Σύνδεση του Μητρώου Παραγωγών του ΕΟΑΝ με το Γενικό Εμπορικό Μητρώο προκειμένου να γίνεται διασταύρωση μεταξύ των παραγωγών προϊόντων που υπόκεινται σε εναλλακτική διαχείριση με αυτούς που είναι ενταγμένοι σε ΣΕΔ ή σε Ατομικά Συστήματα.	ΕΟΑΝ			✓		
------	------	---	--	------	--	--	---	--	--

3.7. Γενικά κριτήρια καταλληλότητας για τη χωροθέτηση εγκαταστάσεων διαχείρισης αποβλήτων

Η εφαρμογή των κριτηρίων χωροθέτησης εγκαταστάσεων διαχείρισης αποβλήτων λαμβάνει απαραίτητα υπόψη τις ιδιαιτερότητες της χώρας (γεωγραφικές, κοινωνικο-οικονομικές, περιβαλλοντικές, πολιτιστικές, νησιωτικότητα κ.λπ.) και συνεκτιμά ιδιαίτερα την υφιστάμενη διαχείριση και χωρική κατανομή της παραγωγής των αποβλήτων.

3.7.1. Κριτήρια αποκλεισμού και εντοπισμού ευρύτερων κατάλληλων περιοχών

Κατά τη διερεύνηση ευρύτερων περιοχών για τη χωροθέτηση των εγκαταστάσεων διαχείρισης αποβλήτων, θα πρέπει να λαμβάνονται υπόψη τα κριτήρια αποκλεισμού περιοχών, όπως αυτά απορρέουν από το ισχύον νομοθετικό πλαίσιο για την προστασία των οικισμών, της βιοποικιλότητας, των υδατικών πόρων, των πολιτιστικών μνημείων κ.λπ. και τα οποία περιλαμβάνουν απαγορεύσεις ή ειδικούς περιορισμούς χωροθέτησης σχετικών έργων και δραστηριοτήτων και εξασφαλίζουν καταρχήν συμβατότητα χρήσεων.

Περιοχές αποκλεισμού και ζώνες ασυμβατότητας είναι απαραίτητο να υπάρχουν για τον αρχικό εντοπισμό των "ευρύτερων κατάλληλων περιοχών", εντός των οποίων ενδέχεται να χωροθετηθεί ένα προτεινόμενο ή προβλεπόμενο έργο διαχείρισης αποβλήτων, έτσι ώστε να τηρούνται οι όροι που θέτει το άρθρο 14 του Ν. 4042/2012 (Α' 24). Για όλες τις εγκαταστάσεις που εκτελούν εργασίες διαχείρισης αποβλήτων D & R, εξετάζεται πάντα ο βαθμός όχλησης και αντιστοίχως χωροθετούνται σύμφωνα με την ισχύουσα νομοθεσία.

Τα κριτήρια αποκλεισμού για τη χωροθέτηση εγκαταστάσεων διαχείρισης αποβλήτων που λαμβάνονται υπόψη, χωρίς να σημαίνει ρητά ότι εφαρμόζονται στο σύνολό τους ανάλογα με το είδος, τα χαρακτηριστικά και το βαθμό όχλησης της δραστηριότητας της εγκατάστασης, ομαδοποιούνται στις παρακάτω κατηγορίες και μπορούν να εξειδικευτούν στους ΠΕΣΔΑ:

Κριτήρια Περιβαλλοντικής Προστασίας

- Οι θεσμοθετημένες περιοχές προστασίας του Εθνικού Συστήματος Προστατευόμενων Περιοχών, σύμφωνα με την ισχύουσα νομοθεσία (Ν.3937/11) και τους όρους και περιορισμούς που θέτουν τα ειδικά καθεστώτα προστασίας τους.
- Άλλες εκτός Εθνικού Συστήματος Προστατευόμενες Περιοχές, όπως ορίζονται από την κείμενη νομοθεσία και στα ειδικά καθεστώτα προστασίας τους, όπως για παράδειγμα η οικολογικά ευαίσθητη ζώνη από όχθες λιμνών ή λιμνοδεξαμενών, κοίτες ποταμών ή μεγάλων υδατορεμάτων μόνιμης ροής, σύμφωνα με την σχετική νομοθεσία (ΚΥΑ 125347/04 άρθ. 14).
- Απόσταση από πυρήνες βιοτόπων, υγροτόπων, σημειακά διατηρητέα μνημεία της φύσης και του τοπίου κ.ά, όπως ορίζεται από τη κείμενη νομοθεσία ή εφόσον ορίζεται ρητά στα ειδικά σχέδια και καθεστώτα προστασίας τους.
- Τα Δάση και οι περιοχές Γεωργικής Γης Υψηλής Παραγωγικότητας (ΓΓΥΠ), όπως προβλέπεται από την κείμενη νομοθεσία (Ν. 998/79 και Ν.2637/98 αντίστοιχα, όπως ισχύουν).
- Η κρίσιμη παραθαλάσσια/παράκτια ζώνη και η οικολογικά ευαίσθητη ζώνη των ακτών της χώρας με απόσταση από την ακτογραμμή, σύμφωνα με την σχετική νομοθεσία και τους όρους και περιορισμούς που προβλέπονται σε ειδικές διατάξεις.

Κριτήρια Προστασίας Υδατικών Πόρων

- Οι ανάντη λεκάνες απορροής-τροφοδοσίας ταμιευτήρων ύδρευσης ή και άρδευσης με υδρευτικές χρήσεις, στις ζώνες εκείνες όπου με βάση τις ειδικές ρυθμίσεις που έχουν θεσπιστεί, απαγορεύονται οι εν λόγω εγκαταστάσεις και δραστηριότητες.
- Οι ζώνες ελεγχόμενης προστασίας σημείων και έργων υδροληψίας για χρήση πόσιμου νερού που προβλέπονται από τα Σχέδια Διαχείρισης Λεκανών Απορροής Ποταμών των Υδατικών Διαμερισμάτων της χώρας ή τα ισχύοντα περιοριστικά μέτρα ανά Π.Ε.
- Η προστατευτική ζώνη περιμετρικά ιαματικών πηγών της χώρας κάθε κατηγορίας, σύμφωνα με την ισχύουσα νομοθεσία (Ν.3498/06) και τους όρους και περιορισμούς που θέτουν ειδικά καθεστώτα προστασίας τους.

Οικιστικά - Πολεοδομικά, Χωροταξικά και Αναπτυξιακά Κριτήρια

- Απόσταση από κατοικημένες περιοχές, οικισμούς, αστικές περιοχές και οικιστικές ενότητες, όπως: τα θεσμοθετημένα όρια Σχεδίου Πόλης, όρια οικισμών <2000 κατ. ή οικισμών προ του 1923, περιοχών ιδιωτικής πολεοδόμησης, όρια οικιστικών επεκτάσεων προβλεπόμενων από ΓΠΣ/ΣΧΟΟΑΠ ή ΤΧΣ και το κέντρο μη οριοθετημένων οικισμών βάσει ΕΛΣΤΑΤ 2011, σύμφωνα με το Άρθ. 4, παρ. 3, του Π.Δ./24-5-85 και το Άρθ. 1, παρ.9.3 του Π.Δ.16-5-89, όπως ισχύουν.
- Απόσταση από χαρακτηρισμένες Αναπτυγμένες Τουριστικά Περιοχές (Α1) του ΕΠΧΣΑΑ για τον Τουρισμό (ΦΕΚ 3155/Β/13), από Οργανωμένους Υποδοχείς Τουριστικών Δραστηριοτήτων όπως ΠΟΤΑ, ΠΟΑΠΔ Τουρισμού, ΠΕΡΠΟ Τουρισμού-Αναψυχής, ΕΣΧΑΔΑ με βασικό χωρικό προορισμό τον Τουρισμό-Αναψυχή, ΕΣΧΑΣΕ στον τομέα του τουρισμού (Ν.4179/13), Τουριστικούς Λιμένες, από όρια περιοχών Τουρισμού-Αναψυχής προβλεπόμενων από ΓΠΣ/ ΣΧΟΟΑΠ ή ΤΣΧ και λοιπές Τουριστικές Ζώνες από θεσμοθέτηση ΖΟΕ ή από άλλο θεσμοθετημένο καθορισμό χρήσεων γης κ.λπ. κατ' αναλογία με τις οικιστικές περιοχές και με βάση την ισχύουσα νομοθεσία.
- Απόσταση από ακτές κολύμβησης που περιλαμβάνονται καταρχήν στο πρόγραμμα παρακολούθησης του ΥΠΕΝ, κατ' αναλογία με τις τουριστικές περιοχές και με βάση την σχετική νομοθεσία όπως εκάστοτε ισχύει.
- Οι ζώνες που υπάγονται σε ειδικό καθεστώς χρήσεων γης, όπως: Αεροδρόμια, περιοχές ενδιαφέροντος για λόγους εθνικής άμυνας κ.λπ., σύμφωνα με τα οριζόμενα στην ισχύουσα γι' αυτές τις περιοχές νομοθεσία και τους όρους και περιορισμούς που θέτουν τα ειδικά καθεστώτα ίδρυσης και λειτουργίας τους.

Κριτήρια Προστασίας Πολιτιστικής Κληρονομιάς

- Οι οριοθετημένες Αρχαιολογικές Ζώνες προστασίας Α θεσμοθετημένων αρχαιολογικών χώρων και άλλων πολιτιστικών μνημείων εφόσον υφίστανται ειδικοί όροι και περιορισμοί (Ν.3028/02).
- Απόσταση από κηρυγμένα Διατηρητέα Μνημεία της Παγκόσμιας Πολιτιστικής Κληρονομιάς, Μνημεία Μείζονος Σημασίας και άλλα μνημεία εφόσον υπάρχουν ειδικοί όροι προστασίας.

Σε κάθε περίπτωση, ο τελικός αποκλεισμός μιας θέσης έργου ή εγκατάστασης διαχείρισης αποβλήτων θα γίνεται κατά τη διαδικασία περιβαλλοντικής αδειοδότησης του Ν. 4014/11,

λαμβάνοντας υπόψη τα ειδικά χαρακτηριστικά του κάθε επί μέρους έργου και μετά τη γνωμοδότηση των αρμοδίων φορέων και υπηρεσιών.

3.7.2. Κριτήρια αξιολόγησης για εγκαταστάσεις διαχείρισης αποβλήτων

I. Για την καταλληλότητα, τη διερεύνηση εναλλακτικών θέσεων και τη συγκριτική αξιολόγηση και επιλογή χώρων για εγκαταστάσεις αποβλήτων που εκτελούν εργασίες R και D λαμβάνονται υπόψη ενδεικτικά και με βάση δόκιμες μεθόδους, οι παρακάτω απαιτήσεις και κριτήρια. :

A) Γεωλογικά–Υδρογεωλογικά και Υδρολογικά κριτήρια

- Υδρογεωλογικά χαρακτηριστικά υποκείμενων σχηματισμών: υδροπερατότητα εδάφους και υπεδάφους, πάχος στρώματος, πορώδες, ικανότητα αυτοκαθαρισμού, ετερογένεια εδαφικού υλικού, ύπαρξη αξιόλογου και αξιοποιήσιμου δυναμικού υπόγειων υδροφορέων.
- Σημεία υδροληψίας: απόσταση από υδροληπτικά έργα, ύπαρξη πηγών ή γεωτρήσεων σημαντικής παροχής που επηρεάζονται υδρογεωλογικά από τη λειτουργία του έργου, σπουδαιότητα χρήσης των υπόγειων νερών, αν το έργο βρίσκεται ανάντη ή κατάντη έργου υδροληψίας ή υδρομάστευσης, βάθος στάθμης.
- Υδρολογικά χαρακτηριστικά: έκταση λεκάνης απορροής ανάντη του έργου και όγκος επιφανειακών απορροών αυτής, απόσταση και σημαντικότητα υδατορεμάτων της άμεσης κατάντη περιοχής, χρήση της λεκάνης απορροής των διερχόμενων από την κατάντη περιοχή του έργου υδατορεμάτων τα οποία εν δυνάμει μπορούν να επηρεαστούν καθώς και των τελικών αποδεκτών τους, έλεγχος κινδύνων πλημμύρων και κατάκλυσης της περιοχής με πλημμυρικά νερά.
- Γεωτεκτονικά και λοιπά γεωλογικά χαρακτηριστικά: ύπαρξη ενεργών τεκτονικών ρηγμάτων, κίνδυνος για εκδήλωση φαινομένων κατολίσθησης, ή καθίζησης ή ερπυσμού, ύπαρξη σημαντικού ορυκτού πλούτου.

B) Περιβαλλοντικά κριτήρια

- Θέση εγκατάστασης σε σχέση με ευαίσθητα οικοσυστήματα και θέση του έργου σε σχέση με την ευρύτερη λεκάνη απορροής που περικλείει τα ευαίσθητα οικοσυστήματα.
- Βλάστηση και ενδιαιτήματα θέσης και ευρύτερης περιοχής: βλάστηση προς κοπή, εκρίζωση και εκχέρσωση, απόσταση από σημαντικά ενδιαιτήματα πανίδας.
- Θέση εγκατάστασης σε σχέση με Τοπία Διεθνούς και Εθνικής σημασίας: προστατευόμενα τοπία και στοιχεία του τοπίου, περιοχές ιδιαίτερου φυσικού κάλους.
- Θέση εγκατάστασης σε σχέση με προστατευόμενους φυσικούς σχηματισμούς: προστατευόμενα μνημεία της φύσης, γεώτοποι, ιδιαίτεροι γεωμορφολογικοί σχηματισμοί.
- Αποφυγή οχλήσεων από οσμές και αέριους ρύπους, σε κατοικημένες ή επισκέψιμες περιοχές: προσανατολισμός του χώρου και έκθεση σε ανέμους βάσει κατανομής κατεύθυνσης των επικρατούντων στην περιοχή ανέμων, εφαρμογή μοντέλου διασποράς ρύπων.
- Βαθμός επιβάρυνσης και υποβάθμισης της ευρύτερης περιοχής από πλευράς ρύπανσης αερίων, υγρών, στερεών αποβλήτων.

Γ) Οικιστικά και Χωροταξικά κριτήρια

- Θέση εγκατάστασης σε σχέση με οικιστικές περιοχές όπως αναλύονται στην παρ. 3.7.1 αλλά και στρατόπεδα, ατύπως διαμορφωμένες εκτός σχεδίου οικιστικές περιοχές και μεμονωμένες κατοικίες.
- Θέση εγκατάστασης σε σχέση με τουριστικές περιοχές όπως αναλύονται στην παρ. 3.7.1 αλλά και μεμονωμένες τουριστικές εγκαταστάσεις, ατύπως διαμορφωμένες εκτός σχεδίου τουριστικές περιοχές, κολυμβητικές ακτές κ.α.
- Θέση εγκατάστασης σε σχέση με αρχαιολογικές περιοχές, μνημεία και χώρους αναψυχής όπως αναλύονται στην παρ. 3.7.1 αλλά και επισκέψιμους αρχαιολογικούς χώρους, μουσεία, μοναστήρια, σημειακά σημαντικά αρχαιολογικά & πολιτιστικά μνημεία, επισκέψιμοι χώροι της φύσης κ.λπ.
- Θέση από κατοικημένες ή πολυσύχναστες περιοχές: απόσταση και οπτική επαφή από οικισμούς, κύριο οδικό και σιδηροδρομικό δίκτυο, χώρους με μόνιμη και εποχιακή παρουσία μεγάλου αριθμού ατόμων.

Δ) Λειτουργικά και γενικής φύσης κριτήρια

- Επαρκές μέγεθος (χωρητικότητα, έκταση) με δυνατότητα επέκτασης για την εξυπηρέτηση των παραμέτρων σχεδιασμού του έργου.
- Δυνατότητα δημιουργίας εγκατάστασης και άλλου έργου διαχείρισης εντός του χώρου.
- Απόσταση από τα κέντρα παραγωγής αποβλήτων – Κεντροβαρικότητα σε κυβοχιλιόμετρα ή τονοχιλιόμετρα.
- Εγγύτητα με άλλες εγκαταστάσεις επεξεργασίας και διάθεσης αποβλήτων.
- Δυνατότητα ευχερούς οδικής πρόσβασης και βαθμός επιβάρυνσης στην κυκλοφοριακή συμφόρηση.
- Ευχέρεια παράκαμψης οικισμών και άλλων ανθρωπογενών δραστηριοτήτων για πρόσβαση.
- Συνέργια με τυχόν άλλες οχλούσες δραστηριότητες.
- Εντός εξαντλημένου λιγνιτικού πεδίου, ή ορυχείου μεταλλευμάτων ή εξαντλημένου λατομείου αδρανών και σε αποκατεστημένους χώρους διαχείρισης αποβλήτων.

Ε) Οικονομικά κριτήρια

- Ιδιοκτησιακό καθεστώς του χώρου και ευχέρεια απόκτησής του.
- Αξία γης σε σχέση και με τις χρήσεις γης.
- Ευχέρεια εκτέλεσης, μέγεθος και τεχνική απλότητα των απαιτούμενων έργων υποδομής, περιλαμβανομένης και της συνδετήριας οδού.
- Γεωμορφολογικά χαρακτηριστικά, εκσκαψιμότητα εδαφικών υλικών, ύπαρξη δανειοθαλάμων για την κατασκευή και λειτουργία των έργων.
- Διαθεσιμότητα σε αναγκαίες υποδομές δικτύων ΟΚΩ με βάση την απόσταση από αυτά.
- Προϋπολογισμός έργου.
- Κόστος μεταφοράς.

Τα ανωτέρω κριτήρια εξετάζονται στο πλαίσιο πολυκριτηριακής ανάλυσης του κάθε προτεινόμενου χώρου κατά τη διαδικασία περιβαλλοντικής αδειοδότησης του έργου.

Ειδικά για τη χωροθέτηση υποδομών ανακύκλωσης με διαλογή στην Πηγή (Πράσινα Σημεία και ΚΑΕΔΙΣΠ) και κομποστοποίησης μικρής κλίμακας προδιαλεγμένου οργανικού υλικού χαμηλής όχλησης στον αστικό ιστό προτείνεται νομοθετική ρύθμιση απλοποιημένων διαδικασιών. Είναι απολύτως αναγκαίο και επείγον να θεσπιστεί με νομοθετική ρύθμιση η υποχρέωση των Δήμων να χωροθετούν τις εγκαταστάσεις αυτές των ανακυκλωσίμων, κατά παρέκκλιση των διατάξεων του ν.4269/14 και κάθε άλλης πολεοδομικής νομοθεσίας, με τήρηση περιβαλλοντικών όρων και ταχύρρυθμες διαδικασίες. Η διαδικασία θα περιλαμβάνει Εκπόνηση Ειδικής Περιβαλλοντικής Μελέτης στηριγμένης σε πρότυπους όρους του ΥΠΕΝ.

Παράλληλα, στο πλαίσιο της νομοθετικής αυτής ρύθμισης θα επιδιωχθεί απλούστευση των διαδικασιών και διαφοροποίησή τους και για τις λοιπές εγκαταστάσεις διαχείρισης και διάθεσης, όσον αφορά την διαβούλευση και τους όρους της, τη θέσπιση αντισταθμιστικών οφελών, το πολεοδομικό καθεστώς κλπ.

II. Ειδικότερα για τα επικίνδυνα αποβλήτων (Ε.Α). και για την ανάπτυξη ενός ολοκληρωμένου και κατάλληλου για τη χώρα δικτύου εγκαταστάσεων επεξεργασίας και διάθεσης αυτών, πέρα των παραπάνω κριτηρίων αξιολόγησης της παραγράφου 3.7.2 (I), καθορίζονται επιπλέον βασικά κριτήρια αξιολόγησης των θέσεων των εν λόγω εγκαταστάσεων ως εξής:

A) Χωροταξική κατανομή της παραγωγής των Ε.Α. Η διερεύνηση των πιθανά κατάλληλων θέσεων συναρτάται κυρίως με:

- Την παραγωγή σημαντικών ποσοτήτων Ε.Α. στη χώρα, η οποία επικεντρώνεται σε συγκεκριμένες περιοχές, όπως στο Θριάσιο Πεδίο και στην Ανατολική Αττική στην Περιφέρεια Αττικής, στα Οινόφυτα Βοιωτίας, στην Ανατολική Φθιώτιδα και στην Κεντρική Εύβοια στην Περιφέρεια Στερεάς Ελλάδας, στον άξονα Λάρισας – Βόλου στην Περιφέρεια Θεσσαλίας, στη Σίνδο στην Περιφέρεια Κεντρικής Μακεδονίας, στην Πτολεμαΐδα στην Περιφέρεια Δυτικής Μακεδονίας, στα παράλια της Περιφέρειας Ανατολικής Μακεδονίας και Θράκης, καθώς και στη Μεγαλόπολη στην Πελοπόννησο.
- Την παραγωγή σημαντικών ποσοτήτων Ε.Α., τα οποία είναι συμβατά για διάθεσή τους από κοινού.
- Την ύπαρξη σημαντικών ποσοτήτων "ιστορικά" αποθηκευμένων Ε.Α.

B) Περιοχές εξοφλημένων μεταλλευτικών και λατομικών εκμεταλλεύσεων. Κατά τη διερεύνηση εναλλακτικών θέσεων για την κατασκευή εγκατάστασης διάθεσης Ε.Α., σε εφαρμογή και της αρχής της εγγύτητας, εκτός των θέσεων που μπορούν να προσδιοριστούν με βάση τα κριτήρια των παραγράφων 3.7.1 και 3.7.2(I.) εξετάζονται και περιοχές εξαντλημένων λιγνιτικών πεδίων, εξαντλημένων ορυχείων μεταλλευμάτων και ανενεργών λατομείων αδρανών, εφόσον αυτές πληρούν τα προαναφερόμενα κριτήρια.

Επισημαίνεται ότι, η κατασκευή εγκατάστασης επεξεργασίας – διάθεσης Ε.Α. εντός των γηπέδων βιομηχανικών εγκαταστάσεων μεγάλου μεγέθους, οι οποίες παράγουν σημαντικές ποσότητες Ε.Α. (π.χ. μονάδες παραγωγής ενέργειας, χαλυβουργίες, μονάδες παραγωγής αλουμινίου, μονάδες παραγωγής σιδηρονικελίου, εξόρυξης χρυσού κ.α.) προς εξυπηρέτηση αυτών ή τρίτων, εξαιρείται από τα κριτήρια των παραγράφων 3.7.1 και 3.7.2. λαμβάνοντας σε κάθε περίπτωση τα απαραίτητα μέτρα για την προστασία του περιβάλλοντος και της ανθρώπινης υγείας.

3.8. Καταγραφή και αποκατάσταση ρυπασμένων χώρων

Στους βασικούς στόχους του ΕΣΔΑ περιλαμβάνεται η υλοποίηση ενός ολοκληρωμένου εθνικού προγράμματος για την αποκατάσταση των ρυπασμένων περιοχών διάθεσης βιομηχανικών – επικίνδυνων αποβλήτων, το οποίο περιλαμβάνει τα παρακάτω στάδια:

α) Καταγραφή των ρυπασμένων χώρων και αξιολόγηση της επικινδυνότητάς τους.

Θα γίνει καταγραφή των ρυπασμένων χώρων και ταξινόμησή τους ανάλογα με το είδος της χρήσης τους (παραγωγικές εγκαταστάσεις, αποθηκευτικοί χώροι, χώροι επεξεργασίας αποβλήτων) και την επικινδυνότητα ή μη των αποβλήτων που έχουν αποθεθεί. Για την ολοκληρωμένη αξιολόγηση της επικινδυνότητας θα καταγραφούν τα γεωλογικά και υδρογεωλογικά χαρακτηριστικά της περιοχής, οι χρήσεις γης περιμετρικά του ρυπασμένου χώρου, καθώς και οι αποστάσεις από ευαίσθητους αποδέκτες (λίμνες, δάση, καλλιέργειες, κ.λπ.) και από οικισμούς και άλλους χώρους ανθρώπινης δραστηριότητας που θα πρέπει να προστατευθούν. Προτεραιότητα θα δοθεί στις Περιφέρειες και Περιφερειακές Ενότητες που παρουσιάζουν αυξημένη ένταση βιομηχανικής δραστηριότητας.

β) Διακρίβωση των υπαίτιων της ρύπανσης (φορέων διαχείρισης ή κατόχων αποβλήτων).

Σε εφαρμογή της αρχής «ο ρυπαίνων πληρώνει» θα διακριβωθούν οι υπαίτιοι της ρύπανσης ή οι κάτοχοι των αποβλήτων ή των χώρων, οι οποίοι και θα αναλάβουν την υποχρέωση για την αποκατάσταση.

γ) Καθορισμός, προγραμματισμός και υλοποίηση των απαιτούμενων έργων εξυγίανσης και αποκατάστασης.

Ο προγραμματισμός για τα έργα εξυγίανσης και αποκατάστασης θα ακολουθεί την ιεράρχηση των αποβλήτων, δηλαδή θα πρέπει να εξαντληθεί κάθε δυνατότητα επαναχρησιμοποίησης ή ανάκτησης των εναποτιθέμενων αποβλήτων πριν προκριθεί η λύση της ασφαλούς τελικής διάθεσης. Σε κάθε περίπτωση θα λαμβάνονται υπόψη τα μέτρα και οι όροι που περιγράφονται στο Π.Δ. 148/2009 (Α' 190) σχετικά με την περιβαλλοντική ευθύνη για την πρόληψη και αποκατάσταση ζημιών στο περιβάλλον.

Σε περιπτώσεις αντικειμενικών αδυναμιών υλοποίησης των έργων αποκατάστασης από τους υπαίτιους της ρύπανσης (αδυναμία εύρεσης του υπαίτιου ρύπανσης ή του κατόχου των αποβλήτων, κ.λπ.), ο σχεδιασμός των έργων αποκατάστασης αναλαμβάνεται από το ΥΠΕΝ.

δ) Παρακολούθηση των χώρων μετά την αποκατάσταση.

Για την ολοκλήρωση του προγράμματος αποκατάστασης, οι υπόχρεοι θα διαμορφώσουν και θα εφαρμόσουν κατάλληλο πρόγραμμα παρακολούθησης των χώρων μετά την αποκατάσταση.

Οι απαραίτητες δράσεις για την υλοποίηση του προγράμματος αποκατάστασης ρυπασμένων χώρων είναι οι ακόλουθες:

Α/Α	Δράση	Φορέας Υλοποίησης	Βραχυπρόθεσμη		Μεσοπρόθεσμη		
			Α	Β	Ιεράρχηση		
			Α	Β	Α	Β	Γ
1	Καταγραφή ρυπασμένων χώρων, αξιολόγηση της επικινδυνότητάς τους και προγραμματισμός έργων αποκατάστασής τους	ΥΠΕΝ			✓		
2	Υλοποίηση έργων αποκατάστασης των κυριότερων ρυπασμένων χώρων	(i) Υπαίτιοι ρύπανσης (ii) Αποκεντρωμένες Διοικήσεις/ Περιφέρειες			✓		

Σε συνέχεια των διαχρονικών προσπαθειών για την εξάλειψη της ανεξέλεγκτης διάθεσης αστικών αποβλήτων σε παράνομες χωματερές (Χώροι Ανεξέλεγκτης Διάθεσης Απορριμμάτων, ΧΑΔΑ), παράλληλα με τις ενέργειες για την υλοποίηση σύγχρονων υποδομών ανάκτησης και διάθεσης, βρίσκεται σε εξέλιξη το πρόγραμμα παύσης λειτουργίας και αποκατάστασης των υπολειπόμενων Χώρων Ανεξέλεγκτης Διάθεσης Απορριμμάτων της χώρας. Τα προβλήματα έχουν πλέον περιοριστεί σε συγκεκριμένες περιοχές και το πρόγραμμα αποκατάστασης, που στο μεγαλύτερο ποσοστό του υλοποιείται μέσω χρηματοδότησης από επιχειρησιακά προγράμματα του ΕΣΠΑ 2007-2013, αναμένεται να έχει ολοκληρωθεί μέχρι το τέλος του 2015.

3.9. Καταμερισμός αρμοδιοτήτων και υποχρεώσεων

Οι βασικοί εμπλεκόμενοι φορείς στην εφαρμογή του ΕΣΔΑ με τις κύριες υποχρεώσεις τους, όπως αυτές απορρέουν από την κείμενη εθνική και κοινοτική νομοθεσία, περιγράφονται ως ακολούθως:

A. Αρμόδιες αρχές και φορείς

Υπουργείο Περιβάλλοντος και Ενέργειας (ΥΠΕΝ)

- Χάραξη πολιτικής διαχείρισης των αποβλήτων.
- Προετοιμασία, εισήγηση και κατάρτιση σχετικού νομοθετικού έργου (σε συνεργασία με τα εκάστοτε συναρμόδια υπουργεία) και έκδοση εγκυκλίων για την εφαρμογή της ισχύουσας νομοθεσίας.
- Εκπόνηση ΕΣΔΑ και των, κατά περίπτωση, ειδικών σχεδίων διαχείρισης και των προγραμμάτων πρόληψης (σε συνεργασία με τα εκάστοτε συναρμόδια υπουργεία).
- Παρακολούθηση της πορείας εφαρμογής της νομοθεσίας για τα απόβλητα, του εθνικού σχεδίου διαχείρισης αποβλήτων και των ειδικών σχεδίων διαχείρισης συγκεκριμένων ρευμάτων αποβλήτων.
- Συλλογή και επεξεργασία στοιχείων για την παραγωγή και τη διαχείριση αποβλήτων σε εθνικό επίπεδο.
- Γνωμοδότηση για τη συμβατότητα των ΠΕΣΔΑ με το ΕΣΔΑ.
- Ενημέρωση της Ευρωπαϊκής Επιτροπής για τα σχέδια διαχείρισης και τα προγράμματα πρόληψης, μόλις αυτά εγκριθούν ή αναθεωρηθούν.
- Ενημέρωση της Ευρωπαϊκής Επιτροπής μέσω σχετικών εκθέσεων για την πορεία εφαρμογής των οδηγιών και την επίτευξη των στόχων.
- Κάλυψη των σχετικών υποχρεώσεων αναφοράς της χώρας, σε σχέση με τις αναλύσεις που δημοσιεύουν Ευρωπαϊκοί ή Διεθνείς Οργανισμοί, όπως η Στατιστική Υπηρεσία της Ευρωπαϊκής Ένωσης (Eurostat) και ο Οργανισμός Οικονομικής Συνεργασίας και Ανάπτυξης (ΟΟΣΑ).
- Περιβαλλοντική αδειοδότηση έργων και δραστηριοτήτων διαχείρισης αποβλήτων, κατηγορίας Α1.
- Τήρηση απογραφικού μητρώου των φορέων διαχείρισης αποβλήτων σε εθνικό επίπεδο.
- Αδειοδότηση φορέων για συλλογή και μεταφορά επικίνδυνων αποβλήτων σε πανελλαδικό επίπεδο.
- Χορήγηση «έγγραφης συγκατάθεσης στη διασυνοριακή μεταφορά» επικίνδυνων αποβλήτων.

- Διενέργεια ελέγχων για διασυνοριακή μεταφορά αποβλήτων (συναρμοδιότητα με τελωνειακές υπηρεσίες του Υπ. Οικονομικών).
- Διενέργεια επιθεωρήσεων σε έργα και δραστηριότητες διαχείρισης αποβλήτων (συναρμοδιότητα με Περιφέρειες).
- Διαβίβαση στην Ευρωπαϊκή Επιτροπή πληροφοριών για τους φορείς ή τις επιχειρήσεις που διαθέτουν ή αξιοποιούν επικίνδυνα απόβλητα κυρίως για λογαριασμό τρίτων και που ενδέχεται να αποτελούν μέρος του ολοκληρωμένου δικτύου του άρθρου 4 (παρ.5) της ΚΥΑ 13588/725/2006.

Υπουργείο Εσωτερικών και Διοικητικής Ανασυγκρότησης (ΥΠΕΣΔΑΝ)

- Διαμόρφωση και εφαρμογή θεσμικού πλαισίου σύστασης και διοίκησης των φορέων διαχείρισης αποβλήτων σε συνεργασία με το ΥΠΕΝ.
- Γενική Γραμματεία Συντονισμού Διαχείρισης Αποβλήτων (Π.Δ. 4/2014, ΦΕΚ Α' 9).με αρμοδιότητα την εποπτεία και συντονισμό της δράσης των Υπουργείων Εσωτερικών, Περιβάλλοντος και Οικονομίας, καθώς και όλων των αρμοδίων Υπηρεσιών και φορέων (δημόσιων και ιδιωτικών), στον τομέα διαχείρισης των αποβλήτων.

Υπουργείο Ναυτιλίας και Νησιωτικής Πολιτικής (ΥΝΑΝΠ)

Γενική Γραμματεία Λιμένων Λιμενικής Πολιτικής και Ναυτιλιακών Επενδύσεων

- Έγκριση και παρακολούθηση της εφαρμογής των σχεδίων παραλαβής και διαχείρισης αποβλήτων που παράγονται στα πλοία και καταλοίπων φορτίου σε συνεργασία με τους συναρμόδιους φορείς.
- -Καθορισμός τελών σε συνεργασία με τους συναρμόδιους φορείς.
- -Μέριμνα για νομοθετικές παρεμβάσεις και ενσωμάτωση των Ευρωπαϊκών Οδηγιών στο Ελληνικό Δίκαιο.
- Ενημέρωση των αρμόδιων Υπηρεσιών της Ευρωπαϊκής Επιτροπής περί των εξαιρέσεων του άρθρου 9 της αρ. 8111.1/41/09 (ΦΕΚ 412 Β') ΚΥΑ.

Αποκεντρωμένη Διοίκηση

- Περιβαλλοντική αδειοδότηση έργων και δραστηριοτήτων διαχείρισης αποβλήτων, κατηγορίας Α2.
- Αδειοδότηση φορέων για συλλογή και μεταφορά μη επικίνδυνων και επικίνδυνων αποβλήτων, για τη χωρική εμβέλειά τους.

Περιφέρειες

- Έγκριση ΠΕΣΔΑ (Περιφερειακά Συμβούλια).
- Εκπόνηση και υλοποίηση ΠΕΣΔΑ σε περίπτωση αδυναμίας του αρμόδιου ΦοΔΣΑ μετά από σχετική διαπιστωτική πράξη.
- Υποβολή ετήσιας έκθεσης στο ΥΠΕΝ σχετικά με την πορεία υλοποίησης του ΠΕΣΔΑ.
- Περιβαλλοντική αδειοδότηση έργων και δραστηριοτήτων διαχείρισης αποβλήτων κατηγορίας Β, μέσω ΠΠΔ.
- Διενέργεια επιθεωρήσεων σε έργα και δραστηριότητες διαχείρισης αποβλήτων (συναρμοδιότητα με ΥΠΕΝ).

ΕΟΑΝ (εποπτευόμενος από το ΥΠΕΝ φορέας για τα ρεύματα εναλλακτικής διαχείρισης)

- Σχεδιασμός και εφαρμογή πολιτικής εναλλακτικής διαχείρισης και πρόληψης παραγωγής αποβλήτων – προετοιμασία για επανάχρηση

- Έγκριση και έλεγχος λειτουργίας ΣΕΔ – έκδοση πιστοποιητικού εναλλακτικής διαχείρισης
- Τήρηση μητρώου παραγωγών προϊόντων.
- Οργάνωση συστήματος ενημέρωσης –πληροφόρησης των τελικών χρηστών.
- Δημοσιοποίηση των επιχειρησιακών σχεδίων των ΣΕΔ και της οικονομικής τους διαχείρισης
- Οργάνωση τακτικών και έκτακτων ελέγχων στους διαχειριστές / παραγωγούς συσκευασιών / άλλων προϊόντων και λοιπούς φορείς εμπλεκόμενους στην εναλλακτική διαχείριση.
- Γνωμοδοτήσεις σε θέματα που παραπέμπονται από τον Υπουργό ΠΕΝ.
- Συντονισμός της δραστηριότητας αρμόδιων φορέων του δημόσιου ή του ιδιωτικού τομέα για το σχεδιασμό και την εφαρμογή προγραμμάτων εναλλακτικής διαχείρισης.
- Εισηγήση για την υποβολή κυρώσεων σύμφωνα με το Άρθρο 20 του Ν. 2939/2001 όπως τροποποιήθηκε και ισχύει.
- Εισηγήση για τροποποιήσεις του θεσμικού πλαισίου της εναλλακτικής διαχείρισης.

ΦοΔΣΑ

- Εκπόνηση και υλοποίηση του ΠΕΣΔΑ, καθώς και των μελετών σχεδιασμού, υλοποίησης και λειτουργίας έργων διαχείρισης μη επικίνδυνων στερεών αποβλήτων που καθορίζονται στο ΠΕΣΔΑ. Για ρεύματα αποβλήτων που αυτό δεν είναι εφικτό, αναλαμβάνει ο κάτοχος ή εξουσιοδοτημένος φορέας διαχείρισης.
- Λήψη μέτρων για την εξυγίανση, αποκατάσταση και μετέπειτα φροντίδα εγκαταστάσεων διαχείρισης μη επικίνδυνων αποβλήτων.
- Τήρηση χρονολογικού μητρώου αποβλήτων και εργασιών διαχείρισης.
- Υποβολή ετήσιας απολογιστικής έκθεσης με τα στοιχεία του ανωτέρω μητρώου στην οικεία Αποκεντρωμένη Διοίκηση.

Δήμοι

Οι Δήμοι διατηρούν την πλήρη και όχι αποκλειστική αρμοδιότητα διαχείρισης των απορριμμάτων από το στάδιο της πρόληψης μέχρι και αυτό της τελικής διάθεσης. Στα πλαίσια των τοπικών σχεδίων αποκεντρωμένης διαχείρισης οι Δήμοι καλούνται να σχεδιάσουν και να υποδείξουν τις ενδεδειγμένες λύσεις για όλες τις υποδομές διαχείρισης σε συνεργασία κατά το δυνατόν με όμορους Δήμους. Ειδικότερα και κατ'ελάχιστο οι Δήμοι αναλαμβάνουν:

- Συλλογή και μεταφορά αστικών αποβλήτων.
- Συλλογή και μεταφορά αποβλήτων συσκευασίας
- Εφαρμογή συστημάτων διαλογής στην πηγή.
- Δυνατότητα αποδοχής για συλλογή και μεταφορά μη επικίνδυνων αποβλήτων μη αστικού τύπου, εφόσον υπάρχουν οι σχετικές προϋποθέσεις εκ της νομοθεσίας.
- Δυνατότητα υπογραφής προγραμματικής σύμβασης με φορείς κοινωνικής οικονομίας για τη διαλογή στην πηγή και την εκπαίδευση
- Δυνατότητα δημιουργίας ΣΕΔ

Φορείς διοίκησης λιμένων

- Εκπόνηση, επικαιροποίηση και εφαρμογή των σχεδίων παραλαβής και διαχείρισης αποβλήτων που παράγονται στα πλοία και καταλοίπων φορτίου.

- Εκπόνηση των απαιτούμενων μελετών για τη λήψη Έγκρισης Περιβαλλοντικών Όρων και εφόσον απαιτείται των απαραίτητων αδειών.
- Λήψη όλων των αναγκαίων μέτρων για την ενημέρωση του εμπλεκόμενου προσωπικού.
- Λήψη μέτρων για την αποτελεσματική εφαρμογή της Κοινής Υπουργικής Απόφασης 8111.1/41/09 (ΦΕΚ 412Β').
- Μέριμνα για απλοποίηση των διαδικασιών.
- Μέριμνα για τη διαχείριση των καταγγελιών.
- Καταβολή αποζημίωσης σύμφωνα με την ισχύουσα νομοθεσία.

Β. Λοιποί φορείς παραγωγής και διαχείρισης αποβλήτων

Φορείς διαχείρισης αποβλήτων

- Υλοποίηση εργασιών διαχείρισης αποβλήτων (συλλογή, αποθήκευση, μεταφορά, ανάκτηση, διάθεση) κατόπιν σχετικής άδειας (π.χ. άδεια συλλογής και μεταφοράς, περιβαλλοντική άδεια (ΑΕΠΟ) και – εφόσον απαιτείται - άδεια λειτουργίας εγκαταστάσεων ανάκτησης ή/και διάθεσης).
- Τήρηση χρονολογικού μητρώου αποβλήτων και εργασιών διαχείρισης.
- Υποβολή ετήσιας, σχετικής απολογιστικής έκθεσης στις αρμόδιες αρχές.
- Εξυγίανση/ αποκατάσταση εγκαταστάσεων διαχείρισης αποβλήτων.

Παραγωγοί (φορείς εκμετάλλευσης) ή κάτοχοι αποβλήτων

- Παράδοση αποβλήτων σε αδειοδοτημένο φορέα διαχείρισης.
- Εναλλακτικά, θα πρέπει να εξασφαλίζει ο ίδιος τη συλλογή, μεταφορά, αποθήκευση, ανάκτηση ή διάθεση, σύμφωνα με τις διατάξεις της ισχύουσας νομοθεσίας (λειτουργεί ως φορέας διαχείρισης αποβλήτων). Για τα ρεύματα εναλλακτικής διαχείρισης : διαχείριση αποβλήτων μέσω εγκεκριμένων ΣΕΔ.
- Τήρηση χρονολογικού μητρώου αποβλήτων.
- Υποβολή ετήσιας έκθεσης παραγωγού αποβλήτων (ΕΕΠΑ) στις αρμόδιες αρχές.

Συστήματα Εναλλακτικής Διαχείρισης (ΣΕΔ)

- Οργάνωση εργασιών συλλογής, μεταφοράς, αποθήκευσης, ανακύκλωσης και ανάκτησης των ρευμάτων εναλλακτικής διαχείρισης.
- Επίτευξη των ποσοτικών στόχων συλλογής, ανακύκλωσης και ανάκτησης που έχουν τεθεί.
- Συλλογή – αξιολόγηση ποσοτικών και ποιοτικών δεδομένων και υποβολή τους στον ΕΟΑΝ.
- Υποβολή στον ΕΟΑΝ ετήσιας έκθεσης αποτελεσμάτων, σχετικά με την εφαρμογή των προγραμμάτων ανακύκλωσης που υλοποιούν.

Παραγωγοί / διαχειριστές προϊόντων που υπάγονται στην εναλλακτική διαχείριση

- Οργάνωση ατομικών ή συλλογικών ΣΕΔ, ή συμμετοχή σε συλλογικά ΣΕΔ.

3.10. Οικονομικοί πόροι και εργαλεία για την υλοποίηση του ΕΣΔΑ

Το συνολικό κόστος υλοποίησης των δράσεων που προβλέπονται στο ΕΣΔΑ εκτιμήθηκε από τη μελέτη «Αναθεώρηση του Εθνικού Σχεδιασμού Διαχείρισης Αποβλήτων» σε περίπου 1,7 δισεκατομμύρια ευρώ, πόσο το οποίο θα επανεξεταστεί ώστε να μειωθεί, δεδομένου ότι

καταργείται το κόστος των εγκαταστάσεων διαχείρισης αστικών αποβλήτων που κατά τη φάση κατάρτισης του νέου ΕΣΔΑ είχαν ήδη δρομολογηθεί και οι υποδομές των ΠΕΣΔΑ ανακοστολογούνται.

Οι απαιτούμενοι οικονομικοί πόροι για την υλοποίηση του ΕΣΔΑ είναι δυνατόν να προέλθουν από το σύνολο των διαθέσιμων ευρωπαϊκών, εθνικών, δεδομένης και της υποχρέωσης εφαρμογής της αρχής «ο ρυπαίνων πληρώνει».

Τα χρηματοδοτικά μέσα και εργαλεία που είναι δυνατόν να αξιοποιηθούν για χρηματοδότηση δημόσιων και ιδιωτικών επενδύσεων σε έργα ή δράσεις διαχείρισης αποβλήτων είναι κυρίως τα παρακάτω:

A. Επιδοτήσεις / ενισχύσεις

- Ε.Π. ΥΜΕΠΕΡΑΑ – Επιχειρησιακό Πρόγραμμα «Υποδομές Μεταφορών, Περιβάλλον και Αειφόρος Ανάπτυξη» 2014-2020
- Ε.Π.ΑνΕΚ – Επιχειρησιακό Πρόγραμμα «Ανταγωνιστικότητα, Επιχειρηματικότητα και Καινοτομία» 2014-2020
- Π.Ε.Π. – Περιφερειακά Επιχειρησιακά Προγράμματα 2014-2020
- Ε.Π. Αγροτική Ανάπτυξη (ΕΠΑΑ) για τη υλοποίηση δράσεων για τη διαχείριση γεωργοκτηνοτροφικών αποβλήτων
- Ε.Π. ΜΔΤ – Επιχειρησιακό Πρόγραμμα Μεταρρύθμιση Δημοσίου Τομέα για ενίσχυση της διοίκησης στον τομέα αποβλήτων
- Ευρωπαϊκά προγράμματα LIFE και "Horizon 2020"
- Ευρωπαϊκές Πρωτοβουλίες: LEADER, INTERREG, κ.ά.
- Πράσινο Ταμείο
- Πόροι Κοινωνικής Οικονομίας (Υπουργείο Εργασίας)

Γ) Εφαρμογή περιβαλλοντικών Οικονομικών Εργαλείων και Μέτρων

- Εφαρμογή διευρυμένης ευθύνης παραγωγού
- Εφαρμογή περιβαλλοντικών οικονομικών εργαλείων (τέλος ταφής, πληρώνω όσο πετάω)

Οι δυνατότητες χρηματοδότησης ανά κατηγορία δράσεων για την εφαρμογή του ΕΣΔΑ είναι μη περιοριστικά οι εξής:

Υποδομές – Έργα	Ε.Π. ΥΜΕΠΕΡΑΑ, ΕΠΑνΕΚ-κίνηση, Π.Ε.Π., ΕΠΑΑ, Πράσινο Ταμείο
Οργανωτικά - Διοικητικά μέτρα	Ε.Π. ΜΔΤ, Ε.Π. ΥΜΕΠΕΡΑΑ, Π.Ε.Π., Εθνικοί πόροι
Ενημέρωση - Ευαισθητοποίηση - Εκπαίδευση	Ε.Π. ΥΜΕΠΕΡΑΑ, Ε.Π. ΜΔΤ, Ευρωπαϊκές πρωτοβουλίες, Π.Ε.Π., Εθνικοί πόροι και κοινωνική οικονομία (π.χ. ΦοΔΣΑ, Δήμοι, ΣΕΔ, ΚΑΕΔΙΣΠ)
Προδιαγραφές - Πρότυπα - Οδηγοί - Μελέτες	Ε.Π. ΥΜΕΠΕΡΑΑ, Ε.Π. ΜΔΤ, Ευρωπαϊκά Προγράμματα LIFE & Horizon 2020, Πράσινο Ταμείο, Εθνικοί πόροι (π.χ. ΕΟΑΝ, ΣΕΔ, ΥΠΕΝ, Δήμοι, βιομηχανικοί φορείς)

Τα βασικά προγράμματα και εναλλακτικές πηγές χρηματοδότησης περιγράφονται ακολούθως:

A. Επιδοτήσεις / ενισχύσεις

Η υλοποίηση των απαραίτητων υποδομών και οι λοιπές δράσεις για την αποτελεσματική διαχείριση των αποβλήτων προς μια οικονομία φιλική προς το περιβάλλον αποτελούν μία από τις προτεραιότητες της νέας προγραμματικής περιόδου του ΕΣΠΑ 2014 – 2020 και πρόκειται να χρηματοδοτηθούν από τα Ευρωπαϊκά Διαρθρωτικά Ταμεία, κυρίως το Ταμείο Συνοχής και δευτερευόντως από το ΕΤΠΑ.

Για τα αστικά κυρίως απόβλητα, το κύριο βάρος χρηματοδότησης φέρει το τομεακό επιχειρησιακό πρόγραμμα «**Υποδομές Μεταφορών, Περιβάλλον και Αειφόρος Ανάπτυξη**» 2014-2020 (ΕΠ ΥΜΕΠΕΡΑΑ). Για την επίτευξη των στόχων και των βασικών σχεδιασμών του ΕΣΔΑ μέχρι και το 2020 προγραμματίζονται οι ακόλουθες επενδύσεις στο πλαίσιο του άξονα 14 του ΕΠ ΥΜΕΠΕΡΑΑ που χρηματοδοτείται από το Ταμείο Συνοχής:

Ειδικός Στόχος 26: Πρόληψη παραγωγής αποβλήτων, προετοιμασία προς επαναχρησιμοποίηση, χωριστή συλλογή και ανακύκλωση αποβλήτων, συμπεριλαμβανομένης της κομποστοποίησης, **Κατηγορία Παρέμβασης 17.** Διαχείριση οικιακών αποβλήτων (συμπεριλαμβάνονται μέτρα ελαχιστοποίησης, διαλογής, ανακύκλωσης), με **Π/Υ συνδρομής από την Ε.Ε.: 102.000.000 €**. Σε όλες τις περιφέρειες της χώρας χρηματοδοτούνται δράσεις, πρόληψης παραγωγής αποβλήτων, οικιακή κομποστοποίηση, ανάπτυξη Συστημάτων χωριστής συλλογής ανακυκλωσίμων και βιοαποβλήτων, κομποστοποίηση βιοαποβλήτων, η δημιουργία "Πράσινων Σημείων" και δικτύωσή τους και δράσεις παρακολούθησης και υποστήριξης της εφαρμογής Οδηγίας 2008/98/ΕΚ και των εθνικών σχεδίων πρόληψης και διαχείρισης αποβλήτων.

Ειδικός Στόχος 27: Βελτίωση της αποτελεσματικότητας της ολοκληρωμένης διαχείρισης αποβλήτων, με βάση τους επικαιροποιημένους ΠΕΣΔΑ - Διασφάλιση της αυτάρκειας σε δίκτυα υποδομών ανάκτησης και διάθεσης, **Κατηγορία Παρέμβασης 18.** Διαχείριση οικιακών αποβλήτων (συμπεριλαμβάνονται μέτρα μηχανικής επεξεργασίας, θερμικής επεξεργασίας, αποτέφρωσης και υγειονομικής ταφής), με **Π/Υ συνδρομής από την Ε.Ε.: 580.000.000 €**. Χρηματοδοτούνται δράσεις ολοκληρωμένης διαχείρισης αστικών στερεών αποβλήτων σε νησιά και μικρούς απομακρυσμένους οικισμούς, η ολοκλήρωση και συμπλήρωση υποδομών ολοκληρωμένης διαχείρισης αποβλήτων σε όλες τις περιφέρειες της χώρας, η ανάπτυξη μονάδων διάθεσης αποβλήτων κατασκευών και κατεδαφίσεων σε νησιά και δράσεις υποστήριξης Δήμων και ΦοΔΣΑ και ευαισθητοποίησης κοινού.

Ειδικός στόχος 28: Ειδικός στόχος 28, με π/υ κοινοτικής συνδρομής 45.000.000€ για τη βελτίωση της διαχείρισης Επικίνδυνων Αποβλήτων και της περιβαλλοντικής αποκατάστασης Ρυπασμένων Χώρων από Βιομηχανικά - Επικίνδυνα Απόβλητα. Στην κατηγορία Παρέμβασης 19. Διαχείριση εμπορικών, βιομηχανικών ή επικίνδυνων αποβλήτων, χρηματοδοτείται η δημιουργία Μονάδων Διαχείρισης Επικινδύνων Αποβλήτων (ΧΥΤΕΑ και αποτεφρωτήρες ΑΥΜ με μόχλευση ιδιωτικών κεφαλαίων) και στην Κατηγορία Παρέμβασης 89. Αποκατάσταση βιομηχανικών χώρων και μολυσμένης γης χρηματοδοτείται η αποκατάσταση εγκαταλελειμμένων ρυπασμένων χώρων και περιοχών στις Περιφέρειες που περιλαμβάνονται στο πρόγραμμα αποκατάστασης ρυπασμένων χώρων του Υπουργείου ΠΕΝ.

Από τους ανωτέρω πόρους του Ταμείου Συνοχής για δράσεις στον τομέα διαχείρισης στερεών αποβλήτων εκχωρείται προς διαχείριση περίπου το 25% στις Περιφέρειες. Οι δράσεις διαχείρισης στερεών αποβλήτων σε 4 περιφέρειες (Δυτική Μακεδονία, Ήπειρος, Νότιο Αιγαίο, Στερεά Ελλάδα) χρηματοδοτούνται μόνο από το τομεακό Ε.Π. ΥΜΕΠΕΡΑΑ.

Επιπρόσθετα, από το ΕΤΠΑ, μέσω του Επιχειρησιακού Προγράμματος «Ανταγωνιστικότητα, Επιχειρηματικότητα και Καινοτομία» 2014-2020 (Ε.Π.ΑνΕΚ) και των ΠΕΠ, προβλέπεται η διάθεση πόρων της τάξης των 100Μ€ για δράσεις διαχείρισης αποβλήτων.

Οι δράσεις του **Ε.Π.ΑνΕΚ** στοχεύουν στην ανάπτυξη της επιχειρηματικότητας στο θεματικό τομέα της διαχείρισης αποβλήτων σε όλες τις Περιφέρειες της χώρας και προϋποθέτουν τη δημιουργία υποδομών και ανάπτυξη δράσεων με μόχλευση ιδιωτικών κεφαλαίων. Οι δράσεις αυτές ενδεικτικά είναι Υποδομές για τη διαχείριση και ανάκτηση χρήσιμων υλικών από βιομηχανικά απόβλητα, Δημιουργία Κέντρων Επαναχρησιμοποίησης και Πράσινων Σημείων, Δράσεις προς τις επιχειρήσεις με σκοπό τη μείωση της επίπτωσης των δραστηριοτήτων στο περιβάλλον και της αύξησης της αποδοτικότητας των πόρων, Διαχείριση αποβλήτων-ανακύκλωση-ελαχιστοποίηση παραγωγής. Εφαρμογή μεθόδων και προϊόντων αντιρρυπαντικής τεχνολογίας

Οι δράσεις των **ΠΕΠ**, συνολικού π/υ δημόσιας δαπάνης περίπου 70Μ€, αφορούν κατά κύριο λόγο την προώθηση των ανώτερων ιεραρχικά μεθόδων διαχείρισης αποβλήτων και δευτερευόντως την κάλυψη υποχρεώσεων σε υποδομές ανάκτησης και διάθεσης.

Πράσινο Ταμείο

Η υλοποίηση δράσεων και έργων ΔΣΑ μπορεί να πραγματοποιηθεί κυρίως μέσω των χρηματοδοτικών προγραμμάτων «Περιβαλλοντική Έρευνα, Καινοτομία, Επιδεικτικές Δράσεις» και «Αστική Αναζωογόνηση». Στα προγράμματα αυτά έχουν ήδη ενταχθεί μελέτες και έργα που σχετίζονται με την εφαρμογή συστημάτων και την προμήθεια εξοπλισμού για τη διαχείριση αστικών αποβλήτων (κάδοι, συστήματα υπόγειας αποθήκευσης, εξοπλισμός ζύγισης οχημάτων, μελέτη συστημάτων ΠοΠ). Τα εντασσόμενα έργα είναι δυνατόν να συγχρηματοδοτούνται και από άλλες δημόσιες ή ευρωπαϊκές πηγές χρηματοδότησης, ή και ιδιωτικούς πόρους που δανειοδοτούνται από την Ευρωπαϊκή Τράπεζα Επενδύσεων ή άλλους φορείς. Η χρηματοδότηση μπορεί να έχει τη μορφή επιχορήγησης, δανείου, κεφαλαιακής συμμετοχής, ή άλλη ισοδύναμη μορφή ενίσχυσης κεφαλαίου.

Πρόγραμμα LIFE

Το πρόγραμμα LIFE είναι το χρηματοδοτικό μέσο της Ευρωπαϊκής Ένωσης για το περιβάλλον. Το σκέλος «Περιβάλλον» του νέου προγράμματος (75% του προϋπολογισμού) καλύπτει τρεις τομείς προτεραιότητας α) περιβάλλον και αποδοτικότητα των πόρων, β) φύση και βιοποικιλότητα και γ) περιβαλλοντική διακυβέρνηση και πληροφόρηση. Το σκέλος «Δράση για το κλίμα»(25% του προϋπολογισμού) καλύπτει α) μετριασμό της κλιματικής αλλαγής, β) προσαρμογή στην κλιματική αλλαγή και γ) κλιματική διακυβέρνηση και πληροφόρηση.

Το πρόγραμμα LIFE εκτός από τα παραδοσιακά έργα, όπως έργα πιλοτικά (καινοτόμα), επίδειξης, βέλτιστων πρακτικών, έργα πληροφόρησης ευαισθητοποίησης και διάδοσης περιλαμβάνει επίσης μια νέα κατηγορία έργων, τα ολοκληρωμένα έργα, στρατηγικές και έργα για το περιβάλλον ή το κλίμα, τα οποία θα λειτουργούν σε εκτεταμένη εδαφική κλίμακα και που θα χρηματοδοτούνται από κοινού με τουλάχιστον μία ακόμη σχετική χρηματοδοτική πηγή. Σε αυτό το πλαίσιο δύναται να ενταχθούν και έργα ολοκληρωμένης διαχείρισης στερεών αποβλήτων (για τα μικρά νησιά που παρουσιάζουν ιδιαιτερότητες) καθώς και η ανάπτυξη δικτύων χωριστής συλλογής εξειδικευμένων ρευμάτων κ.λπ.

Διαμόρφωση χρηματοδοτικών εργαλείων των ΕΔΕΤ

Στα πλαίσια της πολιτικής συνοχής για την Προγραμματική Περίοδο 2014-2020, δίνεται η δυνατότητα στα κράτη - μέλη να αξιοποιήσουν συγκεκριμένες Κοινοτικές Πρωτοβουλίες και να

διαμορφώσουν χρηματοδοτικά εργαλεία. Οι συγκεκριμένες πρωτοβουλίες έχουν δημιουργηθεί για να συμπληρώνουν τις δραστηριότητες των Διαρθρωτικών Ταμείων σε συγκεκριμένες περιοχές ή τομείς δραστηριότητας που χρήζουν στοχευμένων δράσεων. Πρέπει να αναπτυχθούν εγκαίρως τα εργαλεία αυτά με πρωτοβουλία του Υπουργείου Οικονομίας Ανάπτυξης και Τουρισμού.

Γ) Εφαρμογή περιβαλλοντικών Οικονομικών Εργαλείων και Μέτρων

Για την εξυπηρέτηση των στόχων του ΕΣΔΑ, πέραν των παραπάνω, αξιοποιούνται τα οικονομικά εργαλεία που έχουν θεσπιστεί ή που προτείνεται να θεσπιστούν, μέσω των οποίων εξασφαλίζονται πρόσθετοι πόροι για τις ανάγκες διαχείρισης αποβλήτων, συμπεριλαμβανομένου και του λειτουργικού κόστους των μονάδων διαχείρισης.

Τα πιο διαδεδομένα οικονομικά εργαλεία στον τομέα διαχείρισης αποβλήτων είναι:

- Ειδικά τέλη / φόροι διάθεσης αποβλήτων.
- Σχήματα διευρυμένης ευθύνης παραγωγού.
- Συστήματα «πληρώνω όσο πετάω» (ΠοΠ).
- Επιδοτήσεις για χρήση δευτερογενών υλικών / φορολόγηση των φυσικών πρώτων υλών.
- Συστήματα εγγυοδοσίας.

εκ των οποίων τα πρώτα τρία εφαρμόζονται εκτεταμένα σε κράτη μέλη της ΕΕ και αναλύονται περαιτέρω παρακάτω.

Ειδικό τέλος ταφής

Το ειδικό τέλος ταφής αποτελεί ένα ισχυρό κίνητρο για την προώθηση της ιεραρχίας στη διαχείριση αποβλήτων και ιδιαίτερα για την ενίσχυση της ανακύκλωσης και ανάκτησης και την εκτροπή αποβλήτων από την υγειονομική ταφή.

Στην Ελλάδα θεσμοθετήθηκε ειδικό τέλος ταφής με το άρθρο 43 του Ν. 4042/2012 για τις εξής κατηγορίες αποβλήτων:

ΔΗΜΟΤΙΚΑ ΑΠΟΒΛΗΤΑ

- 20 01 08 βιοαποικοδομήσιμα απόβλητα κουζίνας και χώρων ενδιαίτησης
- 20 02 01 βιοαποικοδομήσιμα απόβλητα (κήπων και πάρκων και νεκροταφείων)
- 20 02 02, χώματα και πέτρες (κήπων και πάρκων και νεκροταφείων)
- 20 03 01, ανάμεικτα δημοτικά απόβλητα
- 20 03 02, απόβλητα από αγορές
- 20 03 07 ογκώδη απόβλητα

ΑΠΟΒΛΗΤΑ ΑΠΟ ΚΑΤΑΣΚΕΥΕΣ ΚΑΙ ΚΑΤΕΔΑΦΙΣΕΙΣ

- 17 01 σκυρόδεμα, τούβλα, πλακίδια και κεραμικά
- 17 02 ξύλο, γυαλί και πλαστικό
- 17 03 02 μείγματα ορυκτής ασφάλτου εκτός εκείνων που περιλαμβάνονται στο σημείο 17 03 01 (δηλ. μείγματα ορυκτής ασφάλτου που περιέχουν λιθανθρακόπισσα)
- 17 05 04, χώματα και πέτρες άλλα από τα αναφερόμενα στο σημείο 17 05 03 (δηλ. χώματα και πέτρες που περιέχουν επικίνδυνες ουσίες)
- 17 05 06, μπάζα εκσκαφών άλλα από τα αναφερόμενα στο σημείο 17 05 05 (μπάζα εκσκαφών που περιέχουν επικίνδυνες ουσίες)
- 17 09 04, μείγματα αποβλήτων δομικών κατασκευών και κατεδαφίσεων εκτός εκείνων που περιλαμβάνονται στα σημεία 17 09 01, 17 09 02 και 17 09 03 και άλλα απόβλητα δομικών

κατασκευών και κατεδαφίσεων (περιλαμβανομένων μειγμάτων αποβλήτων) που περιέχουν επικίνδυνες ουσίες.

Σύμφωνα με το άρθρο 43 του Ν.4042/2012, οι οργανισμοί ή οι επιχειρήσεις που διαθέτουν σε Χώρο Υγειονομικής Ταφής (ΧΥΤ) της ανάλογης κατηγορίας τα απόβλητα αυτά, χωρίς να έχουν προηγηθεί οι παρακάτω εργασίες επεξεργασίας:

D13: Ανάδευση ή ανάμιξη πριν από την υποβολή σε κάποια από τις εργασίες D1 ως D12 (μπορούν να περιλαμβάνονται προκαταρκτικές εργασίες πριν από τη διάθεση δηλαδή η προεπεξεργασία, π.χ. μεταξύ άλλων, η διαλογή, η σύνθλιψη, η συμπαγοποίηση, η κοκκοποίηση, η αποξήρανση, το ξέφτισμα, η επανασυσκευασία ή ο διαχωρισμός πριν από την υποβολή σε οποιαδήποτε από τις εργασίες D1 έως D12)

R3: Ανακύκλωση/ανάκτηση οργανικών ουσιών που δεν χρησιμοποιούνται ως διαλύτες (συμπεριλαμβανομένης της κομποστοποίησης και άλλων διαδικασιών βιολογικού μετασχηματισμού, καθώς και της αεριοποίησης και πυρόλυσης που χρησιμοποιούν τα συστατικά ως χημικές ουσίες)

R4: Ανακύκλωση/ανάκτηση μετάλλων και μεταλλικών ενώσεων

R5: Ανακύκλωση/ανάκτηση άλλων ανόργανων υλικών (Περιλαμβάνει τον καθαρισμό του εδάφους που οδηγεί σε ανάκτηση εδάφους και την ανακύκλωση ανόργανων οικοδομικών υλικών)

R12: Ανταλλαγή αποβλήτων για να υποβληθούν σε κάποια από τις εργασίες R1 ως R11 (μπορούν να περιλαμβάνονται προκαταρκτικές εργασίες πριν από την ανάκτηση, συμπεριλαμβανομένης της προεπεξεργασίας, π.χ. μεταξύ άλλων αποσυναρμολόγηση, διαλογή, σύνθλιψη, συμπαγοποίηση, κοκκοποίηση, αποξήρανση, ξέφτισμα, ανασυσκευασία, διαχωρισμός, ανάδευση ή ανάμιξη πριν από την προώθησή τους για οποιαδήποτε από τις εργασίες R1 έως R11.)

επιβαρύνονται, από 1ης Ιανουαρίου 2016 ⁶, με ειδικό τέλος ταφής ανά τόνο αποβλήτων που διατίθεται. Τα υπολείμματα των εργασιών επεξεργασίας, που διατίθενται σε Χώρο Υγειονομικής Ταφής (ΧΥΤ), δεν επιβαρύνονται με το ειδικό τέλος ταφής. Το ειδικό τέλος ταφής ορίζεται, για το 2016, σε τριάντα πέντε (35) ευρώ ανά τόνο διατιθέμενων αποβλήτων και αυξάνεται ετησίως κατά πέντε (5) ευρώ ανά τόνο έως του ποσού των εξήντα (60) ευρώ ανά τόνο, κατατίθεται στο «Πράσινο Ταμείο» του ν. 3889/2010 (Α' 182) και διατίθεται αποκλειστικά για τη χρηματοδότηση προγραμμάτων και έργων ανάκτησης και διάθεσης αποβλήτων. Σε κάθε περίπτωση η ΚΥΑ για την επιβολή του ειδικού τέλους ταφής, δεν μπορεί να εφαρμοστεί παρά μόνο εφόσον διασφαλιστούν οι προϋποθέσεις και οι υποδομές προδιαλογής και ανάκτησης. Σε διαφορετική περίπτωση, οι δήμοι θα οδηγηθούν μέσω των ΦοΔΣΑ σε ΣΔΙΤ και συγκεντρωτική επεξεργασία σύμμεικτων.

Σχήματα διευρυμένης ευθύνης παραγωγού

Ο όρος «διευρυμένη ευθύνη παραγωγού» (Extended Producer Responsibility, EPR) χρησιμοποιείται για να περιγράψει την προσέγγιση μείωσης της συνολικής περιβαλλοντικής επίπτωσης ενός προϊόντος, σύμφωνα με την οποία ο παραγωγός του προϊόντος ευθύνεται για τη διαχείριση και των αποβλήτων που προκύπτουν μετά την ολοκλήρωση του κύκλου ζωής του προϊόντος.

Η ευρύτερα διαδεδομένη μορφή σχημάτων διευρυμένης ευθύνης παραγωγού, η οποία έχει θεσμοθετηθεί και στην Ελλάδα, είναι η μορφή των Συστημάτων Εναλλακτικής Διαχείρισης του

N.2939/2001, όπου οι παραγωγοί πληρώνουν χρηματική εισφορά για την οργάνωση της συλλογής και ανακύκλωσης συγκεκριμένων ρευμάτων αποβλήτων, με στόχο την επίτευξη των αντίστοιχων εθνικών στόχων διαχείρισης των αποβλήτων αυτών.

Μετά από υπερδεκαετή λειτουργία του Ν.2939/2001 έχουν αναγνωρισθεί τα προβλήματα του θεσμού και απαιτείται η προώθηση δέσμης νομοθετικών ρυθμίσεων προς την κατεύθυνση ριζικής αναθεώρησης της λειτουργίας τους. Τα τέλη ανακύκλωσης πρέπει να εισπράττονται από δημόσιο φορέα. Οι δήμοι να μπορούν να αναπτύξουν δικά τους ΣΕΔ και Συστήματα «Πληρώνω όσο Πετάω» (ΠοΠ)

Τα συστήματα ΠοΠ (Pay As You Throw – PAYT) συνδέουν το κόστος διαχείρισης με την πραγματικά παραγόμενη ποσότητα αποβλήτων και παρέχουν κίνητρα για την εφαρμογή της χωριστής συλλογής και την εκτροπή σημαντικών ποσοτήτων από το ρεύμα των ΑΣΑ. Τα συστήματα ΠοΠ ενισχύουν την εφαρμογή της αρχής «ο ρυπαίνων πληρώνει» και κατ' επέκταση την ιεράρχηση στη διαχείριση των ΑΣΑ.

Βασικοί άξονες εφαρμογής του ΠοΠ είναι η αναγνώριση του παραγωγού, η μέτρηση της ποσότητας των αποβλήτων και η χρέωση της διαχείρισης ανά μονάδα. Σε σχέση με τη χρέωση της διαχείρισης, διαμορφώνονται τρία (3) διακριτά σχήματα χρέωσης του μεταβλητού κόστους, ανάλογα με το αν αυτή βασίζεται στον όγκο των παραγόμενων αποβλήτων (*ογκομετρικά σχήματα*), το βάρος των παραγόμενων αποβλήτων (*δυναμομετρικά σχήματα*) ή τη συχνότητα αποκομιδής (*σχήματα συχνότητας*).

Περαιτέρω σχήματα χρέωσης μπορούν να προκύψουν από το συνδυασμό στοιχείων των παραπάνω βασικών σχημάτων. Οι πιο διαδεδομένες μέθοδοι χρέωσης στην Ευρωπαϊκή Ένωση είναι: (i) πάγια ετήσια χρέωση ανά νοικοκυριό, (ii) τέλη αγοράς συγκεκριμένων σάκων απορριμμάτων, (iii) τέλη για αποκομιδή κάδου, και (iv) τέλη ανά κιλό αποβλήτων.

Έχει ήδη εκπονηθεί από τον ΕΟΑΝ μελέτη που περιλαμβάνει και πρόταση νομοθετικής ρύθμισης για την εθελοντική εφαρμογή του ΠοΠ στην Ελλάδα σχετικά με: α) τη δυνατότητα από τους Δήμους εθελοντικής εφαρμογής του ΠοΠ, β) τη διαδικασία προαιρετικής συλλογής αποβλήτων και επιβολής των αντίστοιχων τελών, προσαρμοσμένης στο βασικό, σημερινό σύστημα αποκομιδής αποβλήτων.

3.11. Ενημέρωση – ευαισθητοποίηση – εκπαίδευση

Για την ορθότερη ενημέρωση και εκπαίδευση των πολιτών, των παραγωγών επιμέρους ρευμάτων αποβλήτων, καθώς και των αρμόδιων υπηρεσιών και φορέων διαχείρισης αποβλήτων, θα εκπονηθεί εθνική επικοινωνιακή στρατηγική για τα απόβλητα, η οποία θα επιτρέψει την ολοκληρωμένη εφαρμογή προγραμμάτων ενημέρωσης και ευαισθητοποίησης. Η στρατηγική αυτή θα προκαθορίσει συγκεκριμένες ομάδες-στόχους και θα αξιοποιήσει το σύνολο των διαθέσιμων τρόπων επικοινωνίας (π.χ. ημερίδες, έντυπος και ηλεκτρονικός τύπος, μέσα κοινωνικής δικτύωσης). Θα καθορίσει επικοινωνιακά σχέδια για επιμέρους ρεύματα αποβλήτων και θα περιλαμβάνει κατ' ελάχιστο διαρκείς επαναλαμβανόμενες δράσεις ενημέρωσης και ευαισθητοποίησης προς τους πολίτες με αντικείμενο τη χωριστή συλλογή ανακυκλώσιμων υλικών και βιοαποβλήτων και την εναλλακτική διαχείριση. Ως χώροι εκπαίδευσης με πολύ χαμηλό κόστος θα λειτουργήσουν από τον προβλεπόμενο σχεδιασμό και τα ΚΑΕΔΙΣΠ, μόνο μετά από προγραμματική σύμβαση με Δήμο, στα όρια του Δήμου.

4. ΠΑΡΑΚΟΛΟΥΘΗΣΗ ΕΦΑΡΜΟΓΗΣ ΕΣΔΑ

Για την αποτύπωση σε συνεχή βάση της συνολικής εικόνας της κατάστασης της διαχείρισης των αποβλήτων στη χώρα, της προόδου επίτευξης των στόχων του ΕΣΔΑ και των εξελίξεων σε επιμέρους ζητήματα, απαιτείται η λειτουργία συστήματος παρακολούθησης, στη βάση των ακόλουθων αρχών:

- Συστηματοποίηση της διαδικασίας συγκέντρωσης και επεξεργασίας των δεδομένων που απαιτούνται για να υποστηριχθεί και αξιολογηθεί ο ΕΣΔΑ και για να επιτευχθεί η συμμόρφωση προς τις υποχρεώσεις αναφοράς προς την ΕΕ.
- Υποχρεωτικότητα υποβολής δεδομένων από κάθε υπόχρεο (π.χ. ΦοΔΣΑ, παραγωγό αποβλήτου κ.λπ.)
- Απλοποίηση και προτυποποίηση, κατά το δυνατόν, του περιεχομένου και των προδιαγραφών των αναφορών και της διαδικασίας υποβολής δεδομένων και αναφορών
- Προσβασιμότητα στα δεδομένα του συστήματος παρακολούθησης για όλους τους εμπλεκόμενους στην υλοποίηση των στόχων.
- Ενημέρωση των ενδιαφερόμενων φορέων και του κοινού μέσω της κοινοποίησης σχετικών αναφορών στο διαδίκτυο.
- Περιοδικότητα υποβολής δεδομένων σε εξαμηνιαία βάση με ηλεκτρονική καταγραφή.

4.1. Υπόχρεοι παρακολούθησης της υλοποίησης του νέου ΕΣΔΑ

Η παρακολούθηση της εφαρμογής του ΕΣΔΑ γίνεται από το ΥΠΕΝ.

Η παρακολούθηση της υλοποίησης των στόχων του ΕΣΔΑ είναι άμεσα συναρτώμενη με την παρακολούθηση της υλοποίησης των στόχων των Ειδικών Εθνικών Σχεδίων και των ΠΕΣΔΑ. Για τον σκοπό αυτό, το ΥΠΕΝ συνεργάζεται με τις αρμόδιες υπηρεσίες περιβάλλοντος των Αποκεντρωμένων Διοικήσεων και των Περιφερειών, τον ΕΟΑΝ, τους ΦοΔΣΑ και τα συναρμόδια Υπουργεία.

Οι παραπάνω υπόχρεοι (ΥΠΕΝ, συναρμόδια Υπουργεία, Αποκεντρωμένες Διοικήσεις και Περιφέρειες) συνιστούν ένα εθνικό δίκτυο παρακολούθησης της εφαρμογής του ΕΣΔΑ, κατ' αρμοδιότητα.

4.2. Διαδικασία και εργαλεία παρακολούθησης

Η διαδικασία παρακολούθησης θα περιλαμβάνει τα εξής βασικά βήματα:

- α. Συγκέντρωση και επεξεργασία δεδομένων παραγωγής και διαχείρισης αποβλήτων, συμπεριλαμβανομένης της προόδου υλοποίησης δικτύων και εγκαταστάσεων διαχείρισης αποβλήτων.
- β. Συγκέντρωση και αξιολόγηση αποτελεσμάτων επιθεωρήσεων σε εγκαταστάσεις διαχείρισης αποβλήτων.
- γ. Αξιολόγηση προόδου εφαρμογής των στόχων του ΕΣΔΑ, συνολικά και ανά ρεύμα αποβλήτων, σε ετήσια βάση με βάση δείκτες παρακολούθησης.
- ε. Κατάρτιση ειδικών εκθέσεων για την επίσπευση της εφαρμογής του ΕΣΔΑ ή λήψη διορθωτικών μέτρων.
- στ. Εισήγηση για αναγκαιότητα ενδιάμεσης αναθεώρησης του ΕΣΔΑ στη βάση της αξιολόγησης.
- ζ. Κατάρτιση των εκθέσεων εφαρμογής/ αναφορών για σειρά Οδηγιών, στο πλαίσιο της υποχρέωσης της χώρας για την υποβολή αυτών στην Ευρωπαϊκή Επιτροπή.

Η παρακολούθηση της εφαρμογής του ΕΣΔΑ θα στηρίζεται στα ακόλουθα εργαλεία:

A. Σύστημα συλλογής δεδομένων. Προϋπόθεση για την παρακολούθηση είναι η ύπαρξη ενός αποτελεσματικού συστήματος συλλογής δεδομένων για τα απόβλητα που να εξασφαλίζει την ιχνηλασιμότητά τους, από την παραγωγή έως την τελική διαχείριση. Η ύπαρξη του εν λόγω συστήματος αποτελεί μια από τις βασικές γενικές κατευθύνσεις του ΕΣΔΑ.

Το σύστημα συλλογής δεδομένων θα είναι δυναμικό, προϋποθέτει έλεγχο ποιότητας των δεδομένων και θα είναι προσβάσιμο από όλους τους εμπλεκόμενους φορείς που υποχρεούνται να αναφέρουν προς τις αρμόδιες αρχές παρακολούθησης του ΕΣΔΑ.

Τα βασικά εργαλεία καταγραφής είναι:

- Το Ηλεκτρονικό Μητρώο Δεδομένων (επικίνδυνων και μη επικίνδυνων) Αποβλήτων (ΗΜΔΑ) (σύμφωνα με το άρθρο 42 Ν. 4042/2012) που πρόκειται να υπαχθεί στο Ηλεκτρονικό Περιβαλλοντικό Μητρώο (ΗΠΜ). Το ΗΜΔΑ θα είναι συνδεδεμένο με:
 - Τα μητρώα των υπόχρεων (παραγωγών/ κατόχων/ φορέων διαχείρισης).
 - Το σύστημα συλλογής δεδομένων διασυνοριακής μεταφοράς.
 - Άλλα μητρώα του δημοσίου (π.χ. εθνική υποδομή γεωχωρικών πληροφοριών).
- Το Ηλεκτρονικό Περιβαλλοντικό Μητρώο σύμφωνα με το άρθρο 18 του Ν.4014/2011.
- Κοινή πλατφόρμα για:
 - Τη συγκέντρωση στοιχείων από όλους τους υπόχρεους υποβολής στοιχείων και τροφοδότησης του ηλεκτρονικού μητρώου.
 - Την ενημέρωση όλων των εμπλεκόμενων φορέων από το ηλεκτρονικό μητρώο.
 - Την υποβολή εκθέσεων αναφοράς σε εναρμόνιση με τις απαιτήσεις αναφοράς στην ΕΕ.
 - Τη διάδοση της πληροφορίας στους ενδιαφερόμενους και το ευρύ κοινό.
- Σύστημα διασφάλισης ποιότητας δεδομένων. Η υποβολή των δηλώσεων των υπόχρεων θα γίνεται σε τυποποιημένες φόρμες, για τη συμπλήρωση των οποίων θα υπάρχουν κατευθυντήριες οδηγίες και άμεση υποβοήθηση των υπόχρεων.

B. Δείκτες παρακολούθησης. Οι δείκτες παρακολούθησης του ΕΣΔΑ παρουσιάζονται ανά ρεύμα* στον ακόλουθο πίνακα. Ανάλογα με την εξέλιξη της προόδου εφαρμογής του ΕΣΔΑ ή τις απαιτήσεις της σχετικής νομοθεσίας, είναι δυνατό να προστίθενται ή να αφαιρούνται επιμέρους δείκτες.

ΑΣΑ	Παραγωγή ΑΣΑ σε t/έτος
	Ετήσια κατά κεφαλή παραγωγή ΑΣΑ σε kg/κάτοικο/έτος
	Παραγωγή βιοαποβλήτων σε t/έτος
	Ποσότητες αποβλήτων χαρτιού, γυαλιού, πλαστικού, μετάλλων που συλλέγονται και προωθούνται για ανακύκλωση σε t/έτος
	Ποσότητα βιοαποβλήτων που συλλέγονται χωριστά σε t/έτος
	Παραγωγή Βιοαποδομησίμων Αστικών Αποβλήτων που εκτρέπεται από ταφή σε t/έτος
	Ποσότητα Βιοαποδομησίμων Αστικών Αποβλήτων που εκτρέπεται από ταφή σε t/έτος

	Ποσότητα ΑΣΑ που υπόκειται σε εργασία R /D
	Ποσότητα αστικών αποβλήτων που οδηγείται σε ΜΕΑ σε t/έτος
	Ποσότητα αστικών αποβλήτων, συμπεριλαμβανομένων υπολειμμάτων επεξεργασίας, που οδηγείται σε υγειονομική ταφή σε t/έτος
	Αριθμός & δυναμικότητα μονάδων επεξεργασίας χωριστά συλλεγέντων βιοαποβλήτων σε t/έτος
	Αριθμός & δυναμικότητα μονάδων ανάκτησης συμμείκτων σε t/έτος
	Αριθμός, δυναμικότητα και συνολικός όγκος χώρων υγειονομικής ταφής σε t/έτος
	Δυνατότητα εξυπηρέτησης (εναπομείνασα) χώρων υγειονομικής ταφής σε έτη ζωής και σε όγκο
	Ποσότητες αποβλήτων που παράγονται από μονάδες ΜΒΕ & διαχείρισή τους (R/D), ανά κατηγορία υλικού, σε t/έτος
	Δυναμικότητα οικιακής κομποστοποίησης σε t/έτος
	Παρακολούθηση προγράμματος εξάλειψης ΧΑΔΑ (αριθμός ενεργών ΧΑΔΑ, αριθμός ΧΑΔΑ προς αποκατάσταση, αριθμός ΧΑΔΑ που αποκαταστάθηκαν)
ΙΛΥΕΣ ΑΣΤΙΚΟΥ ΤΥΠΟΥ	Ποσότητα παραγόμενης ιλύος αστικού τύπου σε t DS/έτος
	Ποσότητα ανακτώμενης ιλύος ανά κατηγορία ανάκτησης σε t DS/έτος
ΜΠΕΑ	Αριθμός ΟΤΑ που εφαρμόζουν συστήματα χωριστής συλλογής ΜΠΕΑ
	Συνολική και κατά κεφαλή ποσότητα (t) χωριστά συλλεχθέντων ΜΠΕΑ από Δήμους
ΑΥΜ	Παραγωγή ΕΑΥΜ ανά κατηγορία αποβλήτων (ΕΑΑΜ, ΜΕΑ, ΑΕΑ) σε t/έτος
	Επεξεργασία ΕΑΥΜ ανά κατηγορία αποβλήτων σε t/έτος
	Αριθμός & δυναμικότητα μονάδων αποστείρωσης ΕΑΑΜ σε t/έτος
	Αριθμός & δυναμικότητα μονάδων διάθεσης (πλην αποστείρωσης) ΕΑΥΜ, σε t/έτος
ΒΙΟΜΗΧΑΝΙΚΑ ΑΠΟΒΛΗΤΑ	Παραγωγή μη επικίνδυνων Β.Α. σε κατηγορίες ΕΚΑ-ΣΤΑΤ σε ετήσια βάση
	Παραγωγή επικίνδυνων Β.Α. σε κατηγορίες ΕΚΑ-ΣΤΑΤ σε ετήσια βάση
	Παραγωγή αποβλήτων βιομηχανικής προέλευσης που ανήκουν στην εναλλακτική διαχείριση και αποβλήτων με ειδικό καθεστώς διαχείρισης (ιλύες κλάδων Παραρτήματος ΙΙΙ της ΚΥΑ 5673/400/1997, κ.λπ.) σε ετήσια βάση
	Ποσότητες ανάκτησης και διάθεσης (R/D) μη επικίνδυνων Β.Α. ανά κατηγορία ΕΚΑ-ΣΤΑΤ, εξαιρουμένων των ρευμάτων με ειδικό καθεστώς

	<p>διαχείρισης, σε ετήσια βάση</p> <p>Ποσότητες ανάκτησης και διάθεσης (R/D) επικίνδυνων Β.Α. ανά κατηγορία ΕΚΑ-ΣΤΑΤ, εξαιρουμένων των ρευμάτων με ειδικό καθεστώς διαχείρισης, σε ετήσια βάση</p> <p>Ποσότητες διασυνοριακής μεταφοράς επικίνδυνων Β.Α. ανά κατηγορία ΕΚΑ-ΣΤΑΤ και R/D, σε ετήσια βάση</p> <p>Ποσότητες διασυνοριακής μεταφοράς μη επικίνδυνων Β.Α. ανά κατηγορία ΕΚΑ-ΣΤΑΤ και R/D, σε ετήσια βάση</p> <p>Αριθμός & δυναμικότητα μονάδων ανάκτησης μη επικίνδυνων Β.Α., τ/έτος</p> <p>Αριθμός & δυναμικότητα μονάδων ανάκτησης επικίνδυνων Β.Α., τ/έτος</p> <p>Αριθμός & δυναμικότητα χώρων υγειονομικής ταφής επικίνδυνων Β.Α. σε τ/έτος – Εναπομείνασα δυναμικότητα εξυπηρέτησης σε έτη ζωής και σε όγκο</p> <p>Αριθμός & δυναμικότητα χώρων υγειονομικής ταφής μη επικίνδυνων Β.Α. σε τ/έτος – Εναπομείνασα δυναμικότητα εξυπηρέτησης σε έτη ζωής και σε όγκο</p> <p>Αριθμός & δυναμικότητα μονάδων διάθεσης (πλην χώρων υγειονομικής ταφής) μη επικίνδυνων Β.Α. σε τ/έτος</p> <p>Αριθμός & δυναμικότητα μονάδων διάθεσης (πλην χώρων υγειονομικής ταφής) επικίνδυνων Β.Α. σε τ/έτος</p> <p>Εξέλιξη προγράμματος αποκατάστασης ρυπασμένων χώρων σε ετήσια βάση: αριθμός και έκταση ρυπασμένων χώρων που βρίσκονται σε λειτουργία, αριθμός και έκταση ρυπασμένων χώρων που έχουν παύσει να λειτουργούν, αριθμός και έκταση ρυπασμένων χώρων που αποκαταστάθηκαν</p> <p>Εξέλιξη διαχείρισης «ιστορικά» αποθηκευμένων Β.Α. σε ετήσια βάση: ποσότητες αποθηκευμένων επικίνδυνων/ μη επικίνδυνων Β.Α., ποσοστό ανάκτησης και διάθεσης</p>
ΓΕΩΡΓΟΚΤΗ-ΝΟΤΡΟΦΙΚΑ ΑΠΟΒΛΗΤΑ	<p>Ποσότητα παραγόμενων γεωργικών υπολειμμάτων σε τ/έτος</p> <p>Ποσότητα παραγόμενων κτηνοτροφικών υπολειμμάτων σε τ/έτος</p> <p>Ποσότητα γεωργοκτηνοτροφικών αποβλήτων που οδηγήθηκαν σε ανάκτηση σε τ/έτος</p> <p>Αριθμός & εγκατεστημένη δυναμικότητα μονάδων ανάκτησης γεωργοκτηνοτροφικών αποβλήτων σε τ/έτος</p>
ΑΕΚΚ	<p>Παραγωγή ΑΕΚΚ σε τ/έτος</p> <p>Κατά κεφαλή παραγωγή ΑΕΚΚ σε τ/κάτοικο</p> <p>Μέση σύσταση των παραγόμενων ΑΕΚΚ (%)</p>

	Ποσοστό επαναχρησιμοποίησης, ανακύκλωσης και ανάκτησης (%)
	Αριθμός & εγκατεστημένη δυναμικότητα μονάδων επεξεργασίας ΑΕΚΚ σε t/έτος
	Αριθμός & δυναμικότητα χώρων υγειονομικής ταφής υπολειμμάτων επεξεργασίας ΑΕΚΚ σε t/έτος
ΑΠΟΒΛΗΤΑ ΕΛΑΙΑ	Ποσότητα αποβλήτων ελαίων που συλλέχθηκε (t)
	Ποσότητες αποβλήτων ελαίων που αναγεννήθηκαν (t), που οδηγήθηκαν για ενεργειακή αξιοποίηση(t), που εξήχθησαν/ εισήχθησαν από/ προς τη χώρα (διασυνοριακή μεταφορά), t
	Αριθμός & δυναμικότητα μονάδων αναγέννησης αποβλήτων ελαίων σε t/έτος
ΜΕΟ	Αριθμός ελαστικών που διατέθηκαν στην ελληνική αγορά, συνολικά και ανά κατηγορία ελαστικού (τεμάχια)
	Ποσότητες που προωθήθηκαν για επεξεργασία (μηχανική κοκκοποίηση) και για ενεργειακή ανάκτηση, σε t/έτος
	Αριθμός & δυναμικότητα μονάδων ανάκτησης ΜΕΟ σε t/έτος
	Αριθμός & δυναμικότητα μονάδων ενεργειακής ανάκτησης ΜΕΟ σε t/έτος (αναφερόμενη δυναμικότητα για τα ΜΕΟ αφού συνήθως υπάρχει διακριτή τροφοδοσία)
ΑΠΟΒΛΗΤΑ ΠΟΥ ΠΕΡΙΕΧΟΥΝ ΥΔΡΑΡΓΥΡΟ	Ποσότητες (t) χωριστά συλλεχθέντων αποβλήτων υδραργύρου σε υγειονομικές μονάδες
	Ποσότητα (t) αποβλήτων υδραργύρου που παράγονται από τη βιομηχανία και την αμυντική βιομηχανία ανά εξαψήφιο κωδικό ΣΤΑΚΟΔ
	Ποσότητες αποβλήτων υδραργύρου (t) που οδηγήθηκαν σε ανάκτηση ή ασφαλή διάθεση
ΑΠΟΒΛΗΤΑ ΠΟΥ ΠΕΡΙΕΧΟΥΝ ΑΜΙΑΝΤΟ	Ποσότητα (t) των παραγόμενων αποβλήτων αμιάντου (συνολικά)
	Ποσότητα (t) αμιαντούχων αποβλήτων που εξήχθησαν προς διάθεση
	Αριθμός & δυναμικότητα χώρων υγειονομικής ταφής αμιαντούχων αποβλήτων σε t/έτος

* Για τις συσκευασίες και τα απόβλητα συσκευασιών, τα ΟΤΚΖ, τις ηλεκτρικές στήλες και συσσωρευτές καθώς και τα ΑΗΝΕ, δεν περιλαμβάνονται στον προαναφερόμενο πίνακα δείκτες παρακολούθησης, γιατί τα εν λόγω απόβλητα παρακολουθούνται στη βάση αναλυτικών πληροφοριών που ζητούνται για τη σύνταξη και υποβολή εθνικών εκθέσεων σύμφωνα με Αποφάσεις της ΕΕ

Γ. Εκθέσεις προόδου και αναφοράς. Τα μέσα αποτύπωσης της παρακολούθησης θα είναι οι εκθέσεις προόδου και αναφοράς. Οι εκθέσεις θα έχουν απολογιστικό χαρακτήρα και θα μπορούν να καλύπτουν τις απαιτήσεις αναφοράς προς την ΕΕ και άλλους διεθνείς οργανισμούς. Οι εκθέσεις θα συνοδεύονται από θεματικούς χάρτες. Η συχνότητα υποβολής και οι υποχρεώσεις αναφοράς προκύπτουν από την Οδηγία Πλαίσιο, τις Οδηγίες για τις εργασίες διαχείρισης αποβλήτων (π.χ. υγειονομική ταφή) και τις Οδηγίες επιμέρους ρευμάτων

(συσκευασίες, ηλεκτρικές στήλες και συσσωρευτές , κ.λπ.). Τουλάχιστον ανά τριετία καταρτίζεται από το ΥΠΕΝ έκθεση προόδου του ΕΣΔΑ η οποία δημοσιοποιείται.

Δ. Προγράμματα αξιολόγησης της λειτουργίας εγκαταστάσεων διαχείρισης αποβλήτων: Εκτός από τις τακτικές και έκτακτες περιβαλλοντικές επιθεωρήσεις που διενεργούνται στο πλαίσιο του άρθρου 6 του Ν.1650/86 όπως τροποποιήθηκε με το άρθρο 20 του Ν.4014/2011 και ισχύει, καθώς και από τους ελέγχους που διενεργούνται από τον ΕΟΑΝ στο πλαίσιο του Ν.2939/2001, το ΥΠΕΝ δύναται να εκτελεί προγράμματα αξιολόγησης της λειτουργίας εγκαταστάσεων διαχείρισης αποβλήτων, προκειμένου να εντοπίζονται τυχόν συστημικά ή ειδικά προβλήματα και αδυναμίες και να αναλαμβάνονται αρμοδίως οι απαραίτητες πρωτοβουλίες και ενέργειες.

ΣΥΝΤΟΜΟΓΡΑΦΙΕΣ

ΑΕ	Απόβλητα Έλαια
ΑΕΑ	Άλλα Επικίνδυνα Απόβλητα
ΑΕΚΚ	Απόβλητα Εκσκαφών, Κατασκευών και Κατεδαφίσεων
ΑΕΠΟ	Απόφαση Έγκρισης Περιβαλλοντικών Όρων
ΑΗΗΕ	Απόβλητα Ηλεκτρικού και Ηλεκτρονικού Εξοπλισμού
ΑΜΙΑΝΤ	Δράσεις για τα ΑΕΚΚ που περιέχουν αμιάντο
ΑΠΕ	Ανανεώσιμες Πηγές Ενέργειας
ΑΣΑ	Αστικά Στερεά Απόβλητα
ΑΣΟΒ	Απόβλητα συσσωρευτών οχημάτων και βιομηχανίας
ΑΣΤ	Απόβλητα αστικού τύπου
ΑΥ	Ανακυκλώσιμα Υλικά
ΑΥΜ	Απόβλητα Υγειονομικών Μονάδων
ΒΑ	Βιομηχανικά Απόβλητα
ΒΑΑ	Βιοαποδομήσιμα απόβλητα
ΒΕΑΣ	Βιομηχανικά – Εμπορικά Απόβλητα Συσκευασιών
ΒΙΟΛΠ	Βιομηχανικά απόβλητα και απόβλητα λοιπών δραστηριοτήτων
ΒΙΟΜ	Δράσεις για τα βιομηχανικά απόβλητα
ΒΙΠΕ	Βιομηχανική Περιοχή
ΓΕΝ	Γενικές δράσεις
ΓΚΤ	Γεωργοκτηνοτροφικά απόβλητα
ΔΣΑ	Διαχείριση Στερεών Αποβλήτων
ΔΕΥΑ	Δημοτική Επιχείρηση Ύδρευσης και Αποχέτευσης
Ε.Α.	Επικίνδυνα Απόβλητα
ΕΑΑΜ	Επικίνδυνα Απόβλητα Αμιγώς Μολυσματικά
ΕΑΚ	Επιχείρηση Αφαίρεσης Κατεδάφισης
ΕΑΥΜ	Επικίνδυνα Απόβλητα Υγειονομικών Μονάδων
ΕΕ	Ευρωπαϊκή Ένωση
ΕΕΛ	Εγκαταστάσεις Επεξεργασίας Λυμάτων
ΕΕΛΘ	Εγκατάσταση Επεξεργασίας Λυμάτων Θεσσαλονίκης
ΕΕΠΑ	Ετήσιες Εκθέσεις Παραγωγών Αποβλήτων
ΕΕΣΔΕΑΥΜ	Ειδικό Εθνικό Σχέδιο Διαχείρισης Επικίνδυνων Αποβλήτων Υγειονομικών Μονάδων
ΕΚΑ	Ευρωπαϊκός Κατάλογος Αποβλήτων
ΕΛΣΤΑΤ	Ελληνική Στατιστική Αρχή

ΕΜΑΚ	Εργοστάσιο Μηχανικής Ανακύκλωσης και Κομποστοποίησης
ΕΝΑΛ	Γενικές δράσεις για τα ρεύματα εναλλακτικής διαχείρισης
ΕΟΑΝ	Ελληνικός Οργανισμός Ανακύκλωσης
ΕΣΔΑ	Εθνικό Σχέδιο Διαχείρισης Αποβλήτων
ΕΣΠΑ	Εθνικό Στρατηγικό Πλαίσιο Αναφοράς
ΕΥΕΠ	Ειδική Υπηρεσία Επιθεωρητών Περιβάλλοντος
ΕΥΠΕ	Ειδική Υπηρεσία Περιβάλλοντος
ΖΕΔΑ	Ζώνη Ειδικής Διαχείρισης Αποβλήτων
ΗΗΑ	Ηλεκτρονική Αγορά Αποβλήτων
ΗΗΕ	Ηλεκτρικός και Ηλεκτρονικός Εξοπλισμός
ΗΜΔΑ	Ηλεκτρονικό Μητρώο Δεδομένων Αποβλήτων
ΗΠΜ	Ηλεκτρονικό Περιβαλλοντικό Μητρώο
ΗΣ	Ηλεκτρικές Στήλες
ΗΣ&Σ	Ηλεκτρικές Στήλες και Συσσωρευτές
ΙΦΕΤ	Ινστιτούτο Φαρμακευτικής Έρε
ΚΑΕΔΙΣΠ	Κέντρα Ανακύκλωσης Εκπαίδευσης Διαλογής στην Πηγή
ΚΔΑΥ	Κέντρο Διαλογής Ανακυκλώσιμων Υλικών
ΚΕΛΨ	Κέντρο Επεξεργασίας Λυμάτων Ψυττάλειας
ΚΟΙΝΣΕΠ	Κοινωνική Συνεταιριστική Επιχείρηση
ΚΥΑ	Κοινή Υπουργική Απόφαση
ΜΑΑΕ	Μητρώο Αγροτών και Αγροτικών Εκμεταλλεύσεων
ΜΕΑ	Μικτά Επικίνδυνα Απόβλητα (διαχείριση ΑΥΜ)
ΜΕΑ	Μονάδα Επεξεργασίας Αποβλήτων (διαχείριση ΑΣΑ)
ΜΕΟ	Μεταχειρισμένα Ελαστικά Οχημάτων
ΜΠΕ	Μελέτη Περιβαλλοντικών Επιπτώσεων
ΜΠΕΑ	Μικρές Ποσότητες Επικίνδυνων Αποβλήτων στα αστικά στερεά απόβλητα
ΟΚΩ	Οργανισμός Κοινής Ωφέλειας
ΟΟΣΑ	Οργανισμός Οικονομικής Συνεργασίας και Ανάπτυξης
ΟΤΑ	Οργανισμός Τοπικής Αυτοδιοίκησης
ΟΤΚΖ	Οχήματα στο Τέλος Κύκλου Ζωής
Π.Δ.	Προεδρικό Διάταγμα
Π.Ε.	Περιφερειακή Ενότητα
ΠΕΣΔΑ	Περιφερειακό Σχέδιο Διαχείρισης Αποβλήτων
ΠοΠ	Πληρώνω Όσο Πετάω
ΠΠΔ	Πρότυπες Περιβαλλοντικές Δεσμεύσεις
ΠΠΧΣΑΑ	Περιφερειακά Πλαίσια Χωροταξικού Σχεδιασμού και Αειφόρου Ανάπτυξης
ΣΒ	Συσσωρευτής Βιομηχανίας
ΣΕΒ	Σύνδεσμος Επιχειρήσεων και Βιομηχανιών
ΣΕΔ	Σύστημα Εναλλακτικής Διαχείρισης
ΣΕΠΑΝ	Σύνδεσμος Βιομηχανιών και Επιχειρήσεων Ανακύκλωσης και Ενεργειακής Αξιοποίησης Αποβλήτων
ΣΜΑ	Σταθμός Μεταφόρτωσης Απορριμμάτων
ΣΟ	Συσσωρευτής Οχημάτων
ΣΤΑΚΟΔ	Στατιστική Ταξινόμηση Κλάδων Οικονομικής Δραστηριότητας
ΣΥΣΚ	Απόβλητα συσκευασιών
ΤΕΕ	Τεχνικό Επιμελητήριο Ελλάδος
ΥΑ	Υπουργική Απόφαση
ΥΔΡ	Δράσεις για τα απόβλητα που περιέχουν υδράργυρο

ΥΕΑ	Υπουργείο Εθνικής Άμυνας
ΥΜ	Υγειονομικές Μονάδες
ΥΠΕΝ	Υπουργείο Περιβάλλοντος και Ενέργειας
ΥΠΕΣΔΑΝ	Υπουργείο Εσωτερικών και Διοικητικής Ανασυγκρότησης
ΥΝΑΝΠ	Υπουργείο Ναυτιλίας και Νησιωτικής Πολιτικής
ΥΠΑΑΤ	Υπουργείο Αγροτικής Ανάπτυξης και Τροφίμων
ΥΠΥΜΕΔΙ	Υπουργείο Υποδομών, Μεταφορών και Δικτύων
ΥΠΕ	Υγειονομικές Περιφέρειες
ΥπΥ	Υπουργείο Υγείας
ΦοΔΣΑ	Φορείς Διαχείρισης Στερεών Αποβλήτων
ΧΑΔΑ	Χώρος Ανεξέλεγκτης Διάθεσης Αποβλήτων
ΧΑΔΒΑ	Χώρος Ανεξέλεγκτης Διάθεσης Βιομηχανικών Αποβλήτων
ΧΥΤ	Χώρος Υγειονομικής Ταφής
ΧΥΤΑ	Χώρος Υγειονομικής Ταφής Αποβλήτων
ΧΥΤΕΑ	Χώρος Υγειονομικής Ταφής Επικίνδυνων Αποβλήτων
ΧΥΤΥ	Χώρος Υγειονομικής Ταφής Υπολειμμάτων
Α	Αποθήκευση για εργασίες ανάκτησης/διάθεσης
CLO	Compost Like Output
D	Εργασίες διάθεσης
R	Εργασίες ανάκτησης
RDF	Refuse Derived Fuel
SRF	Solid Recovered Fuel
X	Μη προσδιοριζόμενη διαχείριση

ΠΑΡΑΡΤΗΜΑ

Συνοπτικός οδηγός για τα

ΤΟΠΙΚΑ ΔΗΜΟΤΙΚΑ ΣΧΕΔΙΑ ΑΠΟΚΕΝΤΡΩΜΕΝΗΣ ΔΙΑΧΕΙΡΙΣΗΣ ΜΕ ΕΜΦΑΣΗ ΣΤΗΝ ΔΙΑΛΟΓΗ ΣΤΗΝ ΠΗΓΗ

Τι περιλαμβάνει ένα τοπικό σχέδιο αποκεντρωμένης διαχείρισης

1. Δραστηριότητες **πρόληψης και διαλογής στην πηγή**, σε επίπεδο δήμου μέσω των οποίων επιδιώκεται η **εκτροπή του μεγαλύτερου μέρους των απορριμμάτων** με ορίζοντα το χρονικό διάστημα μέχρι το 2020. Περιλαμβάνουν, κυρίως:
 - Ένα δίκτυο κάδων για την προδιαλογή οργανικών και ανακυκλώσιμων υλικών σε διακριτά ρεύματα, ανάλογα με τις ιδιαίτερες συνθήκες σε κάθε Δήμο. Ειδική πρόβλεψη πρέπει να αφορά την ξεχωριστή συλλογή των αποβλήτων κήπου (κλαδέματα κλπ).
 - Ένα δίκτυο «πράσινων σημείων» με διευρυμένο ωράριο λειτουργίας, για τη συγκέντρωση υλικών που δεν κατευθύνονται στους κάδους όπως ηλεκτρικές και ηλεκτρονικές συσκευές, συσσωρευτές, ελαστικά, ογκώδη αντικείμενα, τυχόν συγκεντρωμένες μεγάλες ποσότητες ανακυκλώσιμων από πολίτες, επιχειρήσεις, υπηρεσίες, σχολεία και την προώθηση της επαναχρησιμοποίησης – ανταλλαγής υλικών όπως ρουχισμού, επίπλων και παλαιών αντικειμένων κλπ
 - Ένα σύστημα αποκομιδής και μεταφοράς που αφορά τα αναγκαία οχήματα, τους χώρους στάθμευσης και τους σταθμούς μεταφόρτωσης με την πρόβλεψη ότι σταδιακά θα μειώνεται η ανάγκη για μεταφόρτωση και μεταφορά σύμμεικτων απορριμμάτων
 - Δράσεις υποκίνησης της συμμετοχής των πολιτών και συγκεκριμένα:
 - ο δράσεις δημόσιας διαβούλευσης και κοινωνικής συμμετοχής στον σχεδιασμό και την εφαρμογή του τοπικού σχεδίου για παράδειγμα μέσω ανοιχτών εκδηλώσεων, συσκέψεων με κοινωνικούς φορείς, ερωτηματολογίων, συνελεύσεων, συγκρότησης ομάδων
 - ο δράσεις ενημέρωσης των πολιτών, των επαγγελματιών και των επιχειρήσεων για την πρόληψη της παραγωγής απορριμμάτων και τον τρόπο διαχείρισης των ειδικών αποβλήτων, ενδεικτικά στη μείωση χρήσης πλαστικής σακούλας και των συσκευασιών, στην διακριτή διαχείριση για τις μπαταρίες, τα ιατροφαρμακευτικά, τα απόβλητα κρεοπωλείων και ιχθυοπωλείων, τα τηγανέλαια κλπ
 - ο δράσεις υποκίνησης, ενημέρωσης, ευαισθητοποίησης και περιβαλλοντικής εκπαίδευσης για τη διαλογή στην πηγή, την ανακύκλωση και την κομποστοποίηση
2. Δραστηριότητες **κομποστοποίησης - διαλογής - διαχωρισμού** σε επίπεδο δήμου ή ομάδας δήμων. Περιλαμβάνουν κυρίως :

- Χώρους **υποδοχής και διαλογής των κάδων ανακυκλώσιμων** με την πρόβλεψη ότι το υπόλειμμα δηλαδή τα ανεπιθύμητα υλικά στους κάδους των ανακυκλώσιμων θα μειώνεται σταδιακά όσο αυξάνονται τα διακριτά ρεύματα.
- **Μονάδες διαχείρισης βιοαποβλήτων** για την κομποστοποίηση των προδιαλεγμένων οργανικών τη συσκευασία και τη διάθεση του παραγόμενου κόμποστ.
- **Αποκεντρωμένες μονάδες μηχανικής διαλογής** των σύμμεικτων που εξακολουθούν να συλλέγονται στους πράσινους κάδους με πρόβλεψη στη διαστασιολόγηση ότι οι ποσότητες των σύμμεικτων σταδιακά θα μειώνονται.
- **Εργαστήρια ανάκτησης** ανταλλακτικών, επισκευής-ανακατασκευής υλικών.

Οι παραπάνω δραστηριότητες μπορούν να ασκούνται σε διακριτούς χώρους ή να περιλαμβάνονται σε μια **Αποκεντρωμένη Εγκατάσταση Διαχείρισης Απορριμμάτων (ΑΕΔΑ)**.

Τέλος μπορεί να εξεταστεί και **εγκατάσταση επεξεργασίας αδρανών και υλικών κατεδάφισης**, εφόσον εξασφαλίζεται ο αναγκαίος χώρος.

3. Χώροι Υγειονομικής Ταφής Υπολειμμάτων σε επίπεδο ομάδας Δήμων

Οι αναγκαίοι ΧΥΤΥ, στο πλαίσιο μιας εκτεταμένης εφαρμογής της λογικής της αποκεντρωμένης ολοκληρωμένης διαχείρισης, αφενός θα υποδέχονται ολοένα και λιγότερα σύμμεικτα που θα αποτελούν το υπόλειμμα της διαδικασίας ανακύκλωσης και αφετέρου, θα υποδέχονται υπολείμματα με διαφορετικά ποιοτικά χαρακτηριστικά αφού θα αφαιρείται ολοένα και μεγαλύτερο μέρος των οργανικών, των ειδικών και τοξικών αποβλήτων και των ανακυκλώσιμων και συνεπώς θα έχουν μικρότερη περιβαλλοντική όχληση. Σε κάθε περίπτωση, οι αναγκαίοι ΧΥΤΥ, θα περιληφθούν στην αναθεώρηση του ΠΕΣΔΑ και οι χωροθετήσεις θα προκύψουν ως προϊόν μελέτης και ευρείας διαβούλευσης.

Ποιες είναι οι βασικές παράμετροι σχεδιασμού

1. Η καταγραφή των ποσοτήτων στερεών αποβλήτων που παράγονται σήμερα και η ποιοτική τους ανάλυση.
2. Η περιγραφή υφιστάμενης κατάστασης με χαρτογράφηση που θα περιλαμβάνει τα σημεία ιδιαίτερου ενδιαφέροντος (πλατείες, κοινόχρηστοι χώροι, χώροι άθλησης), τους μεγάλους παραγωγούς (αγορές, χώροι εστίασης, τουριστικές μονάδες, Πανεπιστήμια, δημόσιες υπηρεσίες, σχολεία, τράπεζες), τους παραγωγούς ειδικών και επικινδύνων αποβλήτων (νοσοκομεία, ιατρικά κέντρα, βιοτεχνίες-βιομηχανίες, συνεργεία)
3. Η καταγραφή του ανθρώπινου δυναμικού και της οργάνωσης της υπηρεσίας που εμπλέκεται
4. Η καταγραφή των ιδιαίτερων προβλημάτων που πρέπει να επιλυθούν
5. Η εκτίμηση της εξέλιξης των αναγκών σε βάθος τουλάχιστον 5/ετίας .
6. Η επιλογή των επιθυμητών δράσεων και των στόχων που πρέπει να αυτές να επιτύχουν σε βάθος τουλάχιστον 5/ετίας. Η περιγραφή των εναλλακτικών και της βέλτιστης λύσης.

7. Η καταγραφή των αναγκαίων μελετών συμπεριλαμβανομένων και των μελετών περιβαλλοντικών επιπτώσεων.
8. Η συνεργασία με την περιφέρεια, τα αρμόδια Υπουργεία και τους εμπλεκόμενους φορείς.
9. Οι διαδημοτικές συνεργασίες και η συνεργασία με τους φορείς διαχείρισης στερεών αποβλήτων (ΦοΔΣΑ)
10. Η κοστολόγηση όλων δράσεων διαχείρισης, η εκτίμηση των εσόδων και η πρόβλεψη της χρηματοδότησης τόσο των παγίων όσο και των λειτουργικών δαπανών. Η σύγκριση με το σημερινό κόστος διαχείρισης.
11. Το σύστημα ενημέρωσης- παρακολούθησης και ελέγχου υλοποίησης του τοπικού σχεδίου διαχείρισης.

ΕΘΝΙΚΟ ΣΤΡΑΤΗΓΙΚΟ ΣΧΕΔΙΟ ΠΡΟΛΗΨΗΣ ΔΗΜΙΟΥΡΓΙΑΣ ΑΠΟΒΛΗΤΩΝ

ΠΕΡΙΕΧΟΜΕΝΑ

ΚΕΦΑΛΑΙΑ	ΠΕΡΙΕΧΟΜΕΝΟ	Σελίδα
ΚΕΦΑΛΑΙΟ Ι	ΣΚΟΠΟΣ, ΓΕΝΙΚΟΙ ΣΤΟΧΟΙ, ΠΕΡΙΕΧΟΜΕΝΟ ΚΑΙ ΠΕΡΙΓΡΑΦΗ ΥΦΙΣΤΑΜΕΝΗΣ ΚΑΤΑΣΤΑΣΗΣ	4
ΚΕΦΑΛΑΙΟ ΙΙ	ΤΟΜΕΙΣ ΠΡΟΤΕΡΑΙΟΤΗΤΑΣ ΚΑΙ ΣΤΟΧΟΙ	32
ΚΕΦΑΛΑΙΟ ΙΙΙ	ΜΕΤΡΑ ΠΡΟΛΗΨΗΣ ΔΗΜΙΟΥΡΓΙΑΣ ΑΠΟΒΛΗΤΩΝ	46
ΚΕΦΑΛΑΙΟ ΙV	ΔΡΑΣΕΙΣ ΠΡΟΛΗΨΗΣ ΔΗΜΙΟΥΡΓΙΑΣ ΑΠΟΒΛΗΤΩΝ	67
ΚΕΦΑΛΑΙΟ V	ΠΑΡΑΚΟΛΟΥΘΗΣΗ ΚΑΙ ΑΞΙΟΛΟΓΗΣΗ	150
ΚΕΦΑΛΑΙΟ VI	ΧΡΟΝΟΔΙΑΓΡΑΜΜΑ ΕΦΑΡΜΟΓΗΣ ΔΡΑΣΕΩΝ	190

ΣΥΝΤΟΜΟΓΡΑΦΙΕΣ

ΑΕΚΚ	Απόβλητα Εκσκαφών Κατασκευών και Κατεδαφίσεων
ΑΕΠ	Ακαθάριστο Εγχώριο Προϊόν
ΑΗΗΕ	Απόβλητα Ηλεκτρικού και Ηλεκτρονικού Εξοπλισμού
ΑΠΑ	Ακαθάριστη Προστιθέμενη Αξία
ΑΣΑ	Αστικά Στερεά Απόβλητα
ΓΓΚ	Γενική Γραμματεία Καταναλωτή
ΕΑ	Επικίνδυνα Απόβλητα
ΕΕΔΣΑ	Ελληνική Εταιρεία Διαχείρισης Στερεών Αποβλήτων
ΕΕΠΑ	Ετήσια Έκθεση Παραγωγού Αποβλήτων
ΕΛΟΤ	Ελληνικός Οργανισμός Τυποποίησης
ΕΟΑΝ	Ελληνικός Οργανισμός Ανακύκλωσης
Ε.Π.ΠΕΡ.Α.Α.	Επιχειρησιακό Πρόγραμμα "Περιβάλλον και Αειφόρος Ανάπτυξη"
Ε.Σ.Η.ΔΗ.Σ.	Εθνικό Σύστημα Ηλεκτρονικών Δημοσίων Συμβάσεων
ΗΗΕ	Ηλεκτρικός και Ηλεκτρονικός Εξοπλισμός
ΙΝΚΑ	Ινστιτούτο Καταναλωτών
ΚΑΕΔΙΣΠ	Κέντρο Ανακύκλωσης Εκπαίδευσης Διαλογής στην Πηγή
ΚΥΑ	Κοινή Υπουργική Απόφαση
ΜΚΟ	Μη κυβερνητικές οργανώσεις / Μη κερδοσκοπικές οργανώσεις
ΜΠΕΑ	Μικρές Ποσότητες Επικίνδυνων Αποβλήτων
ΟΤΑ	Οργανισμός Τοπικής Αυτοδιοίκησης
ΠΕΣΔΑ	Περιφερειακά Σχέδια Διαχείρισης Αποβλήτων
Π.Ο.Π.	Πληρώνω όσο πετάω
ΣΕΒ	Σύνδεσμος Επιχειρήσεων και Βιομηχανιών
ΣΕΔ	Σύστημα Εναλλακτικής Διαχείρισης
ΣΕΠΕ	Σύνδεσμος Επιχειρήσεων Πληροφορικής και Επικοινωνίας
ΣΠΔ	Σύστημα Περιβαλλοντικής Διαχείρισης
ΥΠΕΝ	Υπουργείο Περιβάλλοντος και Ενέργειας
ΦοΔΣΑ	Φορείς Διαχείρισης Στερεών Αποβλήτων

ΙΣΤΟΡΙΚΟ ΕΡΓΟΥ

Τον Ιανουάριο 2013, η Ειδική Υπηρεσία Διαχείρισης του Ε.Π.ΠΕΡ.Α.Α. του Υπουργείου Περιβάλλοντος και Ενέργειας (πρώην Υπουργείο Περιβάλλοντος, Ενέργειας και Κλιματικής Αλλαγής, ΥΠΕΚΑ) προκήρυξε τη διενέργεια ανοικτού διαγωνισμού για την παροχή υπηρεσιών τεχνικής βοήθειας – στήριξης για το έργο με τίτλο: «Εθνικό Στρατηγικό Σχέδιο Πρόληψης Δημιουργίας Αποβλήτων». Με την υπ' αριθμ. Πρωτ: οικ. 104390/30.4.13 Απόφαση του Γενικού Γραμματέα Χωροταξίας και Αστικού Περιβάλλοντος του ΥΠΕΝ (πρώην ΥΠΕΚΑ) έγινε ανάθεση του έργου και την 28η Μαΐου 2013 υπεγράφη η σχετική σύμβαση. Η σύμβαση υλοποιήθηκε σε 4 φάσεις:

- Φάση 1: Ανάλυση και Εκτίμηση της Υφιστάμενης Κατάστασης
- Φάση 2: Ορισμός Προτεραιοτήτων και Στόχων
- Φάση 3: Διαμόρφωση της Στρατηγικής και Εργαλεία Ελέγχου και Παρακολούθησης αυτής
- Φάση 4: Κατάρτιση σχεδίου θεσμοθέτησης

Για την κατάρτιση του Εθνικού Στρατηγικού Σχεδίου Πρόληψης Δημιουργίας Αποβλήτων το ΥΠΕΝ συνεργάστηκε με τα συναρμόδια Υπουργεία. Για το σκοπό αυτό συγκροτήθηκε Ομάδα στήριξης της επιτροπής παρακολούθησης και παραλαβής του έργου «Εθνικό Στρατηγικό Σχέδιο Πρόληψης Δημιουργίας Αποβλήτων» στην οποία συμμετείχαν στελέχη από τα Υπουργεία Εσωτερικών, Ανάπτυξης και Ανταγωνιστικότητας (Γενικές Γραμματείες Βιομηχανίας και Καταναλωτή), Αγροτικής Ανάπτυξης και Τροφίμων, Υγείας καθώς και τον Ελληνικό Οργανισμό Τουρισμού (Ε.Ο.Τ.).

Οι προτεραιότητες και στόχοι του Εθνικού Στρατηγικού Σχεδίου Πρόληψης Δημιουργίας Αποβλήτων τέθηκαν σε δημόσια διαβούλευση το Δεκέμβριο 2013, και στη συνέχεια διοργανώθηκε σχετική δημόσια ημερίδα τον Ιανουάριο 2014.

Η ολοκλήρωση και παραλαβή της μελέτης έγινε στις 12 Δεκεμβρίου 2014.

ΚΕΦΑΛΑΙΟ Ι – ΣΚΟΠΟΣ, ΓΕΝΙΚΟΙ ΣΤΟΧΟΙ, ΠΕΡΙΕΧΟΜΕΝΟ ΚΑΙ ΠΕΡΙΓΡΑΦΗ ΥΦΙΣΤΑΜΕΝΗΣ ΚΑΤΑΣΤΑΣΗΣ

1. ΕΙΣΑΓΩΓΗ

1.1 Σκοπός

Με την Εθνικό Στρατηγικό Σχέδιο Πρόληψης Δημιουργίας Αποβλήτων αποσκοπείται:

α) η εφαρμογή του άρθρου 23 του Ν. 4042/2012 (ΦΕΚ Α 24) «Ποινική προστασία του Περιβάλλοντος – Εναρμόνιση με την Οδηγία 2008/99/ΕΚ – Πλαίσιο παραγωγής και διαχείρισης αποβλήτων – Εναρμόνιση με την Οδηγία 2008/98/ΕΚ – Ρύθμιση θεμάτων Υπουργείου Περιβάλλοντος» σχετικά με την εκπόνηση προγραμμάτων για την πρόληψη της δημιουργίας αποβλήτων,

β) η εφαρμογή του άρθρο 29 του Ν. 4042/2012 (ΦΕΚ Α 24), σχετικά με την ιεράρχηση των δράσεων και των εργασιών διαχείρισης των αποβλήτων, η οποία θέτει την πρόληψη ως πρώτη προτεραιότητα,

γ) η εναρμόνιση με την Κοινοτική Νομοθεσία και συγκεκριμένα με το άρθρο 29 της Οδηγίας 2008/98/ΕΚ του Ευρωπαϊκού Κοινοβουλίου και του Συμβουλίου της 19ης Νοεμβρίου 2008 «για τα απόβλητα και για την κατάργηση ορισμένων Οδηγιών».

2. Ως πρόληψη νοούνται, σύμφωνα με το άρθρο 11 παρ. 12 του Ν. 4042/2012 (ΦΕΚ Α 24) τα μέτρα που λαμβάνονται πριν μία ουσία, υλικό ή προϊόν καταστούν απόβλητα και τα οποία μειώνουν:

α) την ποσότητα των αποβλήτων, μέσω επαναχρησιμοποίησης ή παράτασης της διάρκειας ζωής των προϊόντων,

β) τις αρνητικές επιπτώσεις των παραγόμενων αποβλήτων στο περιβάλλον και την ανθρώπινη υγεία, ή

γ) την περιεκτικότητα των υλικών και προϊόντων σε επικίνδυνες ουσίες.

1.2 Γενικοί Στόχοι

Το Εθνικό Στρατηγικό Σχέδιο Πρόληψης Δημιουργίας Αποβλήτων έχει τους κατωτέρω γενικούς στόχους:

α) Τη βελτίωση της ενημέρωσης και την ευαισθητοποίηση του κοινού σε σχέση με την πρόληψη δημιουργίας αποβλήτων.

β) Την προώθηση της βιώσιμης κατανάλωσης προϊόντων.

γ) Την προώθηση της επαναχρησιμοποίησης προϊόντων.

Για την επίτευξη των ανωτέρω στόχων προβλέπονται οι ακόλουθοι ποιοτικοί υποστόχοι/μέτρα:

α) Βελτίωση ενημέρωσης και αύξηση ευαισθητοποίησης κοινού, βιομηχανίας, εμπορίου, κ.λπ. για την ανάγκη μείωσης των αποβλήτων.

β) Βελτίωση της καταναλωτικής συμπεριφοράς, προωθώντας την αγορά περιβαλλοντικά φιλικών προϊόντων και τη βιώσιμη κατανάλωση.

γ) Αύξηση της διάρκειας ζωής προϊόντων και αγαθών.

δ) Ενθάρρυνση της επαναχρησιμοποίησης προϊόντων.

ε) Οικολογικός σχεδιασμός προϊόντων.

στ) Βελτίωση της αποδοτικότητας των υλών στις κύριες κατηγορίες προϊόντων.

ζ) Επιδίωξη μιας βιώσιμης πολιτικής σε σχέση με την αγορά και κατανάλωση αγαθών.

η) Μείωση της χρήσης ορισμένων επικίνδυνων χημικών ουσιών και αντικατάσταση με λιγότερο επικίνδυνες εναλλακτικές λύσεις.

θ) Ενίσχυση των προσπαθειών για τη μείωση και την καλύτερη διαχείριση των αποβλήτων.

ι) Περαιτέρω προώθηση των «πράσινων» προμηθειών.

1.3 Περιεχόμενο

Το Εθνικό Στρατηγικό Σχέδιο Πρόληψης Δημιουργίας Αποβλήτων περιλαμβάνει:

- α) Την ανάλυση και εκτίμηση της υφιστάμενης κατάστασης, όσον αφορά τις υφιστάμενες πρακτικές διαχείρισης αποβλήτων και πρόληψης δημιουργίας αποβλήτων,
- β) Τον ορισμό προτεραιοτήτων και στόχων,
- γ) Την διαμόρφωση της εθνικής στρατηγικής και ειδικότερα τον προσδιορισμό των μέτρων και των δράσεων υλοποίησης αυτών,
- δ) Την υλοποίηση της εθνικής στρατηγικής και την παρακολούθηση της εφαρμογής της.

Με βάση τα αποτελέσματα της ανάλυσης και εκτίμησης της υφιστάμενης κατάστασης καθορίζονται οι προτεραιότητες και οι εθνικοί στόχοι αναφορικά με τον τρόπο πρόληψης παραγωγής αποβλήτων. Μετά τον καθορισμό των προτεραιοτήτων και των στόχων, διαμορφώνεται η στρατηγική πρόληψης, η οποία συνίσταται στον καθορισμό των απαραίτητων ληπτών μέτρων και δράσεων. Στη διαμόρφωση της στρατηγικής περιλαμβάνεται επιπλέον η αξιολόγηση και η ιεράρχηση των δράσεων, λαμβάνοντας υπόψη τόσο τις ιδιαιτερότητες της χώρας όσο και τα οικονομικά διαθέσιμα αποθέματα. Τέλος, για την υλοποίηση της στρατηγικής και την αξιολόγηση των αποτελεσμάτων της προβλέπεται η παρακολούθηση της πορείας εφαρμογής της μέσα από συγκεκριμένες διαδικασίες ελέγχων και με τη χρήση κατάλληλων προσδιοριζόμενων δεικτών.

2. ΠΕΡΙΓΡΑΦΗ ΥΦΙΣΤΑΜΕΝΗΣ ΚΑΤΑΣΤΑΣΗΣ

Η ανάλυση και εκτίμηση της υφιστάμενης κατάστασης αφορά στη συλλογή όλων των απαραίτητων στοιχείων για την καλύτερη απεικόνιση των υφιστάμενων δράσεων πρόληψης σε εθνικό και ευρωπαϊκό επίπεδο και των ακολουθούμενων πρακτικών διαχείρισης των αποβλήτων στην Ελλάδα συνολικά αλλά και ανά ρεύμα αποβλήτου και στην αξιολόγηση αυτής με σκοπό να εξαχθούν συμπεράσματα για τα επόμενα βήματα που πρέπει να υλοποιηθούν. Συγκεκριμένα, η ανάλυση και εκτίμηση της υφιστάμενης κατάστασης, υλοποιείται κατόπιν συγκέντρωσης και αξιολόγησης:

- α) δεδομένων σχετικών με την υφιστάμενη και μελλοντική πρόβλεψη για την παραγωγή αποβλήτων σε εθνικό επίπεδο, ώστε να είναι δυνατή η ορθότερη επιλογή των τομέων των οικονομικών δραστηριοτήτων της χώρας, οι οποίοι αποτελούν προτεραιότητα στη λήψη μέτρων και στις κατευθύνσεις που δίνονται στο Εθνικό Στρατηγικό Σχέδιο Πρόληψης των Αποβλήτων και
- β) στοιχείων για τις διαθέσιμες πρακτικές σχετικά με την πρόληψη δημιουργίας αποβλήτων που ήδη έχουν τεθεί σε εφαρμογή ή που προβλέπεται να εφαρμοστούν.

2.1 Κοινωνικοοικονομικά χαρακτηριστικά της χώρας και εξέλιξη των κομβικών τομέων της ελληνικής οικονομίας

Για την διαμόρφωση του εθνικού στρατηγικού σχεδίου πρόληψης δημιουργίας αποβλήτων και ειδικότερα για τη επιλογή των τομέων προτεραιότητας, στόχων, μέτρων και δράσεων πρόληψη ελήφθησαν υπόψη τα δημογραφικά, κοινωνικοοικονομικά χαρακτηριστικά. Σε επίπεδο χώρας, ο σημαντικότερος παραγωγικός τομέας της οικονομίας είναι ο τριτογενής, ιδίως ο τουρισμός και το εμπόριο, και στην συνέχεια έπονται η βιομηχανία /μεταποίηση-ιδιαιτερα τροφίμων και η γεωργία. Η χώρα διανύει περίοδο ύφεσης από το 2009. Το δημόσιο χρέος ως ποσοστό του ΑΕΠ διογκώθηκε σημαντικά και το κράτος επαφίεται πλέον σε έκτακτες δανειακές εισφορές από επίσημους φορείς για να χρηματοδοτήσει τις κοινωνικές δαπάνες, τους μισθούς και το δημοσιονομικό έλλειμμα. Πέρα από την κρίση ελλείμματος και χρέους, η χώρα αντιμετωπίζει προκλήσεις ως προς την ανταγωνιστικότητά της και την προοπτική απασχόλησης του ανθρώπινου δυναμικού της. Με την πάροδο του χρόνου, η ύφεση μετατρέπεται ραγδαία σε κρίση απασχόλησης, με το επίσημο ποσοστό ανεργίας να αυξάνεται.

Για να γίνουν τα εξαγόμενα ελληνικά προϊόντα πιο ανταγωνιστικά, θα πρέπει να προωθηθούν μέτρα που να προσελκύουν τον περιβαλλοντικά ευαισθητοποιημένο καταναλωτή, όπως η προαγωγή αξιόπιστων συστημάτων περιβαλλοντικής διαχείρισης και η προώθηση της οικολογικής σήμανσης σε αγαθά και υπηρεσίες. Τα μέτρα προβλέπονται και στο Παράρτημα IV-«Παραδείγματα Μέτρων Πρόληψης της Δημιουργίας Αποβλήτων» του Ν.4042/2012 και της Οδηγίας 2008/99/ΕΚ. Ως εκ τούτου, η εφαρμογή τους μπορεί να συμβάλει έμμεσα θα και στην πρόληψη δημιουργίας

αποβλήτων. Το γεγονός αυτό είναι σημαντικό, καθώς εφόσον η εσωτερική αγορά μειώνεται, θα πρέπει να ακολουθηθεί μια εξωστρεφής στρατηγική. Όπως τονίζεται και στην ετήσια έκθεση του IOBE, υπάρχει ανάγκη για ακόμα μεγαλύτερη έμφαση στην εξωστρέφεια και τις εξαγωγές, ώστε να μπορέσει να αποτελέσει εφελκυστικό αναπτυξιακής τροχιάς, ενώ εκτιμάται πως προς αυτή την κατεύθυνση θα συμβάλλουν καθοριστικά η ελληνική ποιότητα και ταυτότητα των προϊόντων, καθώς και η οργανωμένη προώθηση του ελληνικού brand name τροφίμων (IOBE, 2013).

Οι εθνικές στρατηγικές επιλογές για την περίοδο 2014-2020 διαμορφώνονται και υπό το πρίσμα της κοινής ευρωπαϊκής στρατηγικής «Ευρώπη 2020» και η οποία στοχεύει στην έξυπνη, βιώσιμη και χωρίς αποκλεισμούς ανάπτυξη. Με βάση τα προαναφερόμενα, ο κεντρικός στόχος του αναπτυξιακού σχεδίου για την Ελλάδα του 2020, στο πλαίσιο του ΣΕΣ – βάσει και των προτεραιοτήτων που έχουν τεθεί για όλες τις χώρες – μέλη από την Ευρωπαϊκή Επιτροπή δύναται να διατυπωθεί κατ' αρχήν ως ακολούθως: «Η συμβολή στην αναγέννηση της ελληνικής οικονομίας - ανάταξη και αναβάθμιση του παραγωγικού και κοινωνικού ιστού της χώρας και τη δημιουργία και διατήρηση βιώσιμων θέσεων απασχόλησης, έχοντας ως αιχμή την εξωστρέφεια, καινοτόμο και ανταγωνιστική επιχειρηματικότητα και γνώμονα την ενίσχυση της κοινωνικής συνοχής και τις αρχές της αειφόρου ανάπτυξης»

Σύμφωνα με τον αναπτυξιακό προγραμματισμό περιόδου 2014-2020, «ο αγροτικός τομέας συνεχίζει να κατέχει σημαντικό μερίδιο στην εγχώρια οικονομική δραστηριότητα, ιδίως σε σύγκριση με την πλειονότητα των υπόλοιπων χωρών της ΕΕ. Επιπλέον, παρουσιάζει δυνατότητες σημαντικής περαιτέρω ανάπτυξης, οι οποίες μπορούν να αναδειχθούν και να αξιοποιηθούν, με θετικές επενέργειες και σε συσχετιζόμενους με αυτόν κλάδους, όπως η Βιομηχανία Τροφίμων. Η ενίσχυση της ανταγωνιστικότητας της Γεωργίας και η στήριξη της επιχειρηματικότητας στις αγροτικές περιοχές θα επιτευχθεί μέσω: της στήριξης της παραγωγής ασφαλών αγροτικών προϊόντων με συγκριτικά πλεονεκτήματα, της αύξησης της προστιθέμενης αξίας τους, της αναδιάρθρωσης του αγροτικού τομέα, της ενίσχυσης της παραγωγής σε τομείς όπου η αυτάρκεια δεν είναι ικανοποιητική, της προώθησης της αγροτικής επιχειρηματικότητας, της βελτίωσης της ηλικιακής σύνθεσης του αγροτικού πληθυσμού, της ενίσχυσης της διαπραγματευτικής θέσης και του μεριδίου των παραγωγών στην αλυσίδα τροφίμων, της στήριξης των βραχείων αλυσίδων εφοδιασμού, των εναλλακτικών μορφών τους και των τοπικών αγορών, της στήριξης συστήματος παροχής συμβουλών στους αγρότες και τις πολύ μικρές, μεσαίες επιχειρήσεις στις αγροτικές περιοχές, συμπεριλαμβανομένων των εμπλεκόμενων στον τομέα της δασοπονίας, που θα τους βοηθούν να βελτιώνουν τις οικονομικές και περιβαλλοντικές τους επιδόσεις και θα τους ευαισθητοποιούν σε θέματα καινοτομίας, της ενίσχυσης των δεσμών μεταξύ της εφαρμοσμένης και προσανατολισμένης έρευνας και των πραγματικών αναγκών των αγροτών του αγροδιατροφικού συστήματος και της δασοπονίας, μέσω δημιουργίας συνδετικών κρίκων και δικτύωσης όλων των εμπλεκόμενων φορέων και τέλος της διασφάλισης και σταθεροποίησης του αγροτικού εισοδήματος».

Όσον αφορά στην γεωργία, είναι σημαντικό ο νέος στρατηγικός σχεδιασμός να είναι συμβατός με τη νέα ΚΑΠ. Προωθώντας πιστοποιημένα ποιοτικά προϊόντα, με ονομασία προέλευσης, και διασύνδεση με το τουριστικό προϊόν μπορεί να αναπτυχθεί ο αγροτοκτηνοτροφικός τομέας. Η παραγωγή ποιοτικών πιστοποιημένων προϊόντων με ταυτόχρονη προστασία του περιβάλλοντος είναι πολύ σημαντικά, καθώς σε παγκόσμιο επίπεδο το μόνο που αποκτά προστιθέμενη αξία στα προϊόντα είναι η ποιότητα που πρέπει να αναδεικνύεται. Παράλληλα, απαιτείται η αναβάθμιση και η πιστοποίηση της ποιότητάς και η παραγωγή επώνυμων ελληνικών κτηνοτροφικών προϊόντων, τα οποία θα καλύπτουν τις σύγχρονες καταναλωτικές ανάγκες, και θα αποφέρουν προστιθέμενη αξία στον κτηνοτρόφο και στην οικονομία.

Ο ανερχόμενος ρόλος του τομέα της αλιείας και υδατοκαλλιέργειας στην ελληνική οικονομία απαιτεί τη βελτίωση της ανταγωνιστικότητας του τομέα.

Κατά την προγραμματική περίοδο 2014-2020 ο Τουρισμός μπορεί να συμβάλει καθοριστικά στην προσπάθεια για αναγέννηση της Ελληνικής Οικονομίας. Η θέση της Ελλάδας στη διεθνή αγορά τουριστικών υπηρεσιών έχει σημαντικά περιθώρια αναβάθμισης. Παράλληλα, η προώθηση αξιόπιστων οικολογικών σημάτων για τα τουριστικά καταλύματα, με σκοπό την προσέλκυση περιβαλλοντικά ευαισθητοποιημένων τουριστών θα συμβάλλει, έστω και έμμεσα στη μείωση της δημιουργίας αποβλήτων.

Ο επιχειρηματικός κόσμος πρέπει να υιοθετήσει πιο αποδοτικές μεθόδους παραγωγής. Πρέπει, επίσης, να γίνει πιο ενεργός στην έγκαιρη προώθηση επώνυμων ελληνικών αγαθών και υπηρεσιών

στις αγορές του εξωτερικού. Παραδείγματα αποτελούν η στρατηγική στροφή του τουρισμού προς μεγαλύτερες και ανεκμετάλλευτες μέχρι σήμερα αγορές, η προσέλκυση τουρισμού υψηλής εισοδηματικής κατηγορίας και η ενθάρρυνση των επενδύσεων σε μεγάλες Περιοχές Ολοκληρωμένης Τουριστικής Ανάπτυξης (ΠΟΤΑ), σε υψηλού επιπέδου παραθεριστικές κατοικίες, σε μαρίνες και σε σημεία ελλιμενισμού κρουαζιερόπλοιων. Η αγροτική παραγωγή και ειδικά η μεταποίηση τροφίμων μπορεί να προσανατολιστεί προς τις αγορές του εξωτερικού, όπου συγκεκριμένα προϊόντα υψηλής ποιότητας, όπως το ελαιόλαδο, επιλεγμένα φρούτα και λαχανικά και διάφορα γαλακτοκομικά προϊόντα έχουν τη δυνατότητα να επιτύχουν οικονομίες κλίμακας με διεθνή ανταγωνιστικότητα. Ο τομέας της βιομηχανίας περιλαμβάνει έναν μεγάλο αριθμό σύγχρονων, οργανωμένων και διεθνώς ανταγωνιστικών ελληνικών επιχειρήσεων με σημαντική εξαγωγική δραστηριότητα (McKinsey&Company, 2011).

2.2. Στοιχεία για την παραγωγή αποβλήτων στην Ελλάδα

Ακολούθως παρατίθενται συνοπτικά τα κυριότερα θέματα που σχετίζονται με την παραγόμενη ποσότητα αποβλήτων, και έχουν αντληθεί από το 2ο Παραδοτέο – «Υφιστάμενη κατάσταση διαχείρισης αποβλήτων και αξιολόγηση της υφιστάμενης κατάστασης» του έργου «Αναθεώρηση Εθνικού Σχεδιασμού Διαχείρισης Αποβλήτων». Περαιτέρω και εκτενέστερη ανάπτυξη των συγκεκριμένων στοιχείων γίνεται στον Εθνικό Σχεδιασμό Διαχείρισης Αποβλήτων.

Πίνακας: Παραγόμενη ποσότητα αποβλήτων στα κυριότερα ρεύματα αποβλήτων

Αστικά Στερεά Απόβλητα (ΑΣΑ)

- ✓ Σημαντικοί, παράγοντες που επηρεάζουν την παραγωγή ΑΣΑ είναι: το κατά κεφαλή Α.Ε.Π., το μέγεθος του νοικοκυριού, η απασχόληση ανά τομέα (γεωργία, βιομηχανία, υπηρεσίες κ.λπ.), ο γενικότερος χαρακτήρας της περιοχής (αστική, γεωργική, ορεινή, νησιωτική κλπ), οι δημογραφικές μεταβολές, η μεταβολή της κατά άτομο κατανάλωσης, ο βαθμός ευαισθητοποίησης των πολιτών/καταναλωτών στην κατεύθυνση της πρόληψης και οι μεταπτώσεις της οικονομίας (ύφεση ή ανάπτυξη).
- ✓ Δεδομένης της δυσκολίας απογραφής όλων των πηγών παραγωγής ΑΣΑ συνεκτιμήθηκαν πληθυσμιακές παράμετροι και οι καταγραφές των επιμέρους ροών (συλλογή – μεταφορά σύμμεικτων – εκτροπή ανακυκλώσιμων & ΒΑΑ - ανάκτηση - διάθεση) για την εκτίμηση των παραγόμενων ποσοτήτων. Συγκεκριμένα, η εκτίμηση της παραγόμενης ποσότητας ΑΣΑ για τα έτη αναφοράς 2010 και 2011 βασίζεται στα στοιχεία ποσοτήτων ΑΣΑ που καταγράφονται στις υφιστάμενες υποδομές διαχείρισης (ΚΔΑΥ, ΜΕΑ/ΧΥΤΥ και ΧΥΤΑ), λαμβάνοντας υπόψη και τις ποσότητες που εκτρέπονται μέσω διαφόρων ΣΕΔ, ή άλλων δικτύων ανακύκλωσης/ανάκτησης. Επίσης ελήφθησαν υπόψη δείκτες οικονομίας, πληθυσμιακής πυκνότητας κλπ. για την ερμηνεία των διαφοροποιήσεων στις παραγόμενες ποσότητες ΑΣΑ και στη σύσταση, μεταξύ Περιφερειών της Χώρας.
- ✓ Στο παρακάτω διάγραμμα αποτυπώνεται η μεταβολή των παραγόμενων ΑΣΑ στην Ελλάδα. Παρατηρείται πως στο μεσοδιάστημα 2009-2010 σημειώθηκε μεγάλη αύξηση των ποσοτήτων το οποίο οφείλεται στην έναρξη λειτουργίας μεγάλου αριθμού ΧΥΤΑ, γεγονός που επιτρέπει πλέον την καταγραφή (λόγω ζυγίσεων) ποσοτήτων για τις οποίες στο παρελθόν γίνονταν προσεγγιστικές εκτιμήσεις. Μεταξύ 2010 και 2011 παρατηρείται πτώση των παραγόμενων ΑΣΑ και συνεχιζόμενη μείωση των ποσοτήτων που ανακυκλώνονται, που οφείλεται κυρίως στη οικονομική ύφεση της Χώρας.

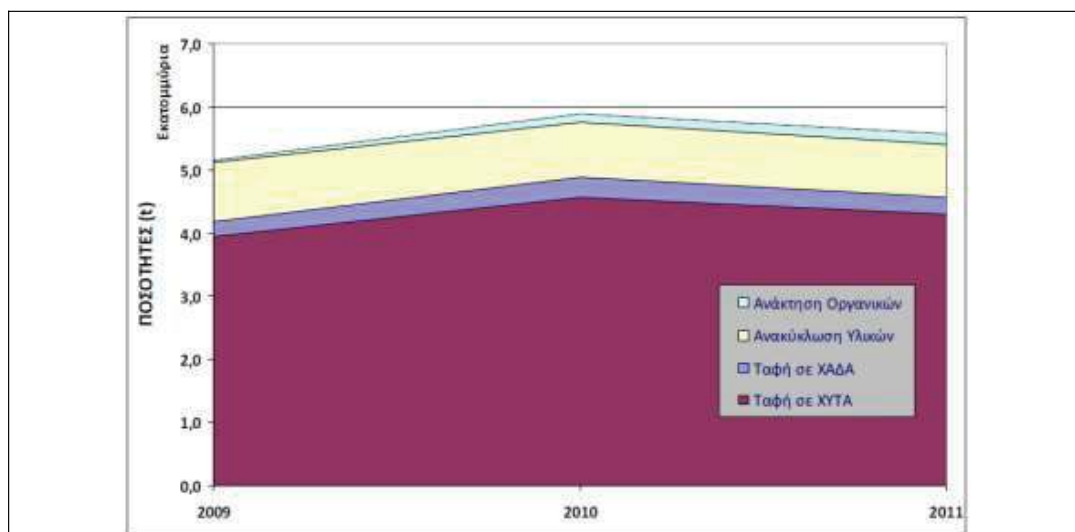

Σχήμα: Εξέλιξη της Παραγωγής και Διαχείρισης των ΑΣΑ την περίοδο 2009-2011

Βιοαπόβλητα (ΒΑ)

Η εκτιμώμενη μέση ποιοτική σύσταση των ΑΣΑ της χώρας που παρουσιάζεται στο 2ο Παραδοτέο – «Υφιστάμενη κατάσταση διαχείρισης αποβλήτων και αξιολόγηση της υφιστάμενης κατάστασης» του έργου «Αναθεώρηση Εθνικού Σχεδιασμού Διαχείρισης Αποβλήτων» έχει λάβει υπόψη :

α) την εγκεκριμένη μελέτη για τα Βιοαπόβλητα (ΥΠΕΚΑ, 2011) στα πλαίσια του Οδηγού Εφαρμογής Προγραμμάτων Διαλογή στην Πηγή και συστημάτων διαχείρισης βιοαποβλήτων¹, η οποία θεωρείται αρκετά αντιπροσωπευτική, καθώς λαμβάνει τη σύσταση όλων των ΠΕΣΔΑ και εμπεριέχει τις πιο πρόσφατες εκτιμήσεις των επιμέρους ποιοτικών συστάσεων των Περιφερειών. Η συνολική % σύσταση ΑΣΑ της Χώρας προκύπτει σταθμισμένα σε σχέση με την εκτιμώμενη παραγωγή ΑΣΑ 2011, ανά Περιφέρεια που προβλεπόταν από τους ΠΕΣΔΑ.

β) τα στοιχεία που δηλώνονται από τους ΦοΔΣΑ στα ετήσια ερωτηματολόγια των ΧΥΤΑ, για την επί τις εκατό (%) σύσταση που βασίζεται σε μετρήσεις (όπου υπάρχουν) και αφορούν στις εξυπηρετούμενες από ΧΥΤΑ περιοχές. Από τις 39 επιμέρους καταγραφές, υπολογίστηκε ο Μέσος Όρος για κάθε συστατικό, αφού εξαιρέθηκαν οι ακραίες τιμές ώστε να προκύπτει αξιοποιήσιμη πληροφορία για την εκτίμηση της σύστασης σε επίπεδο Χώρας.

Σύμφωνα με τα στοιχεία του υπό αναθεώρηση σχεδιασμού το ποσοστό των βιοαποβλήτων που αποτελούν το οργανικό κλάσμα των ΑΣΑ είναι 44,3% και περιλαμβάνει τα βιοαποδομήσιμα απόβλητα κήπων και πάρκων, τα απορρίμματα τροφών και μαγειρείων από σπίτια, εστιατόρια, εγκαταστάσεις ομαδικής εστίασης και χώρους πωλήσεων λιανικής και τα συναφή απόβλητα από εγκαταστάσεις μεταποίησης τροφίμων. Συνεπώς έχουν συμπεριληφθεί και τα απόβλητα τροφίμων στα Βιοαπόβλητα.

Σημειώνεται ότι, η % σύσταση των ΑΣΑ στα επιμέρους υλικά, λόγω της μεταβλητότητάς τους που συνεπάγεται αβεβαιότητα στον ακριβή προσδιορισμό τους, κυμαίνεται ουσιαστικά σε εύρος τιμών.

Απόβλητα Συσκευασιών

Τα απόβλητα συσκευασιών προκύπτουν από την καθημερινή χρήση προϊόντων, είτε από τους πολίτες / καταναλωτές, είτε από εμπορικές, βιομηχανικές ή άλλες δραστηριότητες. Σε εφαρμογή της αρχής διευρυμένης ευθύνης του παραγωγού, η νομοθεσία καθορίζει ότι οι υπόχρεοι διαχειριστές, και συγκεκριμένα οι συσκευαστές προϊόντων που φέρουν την επωνυμία τους και οι εισαγωγείς πλήρων συσκευασιών, οφείλουν να οργανώσουν ατομικά ΣΕΔ ή να συμμετέχουν σε συλλογικά ΣΕΔ, με σκοπό τη διαχείριση των συσκευασιών και των αποβλήτων τους ώστε να επιτυγχάνονται οι στόχοι της ανακύκλωσης και ανάκτησης. Πρόσθετα, οι ΟΤΑ έχουν υποχρέωση για την εναλλακτική διαχείριση των δημοτικών αποβλήτων συσκευασίας, στα πλαίσια της οποίας συνεργάζονται με τα εγκεκριμένα ΣΕΔ.

Μέχρι σήμερα έχουν εγκριθεί και λειτουργούν 3 συλλογικά («ΣΣΕΔ – ΑΝΑΚΥΚΛΩΣΗ», «ΚΕΠΕΔ Α.Ε.», «ΑΝΤΑΠΟΔΟΤΙΚΗ ΑΝΑΚΥΚΛΩΣΗ») και 1 ατομικό («Α.Β. ΒΑΣΙΛΟΠΟΥΛΟΣ») ΣΕΔ συσκευασιών. Και τα 4 εγκεκριμένα ΣΕΔ συσκευασιών είναι πανελλαδικής εμβέλειας.

¹ ΥΠΕΚΑ, 2012 <http://www.ypeka.gr/LinkClick.aspx?fileticket=s4cpXe0WeIc%3D&tabid=367&language=el-GR>

Στα σημαντικά προβλήματα της λειτουργίας των συστημάτων πρέπει να καταγραφεί και η δράση ορισμένων κοινωνικών ομάδων (οικονομικοί μετανάστες, ρακοσυλλέκτες κλπ.), η οποία εστιάζεται κυρίως στο σύστημα των μπλε κάδων. Με τον τρόπο αυτό αφαιρούνται από το ρεύμα σημαντικές ποσότητες συσκευασιών, κυρίως τα μέταλλα και το χαρτί που έχουν υψηλότερη μεταπωλητική αξία, αλλοιώνοντας έτσι το συνολικό αποτέλεσμα και αυξάνοντας το ποσοστό του υπολείμματος.

Όσον αφορά τον υπολογισμό των παραγόμενων ποσοτήτων, τα στοιχεία έχουν προκύψει με βάση τις δηλώσεις των συμμετεχόντων στα συστήματα και με πρόσθετη εφαρμογή εκτίμησης που σχετίζεται με την ακριβή καταμέτρηση των αποβλήτων στο παρελθόν και την ετήσια μεταβολή που δηλώνεται από τα συστήματα για κάθε είδος υλικού. Η μείωση που εμφανίζεται στην παραγωγή αποβλήτων συσκευασιών (ειδικά τα τελευταία 2 έτη) οφείλεται στην οικονομική ύφεση και στη συνακόλουθη μείωση της κατανάλωσης προϊόντων.

Σχήμα: Διαχρονική εξέλιξη παραγωγής αποβλήτων συσκευασιών (2006 – 2011)

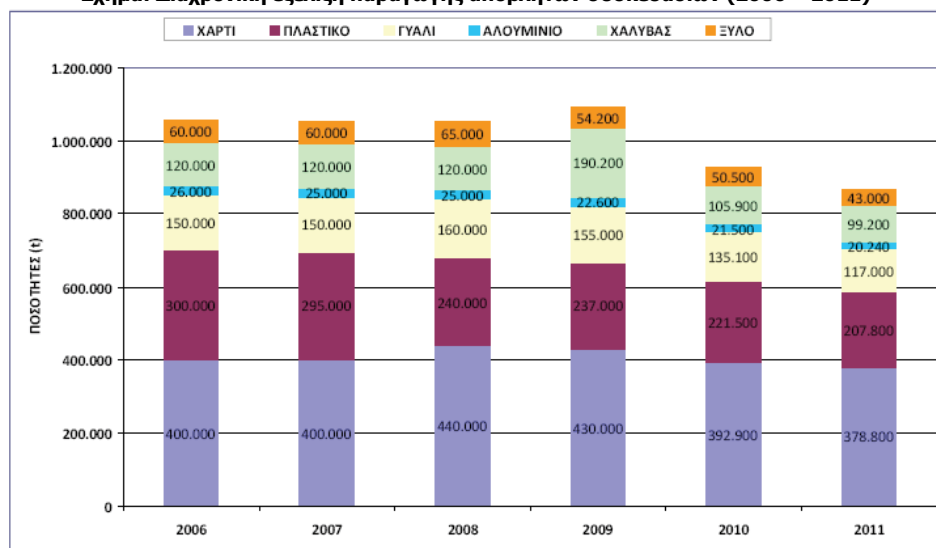

Βιομηχανικά Απόβλητα (Β.Α.)

Η συνολική παραγωγή βιομηχανικών αποβλήτων και αποβλήτων λοιπών δραστηριοτήτων στη χώρα ανέρχεται σε 17.700.000 t για το έτος αναφοράς 2011, εκ των οποίων 273,000 t (ποσοστό 1,5%) είναι επικίνδυνα απόβλητα. Από την κατηγορία αυτή εξαιρούνται τα παραγόμενα απόβλητα αστικού τύπου (Κεφάλαιο 20 του ΕΚΑ).

Στα απόβλητα των λοιπών δραστηριοτήτων περιλαμβάνονται τα απόβλητα από τις εγκαταστάσεις κοινής ωφέλειας, εξυπηρέτησης κοινού κλπ., τα Επικίνδυνα Απόβλητα Υγειονομικών Μονάδων (ΕΑΥΜ) και τα ζωικά υποπροϊόντα (ΖΥΠ), καθώς και τα ρεύματα Αποβλήτων Συσσωρευτών Οχημάτων και Βιομηχανίας (ΑΣΟΒ), Απόβλητων Λιπαντικών Ελαίων (ΑΛΕ), Μεταχειρισμένων Ελαστικών Οχημάτων (ΜΕΟ) και Οχημάτων Τέλους Κύκλου Ζωής.

Η έλλειψη καταγραφής (μερικών ή και στο σύνολο) σε συγκεκριμένα ρεύματα οδηγεί στην υιοθέτηση εκτιμήσεων για τον προσδιορισμό των παραγόμενων αποβλήτων. Η καταγραφή των παραγόμενων Β.Α. και Β.Ε.Α. παρουσιάζει σημαντικές αδυναμίες – ελλείψεις που καθιστά αναγκαία την εκτίμηση της συνολικής ετήσιας παραγωγής Β.Α. και Β.Ε.Α. ώστε να αποτυπωθεί πλησιέστερα προς την πραγματικότητα η υφιστάμενη κατάσταση στον τομέα της βιομηχανίας και των συναφών με αυτήν δραστηριοτήτων.

Δύο είναι οι βασικοί παράγοντες στη διαχείριση των αποβλήτων βιομηχανικής προέλευσης, οι οποίοι δυσχεραίνουν την εφαρμογή ορθών πρακτικών:

Ι. Η αδυναμία εντοπισμού και καταγραφής μεγάλου ποσοστού των παραγόμενων αποβλήτων, καθώς η δήλωσή τους επαφίεται στην τήρηση του υφιστάμενου νομοθετικού πλαισίου από τις υπόχρεες επιχειρήσεις, οι οποίες όμως δεν ανταποκρίνονται πάντα στις υποχρεώσεις τους. Σε αυτό συμβάλλει αρνητικά η μη εφαρμογή κεντρικής μηχανογραφικής εφαρμογής για την υποβολή των Ετήσιων Εκθέσεων Παραγωγών Αποβλήτων (ΕΕΠΑ), που καθιστά ιδιαίτερα χρονοβόρο τον έλεγχό τους. Επιπρόσθετα, οι αρχές που παρέχουν τις άδειες λειτουργίας και διενεργούν τους ελέγχους δεν έχουν ολοκληρωμένη και επικαιροποιημένη εικόνα περί των υποχρεών επιχειρήσεων, καθώς δεν είναι διασυνδεδεμένες ηλεκτρονικά με τη βάση δεδομένων του Υπουργείου Οικονομικών ή / και των επαγγελματικών επιμελητηρίων, που τηρούν επικαιροποιημένα στοιχεία

περί των ενεργών επιχειρήσεων κάθε κλάδου οικονομικής δραστηριότητας.

Η έλλειψη ηλεκτρονικής διασύνδεσης των διαφόρων δημόσιων υπηρεσιών και των βάσεων δεδομένων που αυτές διατηρούν, καθώς και οι ελλείψεις στελέχωσής τους με επαρκές επιστημονικό προσωπικό, είναι οι κύριοι λόγοι αδυναμίας ελέγχου των υπόχρεων επιχειρήσεων περί της δήλωσης ή μη των παραγόμενων αποβλήτων τους, καθώς και της σύνομης λειτουργίας τους. Το γεγονός αυτό λειτουργεί ως αντκίνητρο, τόσο ως προς την υποβολή των ΕΕΠΑ, ειδικά από τις μικρές επιχειρήσεις, όσο και στην ορθή συμπλήρωση αυτών από τις επιχειρήσεις που τελικά υποβάλλουν δήλωση.

II. Η ανεπάρκεια των υποδομών διαχείρισης και τελικής διάθεσης των αποβλήτων, επικίνδυνων ή μη, είναι ένα πρόσθετο πρόβλημα που έχει ως συνέπεια την υποχρεωτική διάθεσή τους μέσω διασυνοριακής μεταφοράς σε σχετικές εγκαταστάσεις του εξωτερικού, άρα και σημαντικά αυξημένο κόστος διαχείρισης για τον παραγωγό εν μέσω οικονομικής ύφεσης. Το γεγονός οδηγεί πολλές φορές στη συσσώρευση αποβλήτων στις εγκαταστάσεις των παραγωγών ή και στη μη νόμιμη διαχείρισή τους. Ο σχεδιασμός τέτοιων υποδομών προϋποθέτει την ασφαλή γνώση των προς διαχείριση ποσοτήτων, για το λόγο αυτό επιχειρήθηκε η εκτίμηση των Ε.Α. με χρήση όλων των υφιστάμενων δεδομένων από όλους τους σχετιζόμενους φορείς.

Τα Ε.Α. τα οποία δεν καταγράφονται κατά την παραγωγή και τη διαχείρισή τους, είναι της τάξης των 87.000 t, αντιπροσωπεύοντας περίπου το 30% των παραγόμενων Ε.Α. το έτος 2011. Επιπρόσθετα, περίπου το 20% των παραγόμενων Ε.Α. δηλώνεται να αποθηκεύεται προσωρινά, γεγονός που συχνά οδηγεί σε μόνιμη αποθήκευση στους χώρους των παραγωγών.

Απόβλητα Εκσκαφών, Κατασκευών και Κατεδαφίσεων (ΑΕΚΚ)

Δεδομένου ότι δεν υπήρχαν αναλυτικά στοιχεία για το σύνολο των παραγόμενων ποσοτήτων ΑΕΚΚ, έγινε εκτίμηση αυτών. Στις περιοχές όπου υπάρχει έντονη οικιστική ανάπτυξη και συγκεκριμένα στην Αθήνα και στη Θεσσαλονίκη, οι παραγόμενες ποσότητες ΑΕΚΚ είναι ιδιαίτερα υψηλές, συγκριτικά με τις υπόλοιπες περιοχές. Συγκεκριμένα, στην Περιφέρεια Αττικής παράγονται οι μεγαλύτερες ποσότητες ΑΕΚΚ, έπεται η Περιφέρεια Κεντρικής Μακεδονίας, ενώ στην τελευταία θέση κατατάσσεται η Περιφέρεια Δυτικής Μακεδονίας.

Επισημαίνεται ότι για το 2011 δεν υπάρχουν επίσημα στοιχεία επεξεργασίας των παραγόμενων ΑΕΚΚ, καθώς οι δράσεις συλλογής και διαχείρισης ΑΕΚΚ δεν καταγράφονταν επίσημα. Ορισμένες ποσότητες υλικών (καλώδια, γυαλί, πλαίσια κουφωμάτων και παραθύρων) επαναχρησιμοποιούνταν, ενώ ορισμένες ποσότητες κατέληγαν σε ΧΥΤΑ και σε μη ελεγχόμενους χώρους.

Όσον αφορά στα παραγόμενα ΑΕΚΚ από τα τεχνικά έργα, οι μεγαλύτερες ποσότητες εκσκαφών επαναχρησιμοποιούνται είτε στο ίδιο έργο, είτε σε άλλα τμήματα του έργου, ενώ ο τρόπος διάθεσης της περίσσειας αυτών, διέπεται από περιβαλλοντική αδειοδότηση.

Μέχρι την 31-12-2011 είχε εγκριθεί 1 Σύστημα Εναλλακτικής Διαχείρισης και είχαν υποβληθεί φάκελοι για άλλα 4 συστήματα, τα οποία εγκρίθηκαν εντός του 2012. Το ΣΕΔ ΑΕΚΚ που εγκρίθηκε το 2011, δεδομένου ότι αδειοδοτήθηκε στο τέλος του έτους, δεν είχε παράσχει στον εποπτεύοντα Φορέα, στοιχεία σχετικά με τη λειτουργία του για το έτος 2011, συνεπώς δεν διατίθενται επίσημα στοιχεία αναφορικά με την κάλυψη του ποσοτικού στόχου για τη συλλογή και αξιοποίηση των ΑΕΚΚ και την αποτελεσματική παρακολούθηση της πορείας επίτευξής του.

Απόβλητα Ηλεκτρικού Ηλεκτρονικού Εξοπλισμού (ΑΗΕΕ)

Το 2010 η χωριστή συλλογή ΑΗΕΕ οικιακής προέλευσης έφτασε τους 44.552 t, με αποτέλεσμα να επιτυγχάνεται ο εθνικός στόχος. Σημειώνεται όμως ότι καταγράφεται πτωτική τάση σε σχέση με τα προηγούμενα χρόνια, κυρίως λόγω της οικονομικής κρίσης και της μεγάλης αύξησης της τιμής του scrap (που προωθεί τη παράνομη διακίνηση κυρίως των σιδηρούχων ΑΗΕΕ). Τα καλύτερα αποτελέσματα ως προς τη συλλογή καταγράφηκαν το 2009, όπου επιδοτήθηκε η αντικατάσταση και ανακύκλωση των παλαιών οικιακών κλιματιστικών μέσω της Δράσης «Αλλάζω ΚΛΙΜΑτιστικό». Σχετικά με την ανακύκλωση/επαναχρησιμοποίηση, όσο και την ανάκτηση, υπερκαλύπτονται οι ήδη τιθέμενοι εθνικοί στόχοι για το 2010.

Τα ΑΗΕΕ υπόκεινται στην εναλλακτική διαχείριση, όπου όλοι οι υπόχρεοι (παραγωγοί και εισαγωγείς) έχουν ευθύνη να οργανώσουν Συστήματα Εναλλακτικής Διαχείρισης (ΣΕΔ) ή να συμμετέχουν σε αυτά, με ταυτόχρονη υποχρέωση συνεργασίας και των διακινητών ΗΗΕ μόνο με υπόχρεους που είναι ενταγμένοι σε κάποιο ΣΕΔ. Ωστόσο, η ποσότητα ΗΗΕ που διατέθηκε στην αγορά, και οι ποσότητες ΑΗΕΕ βασίζονται σε εκτιμήσεις. Σημειώνεται ότι για τη συνολική ποσότητα του ΗΗΕ που διατέθηκε στην αγορά το 2010, υπάρχουν καταγεγραμμένα στοιχεία (δηλώσεις ποσοτήτων από τους παραγωγούς προς τα ΣΕΔ), έχουν γίνει όμως και εκτιμήσεις, λόγω του γεγονότος ότι κάποιοι παραγωγοί δεν έχουν συμβληθεί με τα ΣΕΔ.

Επισημαίνεται ότι έως και σήμερα υπάρχουν υπόχρεοι διαχειριστές, οι οποίοι θα έπρεπε να έχουν ενταχθεί σε συγκεκριμένο ΣΕΔ. Η συνολική ποσότητα ΗΗΕ που διατίθεται στην αγορά έχει εκτιμηθεί, λαμβάνοντας υπόψη αφενός τη δηλωθείσα από τους παραγωγούς ποσότητα ΗΗΕ, αφετέρου εκτιμήσεις όσον αφορά την

ποσότητα ΗΗΕ που δεν δηλώθηκε. Οι εκτιμήσεις βασίζονται, μεταξύ άλλων, σε έλεγχους στο τζίρο και στο μέγεθος εταιρειών, σε στοιχεία ηλεκτρονικών πωλήσεων από το εξωτερικό και σε στοιχεία λιανικών και χονδρικών πωλήσεων.

Γεωργικά Απόβλητα / Ζωϊκά υποπροϊόντα

Στην καταγραφή των ποσοτήτων των ζωικών υποπροϊόντων εμφανίζονται γενικά ασυνέπειες κατά τη σύγκριση μεταξύ παραγόμενων και διαχειρισθεισών ποσοτήτων. Το γεγονός υποδεικνύει πιθανές ελλείψεις και ανεπάρκεια του μηχανισμού ελέγχου, ενώ και η μεθοδολογία καταγραφής και παρακολούθησης των ΖΥΠ χρήζει βελτίωσης.

Επιπλέον, δεν γίνεται συστηματική καταγραφή των παραγόμενων γεωργοκτηνοτροφικών αποβλήτων και των πρακτικών διαχείρισής τους ανά είδος και περιοχή προέλευσης, ώστε να μπορούν να εξαχθούν ακριβή αποτελέσματα.

2.3. Υφιστάμενες υποδομές και υπηρεσίες διαχείρισης αποβλήτων

Στον παρακάτω πίνακα παρουσιάζεται συνοπτικά η υφιστάμενη κατάσταση των υποδομών και υπηρεσιών διαχείρισης αποβλήτων, βάσει των στοιχείων της μελέτης για την «Αναθεώρηση Εθνικού Σχεδιασμού Διαχείρισης Αποβλήτων». Περαιτέρω και εκτενέστερη ανάπτυξη των συγκεκριμένων υποδομών γίνεται στο νέο Εθνικό Σχεδιασμό Διαχείρισης Αποβλήτων.

Πίνακας: Συνοπτική περιγραφή υφιστάμενης κατάστασης υποδομών και υπηρεσιών διαχείρισης αποβλήτων²

ΚΑΤΗΓΟΡΙΑ / ΣΤΟΧΟΣ	ΥΦΙΣΤΑΜΕΝΗ ΚΑΤΑΣΤΑΣΗ	ΣΧΟΛΙΑΣΜΟΣ
Σύσταση ΦΟΔΣΑ	Σήμερα υπάρχουν 108 ΦοΔΣΑ, ενώ σε περιοχές που δεν έχουν συσταθεί, το αντικείμενο τους υλοποιείται από άλλες νομικές μορφές των ΟΤΑ (δημοτικές ή διαδημοτικές επιχειρήσεις, ΔΕΥΑ, κλπ.) ή από υπηρεσίες των Δήμων.	Αρκετές είναι οι περιπτώσεις υποστελέχωσης των φορέων και αφορά κυρίως τους Συνδέσμους των ΟΤΑ
Δίκτυο συλλογής, μεταφοράς, μεταφόρτωσης αποβλήτων	<ul style="list-style-type: none"> ✓ Η συλλογή - μεταφορά των ΑΣΑ πραγματοποιείται από τις υπηρεσίες καθαριότητας των 325 Δήμων, των Συνδέσμων τους ή των ΦοΔΣΑ. Επιπλέον υπάρχουν 502 αδειοδοτημένες επιχειρήσεις Συλλογής-Μεταφοράς μη επικινδύνων αποβλήτων, στις οποίες οι ΟΤΑ μπορούν να αναθέτουν την αποκομιδή/μεταφορά των ΑΣΑ. ✓ Η αποκομιδή των ΑΣΑ καλύπτει το 100% της επικράτειας ακόμη και σε μικρά νησιά και απομακρυσμένες - ορεινές αγροτικές περιοχές. ✓ Οι ΠΕΣΔΑ προέβλεψαν τη δημιουργία δικτύου Σταθμών Μεταφόρτωσης Αποβλήτων (ΣΜΑ) ως αναγκαία υποδομή - ενδιάμεσος σταθμός για την τελική διάθεση των ΑΣΑ στους ΧΥΤΑ ή σε ΜΕΑ. ✓ Οι υφιστάμενοι ΣΜΑ στο σύνολο της χώρας ανέρχονται σε 55 καλύπτοντας τη μεταφόρτωση ΑΣΑ των Δήμων που βρίσκονται μακριά από ΧΥΤΑ. ✓ 14 ΣΜΑ βρίσκονται σε πορεία υλοποίησης και έχουν ενταχθεί για χρηματοδότηση. 	<p>Η οριστικοποίηση του δικτύου των ΣΜΑ ήταν διακριτή μελέτη εξειδίκευσης των ΠΕΣΔΑ, γεγονός που οδήγησε σε καθυστέρηση της υλοποίησης των ΣΜΑ σε σχέση με το χρόνο λειτουργίας των ΧΥΤΑ. Συνέπεια ήταν η παράταση λειτουργίας κάποιων ΧΑΔΑ λόγω ασύμφορης απευθείας μεταφοράς των ΑΣΑ, προς τους εκάστοτε ΧΥΤΑ.</p> <p>Η εγκατάσταση και λειτουργία μονάδων επεξεργασίας αποβλήτων οι οποίες θα εξυπηρετούν ευρύτερες περιοχές, θα δημιουργήσει την ανάγκη για τροποποίηση ή προσθήκες στο δίκτυο των ΣΜΑ.</p>

² 2ο Παραδοτέο – «Υφιστάμενη κατάσταση διαχείρισης αποβλήτων και αξιολόγηση της υφιστάμενης κατάστασης» του έργου «Αναθεώρηση Εθνικού Σχεδιασμού Διαχείρισης Αποβλήτων» και στοιχεία ομάδας έργου

<p>Ανάκτηση / ανακύκλωση</p> <ul style="list-style-type: none"> ✓ Προώθηση της ανακύκλωσης υψηλής ποιότητας για μεγαλύτερο επίπεδο αποδοτικότητας των πόρων. ✓ Στόχο για το 2015 αποτελεί η καθιέρωση χωριστής συλλογής των υλικών (χαρτί, μέταλλο, πλαστικό και γυαλί). ✓ Στόχος για το 2020 είναι η αύξηση στο 65% κατά βάρος, της προετοιμασίας για επαναχρησιμοποίηση και ανακύκλωσης με προδιαλογή τουλάχιστον για χαρτί, μέταλλο, πλαστικό και γυαλί σύμφωνα με το ΕΣΔΑ. ✓ Στόχο για το 2020 αποτελεί επίσης η ανακύκλωση και ανάκτηση άλλων υλικών (συμπεριλαμβάνονται τα υλικά που προορίζονται για εργασίες επίχωσης και τα μη επικίνδυνα ΑΕΚΚ), στο 70% κατά βάρος. ✓ Η ανάκτηση ενέργειας αποτελεί συμπληρωματική μέθοδο και εφόσον εξαντληθούν τα περιθώρια άλλου είδους ανάκτησης. ✓ Μείωση των ΑΣΑ που οδηγούνται προς τελική διάθεση στο 26% της παραγωγής τους. ✓ Δημιουργία ΣΕΔ και εκ μέρους των Δήμων ✓ Οργάνωση νέων ΣΕΔ ✓ Εξορθολογισμός λειτουργίας ΣΕΔ <p>Μέχρι τέλος 2011:</p> <ul style="list-style-type: none"> ✓ Αξιοποίηση ή αποτέφρωση με ανάκτηση ενέργειας τουλάχιστον 60% κ.β. των αποβλήτων συσκευασίας ✓ Ανακύκλωση κατά 55-80% κ.β. των αποβλήτων συσκευασίας ✓ Επιμέρους ανακύκλωση κατά: <ul style="list-style-type: none"> ✓ 60% κ.β. για γυαλί, χαρτί-χαρτόνι ✓ 50% κ.β. για τα μέταλλα ✓ 22.5% κ.β. για τα πλαστικά ✓ 15% κ.β. για το ξύλο 	<ul style="list-style-type: none"> ✓ Δημιουργήθηκαν ΣΕΔ. Οι διαχειριστές συσκευασιών υποχρεώθηκαν είτε να οργανώσουν ατομικά συστήματα είτε να συμμετέχουν σε ΣΣΕΔ. ✓ Για το 2011 η ανακύκλωση ΑΣΑ αντιστοιχεί στο 14,9% των παραγόμενων ΑΣΑ της χώρας. Για το χαρτί επιτυγχάνεται ανακύκλωση της τάξης του 95%, που συνεισφέρει στη βελτίωση της συνολικής εικόνας της ανακύκλωσης, ενώ για τα υπόλοιπα υλικά τα αντίστοιχα ποσοστά κυμαίνονται μεταξύ 30% και 65%. ✓ Σύμφωνα με τα αποτελέσματα των ΣΕΔ διαχείρισης συσκευασιών, οι συνολικοί στόχοι ανακύκλωσης και ανάκτησης για τα έτη αναφοράς 2010 και 2011 έχουν επιτευχθεί. Αντίστοιχα έχουν επιτευχθεί οι στόχοι των επιμέρους υλικών για το 2010. Το 2011 παρουσιάζεται υστέρηση στο γυαλί και στο μέταλλο, με την επιφύλαξη του γεγονότος ότι τα στοιχεία είναι υπό αξιολόγηση. ✓ Διαλογή στην Πηγή (ΔσΠ): Τα προγράμματα ΔσΠ διακρίνεται σε 2 βασικές κατηγορίες. Τη διαλογή ομάδας Ανακυκλώσιμων Υλικών σε μπλε κάδους και τη διαλογή τεσσάρων ή λιγότερων χωριστών υλικών. Η ΔσΠ συνδέεται με τα ΣΕΔ μέσω των οποίων συγκεντρώνονται και αξιοποιούνται τα ανακτώμενα υλικά. ✓ Το 73% του πληθυσμού της χώρας εξυπηρετείται για ΔσΠ από δίκτυο μπλε κάδων και αυτόνομη αποκομιδή (200 ΟΤΑ). ✓ Χωριστή συλλογή ρευμάτων ανακυκλώσιμων υλικών πραγματοποιείται σε 15 ΟΤΑ της χώρας, εξυπηρετώντας περίπου 300.000-350.000 μόνιμους κατοίκους. <p>Εγκαταστάσεις Προ-επεξεργασίας ΜΒΕΑ (ΜΒΤ)</p> <ul style="list-style-type: none"> ✓ εργοστάσιο ΜΒΤ στα Άνω Λιόσια - Αθήνα μεγαλύτερη περιοχή, (με δυναμικότητα 438.000 t / γ) ✓ εργοστάσιο ΜΒΤ στα Χανιά - Κρήτη (με δυναμικότητα 100.000 t / γ) ✓ εργοστάσιο ΜΒΤ στο Ηράκλειο - Κρήτη (με δυναμικότητα της τάξης των 75.000 t / γ) ✓ εργοστάσιο ΜΒΤ στην Κεφαλλονιά-Περιφέρεια Ιόνιων Νήσων (με δυναμικότητα των 22.000 t / γ) 	<ul style="list-style-type: none"> ✓ Τα αποτελέσματα των συστημάτων εναλλακτικής διαχείρισης συσκευασιών στηρίζονται σε μεγάλο βαθμό στις ενέργειες των πολιτών σε συνδυασμό με τη λειτουργία Πράσινων Σημείων και ΚΑΕΔΙΣΠ. Ως εκ τούτου απαιτείται να ληφθούν τα κατάλληλα μέτρα και να γίνουν οι απαραίτητες δράσεις για την ενεργό συμμετοχή των πολιτών, ✓ Απαιτείται περαιτέρω ανάπτυξη της ανακύκλωσης και διασφάλιση υψηλής ποιότητας ✓ Ενίσχυση της χωριστής συλλογής ΑΥ. ✓ Εντατικοποίηση των προγραμμάτων ενημέρωσης και ευαισθητοποίησης που θα καλύπτει το σύνολο των κοινωνικών ομάδων
--	---	---

	<p>Εγκαταστάσεις ανακύκλωσης (MRF) Η πληθυσμιακή κάλυψη της χώρας σε ΚΔΑΥ φτάνει το 76,2% του πληθυσμού, ενώ η δυναμικότητα τους καλύπτει τον ισοδύναμο πληθυσμό της χώρας. Είναι σε λειτουργία 31 εγκαταστάσεις ανάκτησης υλικών για τη διαλογή των υλικών που συγκεντρώνονται από το δίκτυο των μπλε κάδων, τα υλικά συσκευασιών από τις βιομηχανίες και άλλους μεγάλους παραγωγούς.</p> <p>Ανάκτηση του οργανικού κλάσματος ΑΣΑ για κομποστοποίηση αφορά το 2,85% για το 2011 και πραγματοποιείται:</p> <p>α. Στα 3 ΜΒΤ (Α. Λιοσίων, Χανίων και Κεφαλονιάς), στην Μονάδα Προεπεξεργασίας Απορριμμάτων Ηρακλείου και στη κινητή μονάδα κομποστοποίηση του Δήμου Ελευσίνας. β. Με εκτροπή ΒΑΑ σε οικιακό επίπεδο, είτε με την χρήση οικιακών κάδων κομποστοποίησης, είτε με την χρήση των ζυμώσιμων ως ζωοτροφή κ.λ.π. σε αγροτικές περιοχές της χώρας.</p> <p>Μικρή Ανάκτηση για παραγωγής ενέργειας πραγματοποιείται μέσω συλλέγονταν ποσοτήτων χρησιμοποιημένων φυτικών ελαίων, τηγανελαιών και ζωικών λιπών που ανακτήθηκαν σε ειδικές εγκαταστάσεις για την παράγωγή αυτούσιου βιοντίζελ (καύσιμο).</p>	
<p>Περιβαλλοντικά αποδεκτή τελική διάθεση σε ΧΥΤ του τμήματος εκείνου των ΑΣΑ τα οποία δεν υπόκεινται σε επεξεργασία</p>	<p>Το σύνολο της εκτροπής ΑΣΑ που τους υποβλήθηκαν εργασίες ανάκτησης προς τα ΚΔΑΥ και ΕΜΑΚ της χώρας ανέρχεται σε 11,6% των παραγόμενων ΑΣΑ για το 2011</p>	<p>Επιβάλλεται ο διαχρονικός περιορισμός της ποσότητας και της ποιότητας των αποβλήτων των αποβλήτων</p>
<p>Τελική διάθεση / Μείωση του βιοαποδομήσιμου κλάσματος από την τελική διάθεση σε ΧΥΤΑ σταδιακά έως το 2020</p>	<ul style="list-style-type: none"> ✓ Το 2011 λειτουργούσαν 74 ΧΥΤΑ, μέχρι το 2013 έπαψαν τη λειτουργία τους 2 (Δ. Σερρών, Δ. Ηγουμενίτσας) και ξεκίνησαν να λειτουργούν 3 (Ν. Σερρών, Παλαίρου & Νότιας Χίου) φτάνοντας το 2013 σε 75 εν λειτουργία ΧΥΤΑ. Πρόσφατα ολοκληρώθηκε η κατασκευή και σε άλλοι 3 ΧΥΤΑ (Νότιας Κέρκυρας, Φούρνων/Ίου) και αναμένεται η έναρξη λειτουργίας τους. ✓ Μέχρι 16/7/2010 θα πρέπει να μειωθούν στο 75% της συνολικής κ.β. ποσότητας ΒΑΑ, ήτοι εκτροπή ΒΑΑ:1,12 εκ. tn ✓ Μέχρι 16/7/2013 θα πρέπει να μειωθούν στο 50% της συνολικής κ.β. ποσότητας ΒΑΑ, ήτοι εκτροπή ΒΑΑ:1,93 εκ.tn ✓ Μέχρι 16/7/2020 θα πρέπει να εκτρέπονται 2,93 εκ. tn ΒΑΑ. ✓ Το σύνολο της εκτροπής ΒΑΑ της χώρας για το 2010 ανέρχεται σε 793.543 tn με επίτευξη του στόχου κατά 70,85%. ✓ Για το 2011 το σύνολο της εκτροπής ΒΑΑ ανέρχεται σε 768.973 tn. Το σύνολο της 	<ul style="list-style-type: none"> ✓ Σύμφωνα με το Ν.4042, οι οργανισμοί και οι επιχειρήσεις που διαθέτουν σε ΧΥΤΑ τα ΑΣΑ χωρίς να έχουν προηγηθεί εργασίες επεξεργασίας επιβαρύνονται με ειδικό τέλος ταφής ανά τόνο αποβλήτων που διατίθεται. ✓ Το ειδικό τέλος ταφής προσδοκά να λειτουργήσει ως κίνητρο για την ταχύτερη δυνατή υλοποίηση έργων συλλογής ΒΑ που βοηθούν στην εκτροπή βιοαποβλήτων και ΒΑΑ ✓ Εντατικοποίηση της εκτροπής ΒΑ με προώθηση της οικιακής κομποστοποίησης, της αερόβιας κομποστοποίησης και εκτροπή του ρεύματος οργανικών με χωριστή συλλογή για παραγωγή κομπόστ Α' ποιότητας

	εκτροπής ΑΣΑ που υποβλήθηκαν εργασίες ανάκτησης προς τα ΚΔΑΥ και ΕΜΑΚ της χώρας ανέρχεται σε 9,5% και 11,6% των παραγόμενων ΑΣΑ για τα έτη 2010 και 2011, αντίστοιχα.	
Αποκατάσταση ΧΑΔΑ	Το κύριο μέχρι πρότινος πρόβλημα της ανεξέλεγκτης διάθεσης απορριμμάτων στους παλαιούς ΧΑΔΑ των ΟΤΑ δρομολογείται προς οριστική επίλυση. Σύμφωνα με τα τελευταία διαθέσιμα στοιχεία για το 2013, η ανεξέλεγκτη διάθεση περιορίζεται πλέον μόνο στο 5% του πληθυσμού	Η επιτακτική ανάγκη για το κλείσιμο των ΧΑΔΑ προώθησε μεταβατικές (προσωρινές) λύσεις διαχείρισης (εκτροπή σε γειτονικούς ΧΥΤΑ, δεματοποίηση κλπ.). Τα κύρια προβλήματα προκειμένου για την επίτευξη της ασφαλούς διάθεσης σε ΧΥΤ εντοπίζονται κυρίως στην Πελοπόννησο, και στην νησιώτικη Ελλάδα

Σημειώνεται ότι ο Ελληνικός Οργανισμός Ανακύκλωσης (ΕΟΑΝ) είναι ο αρμόδιος φορέας του Υπουργείου Περιβάλλοντος και Ενέργειας για το σχεδιασμό και την εφαρμογή της πολιτικής για την ανακύκλωση στην Ελλάδα. Είναι υπεύθυνος για την έγκριση των συστημάτων εναλλακτικής διαχείρισης ανά προϊόν, καθώς και για τον έλεγχο της προόδου της Ελλάδας στον τομέα της ανακύκλωσης.

Τα συστήματα εναλλακτικής διαχείρισης βασίζονται στην πολιτική της διευρυμένης ευθύνης του παραγωγού, η οποία χρησιμοποιεί οικονομικά κίνητρα ώστε να ενθαρρύνει τους παραγωγούς να σχεδιάσουν πιο φιλικά προς το περιβάλλον προϊόντα, καθιστώντας τους υπεύθυνους για το κόστος της διαχείρισης των προϊόντων στο τέλος του κύκλου ζωής τους (όταν δηλ. τα προϊόντα αυτά καταστούν απόβλητα).

Η Ελλάδα συμπεριέλαβε στο θεσμικό πλαίσιο της εναλλακτικής διαχείρισης μια σειρά ρευμάτων αποβλήτων, για τα οποία υπάρχουν σαφείς ποσοτικοί στόχοι ανακύκλωσης και ανάκτησης στην Ευρωπαϊκή νομοθεσία, ή έχουν θεσπισθεί εθνικοί στόχοι όχι όμως απαραίτητα στο πλαίσιο της διευρυμένης ευθύνης του παραγωγού (π.χ. μεταχειρισμένα ελαστικά οχημάτων, απόβλητα λιπαντικών ελαίων, απόβλητα εκσκαφών, κατεδαφίσεων και κατασκευών – ΑΕΚΚ). Έτσι, μέχρι σήμερα, εκτός από τις συσκευασίες και τα απόβλητα συσκευασίας (Ν. 2939/2001), έχουν εκδοθεί Προεδρικά Διατάγματα (ΠΔ) και Κοινές Υπουργικές Αποφάσεις (ΚΥΑ) σχετικά με τους όρους και τις προϋποθέσεις της εναλλακτικής διαχείρισης, για τα εξής υλικά :

- ✓ Οχήματα στο Τέλος Κύκλου Ζωής – ΟΤΚΖ, (ΠΔ 116/2004, ΦΕΚ 81Α/5.3.04).
- ✓ Απόβλητα Ηλεκτρικού και Ηλεκτρονικού Εξοπλισμού – ΑΗΗΕ, (ΚΥΑ ΗΠ 23615/651/Ε.103/2014, ΦΕΚ 1184 Β).
- ✓ Απόβλητα Ελαίων (ΠΔ 82/2004, ΦΕΚ 64Α/2.3.04).
- ✓ Απόβλητα ηλεκτρικών στηλών και συσσωρευτών (ΚΥΑ 41624/2057/Ε103/28-09-2010, ΦΕΚ 1625 Β όπως τροποποιήθηκε από την ΚΥΑ 39200/2015, (ΦΕΚ 2057 Β).
- ✓ Χρησιμοποιημένα ελαστικά οχημάτων (ΠΔ 109/2004, ΦΕΚ 75Α/5.3.04).
- ✓ Απόβλητα Εκσκαφών Κατασκευών και Κατεδαφίσεων – ΑΕΚΚ, (ΚΥΑ 36259/1757/Ε103/23-08-2010, ΦΕΚ 1312 Β/24-08-2010).

Όλοι οι παραγωγοί (κατασκευαστές, εισαγωγείς) είναι υποχρεωμένοι είτε να οργανώσουν είτε να συμμετέχουν σε Συστήματα Εναλλακτικής Διαχείρισης. Τα συστήματα, τα οποία μπορεί να είναι ατομικά ή συλλογικά, αξιολογούνται, εγκρίνονται και ελέγχονται από τον Ε.Ο.ΑΝ.

Σήμερα στην Ελλάδα Εγκεκριμένα Συστήματα εναλλακτικής διαχείρισης καλύπτουν τις συσκευασίες, τις φορητές στήλες (μπαταρίες), τους συσσωρευτές, τα απόβλητα ηλεκτρικού και ηλεκτρονικού εξοπλισμού, τα μεταχειρισμένα ελαστικά, τα απόβλητα λιπαντικών ελαίων, τα Οχήματα Τέλους Κύκλου Ζωής (ΟΤΚΖ) και τα απόβλητα των εκσκαφών, κατασκευών και κατεδαφίσεων (ΑΕΚΚ).

Στα προβλήματα της εναλλακτικής διαχείρισης καταγράφεται η μη ένταξη στα ΣΕΔ των υπόχρεων παραγωγών στο σύνολο τους, με αποτέλεσμα τη μη πλήρη καταγραφή των ποσοτήτων των προϊόντων που διακινούνται. Διαπιστώνεται επίσης ότι συχνά ακολουθείται μη ορθή διαχείριση των αποβλήτων, ιδιαίτερα σε εκείνα τα απόβλητα που έχουν εμπορική αξία. (Πηγή: Έργο «Αναθεώρηση

Εθνικού Σχεδιασμού Διαχείρισης Αποβλήτων» - 2ο Παραδοτέο – «Υφιστάμενη κατάσταση διαχείρισης αποβλήτων και αξιολόγηση της υφιστάμενης κατάστασης»). Η έλλειψη καταγραφής σε συγκεκριμένα ρεύματα οδηγεί στην υιοθέτηση εκτιμήσεων για τον προσδιορισμό των παραγόμενων αποβλήτων, κάτι που αυτόματα εισάγει αβεβαιότητα στα αποτελέσματα τόσο της παραγωγής, όσο πολύ περισσότερο της διαχείρισης των συγκεκριμένων ρευμάτων.

2.4.Υφιστάμενες δράσεις στον τομέα της πρόληψης παραγωγής αποβλήτων

Στην παρούσα ενότητα παρουσιάζονται οι υφιστάμενες και πρόσφατες δράσεις που σχετίζονται με την πρόληψη των αποβλήτων, όπως αυτές καταγράφηκαν στα πλαίσια σχεδιασμού του Εθνικού Σχεδίου Πρόληψης. Τα αποτελέσματα και η εμπειρία που αποκτήθηκε από την υλοποίηση αυτών των δράσεων έχει ληφθεί υπόψη στην ανάπτυξη του Εθνικού Σχεδίου Πρόληψης Δημιουργίας Αποβλήτων και ειδικότερα στην επιλογή των μέτρων και δράσεων πρόληψης.

Οι δράσεις αυτές, όπως καταγράφηκαν, μπορούν να κατηγοριοποιηθούν ως εξής:

- Δράσεις χρηματοδοτούμενες μέσω Ευρωπαϊκών Προγραμμάτων (π.χ. LIFE) που αφορούν άμεσα ή έμμεσα την πρόληψη δημιουργίας αποβλήτων,
- Δράσεις πρόληψης δημιουργίας αποβλήτων και βιώσιμης κατανάλωσης που πραγματοποιούνται από ιδιωτικές επιχειρήσεις, τόσο κατά τις παραγωγικές διαδικασίες τους, όσο και ως ενημέρωση-ευαισθητοποίηση του κοινού
- Δράσεις που πραγματοποιούνται από ΜΚΟ, Σωματεία και εθελοντικές οργανώσεις
- Ανταλλαγή αγαθών με σκοπό την επαναχρησιμοποίησή τους
- Πράσινες δημόσιες συμβάσεις
- Εθελοντικές συμφωνίες
- Δράσεις χρηματοδοτούμενες μέσω προγραμμάτων για την προώθηση της οικολογικής σήμανσης.

Η πλειονότητα των δράσεων πρόληψης εστιάζουν στη μείωση παραγωγής ΑΣΑ και ιδίως στα:

- απόβλητα χαρτιού
- απόβλητα συσκευασίας
- βιοαπόβλητα

Άλλες δράσεις αφορούν:

- Απόβλητα Εκσκαφών, Κατασκευών και Κατεδαφίσεων (ΑΕΚΚ)
- Ογκώδη (κυρίως έπιπλα)
- Απόβλητα Ηλεκτρικού και Ηλεκτρονικού Εξοπλισμού (ΑΗΗΕ)
- Μικρές Ποσότητες Επικίνδυνων Αποβλήτων (ΜΠΕΑ) (κυρίως τα φάρμακα)

Κάποιες δράσεις αφορούν βιομηχανικά απόβλητα προερχόμενα από τις δραστηριότητες συσκευασίας τροφίμων και ποτών και την τσιμεντοβιομηχανία. Οι περισσότερες δράσεις απευθύνονται στα Νοικοκυριά, στο Δημόσιο Φορέα, τις Εμπορικές δραστηριότητες, όπως επιχειρήσεις εστίασης και το λιανικό εμπόριο, στις τουριστικές δραστηριότητες και τέλος στη βιομηχανία (κυρίως εμφιαλώσεως και τσιμεντοβιομηχανίας) και κατασκευές.

Οι περισσότερες δράσεις έχουν ξεκινήσει μόλις πρόσφατα και εμφανίζουν περιορισμένη εφαρμογή σε τοπικό επίπεδο. Οι δράσεις δεν αποτελούν μέρος κάποιας συντονισμένης πολιτικής, ενώ οι περισσότερες δεν είναι οργανωμένες και δεν αποτελούν μέρος κάποιων προγραμμάτων. Είναι συνήθως αποσπασματικές, χωρίς καταγεγραμμένα αποτελέσματα.

Πολλές από αυτές εμφάνισαν αρκετή απήχηση στο κοινό, ενώ άλλες δεν σημείωσαν ιδιαίτερη επιτυχία παρά την προσπάθεια. Άλλες χαρακτηρίζονται από την καινοτομία τους, ενώ αρκετές πέρα από τα περιβαλλοντικά και οικονομικά οφέλη, παρουσιάζουν φιλανθρωπικό χαρακτήρα.

Γενικά, στην Ελλάδα συνηθίζεται να δωρίζονται ρούχα και είδη οικιακής χρήσης στην εκκλησία ή σε ιδρύματα, όπου στη συνέχεια διανέμονται σε ανθρώπους που έχουν ανάγκη. Τα παιδικά ρούχα και τα αχρησιμοποίητα φάρμακα συχνά δωρίζονται σε ιδρύματα.

Οι πιο ευρέως εφαρμοζόμενες δράσεις είναι εκείνες που αφορούν την ενημέρωση και ευαισθητοποίηση κοινού. Οι περισσότερες καταγεγραμμένες δράσεις, συμπεριλαμβάνουν επιμέρους δράσεις ενημέρωσης και ευαισθητοποίησης του κοινού σχετικά με την πρόληψη της δημιουργίας

αποβλήτων. Ορισμένα προγράμματα ενημέρωσης – ευαισθητοποίησης είχαν, μεταξύ άλλων, ως στόχο μαθητές και γονείς στα σχολεία. Επίσης, οι διαδικτυακές πλατφόρμες ανταλλαγής αγαθών και οι εθελοντικές πρωτοβουλίες έχουν ικανοποιητική ανταπόκριση από το κοινό.

Ακολούθως δίνονται επιγραμματικά οι υφιστάμενες δράσεις πρόληψης, όπως καταγράφηκαν στα πλαίσια σχεδιασμού του Εθνικού Σχεδίου Πρόληψης και τα συμπεράσματα που αποκομίστηκαν κατά την υλοποίησή τους:

Α. ΔΡΑΣΕΙΣ ΠΡΟΛΗΨΗΣ ΜΕΣΩ ΠΡΟΓΡΑΜΜΑΤΩΝ

- ΑΝΑΠΤΥΞΗ ΕΡΓΑΛΕΙΟΥ ΥΠΟΣΤΗΡΙΞΗΣ ΤΗΣ ΠΡΟΛΗΨΗΣ ΑΠΟΒΛΗΤΩΝ ΓΙΑ ΤΗΝ ΤΟΠΙΚΗ ΑΥΤΟΔΙΟΙΚΗΣΗ

Πρόγραμμα LIFE Environment είχε στόχο τη διερεύνηση, επίδειξη και βελτιστοποίηση του δυναμικού Πρόληψης Αποβλήτων σε επίπεδο Τοπικής Αυτοδιοίκησης, στην Ελλάδα και την Κύπρο, δύο χώρες της Λεκάνης της Μεσογείου, με διαφορετικές γεωγραφικές θέσεις και στρατηγικές διαχείρισης αποβλήτων και ειδικότερα:

- την αξιοποίηση των εμπειριών που αποκτήθηκαν κατά την εφαρμογή επιτυχημένων δραστηριοτήτων για την πρόληψη αποβλήτων στην Ελλάδα και στην Κύπρο
- την ανάπτυξη εργαλείου λήψης αποφάσεων για τις τοπικές αρχές και
- την ευαισθητοποίηση των πολιτών για την ανάγκη ελαχιστοποίησης των αποβλήτων.

Οι Δράσεις που υλοποιήθηκαν στα πλαίσια του έργου είναι:

α) Παρουσίαση υφιστάμενης κατάστασης σχετικά με την πρόληψη αποβλήτων. Αναγνωρίστηκαν και αξιολογήθηκαν δράσεις για την πρόληψη αποβλήτων σε επίπεδο τοπικής αυτοδιοίκησης από διεθνείς πρακτικές. Ακόμη, αναπτύχθηκαν μέθοδοι αξιολόγησης πρόληψης αποβλήτων και αναλύθηκαν τα χαρακτηριστικά αποβλήτων και των υφιστάμενων συστημάτων διαχείρισής τους.

β) Σχεδιασμό και Ανάπτυξη ενός εργαλείου λήψης αποφάσεων για τα μέτρα πρόληψης αποβλήτων. Το εργαλείο αυτό επιτρέπει στις τοπικές αρχές να επιλέξουν και να εφαρμόσουν το καταλληλότερο ανά περίπτωση πρόγραμμα πρόληψης αποβλήτων. Διατίθεται στην ιστοσελίδα του προγράμματος με το οποίο προτείνονται διάφορες δράσεις πρόληψης σε επίπεδο δήμου. Οι προτεινόμενες δράσεις πρόληψης, κατατάσσονται ανάλογα την ποσότητα και την σύσταση των αποβλήτων και με διάφορα κριτήρια αξιολόγησης (όπως συνεισφορά στην κλιματική αλλαγή, κόστος υλοποίησης δράσης, εξοικονόμηση χρημάτων, δυσκολία υλοποίησης, κλπ.).

γ) Εφαρμογή του Εργαλείου σε τρεις διαχειριστικές αρχές αποβλήτων σε επίπεδο Τοπικής Αυτοδιοίκησης. Στα πλαίσια της δράσης αυτής προβλέπεται η εκπαίδευση των φορέων στη χρήση του εργαλείου με την εφαρμογή σεμιναρίων, ανάπτυξη εκπαιδευτικού υλικού και διαδικτυακή υποστήριξη.

δ) Εφαρμογή τεσσάρων δράσεων πρόληψης αποβλήτων σε κάθε μία από τις συμμετέχουσες τοπικές αρχές. Στα πλαίσια της συγκεκριμένης δράσης επιλέχθηκαν πιλοτικές περιοχές που θα εφαρμοστούν οι προτεινόμενες δράσεις πρόληψης και καταγράφηκε η σύσταση των αποβλήτων τους. Στην συνέχεια, διεξήχθη εκστρατεία για τη μείωση των τροφικών αποβλήτων.

ε) Επικοινωνία και διάδοση του Εργαλείου και των αποτελεσμάτων του προγράμματος. Όσον αφορά την επικοινωνία και διάχυση των αποτελεσμάτων, έχουν εκδοθεί Εγχειρίδια, newsletters, ιστοσελίδες, πινακίδες, δημοσιεύσεις στον Τύπο, ενημερωτικά φυλλάδια και επιστημονικό υλικό.

στ) Παρακολούθηση και αξιολόγηση των δράσεων

Ακόμη, το έργο συμμετέχει ενεργά στην ίδρυση Τοπικού Δικτύου Περιβαλλοντικής Εκπαίδευσης. Στόχος του είναι η ενημέρωση εκπαιδευτικών πρωτοβάθμιας και δευτεροβάθμιας εκπαίδευσης για την έννοια και τις πρακτικές πρόληψης των αποβλήτων. Στους ειδικότερους στόχους του δικτύου περιλαμβάνονται:

- Η ενημέρωση της σχολικής κοινότητας για την αλόγιστη κατανάλωση και την παραγωγή αποβλήτων
- Η αναζήτηση δράσεων που ενισχύουν την πρόληψη αποβλήτων

- Η διερεύνηση της σχέσης χρήσης υλικών, υδάτινων και ενεργειακών πόρων με την πρόληψη αποβλήτων.

Παράλληλα, στα δημοτικά σχολεία των πιλοτικών περιοχών διοργανώθηκαν παρουσιάσεις με σκοπό την ενημέρωση – ευαισθητοποίηση των μαθητών σχετικά με την πρόληψη των αποβλήτων και την οικιακή κομποστοποίηση.

Επιπλέον, διεξήχθη έρευνα για τη συμπεριφορά των ελληνικών νοικοκυριών ως προς τα τροφικά απόβλητα. Σκοπός της έρευνας ήταν να καταγράψουν καθημερινά, για ένα δεκαπενθήμερο, οι ποσότητες και η σύσταση των τροφίμων που καταλήγουν στον κάδο των απορριμμάτων τους. Με την κατάρτιση ερωτηματολογίου στην ιστοσελίδα του προγράμματος συγκεντρώθηκαν στοιχεία για τη συμπεριφορά ως προς τα τροφικά απόβλητα και αναπτύχθηκε ένα ημερολόγιο καταγραφής τροφικών αποβλήτων με απώτερο σκοπό την αποτύπωση των ποσοτήτων που πετάγονται, τον εντοπισμό των αιτιών και την χάραξη μέτρων για την πρόληψη των αποβλήτων.

- ΠΡΟΓΡΑΜΜΑ ΓΙΑ ΤΗΝ ΑΝΑΠΤΥΞΗ ΣΥΣΤΗΜΑΤΩΝ «ΜΗΔΕΝΙΚΗΣ ΠΑΡΑΓΩΓΗΣ ΑΠΟΒΛΗΤΩΝ» ΣΤΗΝ ΤΟΠΙΚΗ ΑΥΤΟΔΙΟΙΚΗΣΗ

Το πρόγραμμα, ενταγμένο στο Πρόγραμμα «Μεσογειακός Χώρος 2007-2013», Μέτρο 2.1 «Προστασία και αξιοποίηση των φυσικών πόρων και της κληρονομιάς», είχε ως στόχο την ανάπτυξη εργαλείου για τη δημιουργία ενός ολοκληρωμένου συστήματος διαχείρισης αποβλήτων για την Τοπική Αυτοδιοίκηση, το οποίο βασίζεται στις αρχές της επαναχρησιμοποίησης, της ανακύκλωσης και της μείωσης των απορριμμάτων που καταλήγουν σε ΧΥΤ και στην υλοποίηση στοχευμένων δράσεων ευαισθητοποίησης. Σκοπός του προγράμματος ήταν η ενθάρρυνση της πρόληψης δημιουργίας αποβλήτων, η ανάπτυξη στρατηγικών πρόληψης, διανέμοντας οδηγούς καλών πρακτικών για την κοινωνική, πολιτιστική, τουριστική, περιβαλλοντική ανάπτυξη στις συμμετέχουσες περιοχές.

Στο πλαίσιο του συγκεκριμένου έργου διεξήχθησαν οι ακόλουθες δράσεις:

- κατάρτιση σχεδίου επικοινωνίας, δημιουργία ιστοσελίδας, φυλλαδίων, αφισών, υλικού δημοσιότητας, εκστρατείας στον Τύπο και στα Μ.Μ.Ε., διοργάνωση θεματικών ημερίδων και εκθέσεων Εκστρατεία Ενημέρωσης προς το ευρύ κοινό, τις τοπικές και περιφερειακές αρχές, εξειδικευμένους φορείς και φορείς διαμόρφωσης πολιτικών
- ανάλυση και χαρτογράφηση των συστημάτων «Μηδενικής Παραγωγής Αποβλήτων» με σκοπό την αξιολόγηση των μεθόδων διαχείρισης των απορριμμάτων από την τοπική αυτοδιοίκηση.
- Ανταλλαγή εμπειριών με καταγραφή καλών και κακών πρακτικών. Ανάλυση SWOT. Διεξαγωγή ημερίδων σε θέματα διαχείρισης απορριμμάτων.
- Δημιουργία σχεδίων εναλλακτικών συστημάτων διαχείρισης απορριμμάτων σε Δήμους με κατάρτιση πρακτικών κατευθυντήριων γραμμών για κάθε Δήμο και με πιλοτική εφαρμογή. Διοργάνωση σεμιναρίων για την ανταλλαγή τεχνογνωσίας στην υλοποίηση μεθόδων zero waste.

Όσον αφορά τις Δράσεις Επικοινωνία, πραγματοποιήθηκαν τα παρακάτω:

- Δημιουργία και συντήρηση πολύγλωσσης ιστοσελίδας του έργου
- Εκστρατεία Ενημέρωσης – που απευθύνεται στο ευρύ κοινό, στις τοπικές και περιφερειακές αρχές, σε εξειδικευμένους φορείς και σε όσους διαμορφώνουν πολιτικές:
 - α) δημιουργία φυλλαδίων και αφισών για κάθε χώρα
 - β) δημιουργία κοινών ηλεκτρονικών newsletter και διάχυση τους σε όλη την Ευρώπη
 - γ) οργάνωση συνεντεύξεων τύπου
 - δ) δημιουργία και έκδοση τουλάχιστον δελτίων τύπου
 - ε) έκδοση εξειδικευμένων περιοδικών
- Διοργάνωση Ημερίδων Ενημέρωσης (Info Days) για τους πολίτες και τα σχολεία και για το προσωπικό των δημοσίων οργανισμών με θεματικά εργαστήρια, εκθέσεις και δραστηριότητες σχετικές με πρακτικές και πολιτικές διαχείρισης των απορριμμάτων.

Σε σχέση με τις δράσεις «Στρατηγικές και Εφαρμογές Zero Waste» υλοποιήθηκαν τα εξής:

- Ανάλυση και χαρτογράφηση των συστημάτων zero waste με σκοπό την αξιολόγηση των μεθόδων διαχείρισης των απορριμμάτων από την ίδια την τοπική αυτοδιοίκηση, μέσω της συμπλήρωσης ερωτηματολογίων, ακλουθώντας μία κοινή μεθοδολογία και προσέγγιση.
- Αναορικά με την «Ανταλλαγή εμπειριών» υλοποιήθηκαν τα ακόλουθα:
- SWOT ανάλυση συστημάτων διαχείρισης απορριμμάτων με συλλογή καλών και κακών πρακτικών από όλους τους συμμετέχοντες στο έργο
- Διεξαγωγή ημερίδας σε θέματα διαχείρισης απορριμμάτων για την ανταλλαγή εμπειριών στην υλοποίηση μεθόδων και πρακτικών διαχείρισης απορριμμάτων.

Τέλος, για την «Ανάπτυξη Περιφερειακών Πολιτικών» πραγματοποιήθηκαν τα ακόλουθα:

- Διαδικασία υλοποίησης εναλλακτικών σχημάτων διαχείρισης απορριμμάτων σε δήμους
- Ανάπτυξη εργαλείων περιφερειακής πολιτικής – δημιουργία εγχειριδίου που αφορά στην υλοποίηση εναλλακτικών μεθόδων διαχείρισης απορριμμάτων, καθώς και διαδραστικού εργαλείου υποστήριξης αποφάσεων, για την επιλογή κατάλληλων μεθόδων διαχείρισης αποβλήτων.
- Διοργάνωση σεμιναρίων για τις τοπικές αρχές της κάθε περιοχής για την εμπλοκή των δημοτικών υπαλλήλων και των ατόμων που χαράζουν τις πολιτικές στη διαδικασία εναλλακτικής διαχείρισης απορριμμάτων και για την ανταλλαγή τεχνογνωσίας στην υλοποίηση μεθόδων zero waste.
- ΣΥΣΤΗΜΑΤΑ «ΠΛΗΡΩΝΩ ΟΣΟ ΠΕΤΑΩ» (ΠΟΠ)

Πρόγραμμα LIFE Environment, επιχείρησε την διερεύνηση και πιλοτική εφαρμογή συστημάτων ΠΟΠ για πρώτη φορά στην Ελλάδα. Πρόκειται για ένα πρόγραμμα στο Δήμο της Ελευσίνας. Στόχος του προγράμματος ήταν η διερεύνηση των προϋποθέσεων, η απόκτηση εμπειρίας και η διατύπωση προτάσεων για την άρση εμποδίων, ώστε να είναι δυνατή η αποτελεσματική εφαρμογή των συστημάτων «Πληρώνω όσο Πετάω» στην Ελλάδα. Η επίτευξη του στόχου αυτού μπορεί να συμβάλει στην επίτευξη άλλων στόχων της ολοκληρωμένης διαχείρισης ΑΣΑ, όπως:

- Μείωση των αποβλήτων που διατίθενται σε ΧΥΤ
- Αύξηση της συμμετοχής του κοινού στις δράσεις ανακύκλωσης και εναλλακτικής διαχείρισης των απορριμμάτων
- Αποτελεσματική εφαρμογή προγραμμάτων ανακύκλωσης, συμβολή στην επίτευξη εθνικών στόχων σε σχέση με τη διαχείριση των αποβλήτων
- Αύξηση του ρυθμού ανακύκλωσης, ιδίως για υλικά όπως συσκευασία, ΑΗΗΕ, μπαταρίες και βιοαπόβλητα
- Ανάπτυξη συνεργασιών μεταξύ φορέων που εμπλέκονται στη διαχείριση αποβλήτων
- Διάχυση ευρωπαϊκών εμπειριών ολοκληρωμένης διαχείρισης στους εμπλεκόμενους φορείς.

Στο πλαίσιο του προγράμματος υλοποιήθηκαν οι ακόλουθες δράσεις:

- Εκπόνηση και υλοποίηση πιλοτικού προγράμματος εφαρμογής συστήματος ΠΟΠ στο Δ. Ελευσίνας. Συναντήσεις κοινωνικών εταίρων στο πλαίσιο Φόρουμ διαλόγου. Συμμετείχαν εμπλεκόμενοι φορείς για θέματα διαχείρισης αποβλήτων. Σε αυτά διερευνήθηκαν προτάσεις για αλλαγή νομοθετικού πλαισίου και πρακτικών για τη διαχείριση των αποβλήτων και ειδικότερα για τη εφαρμογή συστημάτων ΠΟΠ και εξετάστηκε η δυνατότητα αλλαγής των μεθόδων χρέωσης δημοτικών τελών.
- Κατάρτιση Οδηγού Καλών Πρακτικών σχετικά με την οργάνωση και εφαρμογή συστημάτων ΠΟΠ σε δήμους
- Δράσεις Επικοινωνίας κατά τις οποίες παρουσιάστηκαν τα αποτελέσματα του έργου. Υλοποιήθηκε εκστρατεία ενημέρωσης του κοινού με σκοπό την ενημέρωση των κατοίκων που θα συμμετείχαν στο πρόγραμμα, με τη μέθοδο πόρτα – πόρτα. Παράλληλα έγινε έκδοση ειδικών τευχών σε περιοδικά, προβολή σε ΜΜΕ, newsletter και ημερίδες.

Όσον αφορά την εφαρμογή του πιλοτικού συστήματος ΠΟΠ στον Δ. Ελευσίνας, εφαρμόστηκε σε 1.500 νοικοκυριά και 69 επιχειρήσεις. Αρχικά αναπτύχθηκε μεθοδολογία επεξεργασίας δεδομένων ζύγισης, οικονομικών στοιχείων δήμου και χρέωσης των νοικοκυριών από το σύστημα ΠΟΠ.

Τουλάχιστον ένα έτος πριν την έναρξη του πιλοτικού προγράμματος ΠΟΠ στην περιοχή ενδιαφέροντος εφαρμοζόταν ζύγιση των απορριματοφόρων σύμμεικτων αποβλήτων και συσκευασίας και υπήρχαν δεδομένα για το βάρος των απορριμμάτων από τον πράσινο και μπλε κάδο. Με αυτόν τον τρόπο υπήρχε εικόνα για τις συλλεγόμενες ποσότητες των σχετικών αποβλήτων στην περιοχή ενδιαφέροντος. Τα στοιχεία αυτά συγκρίθηκαν με τις μετρήσεις κατά την εφαρμογή του συστήματος ΠΟΠ. Κατά τη διάρκεια του προγράμματος υλοποιήθηκαν δράσεις ενημέρωσης των πολιτών που συμμετείχαν σε αυτό. Σκοπός αυτών ήταν να ενημερώσουν για πως λειτουργεί το σύστημα και ποιος είναι ο σωστός τρόπος συμμετοχής τους. Έτσι, ήταν δυνατον να καταγραφούν οι πιθανές αλλαγές συμπεριφοράς των πολιτών εξαιτίας του προγράμματος.

Τα αποτελέσματα του προγράμματος έδειξε τη συνολική αύξηση των ποσοτήτων που εκτράπηκαν από τη διάθεση τους σε ΧΥΤΑ προς την ανακύκλωση. Τα δεδομένα που συλλέχθηκαν υποδεικνύουν ότι η συνολική αύξηση των ποσοτήτων που εκτράπηκαν αποδίδεται κυρίως στην εκτεταμένη εκστρατεία ενημέρωσης και ευαισθητοποίησης που έχει γίνει στο Δήμο και όχι στα συγκεκριμένα κίνητρα που δόθηκαν μέσω της ενημέρωσης πόρτα-πόρτα.

- ΠΡΟΓΡΑΜΜΑ ΣΥΜΠΡΑΞΗΣ ΔΗΜΟΣΙΩΝ- ΙΔΙΩΤΙΚΩΝ ΦΟΡΕΩΝ ΓΙΑ ΤΗ ΒΕΛΤΙΣΤΟΠΟΙΗΣΗ ΤΩΝ ΣΧΗΜΑΤΩΝ ΠΕΡΙΟΡΙΣΜΟΥ, ΑΝΑΚΤΗΣΗΣ ΚΑΙ ΑΝΑΚΥΚΛΩΣΗΣ ΑΠΟΒΛΗΤΩΝ ΣΕ ΠΡΟΟΡΙΣΜΟΥΣ ΜΑΖΙΚΟΥ ΤΟΥΡΙΣΜΟΥ

Στόχος του προγράμματος LIFE είναι η μελέτη, ανάπτυξη και εφαρμογή σε πιλοτικό επίπεδο, εξελιγμένων τοπικών / περιφερειακών Συμπράξεων Ιδιωτικού - Δημοσίου Τομέα (ΣΔΙΤ) για τον περιορισμό, την ανάκτηση και την ανακύκλωση απορριμμάτων. Στα πλαίσια του προγράμματος, σχεδιάστηκαν και εφαρμόστηκαν 3 πιλοτικά σχήματα στην Χαλκιδική για:

- υλικά συσκευασίας (πλαστικό, χαρτί, γυαλί και αλουμίνιο),
- οργανικά απόβλητα (κλαδέματα, αποφάγια, ιλύς βιολογικών κλπ.),
- ειδικά απορρίμματα (ΑΗΗΕ, ΑΕΚΚ).

Μέσω του προγράμματος διαμορφώθηκε μια ολοκληρωμένη προσέγγιση για την πρόληψη, αποκατάσταση και ανακύκλωση αποβλήτων, σχεδιασμένη στα τοπικά χαρακτηριστικά της Χαλκιδικής, αλλά εύκολα μεταβιβάσιμη σε άλλες τουριστικές περιοχές Ελλάδα και τη Μεσόγειο. Το πρόγραμμα προσπάθησε να αποτελέσει έναυσμα για μια μεγαλύτερης κλίμακας εφαρμογή, η οποία θα λειτουργεί στη βάση των ΣΔΙΤ. Τέλος, προσπάθησε να επηρεάσει στην βελτίωση των συνεργασιών μεταξύ δημοσίων και ιδιωτικών δομών στο πεδίο της διαχείρισης των αποβλήτων.

Το έργο απευθυνόταν κυρίως:

- Ξενοδοχεία, τουριστικά καταλύματα, εστιατόρια, μπαρ, καφέ και γενικότερα επιχειρήσεις του τουριστικού τομέα
- Επιχειρήσεις που ασχολούνται με τη διαχείριση αποβλήτων (προμήθεια εξοπλισμού, υπηρεσιών κ.α.)
- Επισκέπτες, τουρίστες, τοπική κοινωνία στη Χαλκιδική
- Η Τοπική Αυτοδιοίκηση της Χαλκιδικής (ΟΤΑ Α' και Β' βαθμού)
- Διάφορες τουριστικές περιοχές της Μεσογείου με παρόμοια χαρακτηριστικά (προορισμοί μαζικού τουρισμού)

Ακολούθως, παρατίθενται συνοπτικά τα αποτελέσματα από την εφαρμογή του πιλοτικού σχήματος ανακύκλωσης υλικών συσκευασίας και του πιλοτικού σχήματος αποβλήτων ηλεκτρικού και ηλεκτρονικού εξοπλισμού (ΑΗΗΕ) που υλοποιήθηκαν στα πλαίσια του ως άνω προγράμματος, δίνοντας κυρίως έμφαση στις δράσεις που προάγουν την πρόληψη παραγωγής αποβλήτων.

Πιλοτικό σχήμα ανακύκλωσης υλικών συσκευασίας

Στα πλαίσια του συγκεκριμένου προγράμματος, συντάχθηκε Οδηγός Πρόληψης Παραγωγής Άδειων Συσκευασιών από Τουριστικές Επιχειρήσεις. Σε αυτόν παρουσιάζονται καλές πρακτικές πρόληψης

παραγωγής απορριμμάτων από διάφορες λειτουργίες και τμήματα ενός ξενοδοχείου (οροφοκομία, υπηρεσία καθαριότητας, food & beverage κ.α.). Ο Οδηγός Πρόληψης Παραγωγής Άδειων Συσκευασιών από Τουριστικές Επιχειρήσεις στάλθηκε ηλεκτρονικά σε ξενοδοχεία του Νομού και επίσης είναι διαθέσιμος στην ιστοσελίδα του έργου.

Πιλοτικό σχήμα ανακύκλωσης Αποβλήτων Ηλεκτρικού/ Ηλεκτρονικού Εξοπλισμού (ΑΗΗΕ)

Το πιλοτικό σχήμα ανακύκλωσης Αποβλήτων Ηλεκτρικού/ Ηλεκτρονικού Εξοπλισμού (ΑΗΗΕ) χωρίστηκε σε δύο βασικές δράσεις:

- τη δράση πρόληψης μέσω της δημιουργίας ειδικού διαδικτυακού εργαλείου ανταλλαγής
- τη διοργάνωση εκδηλώσεων ανακύκλωσης ΑΗΗΕ σε συνεργασία με τους Δήμους και το Συλλογικό Σύστημα Εναλλακτικής Διαχείρισης ΑΗΗΕ Ανακύκλωση Συσκευών Α.Ε.

Όσον αφορά την πρώτη δράση, στην ιστοσελίδα του προγράμματος δινόταν η ευκαιρία δημοσίευσης αγγελιών με σκοπό τη δωρεάν προσφορά χρησιμοποιημένων ηλεκτρικών και ηλεκτρονικών συσκευών από κατοίκους ή και φορείς. Η ανταλλαγή των συσκευών γινόταν απευθείας χωρίς τη μεσολάβηση και εμπλοκή του διαχειριστή της ιστοσελίδας. Επίσης, διέθετε τα στοιχεία επικοινωνίας κάθε ατόμου που προσφέρει κάποια ηλεκτρική ή ηλεκτρονική συσκευή. Για την προώθηση του διαδικτυακού εργαλείου ανταλλαγής ΑΗΗΕ πραγματοποιήθηκαν αρκετές ενέργειες διάχυσης όπως:

- ανάρτηση σχετικής ανακοίνωσης τόσο στην ιστοσελίδα του έργου και σε άλλες ιστοσελίδες
- δημοσίευση σχετικού Δελτίου Τύπου
- παρουσίαση σε ημερίδα του έργου
- παρουσίαση σε φυλλάδιο του έργου που διανεμήθηκε σε διεθνείς τουριστικές εκθέσεις
- παρουσίαση στο περιοδικό του Επιμελητηρίου Χαλκιδικής

Παρά τις προσπάθειες ενημέρωσης του κοινού, τα αναμενόμενα αποτελέσματα δεν μπόρεσαν να επιτευχθούν, αφού σημειώθηκε ελάχιστη συμμετοχή στη δράση με λιγότερες από 10 αναρτήσεις στη σχετική ιστοσελίδα.

Ενημερωτικές ημερίδες

Στην πρώτη ενημερωτική ημερίδα του προγράμματος, συμμετείχαν 30 άτομα, πραγματοποιήθηκαν 4 εισηγήσεις και διανεμήθηκε ενημερωτικό υλικό. Στην δεύτερη ενημερωτική ημερίδα συμμετείχαν 33 άτομα από τους φορείς τοπικής αυτοδιοίκησης και διαχείρισης απορριμμάτων της Χαλκιδικής καθώς και από τον τουριστικό τομέα της περιοχής, πραγματοποιήθηκαν δύο εισηγήσεις, παρουσιάστηκαν οι προτάσεις πολιτικής που προέκυψαν από το έργο και ακολούθησε συζήτηση σχετικά με τις προοπτικές ανάπτυξης ενός βιώσιμου σχήματος ανακύκλωσης στη Χαλκιδική.

- ΕΥΡΩΠΑΪΚΗ ΕΒΔΟΜΑΔΑ ΜΕΙΩΣΗΣ ΤΩΝ ΑΠΟΒΛΗΤΩΝ

Παρόλο που η Ευρωπαϊκή Εβδομάδα Μείωσης των Απορριμμάτων είναι δράση που εφαρμόζεται σε ευρωπαϊκό επίπεδο, κρίνεται σκόπιμο να παρουσιαστεί και στις δράσεις σχετικά με την πρόληψη παραγωγής αποβλήτων που υλοποιούνται στην Ελλάδα. Η Ευρωπαϊκή Εβδομάδα Μείωσης των Απορριμμάτων διοργανώνεται από το 2009, μέσα στο Νοέμβριο, με σκοπό την ενημέρωση και την ευαισθητοποίηση του κοινού σχετικά με τη μείωση των αποβλήτων. Ομάδες από διαφορετικές ευρωπαϊκές χώρες, διοργανώνουν εκδηλώσεις, με τις οποίες δείχνουν πώς μπορεί κάποιος να μειώσει τα απόβλητα που παράγει στο σπίτι, στο γραφείο και στους δημόσιους χώρους. Έχει σχεδιαστεί ως ένα μέσο για να τονιστεί η σημασία της μείωσης των αποβλήτων, στο πλαίσιο της οδηγίας πλαισίου για τα απόβλητα που εκδόθηκε το 2008. Αρχικά είχε οριστεί να πραγματοποιηθεί για μόνο τρία χρόνια, έως το 2012. Ωστόσο, λόγω της επιτυχίας που είχε τα προηγούμενα έτη, συνέχισε να πραγματοποιείται μέχρι και σήμερα.

Το 2011, Ο Δήμος Αχαρνών υλοποίησε σειρά εκδηλώσεων στο πλαίσιο της Ευρωπαϊκής Εβδομάδας μείωσης των Απορριμμάτων, οι οποίες ήταν:

- Ημερίδα «Μειώνοντας τα σκουπίδια. Λύσεις και Προοπτικές»
- «Ημέρα Επαναχρησιμοποίησης- Ανακύκλωσης» (Κινητά, Συσκευές, Μελάνια, Μπαταρίες, Ένδυση, Υπόδηση, Παιχνίδια)

- Ημερίδα «Διαχείριση στερεών αποβλήτων: Δυνατότητες και Προοπτικές»
- Έκθεση εργασιών, ζωγραφιών και χειροτεχνιών από ανακυκλώσιμα καθόλη τη διάρκεια της Ευρωπαϊκής Εβδομάδας από Περιβαλλοντολογικές Ομάδες Σχολείων
- Εφαρμογή Περιβαλλοντολογικών Προγραμμάτων σε σχολεία Α'βάθμιας και Β'βάθμιας Εκπαίδευσης

Για το 2012, η Δ.Ε.ΔΙ.Σ.Α. Α.Ε. επιλέχθηκε ως διοργανωτής σε Πανελλήνιο επίπεδο της Ευρωπαϊκής Εβδομάδας για την Πρόληψη της Παραγωγής Αποβλήτων. Συγκεκριμένα, διοργανώθηκε Ημερίδα για την Μείωση Απορριμμάτων και την Επαναχρησιμοποίηση υλικών για την ευαισθητοποίηση τοπικού πληθυσμού. Ακολούθησε επίδειξη δημιουργίας κατασκευών από χρησιμοποιημένα και ανακυκλωμένα υλικά.

Επιπλέον, στο πλαίσιο του θεματικού έτους (2012-13) για την Αειφόρο Ανάπτυξη «Ανθρωπογενές περιβάλλον και Αειφόρος Διαχείριση» το Κέντρο Περιβαλλοντικής Εκπαίδευσης Δραπετσώνας υλοποίησε διήμερο επιμορφωτικό σεμινάριο σε συνεργασία με τις Διευθύνσεις Πρωτοβάθμιας Εκπαίδευσης Β', Δ' Αθήνας και Πειραιά και τη Δ/νση Δευτεροβάθμιας Δ' Αθήνας για 70 εκπαιδευτικούς με θέμα: «Πρόληψη απορριμμάτων... Τα καλά απόβλητα είναι αυτά που δεν παράχθηκαν ποτέ!».

- ΟΙΚΟΛΟΓΙΚΑ ΣΧΟΛΕΙΑ

Το Πρόγραμμα αποτελεί διεθνές δίκτυο, ξεκίνησε στην Ελλάδα το 1995 και απευθύνεται σε σχολεία όλων των εκπαιδευτικών βαθμίδων. Σχολεία όλων των εκπαιδευτικών βαθμίδων έχουν τη δυνατότητα να συμμετάσχουν. Στη χώρα μας συμμετέχουν 235 σχολεία για το σχολικό έτος 2011-2012 και έχουν βραβευτεί 229 σχολεία από την έναρξη λειτουργίας του Δικτύου. Ο αντικειμενικός στόχος του Προγράμματος είναι η αλλαγή συμπεριφοράς όλων μέσα στη σχολική κοινότητα ώστε το σχολείο να γίνει ένα πραγματικό «Οικολογικό Σχολείο». Αυτό επιτυγχάνεται με την διαμόρφωση και την εφαρμογή του «Οικοκώδικα» (ένα σύνολο κανόνων περιβαλλοντικής συμπεριφοράς), καθώς και την εφαρμογή ενός Περιβαλλοντικού Σχεδίου Δράσης (αφορά τον περιβάλλοντα σχολικό χώρο και την μετατροπή του σε καθαρό, όμορφο, ανθρώπινο και φιλικό). Σε κάθε σχολείο συγκροτείται η Περιβαλλοντική Επιτροπή, από μαθητές και εκπαιδευτικούς, που επεξεργάζεται τα θέματα ενέργεια, απόβλητα / απορρίμματα και νερό. Παράλληλα, φροντίζει για την υλοποίηση του «Σχεδίου Δράσης» και του «Οικοκώδικα» με τη συμμετοχή όλης της σχολικής κοινότητας. Τέλος, οργανώνονται εκδηλώσεις και δράσεις σε συνεργασία και με την Τοπική Αυτοδιοίκηση.

Όσον αφορά το θέμα «απόβλητα / απορρίμματα», δίνεται σημασία των προσπαθειών του ατόμου στην ελαχιστοποίηση της παραγωγής αποβλήτων με τα ακόλουθα βήματα:

- Μείωση παραγωγής αποβλήτων – αλλαγή στη διαδικασία παρασκευής προϊόντων, έτσι ώστε λιγότερα υλικά να χρησιμοποιούνται – ή αλλαγή στις συνήθειες των καταναλωτών, έτσι ώστε να αποφεύγεται η σπατάλη με την αγορά μη απαραίτητων αγαθών με υπερβολική συσκευασία
- Επαναχρησιμοποίηση – επιλογή αγαθών που μπορούν να χρησιμοποιηθούν ξανά.
- Η ανακύκλωση: βεβαιωθείτε ότι τα απόβλητα μπορούν να ανακυκλωθούν, όπου είναι δυνατόν.

Στα πλαίσια αυτής της θεματικής ενότητας, κάθε χρόνο πραγματοποιείται από τα συμμετέχοντα σχολεία εκστρατεία «λιγότερα σκουπίδια» που στοχεύει στη μείωση των απορριμμάτων και μακροπρόθεσμα στην αλλαγή της συμπεριφοράς των μαθητών. Ενδιαφέρον παραδειγμα αποτελούν οι δράσεις που εφάρμοσε το 5ο Δημοτικό Σχολείο Κιλκίς για την εκστρατεία «λιγότερα σκουπίδια». Η εκστρατεία επικεντρώθηκε στην επαναχρησιμοποίηση. Επίσης, οι μαθητές ενημερώθηκαν για τη βιώσιμη κατανάλωση και την ανταλλαγή αγαθών.

Β. ΔΡΑΣΕΙΣ ΠΡΟΛΗΨΗΣ ΕΤΑΙΡΕΙΩΝ

- ΕΠΑΝΑΧΡΗΣΙΜΟΠΟΙΟΥΜΕΝΕΣ ΤΣΑΝΤΕΣ

Πολλές αλυσίδες λιανικού εμπορίου τα τελευταία έτη εφαρμόζουν προγράμματα προώθησης της χρήσης επαναχρησιμοποιούμενων τσαντών στους καταναλωτές με ανταμοιβή (με πόντους σε πιστωτικές κάρτες, έκπτωση στις αγορές, δωρεά για φιλανθρωπικούς σκοπούς, κ.α.) και παράλληλα

μείωσης χρήσης πλαστικών σακουλών μίας χρήσης. Για να επιτευχθεί αυτό, συνήθως υπάρχουν ενημερωτικές αφίσες και άλλο ενημερωτικό υλικό για την επαναχρησιμοποιούμενη σακούλα εντός των καταστημάτων. Αυτές μπορεί να διατίθενται σε ειδικά σημεία στα καταστήματα ή στο ταμείο. Δεν διατίθενται πληροφορίες για την ανταπόκριση των καταναλωτών στην συγκεκριμένη δράση. Δεν φαίνεται να έχει καταγραφεί επίσημα η πώληση επαναχρησιμοποιούμενων τσαντών και η κατανάλωση πλαστικών σακουλών.

- ΠΡΟΛΗΨΗ ΠΑΡΑΓΩΓΗΣ ΑΠΟΒΛΗΤΩΝ ΣΥΣΚΕΥΑΣΙΑΣ ΑΠΟ ΕΤΑΙΡΙΑ ΕΜΦΙΑΛΩΣΕΩΣ

Εταιρεία Εμφιαλώσεων στοχεύει στην μείωση των υλικών συσκευασίας, την αύξηση των ανακυκλώσιμων υλικών και ανανεώσιμων πρώτων υλών εντός της συσκευασίας. Για αυτό το λόγο έχει ξεκινήσει διάφορες πρωτοβουλίες, όπως:

- Μέρος των κουτιών αλουμινίου περιέχει ανακυκλωμένο υλικό.
- Μέρος των γυάλινων φιαλών αποτελείται από ανακυκλωμένο γυαλί
- Χρήση ελαφρύτερων γυάλινων μπουκαλιών.
- Χαμηλή περιεκτικότητα σε ανακυκλώσιμα υλικά σε πλαστικές φιάλες PET, λόγω της υψηλής ζήτησης για ανακυκλωμένο PET από άλλες βιομηχανίες και την έλλειψη ποιότητας ανακυκλωμένου πλαστικού συσκευασίας τροφίμων.
- Χρήση ενός νέου πλαστικού μπουκαλιού με βάση βιολογικό πλαστικό. Το μπουκάλι είναι πλήρως ανακυκλώσιμο, έχει μικρότερη εξάρτηση από μη ανανεώσιμους πόρους και μειώνει τις εκπομπές διοξειδίου του άνθρακα, σε σύγκριση, πλαστικά μπουκάλια PET με βάση το πετρέλαιο. Η νέα φιάλη είναι κατασκευασμένη από ένα μίγμα υλικών με βάση το πετρέλαιο και έως 30 % με βάση τα υλικά από της εγκατάστασης (ζαχαροκάλαμο και μελάσα, ένα υποπροϊόν της παραγωγής ζάχαρης).
- Δοκιμαστική χρήση νέας ελαφρύτερης πλαστικής φιάλης PET.
- Χρήση πλαστικών πωμάτων χαμηλού ύψους. Τα πώματα αυτά απαιτούν λιγότερα υλικά και επιτρέπουν την κατασκευή φιαλών με χαμηλότερο και ελαφρύτερο λαιμό.

Η συνολική ποσότητα των υλικών συσκευασίας που χρησιμοποιούνται στην παραγωγή των προϊόντων της εταιρείας είναι η μικρότερη των τελευταίων τεσσάρων ετών. Καθώς οι συσκευασίες εξελίσσονται για να ικανοποιήσουν τις μεταβαλλόμενες ανάγκες των καταναλωτών και των πελατών, η εταιρεία αντιμετωπίζει τις περιβαλλοντικές τους επιπτώσεις σε κάθε στάδιο του κύκλου ζωής τους. Αυτό επιτυγχάνεται ως εξής:

- Βελτιστοποιώντας τις συσκευασίες που χρησιμοποιούνται
- Αυξάνοντας την περιεκτικότητά τους σε ανακυκλωμένα και ανανεώσιμα υλικά
- Προωθώντας την ανακύκλωση και την ανάκτηση
- Ελαχιστοποιώντας τα απόβλητα στις εγκαταστάσεις.

Ειδικότερα, όσον αφορά τα απόβλητα συσκευασίας τίθεται ο στόχος μείωσης των περιβαλλοντικών επιπτώσεων των συσκευασιών σε κάθε φάση του κύκλου ζωής τους. Για αυτό προωθείται τα ακόλουθα:

- Μείωση της ποσότητας των υλικών συσκευασίας
- Αύξηση του ανακυκλούμενου ποσοστού των υλικών που περιέχουν οι συσκευασίες
- Προώθηση της ανακύκλωσης και της ανάκτησης

Προς το παρόν δεν γίνεται χρήση ανακυκλωμένων υλικών (όπως πλαστικό εισαγωγής). Ωστόσο αποτελεί μελλοντικός στόχος.

Επιπλέον, εκτός από την ελαχιστοποίηση των απορριμμάτων που οφείλονται στη συσκευασία των παραγόμενων προϊόντων, γίνονται προσπάθειες μείωσης των αποβλήτων της παραγωγικής διαδικασίας στα εργοστάσια εμφιάλωσης, στα γραφεία μας και των δράσεων που οργανώνονται από την εταιρεία.

- ΠΑΡΑΔΕΙΓΜΑΤΑ ΠΕΡΙΒΑΛΛΟΝΤΙΚΩΝ ΚΑΙ ΑΕΙΦΟΡΩΝ ΔΡΑΣΤΗΡΙΟΤΗΤΩΝ ΕΤΑΙΡΕΙΑΣ SUPER MARKET

Η αλυσίδα καταστημάτων σούπερ μάρκετ έχει αναπτύξει δράσεις για την πρόληψη των αποβλήτων είναι:

- Η διάθεση βιώσιμων ή βιολογικών προϊόντων. Η εταιρία αναγνωρίζοντας την τάση για χρήση πιο φιλικών στο περιβάλλον προϊόντων, αλλά σκοπεύοντας και στην ευαισθητοποίηση των καταναλωτών, έχει εισάγει σειρά προϊόντων καθαριστικών και χαρτιού Ιδιωτικής Ετικέτας στα καταστήματά της, τα οποία είναι φιλικότερα προς το περιβάλλον από ό,τι τα κοινά καθαριστικά και χαρτιά. Όλα τα προϊόντα φέρουν την πιστοποίηση της E.E. Ecolabel, ενώ οι πρώτες ύλες φέρουν επίσης πιστοποιητικά από ανεξάρτητους φορείς πιστοποίησης (FSC κλπ), με αποτέλεσμα τα προϊόντα να:
- Ικανοποιούν αυστηρά όρια στη χρήση επικίνδυνων ουσιών.
- Έχουν μικρότερη επίπτωση στο υδρόβιο περιβάλλον.
- Διαθέτουν υψηλά επίπεδα βιοαποικοδόμησης.
- Έχουν περιορισμένα απόβλητα συσκευασίας. Τα τελευταία χρόνια, γίνεται προσπάθεια να ελαττώσει το βάρος των συσκευασιών των προϊόντων Ιδιωτικής Ετικέτας. Ενημερωτική αφίσα με πληροφορίες σχετικά με τη χρήση και την προώθηση της επαναχρησιμοποιούμενης τσάντας. Δύο είδη σακούλας υπάρχουν διαθέσιμα (μια απλή αποικοδομήσιμη πλαστική σακούλα και επαναχρησιμοποιήσιμη τσάντα) που προσφέρονται σε συγκεκριμένα ράφια ή στο ταμείο.
- Η διάθεση των φιλικών στο περιβάλλον προϊόντων Ιδιωτικής Ετικέτας, που διατίθενται μαζί με τα τυποποιημένα προϊόντα για τον καθαρισμό, το πλύσιμο, τον αρωματισμό δωματίου, σακούλες απορριμμάτων, καθαρισμού τουαλέτας, το πλύσιμο των πιάτων κ.α.
- Μείωση και ανακύκλωση απορριμμάτων. Με την εγκατάσταση press containers, η εταιρία μπόρεσε να υπερδιπλασιάσει την ποσότητα χαρτιού και χαρτονιών που αποστέλλονται για ανακύκλωση, υλικά που αποτελούν και το σημαντικότερο παραπροϊόν της δραστηριότητάς της.
- Χρησιμοποίηση λιγότερων πλαστικών σακουλών, με την προώθηση της χρήσης της επαναχρησιμοποιούμενης τσάντας.

- ΠΡΟΓΡΑΜΜΑ ΕΥΑΙΣΘΗΤΟΠΟΙΗΣΗΣ ΠΕΛΑΤΩΝ ΕΤΑΙΡΕΙΑΣ SUPER MARKET

Η αλυσίδα καταστημάτων σούπερ μάρκετ, κατά τις σχολικές περιόδους 2009-2010 και 2010-2011 υλοποίησε σε σχολεία Πρωτοβάθμιας Εκπαίδευσης το εκπαιδευτικό Πρόγραμμα με στόχο την ευαισθητοποίηση και δραστηριοποίηση των μαθητών σε θέματα της διαχείρισης των απορριμμάτων και τη ενημέρωσή τους για τη Μείωση, Επαναχρησιμοποίηση, Ανακύκλωση. Το Πρόγραμμα εφαρμόστηκε σε μαθητές Α' και Β' Δημοτικού, κατά την διάρκεια του οποίου ετοιμάστηκε και μοιράστηκε πλούσιο σχετικό εκπαιδευτικό υλικό.

- ΠΡΟΓΡΑΜΜΑ ΑΞΙΟΛΟΓΗΣΗΣ ΚΙΝΗΤΩΝ ΤΗΛΕΦΩΝΩΝ

Εταιρεία Κινητής Τηλεφωνίας εισήγαγε πρόγραμμα αξιολόγησης κινητών τηλεφώνων ως προς την περιβαλλοντική τους επίδοση. Κάθε κινητό τηλέφωνο βαθμολογείται με βάση συγκεκριμένα κριτήρια:

- Τις επιπτώσεις του κινητού τηλεφώνου κατά τη διάρκεια της ζωής του, από την εξόρυξη των πρώτων υλών και την παραγωγή του κινητού τηλεφώνου και των εξαρτημάτων του, τη χρήση του από τους καταναλωτές και τη διάθεσή του μετά το τέλος του κύκλου ζωής του.
- Τη δέσμευση του κατασκευαστή να διαχειρίζεται υπεύθυνα τις περιβαλλοντικές και κοινωνικές επιπτώσεις που απορρέουν από τη λειτουργία του (όπως για παράδειγμα θέματα που αφορούν στη διαχείριση αποβλήτων από την παραγωγική διαδικασία και την υγεία και ασφάλεια των εργαζομένων).

Αξιολογώντας διαφορετικές συσκευές κινητών τηλεφώνων, στόχος είναι να ενθαρρύνονται οι κατασκευαστές να σχεδιάζουν και να παράγουν κινητά τηλέφωνα σύμφωνα με τις αρχές της Βιώσιμης Ανάπτυξης.

Οι κατασκευαστές των κινητών τηλεφώνων απαντούν σε ερωτήσεις που περιλαμβάνουν πληροφορίες για τη σχεδίαση και τον κύκλο ζωής του τηλεφώνου, καθώς και για την επίδοση του κατασκευαστή στην υπεύθυνη διαχείριση των περιβαλλοντικών και κοινωνικών επιπτώσεων που απορρέουν από τη λειτουργία του. Οι ερωτήσεις καλύπτουν τρεις βασικούς τομείς:

1. «Πράσινος» σχεδιασμός». Η βαθμολογία που αφορά στον πράσινο σχεδιασμό δείχνει το κατά πόσο ένα κινητό τηλέφωνο διαθέτει χαρακτηριστικά που βελτιώνουν την περιβαλλοντική του επίδοση όπως αν είναι απαλλαγμένες από επικίνδυνα χημικά ή διαθέτουν λειτουργία εξοικονόμησης ενέργειας και έξυπνο φορτιστή ή είναι φτιαγμένα από ανακυκλωμένα πλαστικά και μέταλλα.

2. Κύκλος ζωής κινητού τηλεφώνου

Η βαθμολογία που αφορά στον κύκλο ζωής του κινητού τηλεφώνου αποτυπώνει την περιβαλλοντική του επίπτωση καθ' όλη τη διάρκεια της ζωής του. Οι σημαντικότερες επιπτώσεις στο περιβάλλον εμφανίζονται στα δύο πρώτα στάδια: (1) στην εξόρυξη μετάλλων και ορυκτών και (2) στην παραγωγή του κινητού τηλεφώνου. Στους υπολογισμούς λαμβάνεται υπόψη η συσκευή με όλα τα εξαρτήματά της (μπαταρία, φορτιστής, συσκευασία). Η βαθμολογία είναι υψηλότερη για τα κινητά τηλέφωνα που έχουν μικρότερη επίπτωση στο περιβάλλον.

3. Περιβαλλοντική και κοινωνική επίδοση του κατασκευαστή. Η βαθμολογία που αφορά στην περιβαλλοντική και κοινωνική επίδοση του κατασκευαστή δείχνει το πόσο υπεύθυνα διαχειρίζεται ο κατασκευαστής ενός κινητού τηλεφώνου τις περιβαλλοντικές και κοινωνικές επιπτώσεις που απορρέουν από τη λειτουργία του και τη λειτουργία της εφοδιαστικής του αλυσίδας. Παράλληλα, δίνονται οδηγίες προς τους καταναλωτές για το πως μπορούν να βελτιώσουν την επίδραση ενός κινητού τηλεφώνου στο περιβάλλον, π.χ. συμμετοχή στο πρόγραμμα «Ανταλλαγή», με το οποίο επιστρέφεται το κινητό τηλέφωνο σε ένα κατάστημα της εταιρείας με αντάλλαγμα οικονομικό όφελος, απόρριψη στον κάδο ανακύκλωσης κινητών, λειτουργίες και πρακτικές εξοικονόμησης ενέργειας.

- ΠΑΡΑΔΕΙΓΜΑΤΑ ΠΕΡΙΒΑΛΛΟΝΤΙΚΩΝ ΚΑΙ ΑΕΙΦΟΡΩΝ ΔΡΑΣΕΩΝ –ΕΤΑΙΡΕΙΑΣ ΤΗΛΕΠΙΚΟΙΝΩΝΙΩΝ

Στόχος της περιβαλλοντικής πολιτικής εταιρείας τηλεπικοινωνιών είναι η ελαχιστοποίηση των περιβαλλοντικών επιπτώσεων από τις δραστηριότητές της, η ανάπτυξη και παροχή προϊόντων και υπηρεσιών που επιτρέπουν την αύξηση της παραγωγικότητας και της προστασίας του περιβάλλοντος σε άλλους τομείς οικονομικής δραστηριότητας και η ενίσχυση της περιβαλλοντικής ευαισθητοποίησης του κοινού.

Η συγκεκριμένη εταιρεία θέτει ως προτεραιότητα την πιο αποδοτική χρήση φυσικών πόρων. Ακολουθώντας την αρχή «Μειώνω - Επαναχρησιμοποιώ - Ανακυκλώνω», έχουν ως στόχο αφενός την πιο αποτελεσματική χρήση των περιορισμένων πόρων, και αφετέρου τη μείωση των παραγόμενων στερεών αποβλήτων από κάθε εταιρική δραστηριότητα. Τα παραγόμενα απορρίμματα από τις δραστηριότητες της εταιρείας συνίστανται από:

- ✓ Επικίνδυνα απόβλητα που χρήζουν ειδικής διαχείρισης.
- ✓ Τεχνικά απορρίμματα, όπως υλικά/εξοπλισμό, απαραίτητα για την παροχή τηλεπικοινωνιακών υπηρεσιών και προϊόντων (π.χ καλώδια, μέταλλα, ηλεκτρικός – ηλεκτρονικός εξοπλισμός). Σε αυτά συμπεριλαμβάνονται προϊόντα που συλλέγονται στα καταστήματα του ομίλου και προωθούνται για ανακύκλωση (π.χ. συσκευές κινητής/σταθερής τηλεφωνίας, μπαταρίες, κ.λπ.).
- ✓ ΑΣΑ, υλικά συσκευασίας καθώς και απορρίμματα από τη λειτουργία των γραφείων (π.χ. μελανοδοχεία).
- ✓ Χαρτί.
- ✓ Λοιπά απορρίμματα .

Ανάλογα με το είδος των υλικών (γενικά ή ειδικά χαρακτηρισμένα ως επικίνδυνα), εφαρμόζονται προγράμματα:

- ο Παρακολούθησης χρήσης υλικών που καταναλώνονται και των παραγόμενων αποβλήτων.
- ο Μείωσης χρήσης υλικών.
- ο Επαναχρησιμοποίησης υλικών είτε εντός του ΟΤΕ και COSMOTE είτε μέσω συνεργασίας .

- ο Ανακύκλωσης των χρησιμοποιούμενων υλικών,
- ο Ορθολογικής Απόρριψης υλικών
- ο ενημέρωσης/ευαισθητοποίησης των πολιτών.

Για τις δεσμεύσεις και ενέργειες του σχετικά με τη διαχείριση απορριμμάτων, ο Όμιλος ΟΤΕ έλαβε τα κάποιες βραβεύσεις και αναγνωρίσεις. Ακολούθως παρατίθενται κάποιες χαρακτηριστικές πρακτικές που συμβάλλουν στη μείωση παραγωγής και επαναχρησιμοποίηση των αποβλήτων.

Χρήση βιοδιασπώμενων σακουλών: Η εταιρεία για την κάλυψη των αναγκών των καταστημάτων της χρησιμοποιεί μόνο βιοδιασπώμενες σακούλες.

Εφαρμογή ελέγχου κατανάλωσης υλικών συσκευασίας: Εφαρμόζεται πρόγραμμα ελέγχου κατανάλωσης συσκευασιών, που η ίδια παράγει και διαθέτει στα καταστήματά της. Ως αποτέλεσμα, καταργήθηκε η χρήση μεταλλικών κουτιών για τα πακέτα καρτοκινητής. Αυτό οδήγησε να μηδενιστεί η ποσότητα των συσκευασιών αλουμινίου το 2012. Παράλληλα, η χρήση ετικετών ασφαλείας είχε ως αποτέλεσμα τη συστηματική μείωση της κατανάλωσης πλαστικού.

Μείωση της χρήσης χαρτιού: Για τη μείωση της χρήσης χαρτιού που χρησιμοποιείται για τις ανάγκες των γραφείων και καταστημάτων του ομίλου εφαρμόζουν παρακάτω πρακτικές:

- Ευαισθητοποίηση των εργαζομένων, μέσω στοχευμένων ενεργειών επικοινωνίας.
- ανάπτυξη και εφαρμογή διαδραστικών ηλεκτρονικών εφαρμογών για την εξυπηρέτηση και την καλύτερη παροχή υπηρεσιών προς τους πελάτες όπως:
 - ο Οι υπηρεσίες e-billing και e-payment που είναι διαθέσιμες τους πελάτες.
 - ο Η ηλεκτρονική υποβολή και επεξεργασία αιτημάτων τηλεπικοινωνιακών παρόχων.
 - ο Η χρήση εργαλείων ηλεκτρονικής διαχείρισης, όπου είναι διαθέσιμα, για την ηλεκτρονική υπογραφή αιτημάτων πελατών (ανανέωση συμβολαίων, αλλαγή διεύθυνσης, κλπ.) στα καταστήματα.
 - ο Η δυνατότητα ανανέωσης του χρόνου ομιλίας των πελατών καρτοκινητής της μέσω e-voucher, με αποτέλεσμα την εξοικονόμηση χαρτιού.
- Ενεργοποίηση δυνατότητας για εκτύπωση και φωτοτύπηση διπλής όψης των εγγράφων στην Ελλάδα.
- Εφαρμογή Προγράμματος για τη βελτιστοποίηση της διαχείρισης των εκτυπώσεων, με αποτέλεσμα την εξοικονόμηση χαρτιού.
- Τη χρήση ανακυκλωμένου φωτοαντιγραφικού χαρτιού για την κάλυψη των αναγκών λειτουργίας των γραφείων.
- Τη χρήση του πληροφοριακού συστήματος, που αφορά στην ηλεκτρονική διαχείριση των καθημερινών εργασιών αρχειοθέτησης μέσω scanners και της ηλεκτρονικής δρομολόγησης ενδοεπικοινωνίας στους υπευθύνους, που είχε ως αποτέλεσμα τη μείωση της κατανάλωσης χαρτιού.

Επαναχρησιμοποίηση Μελανοδοχείων: Οι περιβαλλοντικές επιπτώσεις κατά την απόρριψη των μελανοδοχείων, σχετίζονται με τις πιθανές επικίνδυνες ουσίες που μπορεί να περιέχουν και με τον αργό ρυθμό αποσύνθεσης των αποτελούμενων μερών τους. Για αυτό το λόγο, η εταιρεία, υιοθέτησε πολιτική για τη διαχείριση των μελανοδοχείων των εκτυπωτών με ετήσιους στόχους ως προς την επαναχρησιμοποίησή τους. Έτσι, ανακατασκευάστηκαν στην περίπτωση που παρουσίαζαν κάποιο λειτουργικό πρόβλημα και αγοράστηκαν εκ νέου από την εταιρεία.

- ΠΑΡΑΔΕΙΓΜΑΤΑ ΠΕΡΙΒΑΛΛΟΝΤΙΚΩΝ ΚΑΙ ΑΕΙΦΟΡΩΝ ΠΡΟΓΡΑΜΜΑΤΩΝ ΕΤΑΙΡΕΙΩΣ ΤΣΙΜΕΝΤΟΒΙΟΜΗΧΑΝΙΑΣ

Εταιρίες τσιμεντοβιομηχανίας συμμετέχουν σε ερευνητικά προγράμματα για την χρήση και αξιοποίηση νέων εναλλακτικών πρώτων υλών στην παραγωγική διαδικασία. Θα ήταν ενδιαφέρον να παρουσιαστούν τα αποτελέσματα αυτών των ερευνητικών προγραμμάτων και η δυνατότητα αντικατάστασης των παραδοσιακών πρώτων υλών με νέα εναλλακτικά υλικά.

Ήδη, μέρος των πρώτων υλών που χρησιμοποιούνται στην παραγωγική διαδικασία είναι εναλλακτικές πρώτες ύλες, κυρίως παραπροϊόντα και απόβλητα άλλων κλάδων, όπως ιπτάμενη τέφρα, τέφρα πυθμένα από τα θερμοηλεκτρικά εργοστάσια, σκωρία υφικαμίνων, απολείσματα εξέλασης σιδήρου, χρώματα εκσκαφών, υλικά κατεδαφίσεων και υπολείμματα παραγωγής σκυροδέματος.

Ήδη πραγματοποιήθηκε πιλοτική αξιοποίηση υλικών κατεδαφίσεως από παλιά κτίρια του εργοστασίου Ελευσίνας. Θα είναι ενδιαφέρον να παρουσιαστούν εκτενέστερα τα αποτελέσματα από τον την εφαρμογή της δράσης και η δυνατότητα επέκτασης αξιοποίησης άλλων υλικών ΑΕΚΚ.

- ΕΠΑΝΑΧΡΗΣΙΜΟΠΟΙΗΣΗ ΕΙΔΩΝ ΕΝΔΥΣΗΣ ΚΑΙ ΥΠΟΔΗΣΗΣ

Έως πρόσφατα, η συγκέντρωση και διάθεση ειδών ένδυσης και υπόδησης, λάμβανε χώρα σποραδικά και μη οργανωμένα από μη κερδοσκοπικούς οργανισμούς. Το τελευταίο καιρό, εταιρεία δραστηριοποιείται στο χώρο συλλογής και ανακύκλωσης μεταχειρισμένων ειδών ένδυσης και υπόδησης. Τα συλλεγόμενα είδη ένδυσης και υπόδησης ακολουθούνται προωθούνται με:

- Δωρεάν διάθεση σε άπορους, σε συνεργασία με Δήμους και Φορείς Τοπικής Αυτοδιοίκησης,
- Διάθεσή τους σε αγορές, παζάρια ή/και καταστήματα αντίστοιχων μεταχειρισμένων ειδών, έναντι ανταλλάγματος σε συμβολικές τιμές, για κάλυψη του κόστους, το οποίο καθορίζει και επωφελείται η εταιρεία,
- Διάθεσή τους για την κάλυψη εκτάκτων και επείγουσών αναγκών (π.χ. επί φυσικών καταστροφών, πολέμων κ.ά.).

Το μεγαλύτερο ποσοστό των συλλεγόμενων ειδών εξάγεται με σκοπό την επαναχρησιμοποίηση τους. Η δράση της ξεκίνησε αρκετά πρόσφατα, οπότε δεν έχουν καταγραφεί τα αποτελέσματα αυτής της δράσης. Παρόλα αυτά, αποτελεί αρκετά ενδιαφέρουσα πρωτοβουλία στην Ελλάδα.

Γ. ΜΚΟ – ΣΩΜΑΤΕΙΑ - ΕΘΕΛΟΝΤΙΣΜΟΣ

- Διάθεση αχρησιμοποίητων φαρμάκων

Τα αχρησιμοποιήτα φάρμακα που δεν έχουν λήξει συνήθως δωρίζονται σε οίκους ευγηρίας. Οι δράσεις αυτές δεν είναι οργανωμένες ή μέρος κάποιου προγράμματος και δεν έχει καταγραφεί ο βαθμός επιτυχίας και η ανταπόκριση του κόσμου στη συγκεκριμένη δραστηριότητα. Ωστόσο, πρέπει να υπογραμμιστεί η σημασία της γιατί πέραν το περιβαλλοντικό όφελος που παρουσιάζει, έχει έντονο φιλανθρωπικό χαρακτήρα. προγραμμάτων.

Διάφοροι ΜΚΟ τα τελευταία χρόνια δέχονται μη ληγμένα φάρμακα, παρέχοντας δωρεάν ιατροφαρμακευτική υποστήριξη για ανθρώπους που δεν έχουν πρόσβαση στο εθνικό σύστημα υγειονομικής περίθαλψης. Με πρωτοβουλία ΜΚΟ διοργανώνονται συχνά συναντήσεις για τη συγκέντρωση μη ληγμένων αχρησιμοποίητων και καινούργιων φαρμάκων σε διάφορες περιοχές της Ελλάδας. Οι παραπάνω ενέργειες κρίνονται αρκετά επιτυχημένες και με φιλανθρωπικό χαρακτήρα. Πέραν από το περιβαλλοντικό όφελος, συμβάλλουν στην υποστήριξη αδύναμων κοινωνικών ομάδων. Παρουσιάζει μεγάλη αποδοχή και ανταπόκριση από τους πολίτες, συγκεντρώνοντας μεγάλες ποσότητες φαρμάκων.

- Παζάρι μεταχειρισμένων βιβλίων

Τα τελευταία χρόνια πραγματοποιούνται Bazaar Βιβλίων σε περιοχές της Αττικής και της υπόλοιπης Ελλάδας. Σε αυτή διατίθεται σχετικά παλιά βιβλία σε καλή κατάσταση και σε χαμηλή τιμή. Αρκετοί ΜΚΟ ή Σωματεία πραγματοποιούν παρεμφερείς δράσεις για φιλανθρωπικούς ή παρόμοιους σκοπούς. Το κοινό δείχνει μεγάλο ενδιαφέρον για τις ενέργειες αυτές, παρόλο που δεν είναι αρκετά προβλεπόμενες. Εκτός πως η συγκεκριμένη δράση μπορεί να επιδείξει περιβαλλοντικό όφελος ενώ παράλληλα έχει παράλληλα έντονο φιλανθρωπικό χαρακτήρα.

- Φιλανθρωπικά Καταστήματα

Φιλανθρωπικά καταστήματα των ΜΚΟ διαθέτουν σε πολύ χαμηλές τιμές και σε άριστη κατάσταση διάφορα μεταχειρισμένα αγαθά που τους προσφέρονται δωρεάν από τους πολίτες, όπως είδη δώρων, βιβλία, δίσκους CD, μικροέπιπλα κ.α. Δεν είναι γνωστός ο βαθμός επιτυχίας της συγκεκριμένης δραστηριότητας. Ωστόσο, κρίνεται ως καινοτόμα δράση στην Ελλάδα. Εκτός πως η

συγκεκριμένη δράση μπορεί να επιδείξει περιβαλλοντικό όφελος ενώ παράλληλα έχει παράλληλα έντονο φιλανθρωπικό χαρακτήρα.

- Οδηγός Καλών Πρακτικών

Στα πλαίσια εθελοντικής εκστρατείας που διενεργείται από μη κερδοσκοπικών οργανώσεων με κεντρικό άξονα την ευαισθητοποίηση των πολιτών σε θέματα προστασίας του περιβάλλοντος και διαχείριση των απορριμμάτων, έγινε προσπάθεια να καταγραφούν, να διαδωθούν και να αξιοποιηθούν καλές πρακτικές διαχείριση των απορριμμάτων (μείωση – επαναχρησιμοποίηση – ανακύκλωση) τόσο για τους φορείς όσο και για την εκπαιδευτική κοινότητα και τους Δήμους. Στόχος είναι η προσφορά σε φορείς, συλλόγους και σχολεία, παραδειγμάτων με καινοτόμες πρακτικές που με ευρηματικό τρόπο βοηθούν στην αποτελεσματική προώθηση των κοινωφελών στόχων και τη διαμόρφωση νέων συνθηκών και επιθυμιών, η διάδοση των καλών πρακτικών μέσω της ιστοσελίδας και μέσω συνεργασιών και η σύνταξη εγχειριδίου Καλών Πρακτικών. Μεταξύ των καλών πρακτικών που ετοιμάστηκαν είναι ο Οδηγός Μείωσης Αποβλήτων Τροφίμων προς νοικοκυριά / καταναλωτές και ο Οδηγός Μείωσης Αποβλήτων Τροφίμων (Εστιατόρια-Ταβέρνες).

- Επαναχρησιμοποίηση αντικειμένων μέσω δράσεων ΜΚΟ και άλλων κοινοφελών ιδρυμάτων

Διάφοροι ΜΚΟ δέχονται αντικείμενα προς επαναχρησιμοποίηση (έπιπλα, ρούχα, ηλεκτρικές/ηλεκτρονικές συσκευές). Όλα αυτά αποτελούν κοινές δράσεις, οι οποίες δεν είναι οργανωμένες ή μέρος κάποιων προγραμμάτων. Δεν είναι γνωστός ο βαθμός επιτυχίας και η ανταπόκριση του κοινού σε αυτές τις ενέργειες. Ωστόσο, πρέπει να υπογραμμιστεί η σημασία τους γιατί πέραν το περιβαλλοντικό όφελος παρουσιάζουν παράλληλα έντονο φιλανθρωπικό χαρακτήρα.

- Διάθεση περισσευόμενων τροφίμων

Διάφοροι ΜΚΟ δραστηριοποιούνται με την αξιοποίηση του περισσευόμενου φαγητού για κοινωφελείς σκοπούς σε όλη την Ελλάδα. Ο ρόλος τους είναι να συντονίζουν τη διαδικασία προσφοράς περισσευόμενου φαγητού και τροφίμων από επιχειρήσεις εστίασης, εταιρείες, ξενοδοχεία, ζαχαροπλαστεία, μανάβικα, φούρνους, περισσεύματα δεξιώσεων κλπ. σε διάφορα ιδρύματα (όπως ορφανοτροφεία, Κοινωνικές Υπηρεσίες Δήμων, Στέγες Ανηλίκων, οικοτροφεία, χώροι μαζικής σίτισης απόρων) και συσσιτίων σε όλη την Ελλάδα. Άλλες δράσεις περιλαμβάνουν: παρουσιάσεις και συλλογή τροφίμων σε σχολεία, συντονισμός συλλογών τροφίμων από ιδιώτες. Δεν είναι γνωστός ο βαθμός επιτυχίας της συγκεκριμένης δραστηριότητας, ωστόσο κρίνεται ως καινοτόμα στην Ελλάδα. Εκτός πως η συγκεκριμένη δράση μπορεί να επιδείξει περιβαλλοντικό όφελος ενώ παράλληλα έχει παράλληλα έντονα φιλανθρωπικό χαρακτήρα.

- Έρευνα για τις Καταναλωτικές Συνήθειες

Σποραδικά είτε ως μέρος κάποιου προγράμματος είτε μεμονωμένα διενεργήθηκαν έρευνες κοινού. Χαρακτηριστικό παράδειγμα είναι έρευνα για την εξαγωγή συμπερασμάτων σχετικά με τις καταναλωτικές συνήθειες και συμπεριφορά ολόκληρου του πληθυσμού της Περιφέρειας Κεντρικής Μακεδονίας. Με την χρήση δομημένου ερωτηματολογίων και τηλεφωνικών συνεντεύξεων είχε ως στόχο τη συλλογή και επεξεργασία ποσοτικών στοιχείων από μεγάλα δείγματα του πληθυσμού της Περιφέρειας Κεντρικής Μακεδονίας. Οι ερωτήσεις χωρίζονταν στις εξής θεματικές ενότητες: κατανάλωση νερού και ενέργειας, ενεργειακή σήμανση συσκευών, ανακύκλωση πρώτων υλών, επαναχρησιμοποίηση και επιδιόρθωση και κατανάλωση φρούτων και λαχανικών εποχής. Τα αποτελέσματα της έρευνας σε σχέση την επαναχρησιμοποίηση και επιδιόρθωση έδειξαν:

Περίπου οι μισοί από τους ερωτηθέντες θεωρούν ότι το σημαντικότερο όφελος της επαναχρησιμοποίησης για το περιβάλλον είναι η μείωση της κατανάλωσης πρώτων υλών. Οι κυριότεροι παράγοντες που παίζουν ρόλο στην επιλογή να επιδιορθώσουν ή όχι μια συσκευή ή ένα έπιπλο που χάλασε οι ερωτηθέντες επέλεξαν με σειρά προτεραιότητας:

- ✓ το κόστος που θα χρειαστεί για να επιδιορθωθεί ή επαναχρησιμοποιηθεί
- ✓ ο χρόνος που θα χρειαστεί για να επιδιορθωθεί ή επαναχρησιμοποιηθεί:
- ✓ ο κόπος που θα χρειαστεί για να επιδιορθωθεί ή επαναχρησιμοποιηθεί
- ✓ η διάθεση να ασχοληθούν με το συγκεκριμένο αντικείμενο
- ✓ το συναισθηματικό δέσιμο με το αντικείμενο (δώρο αγαπημένου κ.λπ.).

Παραπάνω από τους μισούς, προσπαθούν να επιδιορθώσουν κάτι που χάλασε και μόνο 0,41% το πετάει στα σκουπίδια. Φαίνεται πως πλέον οι καταναλωτές λυπούνται να τερματίσουν τη ζωή ενός προϊόντος επειδή απλά χάλασε.

Κρίνεται μια σημαντική προσπάθεια αποτύπωσης των συνηθειών των πολιτών σε σχέση με τη βιώσιμη κατανάλωση. Η διενέργεια παρεμφερών ερευνών προτείνεται να επεκταθούν σε όλη τη χώρα.

- Φιλανθρωπικές δράσεις – δωρεές αγαθών μέσω τοπικών εκκλησιών και κοινωνικών παντοπωλείων Δήμων

Γενικά, στην Ελλάδα είναι ακόμα κοινή τακτική να δωρίζονται ρούχα και ορισμένα μικρά είδη οικιακής χρήσης στην τοπική εκκλησία ή στα κοινωνικά παντοπωλεία, όπου στη συνέχεια διανέμονται σε ανθρώπους που έχουν ανάγκη. Τα παιδικά ρούχα συχνά δίνονται σε ιδρύματα. Τα χρησιμοποιήσιμα φάρμακα που δεν έληξαν δωρίζονται σε οίκους ευγηρίας. Όλα αυτά αποτελούν κοινές δράσεις, οι οποίες δεν είναι οργανωμένες ή μέρος κάποιων προγραμμάτων.

Δ. ΑΝΤΑΛΛΑΓΗ ΑΓΑΘΩΝ

Τα τελευταία χρόνια παρουσιάζονται όλο και περισσότερες πρωτοβουλίες σχετικές με την ανταλλαγή αγαθών. Η ανταλλαγή προϊόντων χωρίς χρήματα είναι μια πολύ καλή λύση για άνεργους, άτομα που αντιμετωπίζουν οικονομικές δυσκολίες. Με αυτό τον τρόπο, πέρα ότι μπορεί να εξοικονομηθούν χρήματα, θεωρείται μια πολύ καλή δράση που μπορεί να συμβάλει στη μείωση των παραγόμενων αποβλήτων και έτσι συνεισφέροντας θετικά στα περιβαλλοντικά προβλήματα. Παλιά ρούχα ή αντικείμενα σε καλή κατάσταση, που πλέον δεν χρησιμοποιούνται από τον ιδιοκτήτη τους, μπορούν έτσι να χρησιμοποιηθούν από άλλους.

- Πλατφόρμες Ανταλλαγής Αγαθών

Διάφορες ιστοσελίδες λειτουργούν ως πλατφόρμες ανταλλαγής αγαθών. Κυρίως, απευθύνονται σε ανθρώπους με περιβαλλοντική συνείδηση που θέλουν να ανανεώσουν τα πράγματά τους χωρίς κόστος. Σε αυτές ανταλλάσσονται αντικείμενα κάθε είδους που βρίσκονται σε καλή κατάσταση, όπως gadgets, ρούχα/παπούτσια, αξεσουάρ, παιχνίδια, βιβλία, παιδικά είδη, είδη σπιτιού, κλπ. τα οποία δεν χρησιμοποιούνται. Οι ανταλλαγές γίνονται χωρίς χρήματα. Οι παραπάνω ενέργειες κρίνονται αρκετά επιτυχημένες και με μεγάλη ανταπόκριση από τον κόσμο.

- Ανταλλαγή Ρούχων

Μια σχετική δράση, τα «πάρτι ανταλλαγής ρούχων και πραγμάτων (swap party)» έχει γίνει μόδα τον τελευταίο καιρό στην χώρα μας. Διάφορες ομάδες ανθρώπων διοργανώνουν τέτοιες συγκεντρώσεις, στις οποίες μπορεί να λάβει μέρος ο καθένας. Σε αυτά ανταλλάσσονται ρούχα, παπούτσια και αξεσουάρ σε καλή κατάσταση, που πλέον δεν χρησιμοποιούνται από τον ιδιοκτήτη τους, με σκοπό την ανανέωση της γκαρνταρόμπας με μηδενικό περιβαλλοντικό και οικονομικό κόστος. Δεν είναι γνωστός ο βαθμός επιτυχίας της συγκεκριμένης δραστηριότητας. Παρόλο που ακόμη δεν έχουν καταγραφεί τα αποτελέσματα των πρωτοβουλιών αυτών, θεωρούνται ως καινοτόμες στην Ελλάδα. Η ανταπόκριση του κόσμου φαίνεται ικανοποιητική ιδίως στις νεότερες ηλικίες, ωστόσο αυτές πραγματοποιούνται σποραδικά. Θα μπορούσαν να προωθηθούν περισσότερο και να εφαρμοστούν σε μεγαλύτερη κλίμακα.

Ε. ΠΡΑΣΙΝΕΣ ΔΗΜΟΣΙΕΣ ΣΥΜΒΑΣΕΙΣ

Οι Πράσινες Δημόσιες Συμβάσεις είναι οι διαδικασίες με τις οποίες ο δημόσιος τομέας προμηθεύεται προϊόντα, υπηρεσίες ή εργασίες, χρησιμοποιώντας πράσινα κριτήρια κατά την αξιολόγηση προσφορών. Με βάση το κοινοτικό θεσμικό πλαίσιο, οι δημόσιες υπηρεσίες προμηθειών μπορούν να χρησιμοποιούν περιβαλλοντικά κριτήρια κατά την προκήρυξη διαγωνισμών και την αξιολόγηση των προσφορών, δεδομένου ότι ταυτόχρονα ικανοποιούνται οι βασικές αρχές της διαφάνειας, της ισότιμης μεταχείρισης και της μη διάκρισης.

Διεξάγεται έρευνα προϊόντων και υπηρεσιών με περιβαλλοντικά χαρακτηριστικά στην ελληνική αγορά με στόχο την αποτίμηση του βαθμού ετοιμότητας της ελληνικής αγοράς για την εισαγωγή «πράσινων» προδιαγραφών κατά τη σύναψη δημοσίων συμβάσεων. Η έρευνα αφορά στις κύριες

κατηγορίες προϊόντων και υπηρεσιών που προμηθεύεται το Ελληνικό Δημόσιο. Τα αποτελέσματα της, θα συντελέσουν στην κατάρτιση Ευρετηρίου και στη διαμόρφωση του Εθνικού Σχεδίου Δράσης για την Προώθηση των Πράσινων Δημόσιων Συμβάσεων.

Μέσα από τη συνεργασία με Έλληνες παραγωγούς, αντιπροσώπους και μεταπωλητές θα καταρτιστεί το «Ευρετήριο Προϊόντων και Υπηρεσιών με περιβαλλοντικά χαρακτηριστικά», το οποίο θα είναι διαθέσιμο μέσω του διαδικτύου στις δημόσιες αρχές ώστε να μπορούν να εντοπίσουν 'πράσινα' προϊόντα, υπηρεσίες και προμηθευτές.

ΣΤ. ΕΘΕΛΟΝΤΙΚΕΣ ΣΥΜΦΩΝΙΕΣ

Στις 29/03/2012 καταρτίστηκε εθελοντική συμφωνία συνεργασίας «για την πρόληψη και τον έλεγχο της ρύπανσης από την τσιμεντοβιομηχανία» μεταξύ του Ελληνικού Δημοσίου και της Ένωσης Τσιμεντοβιομηχανών Ελλάδος.

Η εθελοντική συμφωνία μεταξύ του ΥΠΕΝ και της ΕΤΕ για την πρόληψη και τον έλεγχο της ρύπανσης από την τσιμεντοβιομηχανία ορίζει ένα συγκεκριμένο πλαίσιο για την αξιοποίηση εναλλακτικών καυσίμων από την τσιμεντοβιομηχανία. Η χρησιμοποίηση εναλλακτικών καυσίμων και πρώτων υλών στην τσιμεντοβιομηχανία αποτελεί ένα παράδειγμα ορθής πολιτικής στη διαχείριση των αποβλήτων. Προωθεί την ανάκτηση ενέργειας και ανακύκλωση υλικών στη βιομηχανία, σύμφωνα με τις βασικές αρχές της ιεράρχησης των μεθόδων διαχείρισης αποβλήτων στην Ευρωπαϊκή Ένωση. Προσφέρει σημαντικά περιβαλλοντικά οφέλη όπως:

- μείωση εκπομπών των αερίων που προκαλούν το φαινόμενο του θερμοκηπίου, αντικαθιστώντας τη χρήση ορυκτών πόρων με εναλλακτικά υλικά
- μείωση της χρησιμοποίησης ορυκτών καυσίμων καθώς και των περιβαλλοντικών επιπτώσεων που συνδέονται με την εξόρυξη τους,
- μεγιστοποίηση της ανάκτησης ενέργειας από τα απόβλητα χωρίς την παραγωγή τέφρας αφού αυτή ενσωματώνεται στο τελικό προϊόν.
- μείωση των απαιτούμενων χώρων για ταφή
- συνεισφορά σε λύσεις στη διαχείριση των αποβλήτων με το μικρότερο κόστος και με τέτοιο τρόπο που να τα αξιοποιεί και να ωφελεί το περιβάλλον.

Ζ. ΟΙΚΟΛΟΓΙΚΗ ΣΗΜΑΝΣΗ

Οι ακόλουθες δράσεις έχουν ως στόχο την προώθηση του ευρωπαϊκού οικολογικού σήματος.

- Προωθώντας την Βιώσιμη Κατανάλωση και την Περιβαλλοντική Συνείδηση του Καταναλωτή

Δράσεις ενημέρωσης του κοινού έχουν αναπτυχθεί σε σχέση με την οικολογική σήμανση. Συγκεκριμένα, το ΙΝΚΑ/ΓΟΚΕ και η ΕΚΝΑ έχει αναλάβει την ενημέρωση και ενδυνάμωση του καταναλωτικού κοινού σε σχέση με τα οικολογικά σήματα, δημιουργώντας εύχρηστες υποδομές διαδραστικής ενημέρωσης και παρουσίασης των βασικών πηγών πληροφόρησης. Αρχικά θα διενεργηθεί έρευνα, η οποία έχει στόχο να ανιχνεύσει το βαθμό διείσδυσης των οικολογικών σημάτων και ειδικότερα του ecolabel στην αγορά μέσα από την αντίληψη που έχει το καταναλωτικό κοινό για τη χρήση/ερμηνεία των σημάτων. Αποτέλεσμα αυτής της δράσης είναι να δημιουργηθεί ολοκληρωμένη πρόταση για τη βελτίωση της σχέσης του ελληνικού κοινού και της ελληνικής επιχείρησης με το ecolabel και διάχυση πληροφορίας και αλληλεπίδραση με το καταναλωτικό κοινό σχετικά με το ecolabel.

Τα αποτελέσματα της πράξης θα μπορούσαν να αξιοποιηθούν στον παρόντα σχεδιασμό και γενικά για την χάραξη πολιτικής για τη αειφόρο ανάπτυξη, βιώσιμη κατανάλωση και την πολιτική προϊόντων.

- Ευρωπαϊκό Πρόγραμμα για τη διάδοση του οικολογικού σήματος στα τουριστικά καταλύματα

Χρηματοδοτούμενο ευρωπαϊκό πρόγραμμα, που πραγματοποιήθηκε στη Χαλκιδική, είχε σκοπό την ανταλλαγή πληροφοριών και τεχνογνωσίας για τις διαδικασίες περιβαλλοντικής πιστοποίησης στα

τουριστικά καταλύματα και ιδιαίτερα με την απόκτηση του οικολογικού σήματος " E.E. Ecolabel. Τα επιδιωκόμενα αποτελέσματα της δράσης είναι:

- Εκπόνηση εκθέσεων για τη διάδοση των οικολογικών εργαλείων πιστοποίησης, των ορθών πρακτικών στον τομέα του τουρισμού, των περιβαλλοντικών υπηρεσιών των τουριστικών καταλυμάτων αλλά και την τρέχουσα ζήτηση για τις «πράσινες» υπηρεσίες στον τομέα του τουρισμού.
- Ενημέρωση δημόσιων φορέων για τις δυνατότητες και τα πλεονεκτήματα του EcoLabel
- Ημερίδες για την ενημέρωση σχετικά με την περιβαλλοντική πιστοποίηση των τουριστικών εγκαταστάσεων.
- Εκπαιδευτικά προγράμματα για ξενοδόχους και προσωπικό ξενοδοχείων.
- Επιμορφωτικά σεμινάρια για νέους επαγγελματίες.
- Δημιουργία πρακτικού οδηγού για την ενίσχυση της περιβαλλοντικής συνείδησης, στις μονάδες που έχουν ήδη πιστοποιηθεί ή που θέλουν να υιοθετήσουν οικολογική ετικέτα.
- Αξιολογήσεις τουριστικών εγκαταστάσεων σχετικά με τη λήψη οικολογικού σήματος.
- Εκθέσεις σχετικά με τις διαδικασίες υποστήριξης EcoLabel
- Ελεγχος πιστοποίησης σε ξενοδοχειακές μονάδες

Τα αποτελέσματα της προγράμματος θα μπορούσαν να αξιοποιηθούν στον παρόντα σχεδιασμό και γενικά για την χάραξη πολιτικής για τη αειφόρο ανάπτυξη, βιώσιμη κατανάλωση και την πολιτική προϊόντων.

- Πράσινος Τουρισμός

Ορισμένες επιχειρήσεις είχαν ζητήσει να αποκτήσουν το ευρωπαϊκό οικολογικό σήμα στα πλαίσια της πράξης «Πράσινος Τουρισμός», η οποία αποτελούσε μια επιμέρους πρωτοβουλία του Υπουργείου Πολιτισμού και Τουρισμού στο πλαίσιο του Ε.Π. «Ανταγωνιστικότητα και Επιχειρηματικότητα» 2007-2013 (ΕΠΑΝ ΙΙ). Αφορούσε στην υλοποίηση επενδύσεων στον τομέα του τουρισμού από επιχειρήσεις που δραστηριοποιούνται ως ξενοδοχειακά ή λοιπά τουριστικά καταλύματα και λειτουργούν εντός της Ελληνικής Επικράτειας ενώ δεν εμπίπτουν στις εξαιρέσεις του Κανονισμού (ΕΚ) 1998/2006. Το πρόγραμμα είχε υλοποιηθεί βάσει του Κανονισμού (ΕΚ)1998/2008 της Ευρωπαϊκής Επιτροπής. Η συγκεκριμένη Πράξη αποσκοπούσε:

- ✓ Στην ανάπτυξη της περιβαλλοντικής συνείδησης των εμπλεκόμενων στην τουριστική διαδικασία και της εταιρικής κοινωνικής ευθύνης των τουριστικών επιχειρήσεων.
- ✓ Στην αναβάθμιση των προσφερόμενων υπηρεσιών των τουριστικών μονάδων, τη βελτίωση της ποιότητας των παρεχόμενων υπηρεσιών και των περιβαλλοντικών τους επιδόσεων.
- ✓ Στην δημιουργία υποδομών και σχεδίων δράσεων που πληρούν τα κριτήρια οικολογικής πιστοποίησης.

Ειδικότερα, οι στόχοι των ενεργειών ήταν η βελτίωση της ενεργειακής αποδοτικότητας των κτιριακών εγκαταστάσεων των επιλέξιμων επιχειρήσεων, η εξοικονόμηση ενέργειας, η σωστή και υπεύθυνη διαχείριση του ύδατος και των απορριμμάτων, καθώς και η υλοποίηση διαδικασιών που δεν επιβαρύνουν το περιβάλλον ενώ, παράλληλα, προωθούν την ευαισθητοποίηση των εμπλεκόμενων σε περιβαλλοντικά θέματα.

Η βελτίωση του περιβάλλοντος και η μείωση του κόστους λειτουργίας από την υιοθέτηση οικολογικών προτύπων αποτελούν σημαντικό κίνητρο για την υιοθέτηση ενός συστήματος οικολογικής λειτουργίας και πιστοποίησης. Η σαφώς διαφαινόμενη τάση των τελευταίων ετών, σύμφωνα με την οποία οι τουρίστες αλλά και πολλές τουριστικές επιχειρήσεις παγκοσμίως έχουν ευαισθητοποιηθεί σε θέματα προστασίας του περιβάλλοντος και πιστοποίησης τουριστικών καταλυμάτων, αποτελεί ένα επιπλέον κίνητρο για πράσινες επενδύσεις.

- Εισαγωγή και προώθηση του Eco-label στην κλωστοϋφαντουργική βιομηχανία

Στο πλαίσιο χρηματοδοτούμενου ευρωπαϊκού προγράμματος πραγματοποιήθηκαν μια σειρά από δράσεις με κύριο στόχο τη προώθηση και εξάπλωση της εφαρμογής του Ecolabel στα

κλωστοϋφαντουργικά προϊόντα. Παράλληλα μέσα από την υλοποίηση του έργου έγινε προσπάθεια ενίσχυσης της οικολογικής ευαισθητοποίησης των καταναλωτών και της προστασίας του περιβάλλοντος και συντάχθηκε Οδηγός Ορθής Πρακτικής για την καθοδήγηση των κλωστοϋφαντουργικών επιχειρήσεων που ενδιαφέρονται να υιοθετήσουν το Eco-label.

ΚΕΦΑΛΑΙΟ ΙΙ – ΤΟΜΕΙΣ ΠΡΟΤΕΡΑΙΟΤΗΤΑΣ ΚΑΙ ΣΤΟΧΟΙ

Με βάση την ανάλυση της υφιστάμενης κατάστασης επιλέγονται τα ακόλουθα ρεύματα αποβλήτων ως τομείς προτεραιότητας για τη θέσπιση ποιοτικών στόχων:

- α) Απόβλητα Τροφίμων
- β) Χαρτί
- γ) Υλικά/ Απόβλητα Συσσκευασίας
- δ) Ηλεκτρικός και Ηλεκτρονικός Εξοπλισμός (ΗΗΕ) /Απόβλητα Ηλεκτρικού και Ηλεκτρονικού Εξοπλισμού (ΑΗΗΕ).

2. Για τους ως άνω τομείς προτεραιότητας ορίζονται οι παρακάτω ειδικοί στόχοι:

- α) Η προώθηση της μείωσης παραγωγής αποβλήτων τροφίμων
- β) Η προώθηση της μείωσης κατανάλωσης χαρτιού
- γ) Η προώθηση της μείωσης παραγωγής αποβλήτων συσκευασίας
- δ) Η προώθηση της επαναχρησιμοποίησης Ηλεκτρικού και Ηλεκτρονικού Εξοπλισμού.

1. Σχετικές πολιτικές εν ισχύ

Σκοπός του Εθνικού Σχεδίου Πρόληψης Παραγωγής Αποβλήτων είναι να δοθούν οι απαραίτητες κατευθύνσεις για την πρόληψη παραγωγής αποβλήτων σε Εθνικό Επίπεδο με χρονικό ορίζοντα τουλάχιστον την επόμενη πενταετία. Με αυτό τον τρόπο, στοχεύει να βοηθήσει:

- στην βελτίωση της διαχείρισης των αποβλήτων
- στην μείωση παραγωγής αποβλήτων
- στην αποφυγή υπέρμετρης και αλόγιστης χρήσης φυσικών πόρων

Μια σημαντική πτυχή του σχεδιασμού είναι πως το σχέδιο για την πρόληψη των αποβλήτων πρέπει να συνυπάρχει με όλες τις πολιτικές που βρίσκονται εν ισχύ. Αυτές ενδέχεται να χρησιμοποιούν ίδιους πόρους, διαμορφώνοντας έτσι περιορισμούς ή, αντίθετα, ευκαιρίες για συνέργεια. Κρίνεται σκόπιμο το Σχέδιο Πρόληψης να συσχετισθεί με άλλες πολιτικές για την αειφόρο ανάπτυξη, την προστασία του περιβάλλοντος, τη διαχείριση των αποβλήτων, την κατανάλωση προϊόντων κλπ. Για παράδειγμα, το σχέδιο πρόληψης μπορεί να συντελέσει για να επιτευχθούν άμεσα και απτά από τους πολίτες οι στόχοι και δράσεις που προτείνονται από υφιστάμενους σχεδιασμούς διαχείρισης αποβλήτων. Επομένως, είναι σημαντικό να είναι γνωστές οι υπόλοιπες πολιτικές που βρίσκονται ήδη σε εφαρμογή, διότι το σχέδιο πρόληψης εκπονείται με τέτοιο τρόπο ώστε να ανταποκρίνεται στις πραγματικές συνθήκες. Για το λόγο αυτό στις ακόλουθες παραγράφους αναλύονται οι υφιστάμενες πολιτικές σε ισχύ σε εθνικό, περιφερειακό και τοπικό επίπεδο.

A. Σχετικές Ευρωπαϊκές Πολιτικές και Στρατηγικές

Η Ευρωπαϊκή Ένωση (ΕΕ) αποτελεί πρωτοπόρο στην περιβαλλοντική προστασία τόσο για λόγους διατήρησης των οικοσυστημάτων και των φυσικών πόρων όσο και για λόγους τεχνολογικής εξέλιξης και καινοτομίας.

Ανακοίνωση της Επιτροπής της 27ης Μαΐου 2003 με τίτλο: «Προς μια θεματική στρατηγική για την πρόληψη και την ανακύκλωση των αποβλήτων» (COM (2003) 301 Επίσημη Εφημερίδα C 76 της 25ης Μαρτίου 2004)³

Με την ανακοίνωση αυτή, η Επιτροπή θέτει τις βάσεις της Ευρωπαϊκής στρατηγικής για την πρόληψη και την ανακύκλωση των αποβλήτων και, με αφετηρία την ήδη συντελεσθείσα πρόοδο, περιγράφει τις εναλλακτικές δυνατότητες στρατηγικού χαρακτήρα που θα επιθυμούσε να

³ <http://eur-lex.europa.eu/LexUriServ/LexUriServ.do?uri=CELEX:52003DC0301:EL:HTML>

αποτελέσουν αντικείμενο διαλόγου. Στην ανακοίνωση αυτή ξεκάθαρη πρώτη επιλογή της Επιτροπής αποτελεί η πρόληψη της δημιουργίας των αποβλήτων.

Ανακοίνωση της Επιτροπής της 21ης Δεκεμβρίου 2005 με τίτλο «Ένα βήμα μπροστά για την αειφόρο χρήση των πόρων - θεματική στρατηγική για την πρόληψη της δημιουργίας και την ανακύκλωση των αποβλήτων» (COM (2005) 666)

Η εν λόγω στρατηγική χαράσσει τις κατευθύνσεις της δράσης της Ευρωπαϊκής Ένωσης (ΕΕ) και περιγράφει τα μέτρα που θα επέτρεπαν τη βέλτιστη διαχείριση των αποβλήτων. Η στρατηγική αυτή για την πρόληψη της δημιουργίας και την ανακύκλωση αποβλήτων αποτελεί μία από τις συνολικά επτά (7) στρατηγικές που προβλέπονται από το Έκτο Πρόγραμμα Δράσης για το Περιβάλλον.

Στόχος της στρατηγικής είναι να μειωθούν οι αρνητικές περιβαλλοντικές επιπτώσεις των αποβλήτων καθ' όλο τον κύκλο ζωής τους, από την παραγωγή μέχρι την τελική διάθεσή τους, μέσω της πρόληψης και της ανακύκλωσης. Η προσέγγιση αυτή επιτρέπει να αντιμετωπίζεται κάθε είδος αποβλήτων όχι μόνο ως πηγή ρύπανσης που επιβάλλεται να μειωθεί, αλλά και ως ενδεχόμενος πόρος που προσφέρεται για εκμετάλλευση.

Η ιεράρχηση των μεθόδων διαχείρισης των αποβλήτων καθώς και οι στόχοι της κοινοτικής νομοθεσίας διαπνέουν το σύνολο της στρατηγικής: Πρόκειται για την πρόληψη και τον περιορισμό των αποβλήτων, τη προαγωγή της επαναχρησιμοποίησής τους, την ανακύκλωση και την αξιοποίησή τους. Οι εν λόγω στόχοι εντάσσονται στην προσέγγιση που βασίζεται στην αξιολόγηση του περιβαλλοντικού αντίκτυπου και τον κύκλο ζωής των πόρων.

Η στρατηγική προβλέπει τον περιορισμό της παραγωγής αποβλήτων, δίχως εντούτοις να καθορίζεται συνολικός ποσοτικός στόχος δεδομένου ότι θεωρείται ότι ανάλογοι στόχοι δεν συνεπάγονται απαραίτητα βελτίωση του περιβάλλοντος. Όντως, ορισμένες τεχνικές μείωσης των όγκου των αποβλήτων αποδεικνύονται πιο ρυπογόνες από άλλες, μολονότι επιτρέπουν τη μεγαλύτερη μείωση του όγκου των αποβλήτων.

Η στρατηγική για την πρόληψη της παραγωγής των αποβλήτων αφορά πρωτίστως τη μείωση του περιβαλλοντικού αντίκτυπου των αποβλήτων και των προϊόντων που πρόκειται να καταστούν απόβλητα. Για να είναι αποτελεσματική, η προαναφερόμενη μείωση του αντίκτυπου πρέπει να αφορά όλα τα στάδια του κύκλου ζωής των πόρων. Η εφαρμογή των ήδη διαθέσιμων μέσων βάσει του κείμενου κοινοτικού νομοθετικού πλαισίου, όπως η διάδοση των βέλτιστων διαθέσιμων τεχνικών ή ο οικολογικός σχεδιασμός των προϊόντων αποτελεί, κατά συνέπεια, σημαντικό παράγοντα τελικής επιτυχίας.

Επιπλέον, η στρατηγική προσφέρει πλαίσιο συντονισμένης ανάπτυξης των ειδικών εθνικών δράσεων. Η νέα πρόταση για οδηγία πλαίσιο σχετικά με τα απόβλητα υποχρεώνει ως εκ τούτου τα κράτη μέλη να εκπονούν προγράμματα πρόληψης της παραγωγής αποβλήτων. Τα εν λόγω προγράμματα περιλαμβάνουν συγκεκριμένους στόχους πρόληψης των οποίων επιδιώκεται η πραγμάτωση στο πλέον ενδεδειγμένο επίπεδο, ενώ παράλληλα προβλέπεται η γνωστοποίησή τους στο κοινό.

Η συγκεκριμένη προσέγγιση βασίζεται στον κύκλο ζωής των προϊόντων και των αποβλήτων και προϋποθέτει περαιτέρω βελτίωση των γνώσεων για τις επιπτώσεις της χρήσης των πόρων στην παραγωγή και τη διαχείριση των αποβλήτων καθώς και τη συστηματικότερη προσφυγή σε θεματικές παρεκτάσεις και μοντέλα.

Η εν λόγω προσέγγιση της στρατηγικής αυτής είναι συμπληρωματική προς άλλες Οδηγίες και στρατηγικές, όπως:

- Στην Οδηγία 96/61/ΕΚ «Σχετικά με την ολοκληρωμένη πρόληψη και έλεγχο της ρύπανσης»,
- Στην Πράσινη Βίβλο της 7ης Φεβρουαρίου 2001 σχετικά με την ολοκληρωμένη πολιτική προϊόντων (COM 2001 68).
- Στην Ανακοίνωση της Επιτροπής, της 21ης Δεκεμβρίου 2005, με τίτλο: «Θεματική στρατηγική για την αειφόρο χρήση των φυσικών πόρων» (COM (2005) 670)

Πρόκειται συνολικά για μια προσέγγιση που επιτρέπει τη μείωση των πιέσεων που ασκούνται στο περιβάλλον (εξάντληση πόρων και ρύπανση) σε κάθε στάδιο του κύκλου ζωής των πόρων, συμπεριλαμβανόμενης της παραγωγής, της συλλογής, της χρήσης και της τελικής τους διάθεσης. Η

αποτελεσματικότητα της Θεματικής αυτής Στρατηγικής αξιολογήθηκε από την Επιτροπή, με την δημοσίευση της σχετικής Έκθεσης Αξιολόγησης στις 19 Ιανουαρίου 2011 καθώς και με το συνοδευτικό Κείμενο Εργασίας (Staff Working Document). Στην αξιολόγηση αυτή περιλαμβάνεται μια περίληψη των κυριότερων ενεργειών που έλαβαν χώρα, τα κύρια διαθέσιμα στατιστικά στοιχεία όσον αφορά την δημιουργία και τις μεθόδους διαχείρισης των αποβλήτων καθώς και μια ανάλυση των μελλοντικών προκλήσεων.

Τέλος, εξαιρετικό ενδιαφέρον παρουσιάζει ο Οδικός Χάρτης για την Αποδοτικότητα των Πόρων (Roadmap on Resource Efficiency), ο οποίος βασίστηκε κατά κύριο λόγο στην ανωτέρω έκθεση αξιολόγησης της Θεματικής Στρατηγικής για την Πρόληψη της Δημιουργίας και την Ανακύκλωση των Αποβλήτων και ο οποίος δημοσιεύτηκε τον Σεπτέμβριο του 2011 και έχει ως στόχο την μετατροπή της οικονομίας της Ε.Ε. σε μια αειφορική οικονομία μέχρι το έτος 2050. Ο Οδικός Χάρτης προτρέπει, χωρίς όμως να θέτει ποσοτικούς στόχους, στην ουσιαστική μείωση της δημιουργίας αποβλήτων, στην μεγιστοποίηση του κλάσματος των αποβλήτων που επαναχρησιμοποιούνται /ανακυκλώνονται και στον δραστικό περιορισμό της υγειονομικής ταφής των αποβλήτων.

Σε συνέχεια της αξιολόγησης της Θεματικής Στρατηγικής και του Οδικού Χάρτη, η Επιτροπή δημοσίευσε επίσης τον Απρίλιο του 2012 μια μελέτη με τίτλο "Use of Economic Instruments and Waste Management Performances"⁴ και αποτελεί μια ανάλυση της σχέσης της απόδοσης των διαφορετικών μεθόδων διαχείρισης αποβλήτων με την χρήση διαφορετικών οικονομικών εργαλείων.

Το Έκτο Πρόγραμμα Δράσης για το Περιβάλλον (2002-2012)

Το Έκτο Πρόγραμμα Δράσης για το Περιβάλλον αποτελεί την αποτύπωση και εξειδίκευση της Ευρωπαϊκής Στρατηγικής για την Αειφόρο Ανάπτυξη σε θέματα προστασίας του περιβάλλοντος. Επαναλαμβάνεται και πάλι η σημασία της πρόληψης των αποβλήτων, συνδέεται ευθέως η πολιτική πρόληψης των αποβλήτων με την πολιτική για την εξοικονόμηση των πόρων και θέτει τις βάσεις για ένα ολοκληρωμένο πλαίσιο για την περαιτέρω νομοθεσία περί διαχείρισης των αποβλήτων. Παρότι το έκτο πρόγραμμα δράσης έχει πλέον τυπικά ολοκληρωθεί, οι στόχοι που έχει θέσει εξακολουθούν να κατέχουν κυρίαρχη θέση στην Στρατηγική για την Ευρώπη 2020 (Europe 2020 Strategy for smart, sustainable and inclusive growth).

Θα πρέπει τέλος να τονιστεί, ότι το έκτο πρόγραμμα δράσης προβλέπει την εκπόνηση συνολικά επτά θεματικών στρατηγικών, μία εκ των οποίων ήταν και η Θεματική Στρατηγική για την Πρόληψη της Δημιουργίας και την Ανακύκλωση των Αποβλήτων.

Σχέδιο Δράσης για την Αειφόρο Κατανάλωση και Παραγωγή και για την Αειφόρο Βιομηχανική Πολιτική (SCP/SIP Action Plan)

Στις 16 Ιουλίου 2008, η Ευρωπαϊκή Επιτροπή παρουσίασε το Σχέδιο Δράσης για την Αειφόρο Κατανάλωση και Παραγωγή και για την Αειφόρο Βιομηχανική Πολιτική. Περιλαμβάνει μια σειρά προτάσεων για την αειφόρο παραγωγή και κατανάλωση η οποία στοχεύει στη βελτίωση των περιβαλλοντικών επιδόσεων των προϊόντων καθώς και στην αύξηση της ζήτησης για περισσότερο βιώσιμα αγαθά και τεχνολογίες παραγωγής. Επιχειρείται επίσης η ενθάρρυνση της ευρωπαϊκής βιομηχανίας να εκμεταλλευτεί τις ευκαιρίες που παρέχονται για καινοτομία. Οι προτάσεις που περιέχει το Σχέδιο Δράσης αποτελούν αναπόσπαστο κομμάτι της Κοινοτικής Στρατηγικής για την Αειφόρο Ανάπτυξη (EU SDS), οι οποίες ενδυναμώνουν την δέσμευση και προσήλωση της Ε.Ε. να ανταποκριθεί στις προκλήσεις της βιώσιμης ανάπτυξης και να εξελίξει περαιτέρω εργαλεία και πρωτοβουλίες τόσο σε Κοινοτικό όσο και σε διεθνές επίπεδο, όπως την Διαδικασία Μαρακές (United Nations' Marrakech Process).

Απόβλητα τροφίμων

Η πρόληψη των αποβλήτων τροφίμων αποτελεί αντικείμενο αυξανόμενου ενδιαφέροντος τα τελευταία χρόνια. Ο Οδικός Χάρτης για την Αποδοτικότητα των Πόρων (COM(2011) 571 final; EC 2011a)⁵ είναι το πρώτο έγγραφο της Ευρωπαϊκής Πολιτικής, στο οποίο τα απόβλητα τροφίμων αναφέρονται ξεχωριστά και όχι ως κλάσμα των βιοαποβλήτων. Επίσης περιλαμβάνει ένα ορόσημο

⁴ European Commission [DG Environment], (2012), "Use of Economic Instruments and Waste Management Performances", (http://ec.europa.eu/environment/waste/pdf/final_report_10042012.pdf)

⁵ European Commission (2011) Roadmap to a Resource Efficient Europe: http://ec.europa.eu/environment/resource_efficiency/pdf/com2011_571.pdf

για την μείωση των αποβλήτων τροφίμων κατά 50% μέχρι το 2020 και καλεί τα κράτη-μέλη να συμπεριλάβουν τα απόβλητα τροφίμων στα σχέδια πρόληψης. Το Ψήφισμα του Ευρωπαϊκού Κοινοβουλίου της 19ης Ιανουαρίου 2012 σχετικά με το πώς θα αποφευχθεί η κατασπατάλη τροφίμων: στρατηγικές για μια αποδοτικότερη τροφική αλυσίδα στην ΕΕ (2011/2175(INI))⁶ ζητεί από την Επιτροπή και τα κράτη μέλη να διευκρινίσουν τη σημασία της ημερομηνίας στις επισημάνσεις, πιέζει για μέτρα μείωσης των αποβλήτων, ζητεί από την Επιτροπή να καθορίσει συγκεκριμένους στόχους για τα κράτη μέλη σε σχέση με την πρόληψη της σπατάλης τροφίμων, στο πλαίσιο των στόχων πρόληψης της δημιουργίας αποβλήτων που πρέπει να επιτύχουν τα κράτη μέλη έως το 2014, καλεί την Επιτροπή να λάβει έμπρακτα μέτρα με σκοπό να μειωθεί η σπατάλη τροφίμων κατά το ήμισυ έως το 2025 και καλεί το Συμβούλιο και την Επιτροπή να κηρύξουν το 2014 «Ευρωπαϊκό Έτος κατά της Σπατάλης Τροφίμων». Η Ευρωπαϊκή Επιτροπή έχει συνθέσει μια ομάδα εργασίας πάνω στα απόβλητα τροφίμων και τις απώλειες τροφίμων⁷. Επίσης, η Επιτροπή έχει αναρτήσει μια ιστοσελίδα που ενημερώνει τους καταναλωτές για τα απόβλητα τροφίμων⁸.

Έχει προετοιμαστεί ένα ξεχωριστό Εγχειρίδιο ("Guidelines on the preparation of food waste prevention programmes")⁹, το οποίο συνοδεύεται από μια σειρά παραδειγμάτων βέλτιστων πρακτικών, ώστε να αντιμετωπίσει το συγκεκριμένο πρόβλημα της πρόληψης των αποβλήτων τροφίμων, τα οποία έχουν αναγνωρισθεί ως μία από τις βασικές προτεραιότητες του Χάρτη Πορείας Αποδοτικότητας Πόρων, λόγω της σημασίας τους και των επιπτώσεών τους στο περιβάλλον, τις εκπομπές αερίων θερμοκηπίου και την παγκόσμια επισιτιστική ασφάλεια.

Β. Σχετικές Πολιτικές και Στρατηγικές Εθνικό Επίπεδο

Πολιτικές Περιβάλλοντος

Η μείωση των επιπτώσεων της ρύπανσης στη δημόσια υγεία και τα οικοσυστήματα, η ορθολογική διαχείριση των φυσικών πόρων, λαμβάνοντας υπόψη τις προβλέψεις για τις επιπτώσεις της κλιματικής αλλαγής, η αποτελεσματική διαχείριση των αποβλήτων, η διασφάλιση της ποιότητας του ατμοσφαιρικού περιβάλλοντος, η προώθηση της αειφόρου ανάπτυξης, στο πλαίσιο του χωροταξικού σχεδιασμού και του αστικού περιβάλλοντος, η αντιμετώπιση της κλιματικής αλλαγής, μέσω και πολιτικών που εστιάζουν στον τομέα της ενέργειας και η προστασία και η ανάδειξη της βιοποικιλότητας, των δασικών εκτάσεων και του φυσικού τοπίου αποτελούν προτεραιότητες της περιβαλλοντικής πολιτικής που εφαρμόζει το ΥΠΕΝ¹⁰.

Οι κύριοι Άξονες παρέμβασης του ΥΠΕΝ είναι:

1. Η Αειφόρος Διαχείριση των Φυσικών Πόρων (Φύση - Νερά)
2. Η Αναβάθμιση της Ποιότητας Ζωής - Προστασία της Δημόσιας Υγείας
3. Η μετάβαση σε μια ανταγωνιστική οικονομία χαμηλής κατανάλωσης σε άνθρακα (ενεργειακή αποδοτικότητα, προώθηση ΑΠΕ/ΦΑ, ενίσχυση ενεργειακών υποδομών)
4. Η ενίσχυση των θεσμών και των μηχανισμών περιβαλλοντικής διακυβέρνησης (σύνδεση χωρικού και περιβαλλοντικού σχεδιασμού, αποσαφήνιση ρόλων και αρμοδιοτήτων σε κεντρικό, περιφερειακό και τοπικό επίπεδο, περιβαλλοντική ευαισθητοποίηση & εκπαίδευση, ενίσχυση της πρόσβασης του κοινού στη περιβαλλοντική πληροφορία και της συμμετοχής της «κοινωνίας των πολιτών»).

και οι βασικές προτεραιότητες Ανάπτυξης στους Τομείς «Περιβάλλον και Ενέργεια» είναι:

⁶ Ψήφισμα του Ευρωπαϊκού Κοινοβουλίου της 19ης Ιανουαρίου 2012 σχετικά με το πώς θα αποφευχθεί η κατασπατάλη τροφίμων: στρατηγικές για μια αποδοτικότερη τροφική αλυσίδα στην ΕΕ (2011/2175(INI))

<http://www.europarl.europa.eu/sides/getDoc.do?pubRef=-//EP//TEXT+TA+P7-TA-2012-0014+0+DOC+XML+V0//EL>

⁷ European Commission (2012) Report on the meeting of the working group on food losses/food waste of the advisory group on the food chain, animal and plant health:

http://ec.europa.eu/dgs/health_consumer/dgs_consultations/docs/ag/summary_ahac_05102012_en.pdf

⁸ European Commission, Food waste: http://ec.europa.eu/food/food/sustainability/index_en.htm

⁹ European Commission [DG Environment], (2011), "Guidelines on the preparation of food waste prevention programmes", (http://ec.europa.eu/environment/waste/prevention/pdf/prevention_guidelines.pdf)

¹⁰ ΥΠΕΚΑ (2013) «Κατευθύνσεις Αναπτυξιακής Στρατηγικής στους τομείς πολιτικής αρμοδιότητας του ΥΠΕΚΑ»

(<http://www.ypeka.gr/LinkClick.aspx?fileticket=NrhIgcKoxC4%3D&tabid=759&language=el-GR>)

- Η ανάσχεση της απώλειας της βιοποικιλότητας και η Προστασία του Φυσικού Περιβάλλοντος, με τη θεσμοθέτηση ενός ολοκληρωμένου και επιχειρησιακού διοικητικού Συστήματος Διαχείρισης Προστατευόμενων Περιοχών, σε εθνικό και περιφερειακό επίπεδο,
- Η αντιμετώπιση των περιβαλλοντικών κινδύνων (δασικές πυρκαγιές - κλιματική αλλαγή),
- Η προστασία και διαχείριση των υδατικών πόρων - Αντιμετώπιση περιβαλλοντικού κινδύνου (πλημμύρες - κλιματική αλλαγή),
- Η αποτελεσματική διαχείριση των αστικών, βιομηχανικών και επικίνδυνων αποβλήτων, με ολοκλήρωση της κάλυψη των αναγκών σε Υποδομές Διαχείρισης, μείωση της παραγωγής αποβλήτων, προώθηση της επαναχρησιμοποίησης, ανακύκλωσης και ανάκτησης αποβλήτων και υιοθέτηση ενός αποτελεσματικού συστήματος ολοκληρωμένης διαχείρισης αποβλήτων, σε εθνικό και περιφερειακό επίπεδο,
- Η Βιώσιμη Αστική Ανάπτυξη - Αστική Αναζωογόνηση - Ολοκληρωμένες Αστικές Παρεμβάσεις Πολυτομεακού και Στρατηγικού χαρακτήρα - Περιβαλλοντική και ενεργειακή αναβάθμιση οικιστικού ιστού μεγάλων αστικών κέντρων και ειδικότερα υποβαθμισμένων αστικών περιοχών - προώθηση βιώσιμης κινητικότητας -Παρακολούθηση/Αντιμετώπιση της ατμοσφαιρικής ρηχτικής και ηλεκτρομαγνητικής ρύπανσης,
- Η ενίσχυση της Περιβαλλοντικής Εκπαίδευσης και Ευαισθητοποίησης, της συμμετοχής της κοινωνικής οικονομίας και του Εθελοντισμού των Πολιτών,
- Η ενίσχυση των θεσμών και των διοικητικών μηχανισμών χωροταξικού σχεδιασμού και περιβαλλοντικής διακυβέρνησης (σύνδεση χωρικών και περιβαλλοντικών πολιτικών, ενίσχυση της παρακολούθησης της εφαρμογής του σχεδιασμού, αποκέντρωση αρμοδιοτήτων και ανάδειξη του επιτελικού ρόλου του ΥΠΕΝ, περιβαλλοντική ευαισθητοποίηση και εκπαίδευση, ενίσχυση της πρόσβασης του κοινού στην περιβαλλοντική πληροφορία),
- Η απλούστευση και επιτάχυνση των διαδικασιών περιβαλλοντικής αδειοδότησης και βελτίωση της αποτελεσματικότητας των περιβαλλοντικών επιθεωρήσεων και ελέγχων,
- Η ενίσχυση της Επιχειρηματικότητας, της Έρευνας και της Καινοτομίας στους τομείς του Περιβάλλοντος και της Ενέργειας - Βελτίωση των Περιβαλλοντικών επιδόσεων, της ενεργειακής αποδοτικότητας και του οικολογικού σχεδιασμού προϊόντων και υπηρεσιών καινοτομικών Μικρομεσαίων Επιχειρήσεων
- Η στήριξη και ανάδειξη της Κοινωνικής Οικονομίας και μέσω αυτής της Απασχόλησης στους Τομείς του Περιβάλλοντος και της Ενέργειας
- Η βιώσιμη ανάπτυξη και η προώθηση της ενεργειακής αποδοτικότητας σε όλους τους τομείς
- Η ασφάλεια του ενεργειακού εφοδιασμού και η αποτελεσματική λειτουργία της αγοράς ενέργειας
- Ο εκσυγχρονισμός και η αναβάθμιση υποδομών και συστημάτων φυσικού αερίου και ηλεκτρισμού
- Η προώθηση των Ανανεώσιμων Πηγών Ενέργειας και της Συμπαραγωγής
- Η βελτιστοποίηση του ενεργειακού μίγματος και η αξιοποίηση εγχώριων ενεργειακών πόρων.

Οι Πυλώνες του Προγράμματος Αναπτυξιακών Παρεμβάσεων είναι¹¹:

- Αειφόρος διαχείριση και προστασία των φυσικών πόρων
- Αναβάθμιση της ποιότητας ζωής, με σεβασμό στο περιβάλλον
- Αντιμετώπιση της κλιματικής αλλαγής μεταβαίνοντας σε μία ανταγωνιστική οικονομία χαμηλής κατανάλωσης σε άνθρακα
- Ενίσχυση των μηχανισμών και θεσμών περιβαλλοντικής διακυβέρνησης

¹¹ ΥΠΕΚΑ – Πρόγραμμα Αναπτυξιακών Παρεμβάσεων (<http://www.ypeka.gr/Default.aspx?tabid=589&language=en-US>)

Περιβαλλοντική Πολιτική και Διαχείριση Αποβλήτων

Προτεραιότητα στον τομέα της περιβαλλοντικής πολιτικής αποτελεί η υιοθέτηση πολιτικών, μέτρων και έργων που στόχο έχουν την αποτελεσματική και ορθολογική διαχείριση των αποβλήτων, για την αειφόρο χρήση των πόρων και την πρόληψη της υποβάθμισης ή την αποκατάσταση, διατήρηση ή βελτίωση του περιβάλλοντος. Το ευρύτερο πλαίσιο πολιτικής διαχείρισης αποβλήτων είναι:

- η ενιαία και ολοκληρωμένη αντιμετώπιση του συνόλου των ρευμάτων αποβλήτων,
- η ιεράρχηση των δραστηριοτήτων με προτεραιότητα στην πρόληψη, προετοιμασία για επαναχρησιμοποίηση, ανακύκλωση, ανάκτηση πόρων και ενέργειας,
- η διευρυμένη ευθύνη του παραγωγού, και
- η αντιμετώπιση της παραβατικής συμπεριφοράς.

Το πλαίσιο αυτό σηματοδοτείται και με την ψήφιση του νόμου-πλαίσιο για τα απόβλητα, του Ν. 4042/2012 όπως τροποποιήθηκε και ισχύει, που ενσωματώνει την οδηγία 2008/98/ΕΚ για τα απόβλητα.

Ο νόμος αποσκοπεί στην ενθάρρυνση της πρόληψης, επαναχρησιμοποίησης και της ανακύκλωσης των αποβλήτων, ενώ ενοποιεί και εκσυγχρονίζει την υφιστάμενη νομοθεσία, αποσαφηνίζοντας κάποιες σημαντικές έννοιες και διατάξεις, όπως τον ορισμό του αποβλήτου, δίνει μεγαλύτερη έμφαση και επεκτείνει την αρχή «ο ρυπαίνων πληρώνει», εφαρμόζει μια αναθεωρημένη ιεράρχηση ως προς τις προτεραιότητες στη διαχείριση των αποβλήτων και θέτει αυστηρότερες απαιτήσεις, ώστε να επιτευχθούν προκαθορισμένοι στόχοι μείωσης των παραγόμενων αποβλήτων.

Ο νόμος συνοδεύεται από μια σειρά επακόλουθων πράξεων όπως η ολοκλήρωση του πλαισίου για τα νοσοκομειακά απόβλητα και σε συνδυασμό με το ΕΣΔΑ προσδιορίζεται η πραγματική αναγκαιότητα για συμπληρωματικές υποδομές ανά είδος αποβλήτου, , προκειμένου να ολοκληρωθεί το δίκτυο κατάλληλων υποδομών που θα καταστήσουν τη χώρα αυτόνομη.

Αναλυτικά, το νομικό πλαίσιο που διέπει τη διαχείριση των αποβλήτων στην Ελλάδα καθορίζεται πλέον από:

- το Ν. 2939/2001 (ΦΕΚ 179/Α/06.08.2001) «Συσκευασίες και εναλλακτική διαχείριση των συσκευασιών άλλων προϊόντων – Ίδρυση Εθνικού Οργανισμού Εναλλακτικής Διαχείρισης Συσκευασιών και άλλων Προϊόντων (ΕΟΕΔΣΑΠ) και άλλες διατάξεις», όπως τροποποιήθηκε με το Ν. 3854/10 (ΦΕΚ 94/Α/23.06.2010) «Τροποποίηση της νομοθεσίας για την εναλλακτική διαχείριση των συσκευασιών και άλλων προϊόντων και τον Εθνικό Οργανισμό Εναλλακτικής Διαχείρισης Συσκευασιών και Άλλων Προϊόντων (Ε.Ο.Ε.Δ.Σ.Α.Π.) και άλλες διατάξεις» και το Ν.4042/2012,
- το Ν.4042/2012 (ΦΕΚ 24/Α/13-2-2012) «Ποινική Προστασία του περιβάλλοντος – Εναρμόνιση με την Οδηγία 2008/99/ΕΚ – Πλαίσιο παραγωγής και διαχείρισης αποβλήτων – Εναρμόνιση με την Οδηγία 2008/98/ΕΚ – Ρύθμιση θεμάτων Υπουργείου Περιβάλλοντος Ενέργειας και Κλιματικής Αλλαγής» που ενσωματώνει στο εθνικό δίκαιο την οδηγία-πλαίσιο 2008/98/ΕΕ για τα απόβλητα, όπως τροποποιήθηκε και ισχύει με το νόμο 4342/2015 (ΦΕΚ 143/Α)
- καθώς και από τις ειδικές προβλέψεις του Ν. 4014/11 (ΦΕΚ 209/Α/21-9-11) «Περιβαλλοντική αδειοδότηση έργων και δραστηριοτήτων, ρύθμιση αυθαιρέτων σε συνάρτηση με δημιουργία περιβαλλοντικού ισοζυγίου και άλλες διατάξεις αρμοδιότητας Υπουργείου Περιβάλλοντος» όπως τροποποιήθηκε και ισχύει.

Στο εθνικό δίκαιο έχουν επίσης ενσωματωθεί βασικές οδηγίες της Ευρωπαϊκής Ένωσης για τα απόβλητα, όπως:

- η ΚΥΑ 29407/3508/2002 (ΦΕΚ 1572 Β) «Μέτρα και όροι για την υγειονομική ταφή των αποβλήτων», προς ενσωμάτωση της Οδηγίας 1999/31/ΕΚ, και
- η ΚΥΑ 36060/1155/Ε.103/2013 (ΦΕΚ 1450 Β) «Καθορισμός πλαισίου κανόνων μέτρων και διαδικασιών για την ολοκληρωμένη πρόληψη και τον έλεγχο της ρύπανσης του περιβάλλοντος από βιομηχανικές δραστηριότητες, σε συμμόρφωση προς τις διατάξεις της οδηγίας 2010/75/ΕΕ

« περί βιομηχανικών εκπομπών (ολοκληρωμένη πρόληψη και έλεγχος της ρύπανσης)» του Ευρωπαϊκού Κοινοβουλίου και του Συμβουλίου της 24^{ης} Νοεμβρίου 2010»,

- ενώ έχει άμεση ισχύ ο Ευρωπαϊκός Κατάλογος Αποβλήτων (ΕΚΑ), σύμφωνα με το Παράρτημα της Απόφασης 2002/532/ΕΚ, όπως έχει τροποποιηθεί και ισχύει.

Για τη ρύθμιση επιμέρους θεμάτων έχει εκδοθεί σειρά κοινών υπουργικών αποφάσεων, οι σημαντικότερες από τις οποίες είναι:

- ΚΥΑ με αρ. 50910/2727/2003 «Μέτρα και Όροι για τη Διαχείριση Στερεών Αποβλήτων. Εθνικός και Περιφερειακός Σχεδιασμός Διαχείρισης», όπως έχει τροποποιηθεί με το Ν. 4042/2012. Πρέπει να σημειωθεί ότι σε συνέχεια του Ν.4042/2012 προχωρά η κατάρτιση του αναθεωρημένου Εθνικού Σχεδίου Διαχείρισης Αποβλήτων, το οποίο λαμβάνει υπόψη η Ομάδα Έργου κατά τη κατάρτιση του Εθνικού Στρατηγικού Σχεδίου Πρόληψης Δημιουργίας Αποβλήτων.
- ΚΥΑ 13588/725/2006 «Μέτρα, όροι και περιορισμοί για την διαχείριση επικινδύνων αποβλήτων σε συμμόρφωση με τις διατάξεις της οδηγίας 91/689/ΕΟΚ «για τα επικίνδυνα απόβλητα» του Συμβουλίου της 12ης Δεκεμβρίου 1991», όπως έχει τροποποιηθεί με το Ν. 4042/2012 και
- ΚΥΑ 24944/1159/2006 (ΦΕΚ 791/Β), με την οποία εγκρίνονται οι γενικές τεχνικές προδιαγραφές διαχείρισης
- ΚΥΑ 8668/2007 (ΦΕΚ 287/Β), με την οποία εγκρίνεται ο Εθνικός Σχεδιασμός διαχείρισης επικινδύνων αποβλήτων.
- ΚΥΑ με αρ. Κ.Υ.Α. 146163/2012 «Μέτρα και όροι για τη Διαχείριση Αποβλήτων Υγειονομικών Μονάδων 1991», που εκδόθηκε κατ' εξουσιοδότηση του άρθρου 38, παρ. 7 του ν. 4042/2012. Η διαχείριση των αποβλήτων, που προέρχονται από υγειονομικές μονάδες, αποτελεί για τα ελληνικά αλλά και τα διεθνή δεδομένα αντικείμενο μελετών ιδιαίτερου υγειονομικού ενδιαφέροντος, επειδή η ελλιπής τήρηση των κανόνων υγιεινής είναι δυνατόν να δημιουργήσει κινδύνους για το περιβάλλον και τη δημόσια υγεία. Η ορθολογική διαχείριση των Αποβλήτων από Υγειονομικές Μονάδες (ΑΥΜ) διέπεται τόσο από τις αρχές προστασίας του περιβάλλοντος και της δημόσιας υγείας, όσο και της περιβαλλοντικής πολιτικής της Ευρωπαϊκής Ένωσης (ΕΕ), η οποία δίνει έμφαση στην πρόληψη και ελαχιστοποίηση της παραγωγής και επικινδυνότητας των αποβλήτων. Κατά τη κατάρτιση του Εθνικού Στρατηγικού Σχεδίου Πρόληψης Δημιουργίας Αποβλήτων θα προωθηθεί η πρόληψη δημιουργίας αποβλήτων στις Υγειονομικές Μονάδες στα πλαίσια της ΚΥΑ οικ.146163/2012 «Μέτρα και Όροι για τη Διαχείριση Αποβλήτων Υγειονομικών Μονάδων» και του Ειδικού Εθνικού Σχεδίου Διαχείρισης Επικινδύνων Αποβλήτων Υγειονομικών Μονάδων (ΕΣΔΕΑΥΜ)

Όσον αφορά τα εξορυκτικά απόβλητα, η διαχείριση των εξορυκτικών αποβλήτων, διέπεται από τις διατάξεις της οδηγίας 2006/21/ΕΚ, η οποία έχει ενσωματωθεί στο Ελληνικό δίκαιο με την Κοινή Υπουργική Απόφαση (ΚΥΑ) με αρ. 39624/2209/Ε103/2009. Επιπρόσθετα, ισχύουν και οι αποφάσεις της Επιτροπής Ευρωπαϊκών Κοινοτήτων: 2009/337/ΕΚ, 2009/359/ΕΚ, 2009/360/ΕΚ, 2009/358/ΕΚ, 2009/335/ΕΚ, ενώ έχει εγκριθεί και κείμενο εγγράφου αναφοράς για τις «Βέλτιστες Διαθέσιμες τεχνικές διαχείρισης των αποβλήτων της εξορυκτικής βιομηχανίας».

Η διαχείριση των εξορυκτικών αποβλήτων πρέπει να γίνεται κατά τρόπο ώστε: α) να μη τίθεται σε κίνδυνο η ανθρώπινη υγεία, β) να μη χρησιμοποιούνται μέθοδοι που μπορούν να βλάψουν το περιβάλλον, και ειδικότερα τα ύδατα, τον αέρα, το έδαφος, την πανίδα και τη χλωρίδα, γ) να μην προκαλείται όχληση από θόρυβο ή οσμές ούτε να επηρεάζεται αρνητικά το τοπίο και οι τοποθεσίες ιδιαίτερου ενδιαφέροντος.

Στόχοι ενός σχεδίου διαχείρισης εξορυκτικών αποβλήτων είναι:

- η πρόληψη ή μείωση της παραγωγής αποβλήτων και των επιβλαβών της επιπτώσεων, λαμβάνοντας ιδίως υπόψη: i) τη διαχείριση των αποβλήτων κατά το στάδιο σχεδιασμού και κατά την επιλογή της μεθόδου εξόρυξης και επεξεργασίας του ορυκτού, ii) τις μεταβολές που δύνανται να υποστούν τα εξορυκτικά απόβλητα λόγω αύξησης της έκτασης που καταλαμβάνουν και της έκθεσής τους στις συνθήκες επιφάνειας, iii) την επαναφορά των εξορυκτικών αποβλήτων εντός της κοιλότητας εκσκαφής, iv) την επαναφορά του επιφανειακού χώματος στην αρχική του θέση μετά το κλείσιμο των εγκαταστάσεων διαχείρισης αποβλήτων ή

την εκ νέου χρήση του και ν) τη χρησιμοποίηση λιγότερο επικινδύνων ουσιών για την επεξεργασία των ορυκτών πόρων. Ο συγκεκριμένος στόχος είναι συνδεδεμένος με το Σχέδιο Πρόληψης.

- η προαγωγή της αξιοποίησης των εξορυκτικών αποβλήτων μέσω της ανακύκλωσης, της επαναχρησιμοποίησης, ή της ανάκτησής τους και
- η εξασφάλιση ασφαλούς βραχυπρόθεσμης και μακροπρόθεσμης διάθεσής τους λαμβάνοντας ιδίως υπόψη κατά το στάδιο του σχεδιασμού μιας εγκατάστασης αποβλήτων τη διαχείριση κατά τη διάρκεια λειτουργίας της καθώς και μετά το κλείσιμό της.

Εναλλακτική διαχείριση συσκευασιών και άλλων προϊόντων

«Ο ρυπαίνων πληρώνει» συνιστά κατευθυντήρια αρχή σε ευρωπαϊκό αλλά και εθνικό επίπεδο. Ο παραγωγός και ο κάτοχος των αποβλήτων θα πρέπει να διαχειρίζονται τα απόβλητα κατά τρόπο που να εξασφαλίζει υψηλό επίπεδο προστασίας του περιβάλλοντος και της ανθρώπινης υγείας.

Με την οδηγία 2008/98/ΕΚ εισάγεται η «διευρυμένη ευθύνη του παραγωγού» η οποία είναι ένα από τα μέσα για την υποστήριξη του σχεδιασμού και της παραγωγής αγαθών, προκειμένου να διευκολυνθεί η αποτελεσματική διαχείριση των πόρων καθ' όλο τον κύκλο ζωής τους συμπεριλαμβανομένης της πρόληψης, επαναχρησιμοποίησης, ανακύκλωσής ή άλλης μορφής ανάκτησης των αποβλήτων τους. Τα φυσικά ή νομικά πρόσωπα τα οποία κατ'επάγγελμα αναπτύσσουν, κατασκευάζουν, μεταποιοούν επεξεργάζονται πωλούν ή εισάγουν προϊόντα (παραγωγός προϊόντος) φέρουν διευρυμένη ευθύνη παραγωγού.

Ήδη από την κείμενη νομοθεσία για την «εναλλακτική διαχείριση» των αποβλήτων (Ν. 2939/01 όπως τροποποιήθηκε και ισχύει με το Ν. 3854/2010 και τα κατ' εξουσιοδότηση αυτού εκδοθέντα ΠΔ και ΚΥΑ) απορρέει ρητά η υποχρέωση του παραγωγού / διαχειριστή συσκευασιών - άλλων προϊόντων να οργανώσει την επαναχρησιμοποίηση των προϊόντων ή συστατικών στοιχείων αυτών καθώς και τις εργασίες διαχείρισης των αποβλήτων, ήτοι συλλογή, μεταφορά, αποθήκευση, ανάκτηση, με την οργάνωση ή συμμετοχή σε συστήματα εναλλακτικής διαχείρισης.

Στο άρθρο 6 του Ν. 2939/2001 παρουσιάζονται όροι και προϋποθέσεις για την διαχείριση των συσκευασιών. Παράλληλα αναφέρεται ότι ο ΕΟΕΣΔΑΠ (νυν Ε.Ο.ΑΝ.) σε συνεργασία με τον ΕΛΟΤ εφαρμόζει τα κοινοτικά πρότυπα και σε περίπτωση που δεν υπάρχουν καταρτίζει εθνικά. Επίσης, ο Ν. 3854/2010 στα άρθρα 1, 4 και 7 ορίζει ότι «*Με κοινή απόφαση των Υπουργών Περιβάλλοντος, Ενέργειας και Κλιματικής Αλλαγής, Οικονομίας, Ανταγωνιστικότητας και Ναυτιλίας και του αρμόδιου Υπουργού, που εκδίδεται ύστερα από εισήγηση του Ε.Ο.Ε.Δ.Σ.Α.Π, καθίστανται υποχρεωτικά τα πρότυπα διαχείρισης συσκευασιών τα οποία έχουν εγκριθεί από τον Ελληνικό Οργανισμό Τυποποίησης (ΕΛΟΤ) και αναφέρονται στις απαιτήσεις του άρθρου αυτού*».

Τα πρότυπα ΕΛΟΤ που σχετίζονται με την πρόληψη δημιουργίας αποβλήτων είναι τα παρακάτω:

- ✓ ΕΛΟΤ EN 13427 Συσκευασία - Απαιτήσεις για τη χρήση των Ευρωπαϊκών Προτύπων στον τομέα συσκευασίας και αποβλήτων συσκευασίας
- ✓ ΕΛΟΤ EN 13428 Συσκευασία - Ειδικές απαιτήσεις κατά την κατασκευή και τη σύνθεση - Πρόληψη με μείωση στην πηγή
- ✓ ΕΛΟΤ EN 13429 Συσκευασία - Επαναχρησιμοποίηση

Τα συστήματα εναλλακτικής διαχείρισης είναι φορείς οι οποίοι εγκρίνονται από τον Ελληνικό Οργανισμό Ανακύκλωσης (Ε.Ο.ΑΝ.) ο οποίος είναι ΝΠΙΔ μη κερδοσκοπικού χαρακτήρα εποπτευόμενο από το ΥΠΕΝ. Επισημαίνεται ότι τα συστήματα εναλλακτικής διαχείρισης εξυπηρετούν σκοπό δημοσίου συμφέροντος οργανώνοντας τις προαναφερόμενες εργασίες διαχείρισης και δεν έχουν κερδοσκοπικό χαρακτήρα, δεδομένου ότι τυχόν κέρδη των συστημάτων δεν διανέμονται στους μετόχους αυτών αλλά δημιουργούνται αποθεματικά προοριζόμενα για την κάλυψη των ζημιών επόμενων χρήσεων.

Μέχρι σήμερα, εκτός από τις συσκευασίες και τα απόβλητα συσκευασίας (Ν. 2939/2001), έχουν εκδοθεί Προεδρικά Διατάγματα (ΠΔ) και Κοινές Υπουργικές Αποφάσεις (ΚΥΑ) σχετικά με τους όρους και τις προϋποθέσεις της εναλλακτικής διαχείρισης, για τα εξής υλικά :

- Οχήματα στο Τέλος Κύκλου Ζωής – ΟΤΚΖ, (ΠΔ 116/2004, ΦΕΚ 81Α/5.3.04).

- Απόβλητα Ηλεκτρικού και Ηλεκτρονικού Εξοπλισμού – ΑΗΗΕ, (ΚΥΑ ΗΠ 23615/651/Ε.103/2014, ΦΕΚ 1184 Β).
- Απόβλητα ελαίων (ΠΔ 82/2004, ΦΕΚ 64Α/2.3.04).
- Απόβλητα ηλεκτρικών στηλών και συσσωρευτών (ΚΥΑ 41624/2057/Ε103/28-09-2010, ΦΕΚ 1625 Β όπως τροποποιήθηκε από την ΚΥΑ 39200/2015, (ΦΕΚ 2057 Β).
- Χρησιμοποιημένα ελαστικά οχημάτων (ΠΔ 109/2004, ΦΕΚ 75Α/5.3.04).
- Απόβλητα Εκσκαφών Κατασκευών και Κατεδαφίσεων – ΑΕΚΚ, (ΚΥΑ 36259/1757/Ε103/23-08-2010, ΦΕΚ 1312 Β/24-08-2010).

Όλοι οι παραγωγοί (κατασκευαστές, εισαγωγείς) είναι υποχρεωμένοι είτε να οργανώσουν είτε να συμμετέχουν σε Συστήματα Εναλλακτικής Διαχείρισης. Τα συστήματα, τα οποία μπορεί να είναι ατομικά ή συλλογικά, αξιολογούνται, εγκρίνονται και ελέγχονται από τον Ε.Ο.ΑΝ.

Σήμερα στην Ελλάδα υπάρχουν Εγκεκριμένα Συστήματα εναλλακτικής διαχείρισης που καλύπτουν τις συσκευασίες, τις φορητές στήλες (μπαταρίες), τους συσσωρευτές, τα απόβλητα ηλεκτρικού και ηλεκτρονικού εξοπλισμού, τα μεταχειρισμένα ελαστικά, τα απόβλητα ελαίων, τα Οχήματα Τέλους Κύκλου Ζωής (αυτοκίνητα) και τα απόβλητα των εκσκαφών, κατασκευών και κατεδαφίσεων. Η υφιστάμενη κατάσταση και η αποτελεσματικότητα των ΣΕΔ θα ληφθούν υπόψη κατά την εκπόνηση του Σχεδίου Πρόληψης.

Εθελοντικές συμφωνίες

Οι εθελούσιες συμφωνίες (ΕΣ) (Voluntary Agreements - VAs), είναι ένα είδος των νέων εθελοντικών εργαλείων (NEPIs), τα οποία αναπτύχθηκαν κυρίως στις ανεπτυγμένες χώρες, ύστερα από την άσκηση περιβαλλοντικής πολιτικής τριών δεκαετιών βασισμένης σε εργαλεία κανονιστικά ή διαταγής ελέγχου. Αποτελούν ένα από τα πιο σύγχρονα εργαλεία περιβαλλοντικής πολιτικής και αποσκοπούν στην προώθηση της ροής πληροφοριών και στην αύξηση της ευελιξίας για την επίτευξη των περιβαλλοντικών στόχων.

Γ. Χρηματοδοτικά εργαλεία

Τομεακά Επιχειρησιακά Προγράμματα¹²

Το Εθνικό Στρατηγικό Πλαίσιο Αναφοράς (ΕΣΠΑ) 2007 – 2013 και το ΕΣΠΑ 2014-2020 αποτελούν τα έγγραφα αναφοράς για τον προγραμματισμό των Ταμείων της Ευρωπαϊκής Ένωσης σε εθνικό επίπεδο για την προγραμματική περίοδο 2007-2013 και 2014-2020. Τα ακόλουθα προγράμματα αποτελούν τα Τομεακά Επιχειρησιακά Προγράμματα της προγραμματικής περιόδου 2007-2013 που σχετίζονται με το παρόν έργο.

- ΕΠ Περιβάλλον - Αειφόρος Ανάπτυξης
- ΕΠ Ανταγωνιστικότητα και Επιχειρηματικότητα

Παράλληλα, στα πλαίσια του ΕΣΠΑ 2007-2013 πραγματοποιήθηκε η Διαμόρφωση στρατηγικού πλαισίου αναπτυξιακής πολιτικής 2014-2020, για το Θεματικό Στόχο 5 «Προώθηση της προσαρμογής στην κλιματική αλλαγή και της πρόληψης κινδύνων» και το Θεματικό Στόχο 6 «Προστασία του περιβάλλοντος και προώθηση της βιώσιμης χρήσης των πόρων». Οι πράξεις των ανωτέρω προγραμμάτων και το νέο ΕΣΠΑ 2014-2020 ως βασικό εργαλείο ανάπτυξης και διαμόρφωσης των στρατηγικών επιλογών για την επόμενη περίοδο θα ληφθούν υπόψη κατά τη σύνταξη του Σχεδίου Πρόληψης.

ΕΠΠΕΡΑΑ 2007-2013 - Ε.Π. «Περιβάλλον και Αειφόρος Ανάπτυξη»

Το Επιχειρησιακό Πρόγραμμα «Περιβάλλον & Αειφόρος Ανάπτυξη 2007-2013» αποτελεί το Τομεακό Πρόγραμμα του Εθνικού Στρατηγικού Πλαισίου Αναφοράς 2007 - 2013 (ΕΣΠΑ) για το Περιβάλλον και την Αειφόρο Ανάπτυξη. Στρατηγικός στόχος του προγράμματος είναι η προστασία, αναβάθμιση και αειφορική διαχείριση του Περιβάλλοντος ώστε να αποτελέσει το υπόβαθρο για την προστασία

¹² ΥΠΕΚΑ – Χρηματοδοτικά εργαλεία (<http://www.ypeka.gr/Default.aspx?tabid=532>)

της δημόσιας υγείας, την άνοδο της ποιότητας ζωής των πολιτών καθώς και βασικό παράγοντα βελτίωσης της ανταγωνιστικότητας της οικονομίας.

Για την περίοδο 2007-2013, στόχος δεν ήταν απλώς η ενσωμάτωση της περιβαλλοντικής νομοθεσίας της ΕΕ στην εθνική νομοθεσία, αλλά η επίτευξη πραγματικής σύγκλισης με το ευρωπαϊκό περιβαλλοντικό «κεκτημένο», έτσι ώστε να αντιμετωπιστούν οι πραγματικές ανάγκες όσον αφορά την περιβαλλοντική προστασία και την ανάπτυξη ενός μοντέλου που θα οδηγήσει στην αειφόρο ανάπτυξη.

Οι πόροι της ΠΠ 2007-2013 για διαχείριση αστικών αποβλήτων χρησιμοποιήθηκαν κυρίως για την προώθηση του προγράμματος εξάλειψης της ανεξέλεγκτης διάθεσης με συμπλήρωση βασικών υποδομών διαχείρισης αποβλήτων (ΧΥΤΑ, ΣΜΑ) και υλοποίηση έργων αποκατάστασης των υπολειπόμενων ΧΑΔΑ. Παράλληλα δρομολογήθηκαν βασικές δράσεις και έργα προς την κατεύθυνση της προσέγγισης του ευρωπαϊκού περιβαλλοντικού κεκτημένου στον τομέα των αποβλήτων, όπως η ωρίμανση και χρηματοδότηση Μονάδων Ανάκτησης αστικών αποβλήτων (συμμείκτων αποβλήτων υπολειπόμενων μετά την εφαρμογή προγραμμάτων διαλογής στην πηγή ανακυκλώσιμων), η κατάρτιση του Εθνικού Προγράμματος Πρόληψης Παραγωγής Αποβλήτων και του νέου Εθνικού Σχεδίου Διαχείρισης Αποβλήτων, καθώς και στοχευμένες δράσεις και εργαλεία για τη διαχείριση βιοαποβλήτων. Δεδομένου ότι ακόμα και σήμερα παρατηρείται εξάρτηση από την ταφή, με το 18% των αστικών αποβλήτων να οδηγείται σε ανακύκλωση και κομποστοποίηση, οι δράσεις αυτές αποτελούν τη βάση για την αξιοποίηση των πόρων της Προγραμματικής Περιόδου 2014-2020 προς υλοποίηση περιβαλλοντικών επενδύσεων προς εναρμόνιση με το ευρωπαϊκό περιβαλλοντικό «κεκτημένο».

Επιχειρησιακό Πρόγραμμα «Ανταγωνιστικότητα και Επιχειρηματικότητα»

Το ΕΠ Ανταγωνιστικότητα - Επιχειρηματικότητα 2007-2013, έχει ως Κεντρικό αναπτυξιακό στόχο τη βελτίωση της ανταγωνιστικότητας και της εξωστρέφειας των επιχειρήσεων και του παραγωγικού συστήματος της χώρας, με έμφαση στη διάσταση της καινοτομικότητας.

Βασική συνιστώσα του Προγράμματος αποτελεί η προστασία του περιβάλλοντος και η αειφόρος ανάπτυξη. Ο στόχος του Προγράμματος επιτυγχάνεται με δράσεις που υποστηρίζουν την επιτάχυνση της μετάβασης στην οικονομία της γνώσης, την ανάπτυξη της υγιούς, αειφόρου και εξωστρεφούς επιχειρηματικότητας και την ενίσχυση της ελκυστικότητας της Ελλάδας ως τόπου ανάπτυξης επιχειρηματικής δραστηριότητας με σεβασμό στο περιβάλλον.

Για την περίοδο 2007 – 2013 ορίστηκαν τέσσερις αναπτυξιακές προτεραιότητες, εκ των οποίων η 4η αφορά τις δράσεις του τότε Υπουργείου Περιβάλλοντος Ενέργειας και Κλιματικής Αλλαγής.

Οι προτεραιότητες είναι:

1. Η προώθηση της καινοτομίας, υποστηριζόμενη από έρευνα και τεχνολογική ανάπτυξη
2. Η ενίσχυση της Επιχειρηματικότητας και της Εξωστρέφειας
3. Η βελτίωση του επιχειρηματικού περιβάλλοντος
4. Η ολοκλήρωση του ενεργειακού συστήματος της Χώρας και η ενίσχυση της αειφορίας

Μεταξύ άλλων, ενισχύθηκαν μεταποιητικές μικρομεσαίες επιχειρήσεις για ενέργειες ανάπτυξης και πιστοποίησης συστημάτων διασφάλισης ποιότητας και πιστοποίηση προϊόντων, καθώς και ενσωμάτωσης τεχνολογιών φιλικών προς το περιβάλλον, ανάπτυξης και πιστοποίηση συστημάτων περιβαλλοντικής διαχείρισης.

Πρόγραμμα Life+

Το Life+ είναι το χρηματοδοτικό μέσο της Ευρωπαϊκής Ένωσης για το περιβάλλον και αποτελεί συνέχεια του Life. Ο κύριος στόχος του Life+ είναι να συμβάλλει στην εφαρμογή, ενημέρωση και ανάπτυξη της κοινοτικής περιβαλλοντικής πολιτικής και νομοθεσίας συμπεριλαμβανομένης της ενσωμάτωσης του περιβάλλοντος σε άλλες πολιτικές, συμβάλλοντας με τον τρόπο αυτό στην προώθηση της βιώσιμης ανάπτυξης. Το Life+ στηρίζει την εφαρμογή του 6ου Προγράμματος Δράσης για το Περιβάλλον συμπεριλαμβανομένων των θεματικών στρατηγικών. Μέσω του Life+ χρηματοδοτούνται μέτρα και έργα με ευρωπαϊκή προστιθέμενη αξία για τα κράτη-μέλη.

Δ. Περιφερειακό Επίπεδο

Περιφερειακά Σχέδια Διαχείρισης Αποβλήτων (ΠΕΣΔΑ)

Ο σχεδιασμός για τη διαχείριση των αποβλήτων ξεκίνησε σε Νομαρχιακό επίπεδο (ΚΥΑ 69728/824), με βασικό στόχο την εξάλειψη των ανεξέλεγκτων χώρων διάθεσης, δίχως πρόβλεψη για την ανάγκη κάλυψης των επερχόμενων απαιτήσεων επεξεργασίας, έτσι ώστε να εξασφαλιστεί συντεταγμένη μετάβαση από τους αρχικούς χώρους υγειονομικής ταφής των απορριμμάτων (ΧΥΤΑ) σε ολοκληρωμένες εγκαταστάσεις διάθεσης απορριμμάτων (ΟΕΔΑ). Αποτέλεσμα των σχεδιασμών αυτών υπήρξε η προώθηση πολυάριθμων ΧΥΤΑ. Ο Εθνικός Σχεδιασμός του 2000 (Κ.Υ.Α. 14312/1302 ΦΕΚ 723 Β'/9.6.2000 και 26469/1501/Ε103 ΦΕΚ 864 Β'/1.7.2003), που διαμορφώθηκε από τη σύνθεση των νομαρχιακών, προέβλεπε τη δημιουργία 124 ΧΥΤΑ (70 στην Ηπειρωτική Ελλάδα, 11 στην Κρήτη και 43 στα υπόλοιπα νησιά. Η υλοποίηση των έργων που προέβλεπαν οι Νομαρχιακοί σχεδιασμοί κρίθηκε στην πράξη μη αποδοτική και προωθήθηκε η διαμόρφωση νέων σχεδιασμών σε Περιφερειακό επίπεδο, αρχικά με εγκυκλίους του τότε ΥΠΕΧΩΔΕ και στη συνέχεια νομοθετικά (Κ.Υ.Α. 50910/2727 ΦΕΚ 1909/22.12.2003). Θεσμοθετήθηκε έτσι η υποχρέωση σύνταξης Περιφερειακών Σχεδίων Διαχείρισης Στερεών Αποβλήτων (ΠΕΣΔΑ) μέχρι το τέλος του 2005.

Η σύνταξη των ΠΕΣΔΑ είναι υποχρεωτική και εναρμονίζεται σύμφωνα με τους στόχους και τις προβλέψεις του ΕΣΔΑ.

Τα ΠΕΣΔΑ εξειδικεύουν τους στόχους του Εθνικού Σχεδιασμού, θέτουν στόχους σε περιφερειακό επίπεδο και προβλέπουν τα έργα ΔΣΑ για τα επόμενη έτη. Τα ΠΕΣΔΑ καθορίζουν τις Διαχειριστικές Ενότητες στις οποίες θα κληθούν οι αρμόδιοι φορείς (ΦοΔΣΑ και ΟΤΑ) να μεριμνήσουν για τα έργα συλλογής και ολοκληρωμένης διαχείρισης των αποβλήτων.

Περιφερειακά Επιχειρησιακά Προγράμματα

Για κάθε περιφέρεια έχουν εκπονηθεί περιφερειακά επιχειρησιακά προγράμματα, τα οποία μεταξύ άλλων είχαν ως στόχους την επιχειρηματική αξιοποίηση του περιβάλλοντος και σχέδια προώθησης βιώσιμης παραγωγής. Για την υλοποίηση του αναπτυξιακού σχεδιασμού της χώρας κατά την προγραμματική περίοδο 2007-2013, η Ελλάδα χωρίστηκε σε πέντε χωρικές ενότητες, στις οποίες αντιστοιχούν πέντε Περιφερειακά Επιχειρησιακά (ΠΕΠ), ως εξής:

- ✓ ΠΕΠ Μακεδονίας - Θράκης
- ✓ ΠΕΠ Δυτικής Ελλάδας - Πελοποννήσου - Ιονίων Νήσων
- ✓ ΠΕΠ Κρήτης και Νήσων Αιγαίου
- ✓ ΠΕΠ Θεσσαλίας - Στερεάς Ελλάδας - Ηπείρου
- ✓ ΠΕΠ Αττικής

Τα ΠΕΠ συνέβαλαν στην κάλυψη των εθνικών στρατηγικών στόχων συμπληρωματικά με τα τομεακά προγράμματα, με έμφαση στα ιδιαίτερα χαρακτηριστικά και στις ανάγκες κάθε χωρικής ενότητας / Περιφέρειας. Σε κάθε περίπτωση, τα ΠΕΠ για όλες τις Περιφέρειες καλύπτουν ένα κοινό κορμό παρεμβάσεων ως εξής:

- ✓ κοινωνικές υποδομές
- ✓ υγεία και κοινωνική αλληλεγγύη (υποδομές νοσοκομείων και δομών κοινωνικής φροντίδας, ειδικών μονάδων, κέντρων υγείας και ανοιχτής φροντίδας, εξειδικευμένος εξοπλισμός, μέτρα ανάπτυξης και προστασίας της Δημόσιας Υγείας)
- ✓ πολιτισμός (ενίσχυση των βασικών πολιτιστικών υποδομών, προστασία και ανάδειξη της πολιτιστικής κληρονομιάς)
- ✓ έργα προσπελασιμότητας και περιβάλλοντος τοπικής κλίμακας
- ✓ πολιτικές βιώσιμης αστικής ανάπτυξης
- ✓ πολιτικές ενίσχυσης ορεινών, μειονεκτικών, νησιωτικών περιοχών

Ε. Τοπικό Επίπεδο

Για την αποδοτικότερη διαχείριση των πόρων, σε επίπεδο τοπικής ανάπτυξης, με ιεραρχημένους στόχους και προτεραιότητες, καθώς και για το συντονισμό και την εναρμόνιση των δράσεων, με την ενσωμάτωση της περιβαλλοντικής διάστασης, είναι χρήσιμη η προώθηση τοπικών χωροταξικών σχεδίων (ενιαίων χωροαναπτυξιακών σχεδίων αιεφόρου ανάπτυξης) των Καλλικρατικών Δήμων, με ιεραρχημένο πρόγραμμα δράσης, στα οποία ενσωματώνονται τα Πράσινα Σημεία και ΚΑΕΔΙΣΠ, τα οποία για πρώτη φορά εισάγονται σε εθνικό σχεδιασμό.

Τα σχέδια αυτά, που έχουν τη δυνατότητα να εφαρμόσουν τα περιφερειακά σχέδια χωρικής ανάπτυξης και να αντιμετωπίσουν με ολοκληρωμένο τρόπο την αλληλεξάρτηση πόλης – υπαίθρου, αποτελούν την εφαρμογή του συντονισμού τομεακών και χωρικών παρεμβάσεων και ένα σημαντικό εργαλείο χωρικής ανάπτυξης στα χέρια των Καλλικρατικών Δήμων

Παράλληλα, η σημασία του ρόλου των πόλεων στην ανάπτυξη της Ευρωπαϊκής Ένωσης, κυρίως ως κέντρα επιχειρηματικότητας και καινοτομίας, και η ανάγκη αντιμετώπισης των προβλημάτων τους έχει διαπιστωθεί την τελευταία δεκαετία μέσα από διαδικασίες και πληθώρα επίσημων κειμένων (όπως Agenda 21/1992, Aalborg Charter 1994, Vienna Declaration 1993, Bristol Accord 2006, Στρατηγική για το Αστικό Περιβάλλον 2006, Leipzig Charter 2007, Toledo declaration 2010), καθώς και σειρά χρηματοδοτικών δράσεων, πρωτοβουλιών και προγραμμάτων (όπως Urban, Urbact, Ecocity, Eurocities, Jessica). Συμπέρασμα όλων των προηγούμενων είναι ότι οι πόλεις παίζουν ιδιαίτερο ρόλο στην περιφερειακή ανάπτυξη. Η ελκυστικότητα και η δικτύωσή τους είναι καθοριστικοί παράγοντες εξόδου από την κρίση. Επομένως, πρέπει να αποτελέσουν πεδίο κοινής πολιτικής και ενισχυμένης χρηματοδότησης. Οι ολοκληρωμένες αστικές παρεμβάσεις θεωρούνται η κύρια απαραίτητη πολιτική πρακτική¹³. Ενδεικτικές δράσεις που θα μπορούσαν να προωθήσουν τη πρόληψη δημιουργίας αποβλήτων είναι δράσεις ανταλλαγής επιτυχημένων παραδειγμάτων (όπως καινοτόμες ενέργειες στον τομέα της αιεφόρου αστικής ανάπτυξης, καινοτόμες ενέργειες πράσινων - έξυπνων πόλεων) και δράσεις εκπαίδευσης και ευαισθητοποίησης

Στ. Προγραμματική περίοδος 2014-2020

Επιχειρησιακό Πρόγραμμα «Υποδομές Μεταφορών, Περιβάλλον, Αιεφόρος Ανάπτυξη»

Με βάση τις κατευθύνσεις πολιτικής της Οδηγίας 2008/98/ΕΚ, τη στοχοθεσία του νέου Εθνικού Σχεδίου Διαχείρισης Αποβλήτων και τις ανελαστικές υποχρεώσεις προς συμμόρφωση με το ευρωπαϊκό περιβαλλοντικό «κεκτημένο» αναδεικνύονται ως βασικές ανάγκες για την περίοδο 2014-2020 στον τομέα των αποβλήτων:

- η προώθηση δράσεων για την εφαρμογή προγραμμάτων πρόληψης παραγωγής αποβλήτων,
- η υλοποίηση δράσεων προετοιμασίας για επαναχρησιμοποίηση
- η προώθηση της εφαρμογής της χωριστής συλλογής ρευμάτων, συμπεριλαμβανομένων των βιοαποβλήτων, προς επίτευξη ανακύκλωσης υψηλής ποιότητας,
- η επίτευξη της αυτάρκειας της χώρας σε υποδομές ανάκτησης και διάθεσης υπολειπόμενων αστικών αποβλήτων με ολοκλήρωση του κατάλληλου δικτύου εγκαταστάσεων και η ενδυνάμωση της αγοράς δευτερογενών προϊόντων από την ανάκτηση αποβλήτων.

Επίσης, απαιτείται η προώθηση της επεξεργασίας ιλύος αστικών λυμάτων, η ενίσχυση της ορθολογικής διαχείρισης αδρανών, υγειονομικών και βιομηχανικών επικινδύνων αποβλήτων, καθώς και στοχευμένες αποκαταστάσεις ρυπασμένων εδαφών από επικίνδυνα απόβλητα, στο πλαίσιο του εθνικού προγράμματος του ΥΠΕΝ.

Ειδικά για τα στερεά απόβλητα, το κύριο βάρος φέρει το τομεακό πρόγραμμα, με κατά προτεραιότητα χρηματοδότηση δράσεων βάσει της «ιεραρχίας» της Οδηγίας 2008/98/ΕΚ, δηλαδή χρηματοδότηση της εφαρμογής προγραμμάτων πρόληψης της παραγωγής αποβλήτων και της προώθησης της επαναχρησιμοποίησης, της χωριστής συλλογής ρευμάτων προς επίτευξη ανακύκλωσης υψηλής ποιότητας, συμπεριλαμβανομένης της κομποστοποίησης βιοαποβλήτων.

¹³ ΚΕΙΜΕΝΟ ΠΡΟΤΑΣΕΩΝ ΥΠΕΚΑ (ΤΟΜΕΑΣ ΠΕΡΙΒΑΛΛΟΝ) ΓΙΑ ΤΗ ΔΙΑΜΟΡΦΩΣΗ ΤΩΝ ΚΑΤΕΥΘΥΝΣΕΩΝ ΕΘΝΙΚΗΣ ΑΝΑΠΤΥΞΙΑΚΗΣ ΣΤΡΑΤΗΓΙΚΗΣ 2014-2020

(<http://www.ypeka.gr/LinkClick.aspx?fileticket=ANTOM%2FpC%2FX4%3D&tabid=759&language=el-GR>)

Συγκεκριμένα, για την επίτευξη των στόχων και των βασικών σχεδιασμών του Εθνικού Σχεδίου Πρόληψης και του νέου Εθνικού Σχεδίου Διαχείρισης Αποβλήτων μέχρι και το 2020 προγραμματίζονται οι επενδύσεις στο πλαίσιο του Ειδικού Στόχου 26 του ΥΜΕΠΕΡΑΑ 2014-2020, «Πρόληψη παραγωγής αποβλήτων, προετοιμασία προς επαναχρησιμοποίηση, χωριστή συλλογή και ανακύκλωση αποβλήτων, συμπεριλαμβανομένης της κομποστοποίησης» σε όλες τις περιφέρειες της χώρας». Επιπρόσθετα σε συνέργεια και συμπληρωματικότητα με το τομεακό ΥΜΕΠΕΡΑΑ, υπάρχουν πόροι από το ΕΤΠΑ για χρηματοδότηση δράσεων πρόληψης παραγωγής και ανώτερων ιεραρχικά μεθόδων διαχείρισης μέσω του ΕΠΑΝΕΚ και των ΠΕΠ.

2. Ορισμός τομέων προτεραιότητας – Ειδικοί Στόχοι

Οι ακόλουθοι τομείς προτεραιότητας επιλέχθηκαν για θέσπιση ποιοτικών στόχων, βάσει των παραγόμενων ποσοτήτων, της συνέργειας με άλλους θεσμοθετημένους στόχους και της επικινδυνότητας:

- Απόβλητα Τροφίμων
- Χαρτί
- Υλικά / Απόβλητα Συσκευασίας
- Ηλεκτρικός και Ηλεκτρονικός Εξοπλισμός (ΗΗΕ) / Απόβλητα Ηλεκτρικού και Ηλεκτρονικού Εξοπλισμού (ΑΗΗΕ)

Ακολουθώς παρατίθενται οι επιλεγόμενοι στόχοι ανά τομέα προτεραιότητας (*priority areas*), όπως αυτοί επιλέχθηκαν:

1. Τομέας Προτεραιότητας: Απόβλητα Τροφίμων

Ειδικός Στόχος: Προώθηση της μείωσης παραγωγής αποβλήτων τροφίμων

Γεωγραφική και διοικητική κλίμακα εφαρμογής: Κυρίως στα μεγάλα αστικά κέντρα, αλλά θα εφαρμοστούν σε εθνικό επίπεδο.

Βραχυπρόθεσμος/μακροπρόθεσμος: Βραχυπρόθεσμος. Θα πρέπει να επιτευχθεί εντός χρονικού ορίζοντα βετίας από την έναρξη ισχύος του σχεδίου πρόληψης.

Ποιους αφορά: Αφορά κυρίως νοικοκυριά, αλλά μπορεί να επεκταθεί στην μαζική εστίαση, στο λιανεμπόριο, στη βιομηχανία τροφίμων, στις υγειονομικές μονάδες και στις ξενοδοχειακές μονάδες και καταλύματα. Παράλληλα, στόχο των δράσεων ευαισθητοποίησης αποτελούν και τα σχολεία.

2. Τομέας Προτεραιότητας: Χαρτί

Ειδικός Στόχος: Προώθηση της μείωσης κατανάλωσης χαρτιού.

Γεωγραφική και διοικητική κλίμακα εφαρμογής: Κυρίως στα μεγάλα αστικά κέντρα, αλλά θα εφαρμοστούν σε εθνικό επίπεδο.

Βραχυπρόθεσμος/μακροπρόθεσμος: Βραχυπρόθεσμος. Θα πρέπει να επιτευχθεί εντός χρονικού ορίζοντα βετίας από την έναρξη ισχύος του σχεδίου πρόληψης.

Ποιους αφορά: Νοικοκυριά, σχολεία, επιχειρήσεις, δημόσιες υπηρεσίες, υγειονομικές και τουριστικές μονάδες

3. Τομέας Προτεραιότητας: Υλικά / Απόβλητα Συσσκευασίας

Ειδικός Στόχος: Προώθηση της μείωσης αποβλήτων συσκευασίας

Γεωγραφική και διοικητική κλίμακα εφαρμογής: Κυρίως στα μεγάλα αστικά κέντρα, αλλά θα εφαρμοστούν σε εθνικό επίπεδο.

Βραχυπρόθεσμος/μακροπρόθεσμος: Βραχυπρόθεσμος. Θα πρέπει να επιτευχθεί εντός χρονικού ορίζοντα βετίας από την έναρξη ισχύος του σχεδίου πρόληψης

Ποιους αφορά: Νοικοκυριά, σχολεία, επιχειρήσεις, υγειονομικές και τουριστικές μονάδες

4. Τομέας Προτεραιότητας: Ηλεκτρικός και Ηλεκτρονικός Εξοπλισμός (ΗΗΕ) / Απόβλητα Ηλεκτρικού και Ηλεκτρονικού Εξοπλισμού (ΑΗΗΕ)

Ειδικός Στόχος: Προώθηση της επαναχρησιμοποίησης ΗΗΕ

Γεωγραφική και διοικητική κλίμακα εφαρμογής: Εθνική, κυρίως στα μεγάλα αστικά κέντρα.

Βραχυπρόθεσμος/μακροπρόθεσμος: Βραχυπρόθεσμος. Θα πρέπει να επιτευχθεί εντός χρονικού ορίζοντα βετίας από την έναρξη ισχύος του σχεδίου πρόληψης

Ποιους αφορά: Σαν ομάδα στόχο, αφορά κυρίως νοικοκυριά, αλλά μπορεί να επεκταθεί στα σχολεία και στις δημόσιες υπηρεσίες.

ΚΕΦΑΛΑΙΟ ΙΙΙ – ΜΕΤΡΑ ΠΡΟΛΗΨΗΣ ΔΗΜΙΟΥΡΓΙΑΣ ΑΠΟΒΛΗΤΩΝ

Στο παρόν κεφάλαιο παρουσιάζονται οι προτεινόμενες δέσμες μέτρων/μέτρα πρόληψης δημιουργίας αποβλήτων, τα οποία προτάθηκαν με βάση την υφιστάμενη κατάσταση, τις ιδιαίτερες συνθήκες της Ελλάδας, τους τομείς προτεραιότητας και στόχους, καθώς και αντίστοιχα μέτρα άλλων χωρών, ούτως ώστε να είναι ευρέως αποδεκτά και υλοποιήσιμα. Σκοπός είναι με τα επιλεγμένα μέτρα να επιτευχθούν οι στόχοι που τέθηκαν. Ως εκ τούτου, τα προβλεπόμενα μέτρα είναι άρρηκτα συνδεδεμένα με τους τομείς προτεραιότητας.

Σύμφωνα με το Άρθρο 23 του Ν.4042/2012 (Άρθρο 29 της Οδηγίας 2008/98/ΕΚ) για να καταρτιστεί το πρόγραμμα για την πρόληψη της δημιουργίας αποβλήτων, θα πρέπει:

- να περιγραφούν τα υφιστάμενα μέτρα πρόληψης,
- να γίνει αξιολόγηση των παραδειγμάτων των μέτρων με σκοπό να επιλεγούν κάποια από αυτά που αναφέρονται στο Παράρτημα IV της Οδηγίας 2008/98/ΕΚ όπως αυτή ενσωματώθηκε από το Ν. 4042/2012 στην ελληνική νομοθεσία
- να προταθούν επιπλέον ενδεδειγμένα μέτρα πέρα από αυτά που παρουσιάζονται στο Παράρτημα της Οδηγίας.

Τα παραδείγματα των μέτρων (Παράρτημα IV του Ν.4042/2012) στοχεύουν σε τρεις (3) επιμέρους τομείς μέτρων πρόληψης:

- Α. Προϋποθέσεις-πλαίσια σχετικά με την παραγωγή αποβλήτων
- Β. Σχεδιασμός, παραγωγή και διανομή προϊόντων
- Γ. Κατανάλωση και χρήση των προϊόντων

Στον ακόλουθο πίνακα παρουσιάζονται τα παραδείγματα μέτρα πρόληψης, όπως έχουν προταθεί από παράρτημα IV της οδηγίας-πλαίσιο για τα απόβλητα (2008/98/ΕΚ), και ενσωματώθηκε από το Ν. 4042/2012. Επιπλέον τα παραδείγματα μέτρων έχουν ομαδοποιηθεί κατάλληλα ανά φάση κύκλου ζωής που αυτά επηρεάζουν και έχουν κωδικοποιηθεί σε δέσμες μέτρων.

Πίνακας ΙΙΙ-1: Παραδείγματα μέτρων σύμφωνα με το παράρτημα IV της οδηγίας-πλαίσιο για τα απόβλητα (2008/08/ΕΚ) και του Ν.4042/2012

Παραδείγματα μέτρων (Παράρτημα IV του Ν.4042/2012)
Τομέας Α. Μέτρα που μπορεί να επηρεάσουν τις προϋποθέσεις-πλαίσια σχετικά με την παραγωγή αποβλήτων
Δέσμη μέτρων Α1. Χρήση μέτρων σχεδιασμού ή άλλα οικονομικά μέσα που προάγουν την αποτελεσματική χρήση των πόρων
Δέσμη μέτρων Α2. Προαγωγή της έρευνας και ανάπτυξης στον τομέα της επίτευξης καθαρότερων προϊόντων και τεχνολογιών που παράγουν λιγότερα απόβλητα καθώς και διανομή και χρήση των αποτελεσμάτων της εν λόγω έρευνας και ανάπτυξης
Δέσμη μέτρων Α3. Ανάπτυξη αποτελεσματικών και χρήσιμων δεικτών για τις περιβαλλοντικές πιέσεις που συνδέονται με την παραγωγή αποβλήτων με στόχο τη συμβολή στην πρόληψη παραγωγής αποβλήτων σε όλα τα επίπεδα, από τις συγκρίσεις προϊόντων σε κοινοτικό επίπεδο μέχρι δράσεις που αναλαμβάνονται με πρωτοβουλίες των τοπικών αρχών και μέτρα σε εθνικό επίπεδο.
Τομέας Β. Μέτρα που μπορεί να επηρεάσουν τις φάσεις σχεδιασμού, παραγωγής και διανομής
Δέσμη μέτρων Β4. Προαγωγή του οικολογικού σχεδιασμού
Δέσμη μέτρων Β5. Παροχή πληροφοριών για τεχνικές πρόληψης της δημιουργίας αποβλήτων προκειμένου να διευκολυνθεί η εφαρμογή των βέλτιστων διαθέσιμων τεχνικών από τη βιομηχανία.
Δέσμη μέτρων Β6. Οργάνωση της εκπαίδευσης των αρμόδιων αρχών όσον αφορά την εισαγωγή των απαιτήσεων πρόληψης της δημιουργίας αποβλήτων στις άδειες που εκδίδονται δυνάμει της παρούσας οδηγίας και της οδηγίας 96/61/ΕΚ.
Δέσμη μέτρων Β7. Ένταξη μέτρων πρόληψης της παραγωγής αποβλήτων σε εγκαταστάσεις που δεν υπάγονται στην οδηγία 96/61/ΕΚ. Ανάλογα με την περίπτωση, στα μέτρα αυτά μπορεί να περιλαμβάνονται και

Παραδείγματα μέτρων (Παράρτημα IV του Ν.4042/2012)
αξιολογήσεις ή σχέδια πρόληψης της δημιουργίας αποβλήτων.
Δέσμη μέτρων Β8. Προσφυγή σε εκστρατείες ευαισθητοποίησης ή παροχή στήριξης στις επιχειρήσεις με οικονομικά, συμβουλευτικά ή άλλα μέσα.
Δέσμη μέτρων Β9. Προσφυγή σε εθελοντικές συμφωνίες, επιτροπές καταναλωτών/παραγωγών, ή τομεακές διαπραγματεύσεις έτσι ώστε οι σχετικές επιχειρήσεις ή βιομηχανικοί κλάδοι να καταρτίσουν τα δικά τους σχέδια ή στόχους πρόληψης της δημιουργίας αποβλήτων ή να διορθώσουν τα προϊόντα ή τις συσκευασίες που παράγουν απόβλητα.
Δέσμη μέτρων Β10. Προαγωγή αξιόπιστων συστημάτων περιβαλλοντικής διαχείρισης, συμπεριλαμβανομένου του EMAS και του ISO 14001.
Τομέας Γ. Μέτρα που μπορεί να επηρεάσουν τις φάσεις κατανάλωσης και χρήσης
Δέσμη μέτρων Γ11. Οικονομικά μέσα, όπως κίνητρα για καθαρές προμήθειες ή καθιέρωση υποχρεωτικής πληρωμής από τους καταναλωτές για συγκεκριμένα αντικείμενα ή στοιχεία συσκευασίας που θα μπορούσαν αλλιώς να διατίθενται δωρεάν.
Δέσμη μέτρων Γ12. Προσφυγή σε εκστρατείες ευαισθητοποίησης και παροχής πληροφοριών που απευθύνονται στο ευρύ κοινό ή σε ειδικές ομάδες καταναλωτών.
Δέσμη μέτρων Γ13. Προαγωγή αξιόπιστων οικολογικών σημάτων.
Δέσμη μέτρων Γ14. Συμφωνίες με τη βιομηχανία, όπως η χρήση επιτροπών προϊόντων όπως εκείνες που συγκροτούνται στο πλαίσιο των Ολοκληρωμένων Πολιτικών Προϊόντων ή με λιανοπωλητές, για τη διάθεση πληροφοριών σχετικά με την πρόληψη της δημιουργίας αποβλήτων και με προϊόντα που έχουν λιγότερες επιπτώσεις στο περιβάλλον
Δέσμη μέτρων Γ15. Στο πλαίσιο δημόσιων και εταιρικών προμηθειών, ενσωμάτωση των περιβαλλοντικών κριτηρίων και των κριτηρίων πρόληψης της δημιουργίας αποβλήτων σε δημοπρασίες και συμβάσεις
Δέσμη μέτρων Γ16. Προαγωγή της επαναχρησιμοποίησης ή/και επιδιόρθωσης

Ακολουθώς παρατίθενται συνοπτικά τα επιλεγόμενα μέτρα του Εθνικού Σχεδίου Πρόληψης Δημιουργίας Αποβλήτων. Τα μέτρα, είτε βασίζονται στα παραδείγματα των μέτρων που αναφέρονται στο Παράρτημα IV της Οδηγίας 2008/98/ΕΚ (όπως αυτή ενσωματώθηκε από το Ν. 4042/2012 στην ελληνική νομοθεσία), είτε είναι επιπρόσθετα. Για λόγους σύγκρισης, ακολουθείται η αρίθμηση των δεσμών μέτρων του Παραρτήματος.

Πίνακας ΙΙΙ-2: Επιλεγόμενα μέτρα πρόληψης δημιουργίας αποβλήτων

Παραδείγματα μέτρων (Παράρτημα IV του Ν.4042/2012)	Επιλεγόμενα Μέτρα από το Εθνικό Στρατηγικό Σχέδιο Πρόληψης Δημιουργίας Αποβλήτων
Τομέας Α. Μέτρα που μπορεί να επηρεάσουν τις προϋποθέσεις-πλαίσια σχετικά με την παραγωγή αποβλήτων	
1. Χρήση μέτρων σχεδιασμού ή άλλα οικονομικά μέσα που προάγουν την αποτελεσματική χρήση των πόρων.	Μέτρο Α1.1: Ανάπτυξη σχεδίων πρόληψης από τους ΟΤΑ Μέτρο Α1.2: Ανάπτυξη τομεακών σχεδίων πρόληψης
2. Προαγωγή της έρευνας και ανάπτυξης στον τομέα της επίτευξης καθαρότερων προϊόντων και τεχνολογιών που παράγουν λιγότερα απόβλητα καθώς και διανομή και χρήση των αποτελεσμάτων της εν λόγω έρευνας και ανάπτυξης.	Μέτρο Α2.1: Προώθηση της περιβαλλοντικής έρευνας/ καινοτόμες τεχνολογίες/πρόσβαση στη περιβαλλοντική πληροφόρηση με έμφαση στην πρόληψη
3. Ανάπτυξη αποτελεσματικών και χρήσιμων δεικτών για τις περιβαλλοντικές πιέσεις που συνδέονται με την παραγωγή αποβλήτων με στόχο τη συμβολή στην πρόληψη παραγωγής αποβλήτων σε όλα τα επίπεδα, από τις συγκρίσεις προϊόντων σε κοινοτικό επίπεδο μέχρι δράσεις που αναλαμβάνονται με πρωτοβουλίες των τοπικών αρχών και μέτρα σε εθνικό επίπεδο.	Δεν προβλέπονται σχετικά μέτρα
Τομέας Β. Μέτρα που μπορεί να επηρεάσουν τις φάσεις σχεδιασμού, παραγωγής και διανομής	
4. Προαγωγή του οικολογικού σχεδιασμού (συστηματική ενσωμάτωση περιβαλλοντικών μελημάτων στον σχεδιασμό προϊόντων με στόχο τη βελτίωση των περιβαλλοντικών επιδόσεων του προϊόντος καθ' όλο τον κύκλο της ζωής του).	Μέτρο Β4.1: : Διάχυση πληροφορίας για τον οικολογικό σχεδιασμό και την αποφυγή της σπατάλης πόρων κατά τον σχεδιασμό των προϊόντων – περαιτέρω ενθάρρυνση οικολογικού σχεδιασμού μέσω των δημοσίων συμβάσεων

Παραδείγματα μέτρων (Παράρτημα IV του Ν.4042/2012)	Επιλεγόμενα Μέτρα από το Εθνικό Στρατηγικό Σχέδιο Πρόληψης Δημιουργίας Αποβλήτων
5. Παροχή πληροφοριών για τεχνικές πρόληψης της δημιουργίας αποβλήτων προκειμένου να διευκολυνθεί η εφαρμογή των βέλτιστων διαθέσιμων τεχνικών από τη βιομηχανία.	Μέτρο Β5.1: Παροχή συμβουλών στις επιχειρήσεις από δημόσιους φορείς σχετικά με τις δυνατότητες πρόληψης της δημιουργίας αποβλήτων,
6. Οργάνωση της εκπαίδευσης των αρμόδιων αρχών όσον αφορά την εισαγωγή των απαιτήσεων πρόληψης της δημιουργίας αποβλήτων στις άδειες που εκδίδονται υπόμνη της Οδηγίας-πλαίσιο και της Οδηγίας 96/61/ΕΚ.	Μέτρο Β6.1: Κατάρτιση των αρχών αδειοδότησης ώστε να λαμβάνουν υπόψη τη πρόληψη δημιουργίας αποβλήτων
7. Ένταξη μέτρων πρόληψης της παραγωγής αποβλήτων σε εγκαταστάσεις που δεν υπάγονται στην οδηγία 96/61/ΕΚ. Ανάλογα με την περίπτωση, στα μέτρα αυτά μπορεί να περιλαμβάνονται και αξιολογήσεις ή σχέδια πρόληψης της δημιουργίας αποβλήτων.	Μέτρο Β7.1: Προώθηση της ομοιόμορφης εφαρμογής της πρόληψης δημιουργίας αποβλήτων και σε εγκαταστάσεις που δεν υπάγονται στην οδηγία 2010/75/ΕΕ
8. Προσφυγή σε εκστρατείες ευαισθητοποίησης ή παροχή στήριξης στις επιχειρήσεις με οικονομικά, συμβουλευτικά ή άλλα μέσα. Τα μέτρα αυτά μπορεί να είναι ιδιαίτερα αποτελεσματικά στις περιπτώσεις που αφορούν μικρομεσαίες επιχειρήσεις και λειτουργούν μέσω καθιερωμένων δικτύων επιχειρήσεων.	Μέτρο Β8.1: Δημιουργία, συνέχιση και ολοκλήρωση των υφιστάμενων προγραμμάτων ευαισθητοποίησης επιχειρήσεων σε θέματα πρόληψης δημιουργίας αποβλήτων
9. Προσφυγή σε εθελοντικές συμφωνίες, επιτροπές καταναλωτών/παραγωγών, ή τομεακές διαπραγματεύσεις έτσι ώστε οι σχετικές επιχειρήσεις ή βιομηχανικοί κλάδοι να καταρτίσουν τα δικά τους σχέδια ή στόχους πρόληψης της δημιουργίας αποβλήτων ή να διορθώσουν τα προϊόντα ή τις συσκευασίες που παράγουν απόβλητα.	Μέτρο Β9.1: Περαιτέρω προώθηση εθελοντικών συμφωνιών για πρόληψη δημιουργίας αποβλήτων
10. Προαγωγή αξιόπιστων συστημάτων περιβαλλοντικής διαχείρισης, συμπεριλαμβανομένου του EMAS και του ISO 14001.	Μέτρο Β10.1: Προαγωγή των συστημάτων περιβαλλοντικής διαχείρισης σε οργανισμούς του δημόσιου και ιδιωτικού τομέα και επέκταση των υφιστάμενων συστημάτων εισάγοντας πτυχές πρόληψης αποβλήτων
Τομέας Γ. Μέτρα που μπορεί να επηρεάσουν τις φάσεις κατανάλωσης και χρήσης	
11. Οικονομικά μέσα, όπως κίνητρα για καθαρές προμήθειες ή καθιέρωση υποχρεωτικής πληρωμής από τους καταναλωτές για συγκεκριμένα αντικείμενα ή στοιχεία συσκευασίας που θα μπορούσαν αλλιώς να διατίθενται δωρεάν.	Μέτρο Γ11.1: Οικονομικά μέσα για μείωση ποσοτήτων πλαστικών τσαντών μιας χρήσης Μέτρο Γ11.2: Εφαρμογή Συστημάτων «Πληρώνω όσο πετάω»
12. Προσφυγή σε εκστρατείες ευαισθητοποίησης και παροχής πληροφοριών που απευθύνονται στο ευρύ κοινό ή σε ειδικές ομάδες καταναλωτών.	Μέτρο Γ12.1: Ενίσχυση της πρόληψης αποβλήτων κατά την αγορά προϊόντων και εκστρατείες ευαισθητοποίησης σε θέματα πρόληψης Μέτρο Γ12.2: Εισαγωγή και δράσεις εφαρμογής της πρόληψης δημιουργίας αποβλήτων στην εκπαίδευση
13. Προαγωγή αξιόπιστων οικολογικών σημάτων.	Μέτρο Γ13.1: Περαιτέρω προώθηση οικολογικού σήματος EU-Ecolabel
14. Συμφωνίες με τη βιομηχανία, όπως η χρήση επιτροπών προϊόντων όπως εκείνες που συγκροτούνται στο πλαίσιο των Ολοκληρωμένων Πολιτικών Προϊόντων ή με λιανοπωλητές, για τη διάθεση πληροφοριών σχετικά με την πρόληψη της δημιουργίας αποβλήτων και με προϊόντα που έχουν λιγότερες επιπτώσεις στο περιβάλλον.	Μέτρο Γ14.1: Προώθηση συμφωνιών με τη βιομηχανία και το εμπόριο
15. Στο πλαίσιο δημόσιων και εταιρικών προμηθειών, ενσωμάτωση των περιβαλλοντικών κριτηρίων και των κριτηρίων πρόληψης της δημιουργίας αποβλήτων σε δημοπρασίες και συμβάσεις, σύμφωνα με το Εγχειρίδιο για Περιβαλλοντικές Δημόσιες Προμήθειες που δημοσίευσε η Επιτροπή στις 29 Οκτωβρίου 2004.	Μέτρο Γ15.1: Περαιτέρω προώθηση ενσωμάτωσης των περιβαλλοντικών κριτηρίων και των κριτηρίων πρόληψης της δημιουργίας αποβλήτων σε δημοπρασίες και συμβάσεις
16. Προαγωγή της επαναχρησιμοποίησης ή/και επιδιόρθωσης κατάλληλων απορριφθέντων προϊόντων ή των συστατικών	Μέτρο Γ16.1: Προαγωγή της επαναχρησιμοποίησης

Παραδείγματα μέτρων (Παράρτημα IV του Ν.4042/2012)	Επιλεγόμενα Μέτρα από το Εθνικό Στρατηγικό Σχέδιο Πρόληψης Δημιουργίας Αποβλήτων
στοιχείων τους, ιδίως μέσω της χρήσης εκπαιδευτικών ή οικονομικών μέτρων, μέτρων εφοδιαστικής ή άλλων μέτρων, όπως η παροχή στήριξης σε διαπιστευμένα δίκτυα επισκευής και επαναχρησιμοποίησης ή στη σύστασή τους, ιδίως σε πυκνοκατοικημένες περιοχές.	Μέτρο Γ16.2: Προώθηση κέντρων επαναχρησιμοποίησης- επιδιόρθωσης (πχ Πράσινα Σημεία)
Άλλα Μέτρα	Συστηματοποίηση και καταγραφή δράσεων πρόληψης Προώθηση δωρεών τροφίμων Προώθηση ηλεκτρονικών συναλλαγών, τόσο με το δημόσιο, όσο και με τον ιδιωτικό τομέα Προώθηση βιομηχανικής συμβίωσης

1. Οριζόντια Μέτρα

Ακολουθώς παρατίθενται τα μέτρα που θα έχουν οριζόντια εφαρμογή και πρόκειται να εφαρμοστούν για όλους τους τομείς προτεραιότητας, αλλά και σε ρεύματα αποβλήτων που δεν εντάσσονται σε αυτούς και θα έχουν ευρεία εφαρμογή.

Δέσμη μέτρων Α1. Χρήση μέτρων σχεδιασμού ή άλλα οικονομικά μέσα που προάγουν την αποτελεσματική χρήση των πόρων

Μέτρο Α1.1: Ανάπτυξη σχεδίων πρόληψης από τους ΟΤΑ

Προσέγγιση: Σύμφωνα με το αρθ. 35 του Ν. 4042/2012¹⁴, όπως τροποποιήθηκε και ισχύει, προβλέπεται σε κάθε Περιφερειακό Σχέδιο Διαχείρισης Αποβλήτων (ΠΕΣΔΑ) να καθορίζονται γενικές κατευθύνσεις για τη διαχείριση του συνόλου των αποβλήτων που παράγονται σε κάθε Περιφέρεια και να υποδεικνύονται κατάλληλα μέτρα που προαθούν ιεραρχικά και συνδυασμένα: α) την πρόληψη, β) την επαναχρησιμοποίηση, γ) την ανακύκλωση, δ) άλλου είδους ανάκτηση, όπως ανάκτηση ενέργειας, και ε) την ασφαλή τελική διάθεση σε επίπεδο Περιφέρειας. Θεωρείται απαραίτητο να ενσωματωθούν πολιτικές και στρατηγικές πρόληψης αποβλήτων και σε επίπεδο Δήμου.

Γενικά, για να θεωρηθεί ένα σχέδιο πρόληψης επιτυχημένο, θα πρέπει να εφαρμοστεί μια προσέγγιση από πάνω προς τα κάτω, αλλά και από κάτω προς τα άνω. Η προσέγγιση εκ των άνω προς τα κάτω θεωρείται απαραίτητη ώστε να εξασφαλιστεί μια πιο ενιαία προσέγγιση και να μπορέσουν να επιτευχθούν οι εθνικές δεσμεύσεις. Ωστόσο, μια προσέγγιση από κάτω προς τα πάνω, διευκολύνει την ανάπτυξη δράσεων σε πιο τοπικό επίπεδο. Κατά αυτό τον τρόπο, νέες δράσεις πρόληψης θα μπορέσουν πιο εύκολα να υιοθετηθούν από την Τοπική Κοινωνία μέσω της συνεργασίας Δήμου και ενδιαφερόμενων μερών (πολίτες, περιβαλλοντικές και επιχειρηματικές οργανώσεις, κλπ.), ενώ οι υφιστάμενες δράσεις, ενταγμένες σε προγράμματα διαχείρισης των αποβλήτων, θα μπορέσουν περαιτέρω να αξιοποιηθούν με την συνδρομή και την υποστήριξη των Τοπικών Αρχών.

Συντονιστική Αρχή: ΥΠΕΝ σε συνεργασία με τους πιλοτικούς ΟΤΑ και τους αντίστοιχους ΦοΔΣΑ

Αποδέκτες: Οι κάτοικοι των περιοχών, οι επιχειρήσεις, τοπικοί φορείς

Αξιολόγηση: Σε τοπικό επίπεδο, λόγω της γνώσης των ιδιαίτερων τοπικών συνθηκών, είναι γνωστές οι ακριβείς δυνατότητες πρόληψης της δημιουργίας αποβλήτων και μπορούν να συνδυαστούν ευκολότερα με εκστρατείες ευαισθητοποίησης κοινού.

Επίπεδο εφαρμογής: Περιφερειακό/τοπικό όσον αφορά την ανάπτυξη των σχεδίων πρόληψης και κεντρικό όσον αφορά την παροχή υποστήριξης

Μέτρο Α1.2: Ανάπτυξη τομεακών σχεδίων πρόληψης

¹⁴ ΝΟΜΟΣ 4042/2012 (ΦΕΚ Α 24/13.02.2012) «Ποινική προστασία του περιβάλλοντος – Εναρμόνιση με την Οδηγία 2008/99/ΕΚ – Πλαίσιο παραγωγής και διαχείρισης αποβλήτων – Εναρμόνιση με την Οδηγία 2008/98/ΕΚ – Ρύθμιση θεμάτων Υπουργείου Περιβάλλοντος, Ενέργειας και Κλιματικής Αλλαγής»

Προσέγγιση: Στο πλαίσιο του συγκεκριμένου μέτρου κρίνεται σκόπιμο να καταρτιστούν τομεακά σχέδια πρόληψης που θα αφορούν τους κυριότερους παραγωγικούς τομείς και οικονομικές δραστηριότητες της χώρας. Οι κυριότεροι τομείς που προτείνεται να εφαρμοστεί το παρόν μέτρο είναι:

- Λιανικό εμπόριο,
- Εστίαση,
- Τουρισμός.

Συντονιστική Αρχή: Υπουργείο Περιβάλλοντος και Ενέργειας (ΥΠΕΝ) σε συνεργασία με τα αρμόδια Υπουργεία, Επιμελητήρια

Αποδέκτες: Επιχειρήσεις (λιανικό εμπόριο, εστίαση, τουρισμός)

Αξιολόγηση: Το ΥΠΕΝ σε συνεννόηση με τα άλλα αρμόδια Υπουργεία και Επιμελητήρια, θα αναπτύξει τομεακά σχέδια πρόληψης. Τα σχέδια αυτά θα έχουν ως στόχο να δώσουν κατευθύνσεις και οδηγίες στις εταιρείες των κλάδων με λεπτομερείς τεχνικές πληροφορίες σχετικά με τις βέλτιστες πρακτικές πρόληψης δημιουργίας αποβλήτων. Σε κάθε σχέδιο προτείνεται να τεθούν περαιτέρω εξειδικευμένοι στόχοι, καθώς και τομεακοί δείκτες παρακολούθησης.

Επίπεδο εφαρμογής: Εθνικό

Λέση μέτρων B7. Ένταξη μέτρων πρόληψης της παραγωγής αποβλήτων σε εγκαταστάσεις που δεν υπάγονται στην οδηγία 96/61/ΕΚ. Ανάλογα με την περίπτωση, στα μέτρα αυτά μπορεί να περιλαμβάνονται και αξιολογήσεις ή σχέδια πρόληψης της δημιουργίας αποβλήτων.

Μέτρο B7.1: Προώθηση της ομοιόμορφης εφαρμογής της πρόληψης δημιουργίας αποβλήτων και σε εγκαταστάσεις που δεν υπάγονται στην οδηγία 2010/75/ΕΕ

Προσέγγιση: Ορισμένες εγκαταστάσεις που δεν υπάγονται στην οδηγία 2010/75/ΕΕ, ενδέχεται να εμφανίζουν υψηλό δυναμικό πρόληψης αποβλήτων, συμβάλλοντας ουσιαστικά στην εξοικονόμηση πόρων και προστασία του περιβάλλοντος και διασφάλιση της ανθρώπινης υγείας. Έτσι λοιπόν, οι εγκαταστάσεις που δεν υπάγονται στην οδηγία IPPC, θα πρέπει επίσης να εφαρμόζουν την ιεράρχηση σε σχέση με τα απόβλητα που παράγουν και διαχειρίζονται. Για το λόγο αυτό, θα πρέπει να εφαρμόζουν μέτρα που σχετίζονται με την πρόληψη των αποβλήτων, ως πρώτο και σημαντικότερο βήμα σε σχέση με τη διαχείριση αποβλήτων τους. Ως εκ τούτου, κρίνεται απαραίτητο σε επιλεγμένες δραστηριότητες ή εγκαταστάσεις που δεν υπάγονται στην οδηγία IPPC να ενταχθούν, κατά περίπτωση, μέτρα πρόληψης δημιουργίας αποβλήτων στα εγχειρίδια – κανονισμούς για την οργάνωση και λειτουργία τους.

Συντονιστική Αρχή: ΥΠΕΝ με συναρμόδιο υπουργείο κατά περίπτωση (π.χ. Υπουργείο Οικονομίας, Ανάπτυξης και Τουρισμού, Υγείας, Αγροτικής Ανάπτυξης και Τροφίμων, κ.α.)

Αποδέκτες: Δημόσιος και Ιδιωτικός Τομέας, κατά περίπτωση (Αδειοδοτικές αρχές κατά περίπτωση, εγκαταστάσεις, επιχειρήσεις, Υγειονομικές Μονάδες, κ.α.)

Αξιολόγηση: Η δυνατότητα πρόληψης των αποβλήτων διαφέρει ανάλογα με τον τύπο εγκατάστασης και το είδος δραστηριότητας. Μακροπρόθεσμα, οι επιχειρήσεις πρόκειται να ωφεληθούν από τα περιβαλλοντικά και οικονομικά οφέλη, μέσω της εξοικονόμησης πόρων και παράλληλα της μείωσης της ποσότητας των παραγόμενων αποβλήτων. Το παρόν μέτρο θα προωθηθεί ως εργαλείο για τις εμπορικές επιχειρήσεις μείωσης του κόστους λειτουργίας τους και εξοικονόμησης πόρων.

Συγκεκριμένα, όσον αφορά τις Υγειονομικές Μονάδες (ΥΜ), σύμφωνα με το αρθ. 9 της ΚΥΑ 146163/2012¹⁵ προβλέπεται πως κάθε ΥΜ πρέπει να καταρτίσει Εσωτερικό Κανονισμό Διαχείρισης Αποβλήτων, θεωρημένο από την αρμόδια Υγειονομική Περιφέρεια. Κάθε Κανονισμός πρέπει να καθορίζει δεσμευτικούς στόχους για όλο το προσωπικό των ΥΜ αναφορικά με τη διαχείριση των αποβλήτων και κυρίως την πρόληψη παραγωγής αποβλήτων. Για την επιτυχή εκπλήρωση του αντικείμενου και των στόχων του Εθνικού Στρατηγικού Σχεδίου Πρόληψης Δημιουργίας Αποβλήτων κρίνεται σκόπιμο να τηρούνται οι διατάξεις της σχετικής νομοθεσίας και ειδικότερα να καταρτίζονται Εσωτερικοί Κανονισμοί Διαχείρισης Αποβλήτων για όλες τις ΥΜ και να ελέγχεται η ορθή εφαρμογή των προτεινόμενων μέτρων για την πρόληψη παραγωγής αποβλήτων.

Επίπεδο εφαρμογής: Εθνικό

¹⁵ ΚΥΑ 146163/2012 (ΦΕΚ Β 1537/8.05.2012) «Μέτρα και Όροι για τη Διαχείριση Αποβλήτων Υγειονομικών Μονάδων»

Δέση μέτρων B10. Προαγωγή αξιόπιστων συστημάτων περιβαλλοντικής διαχείρισης, συμπεριλαμβανομένου του EMAS και του ISO 14001.

Μέτρο B10.1: Προαγωγή των συστημάτων περιβαλλοντικής διαχείρισης σε οργανισμούς του δημόσιου και ιδιωτικού τομέα και επέκταση των υφιστάμενων συστημάτων εισάγοντας πτυχές πρόληψης αποβλήτων

Προσέγγιση: Η προώθηση των Συστημάτων Περιβαλλοντικής Διαχείρισης (ΣΠΔ) θα πρέπει να αποτελεί μέρος της ευρύτερης στρατηγικής για την πρόληψη δημιουργίας αποβλήτων του ΥΠΕΝ. Η υποστήριξη των ΣΠΔ, όπως το σύστημα EMAS ή το πρότυπο ISO 14001, σε οργανισμούς του δημόσιου και ιδιωτικού τομέα θα μπορούσαν να αποτελέσουν μέσα για τη διασφάλιση της πρόληψης, επαναχρησιμοποίησης και της αποδοτικότητας των πόρων.

Συντονιστική Αρχή: ΥΠΕΝ σε συνεργασία με διαπιστευμένους φορείς επαλήθευσης

Αποδέκτες: Επιχειρήσεις.

Αξιολόγηση: Τα Συστήματα Περιβαλλοντικής Διαχείρισης περιλαμβάνουν τον περιοδικό υπολογισμό της ποσότητας των παραγόμενων αποβλήτων και ως εκ τούτου μπορούν να χρησιμεύσουν ως ένα βαθμό για τον υπολογισμό της επιτυχίας των μέτρων πρόληψης. Το Παράρτημα IV του Κανονισμού (ΕΚ) αριθ. 1221/2009 – EMAS III του Ευρωπαϊκού Κοινοβουλίου και του Συμβουλίου της 25ης Νοεμβρίου 2009, για την εκούσια συμμετοχή οργανισμών σε κοινοτικό σύστημα οικολογικής διαχείρισης και οικολογικού ελέγχου (EMAS III), περιλαμβάνει την συνολική ετήσια παραγόμενη ποσότητα αποβλήτων και την παραγωγή επικίνδυνων αποβλήτων. Οι κεντρικές και τοπικές αρχές μπορούν να διευκολύνουν την διαδικασία συμμετοχής και πιστοποίησης.

Επίπεδο εφαρμογής: Εθνικό

Μέτρο που δεν περιλαμβάνεται στο Παράρτημα IV της Οδηγίας 2008/98/ΕΚ - Συστηματοποίηση και καταγραφή δράσεων πρόληψης

Προσέγγιση: Στα πλαίσια της εκπόνησης του Εθνικού Στρατηγικού Σχεδίου Πρόληψης Δημιουργίας Αποβλήτων, έγινε μια αρχική καταγραφή και αξιολόγηση των υφιστάμενων δράσεων που συμβάλλουν στη πρόληψη δημιουργίας αποβλήτων στην Ελλάδα. Κρίνεται σκόπιμο οι δράσεις αυτές, αλλά και άλλες που δεν έχουν γίνει ευρέως γνωστές, καθώς και νέες που πρόκειται να ξεκινήσουν με την έναρξη εφαρμογής του Εθνικού Σχεδίου, να καταγράφονται συστηματικά και να αξιολογούνται τα αποτελέσματά τους ανά τακτά χρονικά διαστήματα.

Συντονιστική Αρχή: ΥΠΕΝ, Οργανισμοί Τοπικής Αυτοδιοίκησης (ΟΤΑ)

Αξιολόγηση: Οι υφιστάμενες δράσεις πρόληψης καλύπτουν ένα ευρύ φάσμα οικονομικών δραστηριοτήτων και την πλειονότητα των ρευμάτων αποβλήτων στα οποία μπορούν να εφαρμοστούν δράσεις πρόληψης. Παρόλα αυτά εμφανίζουν περιορισμένη εφαρμογή. Για αυτό το λόγο, το ΥΠΕΝ σε συνεργασία με τους ΟΤΑ, προτείνεται να προβεί στη συστηματική καταγραφή και αξιολόγηση των υφιστάμενων και των μελλοντικών δράσεων που συμβάλλουν στην πρόληψη παραγωγής αποβλήτων. Με αυτό τον τρόπο θα μπορέσουν να ενταχθούν στην νέα εθνική πολιτική πρόληψης δημιουργίας αποβλήτων και αποδοτικότητας των πόρων. Αυτές θα αξιολογούνται βάσει της αποτελεσματικότητας τους και θα εξετάζεται αν έχουν απήχηση στην ομάδα στόχο που απευθύνονται, με σκοπό να υπάρξει στήριξη και να προωθηθούν περαιτέρω με κατάλληλα εργαλεία από την πολιτεία.

Έτσι, άμεσα θα μπορεί να εξεταστεί ο βαθμός επίτευξης των στόχων που τίθενται από το Εθνικό Σχέδιο Πρόληψης Δημιουργίας Αποβλήτων. Παράλληλα, μέσω της συστηματικής καταγραφής των υφιστάμενων δράσεων θα είναι ευκολότερος ο σχεδιασμός των μελλοντικών δράσεων πρόληψης, τόσο σε τοπικό, όσο και σε περιφερειακό και εθνικό επίπεδο.

Επίπεδο εφαρμογής: Εθνικό

2. Τομέας Προτεραιότητας: Απόβλητα Τροφίμων

Ο μακροπρόθεσμος στόχος όλων των μέτρων είναι η μείωση της συσσώρευσης των απορριπτόμενων τροφίμων. Όλοι οι εμπλεκόμενοι παράγοντες, συμπεριλαμβανομένων των παραγωγών, των καταναλωτών και της κοινωνίας, γενικότερα, θα πρέπει να συνεισφέρουν σε αυτό. Τα προβλεπόμενα μέτρα στοχεύουν στα τρόφιμα που εξακολουθούν να είναι ασφαλή προς κατανάλωση χωρίς κάποιο περιορισμό ή που είναι ασφαλή για κατανάλωση αλλά για διάφορους

λόγους δεν μπορούν να διατεθούν στην αγορά (στη φάση παραγωγής, στη φάση μεταποίησης, διανομής, ή πώλησης). Επισημαίνεται πως η οικιακή κομποστοποίηση δεν συγκαταλέγεται ως μέτρο πρόληψης της δημιουργίας αποβλήτων, καθώς έχει συμπεριληφθεί στον Εθνικό Σχεδιασμό Διαχείρισης Αποβλήτων, ως μέτρο για την ανακύκλωση βιοαποβλήτων.

Οι ομάδες-στόχοι μπορεί να είναι η βιομηχανία τροφίμων, το λιανικό εμπόριο, οι φορείς παροχής υγειονομικής περίθαλψης, οι χώροι μαζικής εστίασης, τα νοικοκυριά, και η δημόσια διοίκηση.

Οι δέσμες μέτρων είναι οι ακόλουθες:

2.1. Μέτρα που απευθύνονται σε επιχειρήσεις/βιομηχανίες/υγειονομικές μονάδες

Δέση μέτρων Β8. Προσφυγή σε εκστρατείες ευαισθητοποίησης ή παροχή στήριξης στις επιχειρήσεις με οικονομικά, συμβουλευτικά ή άλλα μέσα.

Μέτρο Β8.1: Δημιουργία, συνέχιση και ολοκλήρωση των υφιστάμενων προγραμμάτων ευαισθητοποίησης επιχειρήσεων σε θέματα πρόληψης δημιουργίας αποβλήτων

Προσέγγιση: Πολλές εταιρείες δεν έχουν τους πόρους και την τεχνογνωσία να εφαρμόσουν διαδικασίες πρόληψης αποβλήτων τροφίμων. Για αυτό το λόγο, τα αρμόδια Υπουργεία, Επιμελητήρια και άλλοι αρμόδιοι φορείς, πρέπει να ευαισθητοποιήσουν τις επιχειρήσεις σε θέματα πρόληψης αποβλήτων, παρέχοντας παράλληλα πληροφορίες για τις δυνατότητες πρόληψης και χρηματοδότησης νέων τεχνολογιών.

Συντονιστική Αρχή: Κύριοι εμπνευστές θα είναι τα αρμόδια Υπουργεία, Επιμελητήρια, άλλοι φορείς, κ.λπ.

Αποδέκτες: Επιχειρήσεις

Αξιολόγηση: Η προώθηση της αποδοτικής χρήσης των πόρων είναι εξαιρετικά σκόπιμη για τις επιχειρήσεις και αναμένεται να συμβάλει στη βελτίωση της ανταγωνιστικότητας και της κερδοφορίας τους. Το μέτρο Β8.1 θα μπορούσε κατά την εφαρμογή του να συνδεθεί με το μέτρο Β7.1. Οι εκστρατείες ευαισθητοποίησης που θα υλοποιηθούν από τις δημόσιες αρχές, επικεντρώνοντας την προσοχή τους στις μικρές / μεσαίες επιχειρήσεις, θα μπορούσαν να στοχεύουν στην ανάπτυξη εργαλείων και εγχειριδίων που θα διευκολύνουν διάφορες επιχειρήσεις, αλλά και δημόσιους οργανισμούς να αξιολογήσουν και να εκτιμήσουν τις περιβαλλοντικές επιπτώσεις τους, συμπεριλαμβανομένων των επιπτώσεων από τη διαχείριση των αποβλήτων. Αυτά τα εργαλεία και τα εγχειρίδια μπορούν να περιλαμβάνουν συστάσεις και να δίνουν κατευθύνσεις σε σχέση με τις βέλτιστες πρακτικές πρόληψης δημιουργίας αποβλήτων. Επιπλέον, το μέτρο Β8.1 θα μπορούσε να χρησιμοποιηθεί ακόμη ως βάση για την προώθηση άλλων μέτρων, όπως το μέτρο Β9.1 για την σύναψη εθελοντικών συμφωνιών για πρόληψη δημιουργίας αποβλήτων, παρέχοντας οικονομική στήριξη για επενδύσεις και τεχνογνωσία και συμβουλές σε θέματα προστασίας περιβάλλοντος. Η όλη προσέγγιση θα πρέπει να προωθηθεί ως εργαλείο με σκοπό τη μείωση του κόστους λειτουργίας των επιχειρήσεων και εξοικονόμηση πόρων. Ακόμη στο πλαίσιο του συγκεκριμένου μέτρου μπορεί να προωθηθεί η επιβράβευση των επιχειρήσεων (π.χ. περιβαλλοντικά βραβεία) που αποτελούν πρωτοπόροι στην εφαρμογή επιτυχημένων δράσεων πρόληψης δημιουργίας αποβλήτων, με σκοπό την προβολή και διάδοση καλών πρακτικών πρόληψης στον επιχειρηματικό χώρο ή βιομηχανικό κλάδο.

Επίπεδο εφαρμογής: Εθνικό

Δέση μέτρων Β9. Προσφυγή σε εθελοντικές συμφωνίες, επιτροπές καταναλωτών/παραγωγών, ή τομεακές διαπραγματεύσεις έτσι ώστε οι σχετικές επιχειρήσεις ή βιομηχανικοί κλάδοι να καταρτίσουν τα δικά τους σχέδια ή στόχους πρόληψης της δημιουργίας αποβλήτων ή να διορθώσουν τα προϊόντα ή τις συσκευασίες που παράγουν απόβλητα.

Μέτρο Β9.1: Περαιτέρω προώθηση εθελοντικών συμφωνιών για πρόληψη δημιουργίας αποβλήτων

Προσέγγιση: Τα εθελοντικά εργαλεία πολιτικής αποτελούν την πιο ήπια μορφή μέτρων και στόχο έχουν να δημιουργήσουν κίνητρα στις επιχειρήσεις προς την συμμόρφωση σε περιβαλλοντικά φιλικές δράσεις. Οι εθελούσιες συμφωνίες αναπτύσσονται μεταξύ των εταιρειών και της πολιτείας ή μεταξύ των εταιρειών και μη κερδοσκοπικών φορέων και αποσκοπούν στη βελτίωση της ποιότητας

του περιβάλλοντος με την ορθή χρήση των φυσικών πόρων. Χρησιμοποιούνται ευρέως τα τελευταία χρόνια σε αρκετές χώρες¹⁶.

Συντονιστική Αρχή: ΥΠΕΝ σε συνεργασία με αντίστοιχα επιμελητήρια και ενώσεις ή με μεγάλες εταιρείες του κλάδου. Η ακριβής σύνθεση θα ταυτοποιηθεί στα αντίστοιχα τομεακά σχέδια πρόληψης δημιουργίας αποβλήτων.

Αξιολόγηση: Οι εθελοντικές συμφωνίες αφορούν επίσημες συμφωνίες που συνάπτονται μεταξύ των αρμόδιων δημόσιων αρχών και των ενδιαφερομένων τομέων δραστηριότητας, οι οποίες πρέπει να είναι ανοικτές σε όλους τους εταίρους που επιθυμούν να πληρούν τους όρους της συμφωνίας. Οι συμφωνίες αποτελούν κίνητρο για την έναρξη συζητήσεων σχετικά με περιβαλλοντικά και τεχνολογικά ζητήματα. Η ενισχυμένη ενδο-κλαδική επικοινωνία μπορεί να θεωρηθεί ένα βασικό όφελος των τομεακών συμφωνιών. Επίσης, οι εθελοντικές συμφωνίες θέτουν κατευθυντήριες γραμμές και φιλόδοξους στόχους για τις επιχειρήσεις. Αν και σε παγκόσμιο επίπεδο ο αριθμός των εθελούσιων συμφωνιών έχει αυξηθεί σημαντικά, στην Ελλάδα η εφαρμογή τους είναι πολύ μικρή. Είναι απαραίτητη η διάχυση της πληροφόρησης για τη διεθνή επιτυχημένη πρακτική των Εθελοντικών Συμφωνιών με σκοπό την διαρκή ενημέρωση (ΜΜΕ, δημιουργία ειδικών Κ.Ε.Π για πράσινες επενδύσεις) για τα περιβαλλοντικά θέματα. Επιπρόσθετα, είναι χρήσιμη η ανάληψη, σε πιλοτικό επίπεδο, πρωτοβουλιών της πολιτείας για την εφαρμογή Εθελοντικών Συμφωνιών που να αφορούν την πρόληψη δημιουργίας αποβλήτων τροφίμων, με σκοπό την ευαισθητοποίηση και ενεργοποίηση των επιχειρήσεων μέσω διαβουλεύσεων. Έτσι λοιπόν, θα μπορούσε να καταρτιστεί εθελοντική συμφωνία με τις επιχειρήσεις λιανικής πώλησης ή και τις επιχειρήσεις μαζικής εστίασης και τις τουριστικές επιχειρήσεις με σκοπό την ορθολογικότερη τροφοδοσία των καταστημάτων μετρόφιμα με παράλληλη μείωση της παραγόμενης ποσότητας αποβλήτων τροφίμων. Στα πλαίσια της βελτιστοποίησης μπορεί να περιλαμβάνονται στόχοι για μείωση των αποβλήτων τροφίμων στις επιχειρήσεις μαζικής εστίασης, συμπεριλαμβανομένου και των τουριστικών επιχειρήσεων. Τα κατά τόπους επιμελητήρια μπορούν να διοργανώνουν εκπαιδευτικά σεμινάρια για τα μέλη τους με σκοπό τον εξορθολογισμό και τη βελτιστοποίηση των προμηθειών.

Επίπεδο εφαρμογής: Εθνικό

2.2. Μέτρα που απευθύνονται στους καταναλωτές

Δέσμη μέτρων Γ12. Προσφυγή σε εκστρατείες ευαισθητοποίησης και παροχής πληροφοριών που απευθύνονται στο ευρύ κοινό ή σε ειδικές ομάδες καταναλωτών.

Μέτρο Γ12.1: Ενίσχυση της πρόληψης αποβλήτων κατά την αγορά προϊόντων και εκστρατείες ευαισθητοποίησης σε θέματα πρόληψης

Προσέγγιση: Ο καταναλωτής θα πρέπει να είναι σε θέση να λαμβάνει ενημερωμένες αποφάσεις σχετικά με την πρόληψη της δημιουργίας αποβλήτων. Διάφορες πηγές πληροφοριών (όπως περιοδικά, φυλλάδια, κ.λπ.) μπορούν να δημιουργηθούν για το σκοπό αυτό. Παράλληλα, μπορεί να δημιουργηθεί μια διαδικτυακή πλατφόρμα παροχής συμβουλών προς τους καταναλωτές σε θέματα πρόληψης αποβλήτων και βιώσιμης κατανάλωσης για ένα ευρύ φάσμα προϊόντων.

Συντονιστική Αρχή: ΥΠΕΝ και Γενική Γραμματεία Καταναλωτή σε συνεργασία με καταναλωτικές οργανώσεις, εθελοντικές οργανώσεις.

Αποδέκτες : Καταναλωτές

Αξιολόγηση: Μέσα από την πλατφόρμα για την αειφόρο κατανάλωση μπορούν να προωθηθούν δράσεις πρόληψης αποβλήτων τροφίμων και βιώσιμης κατανάλωσης. Παράλληλα, μπορεί ο καταναλωτής να ενημερώνεται για σεμινάρια επαναχρησιμοποίησης φαγητού και σωστού προγραμματισμού αγορών.

Επίπεδο εφαρμογής: Εθνικά

Μέτρο Γ12.2: Εισαγωγή και δράσεις εφαρμογής της πρόληψης δημιουργίας αποβλήτων στην εκπαίδευση

Προσέγγιση: Εκτός από την εισαγωγή ή τη βελτιστοποίηση των συστημάτων συλλογής αποβλήτων, θα πρέπει επίσης να προσδιορίζονται οι δυνατότητες μείωσης των αποβλήτων για κάθε σχολείο και κάθε εκπαιδευτικό ίδρυμα, ώστε να αναπτύσσονται και να εφαρμόζονται μέτρα πρόληψης της δημιουργίας αποβλήτων με την συμμετοχή των μαθητών, σπουδαστών και

¹⁶ Ευαγγελινός Κ., Αντωνίου Σ., Τζόουνς Ν. (2011) «Η δυνατότητα εφαρμογής των εθελούσιων συμφωνιών στην Ελλάδα» (<http://nomosphysics.org.gr/articles.php?artid=4242&lang=1&catid=1>)

εκπαιδευτικού προσωπικού. Παράλληλα, προτείνεται να γίνει ενσωμάτωση της πρόληψης της δημιουργίας αποβλήτων σε συνεχή προγράμματα εκπαίδευσης και κατάρτισης για τους εκπαιδευτικούς, νηπιαγωγούς και δημιουργία κατάλληλου διδακτικού υλικού.

Συντονιστική Αρχή: Υπουργείο Παιδείας (χορήγηση κατευθύνσεων/απαιτήσεων) και το Υπουργείο Περιβάλλοντος και Ενέργειας

Αποδέκτες: Ιδρύματα Πρωτοβάθμιας, Δευτεροβάθμιας, Τριτοβάθμιας εκπαίδευσης

Αξιολόγηση: Οι μαθητές μπορούν να εκπαιδευτούν στην βιώσιμη κατανάλωση. Επίσης, στα εκπαιδευτικά ιδρύματα με εγκαταστάσεις σίτισης, μπορεί να εφαρμοστούν μέτρα πρόληψης δημιουργίας αποβλήτων τροφίμων. Σημαντικό ρόλο σε αυτό μπορεί να διαδραματίσουν και τα Κέντρα Ανακύκλωσης Εκπαίδευσης Διαλογής στην Πηγή (ΚΑΕΔΙΣΠ).

Επίπεδο εφαρμογής: Εθνικά

Δέσμη μέτρων Γ14. Συμφωνίες με τη βιομηχανία, όπως η χρήση επιτροπών προϊόντων όπως εκείνες που συγκροτούνται στο πλαίσιο των Ολοκληρωμένων Πολιτικών Προϊόντων ή με λιανοπωλητές, για τη διάθεση πληροφοριών σχετικά με την πρόληψη της δημιουργίας αποβλήτων και με προϊόντα που έχουν λιγότερες επιπτώσεις στο περιβάλλον

Μέτρο Γ14.1: Προώθηση συμφωνιών με τη βιομηχανία και το εμπόριο

Προσέγγιση: Θα υπάρξει αλληλεπίδραση με το «Μέτρο Β9.1 - Περαιτέρω προώθηση εθελοντικών συμφωνιών για πρόληψη δημιουργίας αποβλήτων τροφίμων». Θα μπορούσαν να πραγματοποιηθούν κοινές εκστρατείες ευαισθητοποίησης καταναλωτών σε θέματα πρόληψης αποβλήτων τροφίμων από επιχειρήσεις παραγωγής τροφίμων και επιχειρήσεις εμπορίας τροφίμων.

Συντονιστική Αρχή: ΥΠΕΝ σε συνεργασία με τα επιμελητήρια και τις ενώσεις των επιμέρους κλάδων ή με τις εταιρείες, εταιρείες με μη κερδοσκοπικούς φορείς

Αποδέκτες : Καταναλωτές

Αξιολόγηση: Δεν μπορεί να υπολογιστεί το ποσοστό πρόληψης δημιουργίας αποβλήτων, αλλά έχει υψηλό δυναμικό πρόληψης μέσω κατάλληλων δράσεων πληροφόρησης.

Επίπεδο εφαρμογής: Εθνικό

Μέτρο που δεν περιλαμβάνεται στο Παράρτημα IV της Οδηγίας 2008/98/ΕΚ: Προώθηση δωρεών τροφίμων

Προσέγγιση: Οι τοπικές αρχές θα υποστηρίζουν τη δράση μη κερδοσκοπικών ιδιωτικών οργανώσεων για τη διανομή τροφίμων και περισσευούμενων φαγητών.

Συντονιστική Αρχή: Δήμοι

Αποδέκτες : Ιδιωτικές οργανώσεις, καταναλωτές, συνεταιρισμοί, κ.λπ.

Αξιολόγηση: Υπάρχουν ήδη δράσεις ΜΚΟ, καθώς επίσης και δωρεές τροφίμων μέσω των τοπικών εκκλησιών και των κοινωνικών παντοπωλείων των Δήμων.

Επίπεδο εφαρμογής: Τοπικό

3. Τομέας Προτεραιότητας: Χαρτί

Οι δέσμες μέτρων είναι οι ακόλουθες:

3.1. Μέτρα που απευθύνονται στις επιχειρήσεις

Δέσμη μέτρων Β8. Προσφυγή σε εκστρατείες ευαισθητοποίησης ή παροχή στήριξης στις επιχειρήσεις με οικονομικά, συμβουλευτικά ή άλλα μέσα.

Μέτρο Β8.1: Δημιουργία, συνέχιση και ολοκλήρωση των υφιστάμενων προγραμμάτων ευαισθητοποίησης επιχειρήσεων σε θέματα πρόληψης δημιουργίας αποβλήτων

Προσέγγιση: Τα αρμόδια Υπουργεία, Επιμελητήρια, αρμόδιοι φορείς, πρέπει να ευαισθητοποιούν τις επιχειρήσεις σε θέματα μείωσης κατανάλωσης χαρτιού.

Συντονιστική Αρχή: Κύριοι εμπνευστές θα είναι τα αρμόδια Υπουργεία, Επιμελητήρια, Φορείς, κ.λπ.

Αποδέκτες: Επιχειρήσεις

Αξιολόγηση Η Εταιρική Κοινωνική Ευθύνη (CSR) αποτελεί απαραίτητο και φυσικό στοιχείο στην προσπάθεια για μια πιο ανταγωνιστική Ευρώπη. Στο πλαίσιο αυτό, η πράσινη επιχειρηματικότητα τοποθετεί σήμερα στο επίκεντρο την ιδιωτική, επιχειρηματική πράσινη πρωτοβουλία, όπου η προστασία του περιβάλλοντος δεν είναι βάρος για τις ΜΜΕ αλλά μια λύση βελτίωσης του επιχειρησιακού περιβάλλοντος και μια νέα ευκαιρία απόκτησης ανταγωνιστικού πλεονεκτήματος

στην εγχώρια και διεθνή αγορά. Καθώς, λοιπόν, είναι μια μορφή επιχειρηματικότητας που μπορεί να προσαρμοστεί σε όλους τους κλάδους της οικονομίας, σε κάθε επιχειρηματικό μέγεθος, σε νέες αλλά και υφιστάμενες μικρομεσαίες επιχειρήσεις, αναδεικνύεται επιτακτική η ανάγκη προσαρμογής των επιχειρηματικών σχεδίων των ΜΜΕ ως η καταλληλότερη λύση. Τα μέτρα αυτά μπορεί να είναι ιδιαίτερα αποτελεσματικά στις περιπτώσεις που αφορούν μικρομεσαίες επιχειρήσεις και λειτουργούν μέσω καθιερωμένων δικτύων επιχειρήσεων. Τα Ελληνικά Επιμελητήρια πρέπει να υποστηρίξουν τη σημασία της κοινωνικής ευαισθησίας ως ενεργού παράγοντα για βιώσιμη ανάπτυξη, προωθώντας τη σημασία της εταιρικής κοινωνικής ευθύνης προς τις επιχειρήσεις-μέλη τους, με την ανάληψη πρωτοβουλιών εταιρικής κοινωνικής ευθύνης¹⁷.

Οι υφιστάμενες δράσεις θα πρέπει να συνεχιστούν, ενσωματώνοντας περαιτέρω διαδικασίες μείωσης κατανάλωσης χαρτιού.

Επίπεδο εφαρμογής: Εθνικό

Δέσμη μέτρων Γ13. Προαγωγή αξιόπιστων οικολογικών σημάτων.

Μέτρο Γ13.1: Περαιτέρω προώθηση οικολογικού σήματος EU-Ecolabel

Προσέγγιση: Στα πλαίσια της ανωτέρω δέσμης μέτρων, θα προωθηθεί η πρόληψη κατανάλωσης χαρτιού και χρήσης χαρτιού με οικολογικό σήμα από οργανισμούς δημόσιου και ιδιωτικού τομέα.

Συντονιστική Αρχή: ΥΠΕΝ (Γραφείο Τύπου) ή/και συνεργασία του με άλλους φορείς (Επιμελητήρια, ΜΚΟ, κλπ) **Αποδέκτες:** Καταναλωτές, Επιχειρήσεις, Δημόσιος Τομέας, Εκπαιδευτική Κοινότητα

Αξιολόγηση: Ήδη στην Ελληνική αγορά διατίθενται προϊόντα χαρτιού με οικολογικό σήμα. Στο πλαίσιο του παρόντος μέτρου θα γίνουν προσπάθειες προώθησης αυτών των προϊόντων ώστε να γίνουν γνωστά από τις επιχειρήσεις.

Επίπεδο εφαρμογής: Εθνικά

3.2. Μέτρα που απευθύνονται στους καταναλωτές

Δέσμη μέτρων Γ12. Προσφυγή σε εκστρατείες ευαισθητοποίησης και παροχής πληροφοριών που απευθύνονται στο ευρύ κοινό ή σε ειδικές ομάδες καταναλωτών.

Μέτρο Γ12.1: Ενίσχυση της πρόληψης αποβλήτων κατά την αγορά προϊόντων και εκστρατείες ευαισθητοποίησης σε θέματα πρόληψης

Προσέγγιση: Ο καταναλωτής θα πρέπει να είναι σε θέση να λαμβάνει ενημερωμένες αποφάσεις σχετικά με την πρόληψη της δημιουργίας αποβλήτων. Διάφορες πηγές πληροφοριών (όπως περιοδικά, φυλλάδια, κ.λπ.) μπορούν να δημιουργηθούν για το σκοπό αυτό. Παράλληλα, μπορεί να δημιουργηθεί μια διαδικτυακή πλατφόρμα παροχής συμβουλών προς τους καταναλωτές σε θέματα πρόληψης αποβλήτων και βιώσιμης κατανάλωσης για ένα ευρύ φάσμα προϊόντων.

Συντονιστική Αρχή: ΥΠΕΝ και Γενική Γραμματεία Καταναλωτή σε συνεργασία με καταναλωτικές οργανώσεις, εθελοντικές οργανώσεις.

Αποδέκτες : Καταναλωτές

Αξιολόγηση: Μέσα από την πλατφόρμα για την αειφόρο κατανάλωση μπορούν να προωθηθούν δράσεις πρόληψης αποβλήτων.

Επίπεδο εφαρμογής: Εθνικά

Μέτρο Γ12.2: Εισαγωγή και δράσεις εφαρμογής της πρόληψης δημιουργίας αποβλήτων στην εκπαίδευση

Προσέγγιση: Εκτός από την εισαγωγή ή τη βελτιστοποίηση των συστημάτων συλλογής αποβλήτων, θα πρέπει επίσης να προσδιορίζονται οι δυνατότητες μείωσης των αποβλήτων για κάθε σχολείο και κάθε εκπαιδευτικό ίδρυμα, ώστε να αναπτύσσονται και να εφαρμόζονται μέτρα πρόληψης της δημιουργίας αποβλήτων με την συμμετοχή των μαθητών, σπουδαστών και εκπαιδευτικού προσωπικού. Παράλληλα, προτείνεται να γίνει ενσωμάτωση της πρόληψης δημιουργίας αποβλήτων σε συνεχή προγράμματα εκπαίδευσης και κατάρτισης για τους εκπαιδευτικούς, νηπιαγωγούς και δημιουργία κατάλληλου διδακτικού υλικού. Επιπρόσθετα, σε συνδυασμό με τη Δέσμη Μέτρων Γ16, προβλέπεται να προωθηθεί η επαναχρησιμοποίηση βιβλίων στην εκπαίδευση (πρωτοβάθμια, δευτεροβάθμια, τριτοβάθμια).

Συντονιστική Αρχή: Υπουργείο Παιδείας (χορήγηση κατευθύνσεων/απαιτήσεων)

Αποδέκτες: Ιδρύματα Πρωτοβάθμιας, Δευτεροβάθμιας, Τριτοβάθμιας εκπαίδευσης

¹⁷ http://europa.eu/youreurope/business/environment/emas-certification/index_el.htm#greece_el_taking-sustainability-further

Αξιολόγηση: Μπορεί να επιτευχθεί σημαντική μείωση ποσοτήτων χαρτιού και εξοικονόμηση πόρων.

Επίπεδο εφαρμογής: Εθνικά

Λέση μέτρων Γ16. Προαγωγή της επαναχρησιμοποίησης

Μέτρο Γ16.1: Προαγωγή της επαναχρησιμοποίησης

Προέγγιση: Στα πλαίσια του μέτρου αυτού, θα συμπεριληφθούν δράσεις για την ενθάρρυνση επαναχρησιμοποίησης βιβλίων, μέσω της προώθησης εκδηλώσεων σε Σχολεία και Πανεπιστήμια. Σε αυτές θα συμπεριληφθούν, για παράδειγμα, δωρεές παλιών βιβλίων και έντυπου υλικού σε δανειστικές βιβλιοθήκες.

Συντονιστική Αρχή: ΟΤΑ μέσω της προώθησης εκδηλώσεων στα όρια των δήμων, επιχειρήσεις ή και ΜΚΟ που διοργανώνουν ανταλλακτικά παζάρια, ΚΑΕΔΙΣΠ.

Αποδέκτες: Καταναλωτές, Σχολεία, Πανεπιστήμια.

Επίπεδο εφαρμογής: Τοπικό

Μέτρο που δεν περιλαμβάνεται στο Παράρτημα IV της Οδηγίας 2008/98/ΕΚ - Προώθηση ηλεκτρονικών συναλλαγών, τόσο με το δημόσιο, όσο και με τον ιδιωτικό τομέα

Στα πλαίσια του Ν. 3979/2011 για την Ηλεκτρονική Διακυβέρνηση και λοιπές διατάξεις, και την υπ' αρ, ΥΑΠ/Φ.40.4/1/989/10.04.2012 Υπουργική Απόφαση (ΦΕΚ 1301/Β' /12.04.2012) "Κύρωση του Πλαισίου Παροχής Υπηρεσιών Ηλεκτρονικής Διακυβέρνησης" του Υφυπουργού Διοικητικής Μεταρρύθμισης και Ηλεκτρονικής Διακυβέρνησης, το τότε Υπουργείο Διοικητικής Μεταρρύθμισης και Ηλεκτρονικής Διακυβέρνησης με απόφασή του (Αριθμ. ΥΑΠ/Φ.40.4/163/7.2.2013) διευκρινίζει τους όρους και τις προϋποθέσεις πιστοποιημένης ηλεκτρονικής αποστολής και λήψης εγγράφων από τους δημόσιους φορείς. Με την εφαρμογή αυτή γίνεται προσπάθεια να απαλλαχθούν οι πολίτες και το δημόσιο από το απαρχαιωμένο σύστημα υλικής ανταλλαγής εγγράφων και την ασφαλή ηλεκτρονική ανταλλαγή μεταξύ τους.¹⁸

Ωστόσο, η υφιστάμενη δράση για την προώθηση της ηλεκτρονικής αλληλογραφίας στο Δημόσιο, θα μπορούσε να προωθηθεί περαιτέρω, καταρτίζοντας π.χ. σεμινάρια για υπαλλήλους σε ΟΤΑ.

Επιπλέον, σύμφωνα με τις διατάξεις του Ν.4155/2013 «Εθνικό Σύστημα Ηλεκτρονικών Δημοσίων Συμβάσεων» (ΦΕΚ Α' /120/29-05-2013) και της ΥΑ Αριθμ. Π1/2390/2013 «Τεχνικές λεπτομέρειες και διαδικασίες λειτουργίας του Εθνικού Συστήματος Ηλεκτρονικών Δημοσίων Συμβάσεων (Ε.Σ.Η.ΔΗ.Σ.)» (ΦΕΚ Β' 2677/21-10-2013), από την 1/1/2015 όλοι οι διαγωνισμοί με προϋπολογισμό άνω των 1.000€ της κεντρικής κυβέρνησης και του ευρύτερου δημόσιου τομέα θα αναρτώνται στο Εθνικό Σύστημα Ηλεκτρονικών Δημοσίων Συμβάσεων (Ε.Σ.Η.ΔΗ.Σ.) και θα ακολουθούν την ηλεκτρονική διαδικασία. Το ΕΣΗΔΗΣ αφορά όλους του τύπους διαγωνισμών κατασκευές, προμήθειες, υπηρεσίες, μελέτες. Επίσης αφορά και όλες τις διαγωνιστικές διαδικασίες όπως, μειοδοτικούς, οικονομικότερη προσφορά, προχείρους, ανταγωνιστικό διάλογο κτλ. Οι ιστοσελίδες που θα χρησιμοποιούνται για τις ηλεκτρονικές δημοπρασίες τα εξής:

- eprocurement.gov.gr
- promitheus.gov.gr

Όσον αφορά την ηλεκτρονική τιμολόγηση, ως πλήρως αποδεκτή μέθοδος έχει ενταχθεί στην φορολογική νομοθεσία της Ελλάδας κατ' εφαρμογή των σχετικών Κοινοτικών Οδηγιών με αριθμό 2001/115/ΕΚ και 2006/112/ΕΚ (η τελευταία, όπως τροποποιήθηκε με τα οριζόμενα στην 2010/45/ΕΕ Οδηγία του Συμβουλίου της Ευρωπαϊκής Ένωσης σχετικά με το κοινοτικό σύστημα ΦΠΑ).

Αξιολόγηση: Λαμβάνοντας υπόψη τον βαθμό ωρίμανσης των ηλεκτρονικών συναλλαγών, τόσο στο Δημόσιο, όσο και στον ιδιωτικό τομέα, υπάρχει περιθώριο περαιτέρω προώθησης των ηλεκτρονικών συναλλαγών μέσω δράσεων.

Επίπεδο εφαρμογής: Εθνικό

Χρονοδιάγραμμα υλοποίησης: Βραχυπρόθεσμα

4. Τομέας Προτεραιότητας: Υλικά/Απόβλητα Συσκευασίας

Οι δέσμες μέτρων είναι οι ακόλουθες

¹⁸ <http://www.eea.gr/system/uploads/asset/data/1248/>

Δέση μέτρων Α2. Προαγωγή της έρευνας και ανάπτυξης στον τομέα της επίτευξης καθαρότερων προϊόντων και τεχνολογιών που παράγουν λιγότερα απόβλητα καθώς και διανομή και χρήση των αποτελεσμάτων της εν λόγω έρευνας και ανάπτυξης.

Μέτρο Α2.1: Προώθηση της περιβαλλοντικής έρευνας/ καινοτόμες τεχνολογίες/ πρόσβαση στη περιβαλλοντική πληροφόρηση με έμφαση στην πρόληψη

Προσέγγιση: Προώθηση μείωσης του βάρους και του όγκου των συσκευασιών των προϊόντων.

Συντονιστική Αρχή: ΥΠΕΝ

Αποδέκτες: Ιδιωτικός Τομέας - Σύνδεσμος Βιομηχανιών Παραγωγής Υλικών Συσκευασίας, Επιμελητήρια και επαγγελματικές ενώσεις (ιδίως εκπρόσωποι μεγάλων εταιρειών κλάδου), εκπρόσωποι Συστημάτων Εναλλακτικής Διαχείρισης Αποβλήτων Συσκευασιών, ερευνητικά ιδρύματα για την ανάπτυξη της τεχνολογίας, ΑΕΙ, ΤΕΙ, κ.α.)

Αξιολόγηση: Η χρηματοδότηση για την ανάπτυξη της τεχνολογίας για την αποφυγή της σπατάλης πόρων παρέχει σημαντικές δυνατότητες. Τα αποτελέσματά των ερευνών αφορούν συνήθως ένα συγκεκριμένο είδος προϊόντος και είναι εν μέρει μεταβίβασιμα.

Επίπεδο Εφαρμογής: Εθνικό

4.1. Μέτρα που απευθύνονται στις επιχειρήσεις/βιομηχανίες

Δέση μέτρων Β4. Προαγωγή του οικολογικού σχεδιασμού

Μέτρο Β4.1: Διάχυση πληροφορίας για τον οικολογικό σχεδιασμό και την αποφυγή της σπατάλης πόρων κατά τον σχεδιασμό των προϊόντων – περαιτέρω ενθάρρυνση οικολογικού σχεδιασμού μέσω των δημοσίων συμβάσεων

Προσέγγιση: Οι κρατικές υπηρεσίες μπορούν να προσφέρουν πληροφορίες σχετικά με την ανάλυση της υφιστάμενης κατάστασης και τα πιθανά μέτρα βελτίωσης από την εφαρμογή του οικολογικού σχεδιασμού, στο εσωτερικό της επιχείρησης και το εμπόριο ή στις αλυσίδες εφοδιασμού. Η ανάπτυξη λύσεων υλοποιείται από τις εταιρείες. Μπορεί να γίνει προώθηση μιμιμαλιστικού σχεδιασμού των συσκευασιών με σκοπό την αποφυγή σπατάλης πόρων και τη μείωση του όγκου της συσκευασίας.

Η κεντρική κυβέρνηση μπορεί (ενδεχομένως σε συνεργασία με τις επιχειρήσεις) να προωθήσει περαιτέρω την εφαρμογή του οικολογικού σχεδιασμού σε διαγωνισμούς δημοσίου, εισάγοντας κατάλληλα κριτήρια σχετικά με τα απόβλητα συσκευασιών και ικανοποιώντας ταυτόχρονα τις βασικές αρχές της διαφάνειας, της ισότιμης μεταχείρισης και της μη διάκρισης.

Συντονιστική Αρχή: Αρμόδιες υπηρεσίες, σε συνεργασία με οικονομικές και περιβαλλοντικές ενώσεις

Αποδέκτες: Ιδιωτικός Τομέας – Εκπρόσωποι των συστημάτων εναλλακτικής διαχείρισης, Σύνδεσμος Βιομηχανιών Παραγωγής Υλικών Συσκευασίας, Επιμελητήρια και επαγγελματικές ενώσεις (ιδίως εκπρόσωποι μεγάλων εταιρειών κλάδου), ερευνητικά ιδρύματα για την ανάπτυξη της τεχνολογίας)

Αξιολόγηση: Το μέτρο δεν στοχεύει άμεσα, αλλά έμμεσα στην πρόληψη, με την ευαισθητοποίηση και παροχή συμβουλών. Μπορεί να δοθούν κίνητρα για καινοτομία και νέες τεχνολογίες. Η επιτυχία και η αποτελεσματικότητα εξαρτάται από τις παρεχόμενες συμβουλές και την αποτελεσματικότητα της διάχυσης των πληροφοριών.

Επίπεδο εφαρμογής: Εθνικό

Δέση μέτρων Β8. Προσφυγή σε εκστρατείες ευαισθητοποίησης ή παροχή στήριξης στις επιχειρήσεις με οικονομικά, συμβουλευτικά ή άλλα μέσα.

Μέτρο Β8.1: Δημιουργία, συνέχιση και ολοκλήρωση των υφιστάμενων προγραμμάτων ευαισθητοποίησης επιχειρήσεων σε θέματα πρόληψης δημιουργίας αποβλήτων

Προσέγγιση: Το μέτρο έχει αναλυθεί εκτενώς σε προαναφερθέντες τομείς προτεραιότητας. Τα αρμόδια Υπουργεία, Επιμελητήρια, αρμόδιοι φορείς, πρέπει να ευαισθητοποιούν τις επιχειρήσεις σε θέματα πρόληψης αποβλήτων συσκευασιών, παρέχοντας παράλληλα πληροφορίες για τις δυνατότητες πρόληψης.

Συντονιστική Αρχή: ΥΠΕΝ και φορείς υλοποίησης μπορεί να είναι συναρμόδια Υπουργεία, Επιμελητήρια, κ.λπ.

Αποδέκτες: Επιχειρήσεις

Αξιολόγηση: Τα Ελληνικά Επιμελητήρια πρέπει να συνεχίσουν να υποστηρίζουν τη σημασία της κοινωνικής ευαισθησίας ως ενεργού παράγοντα για τη βιώσιμη ανάπτυξη, προωθώντας τη σημασία

της εταιρικής κοινωνικής ευθύνης προς τις επιχειρήσεις-μέλη τους, με την ανάληψη πρωτοβουλιών εταιρικής κοινωνικής ευθύνης¹⁹.

Οι υφιστάμενες δράσεις θα πρέπει να συνεχιστούν, ενσωματώνοντας περαιτέρω διαδικασίες πρόληψης δημιουργίας αποβλήτων συσκευασιών, καθώς και να δημιουργηθούν νέες δράσεις.

Επίπεδο εφαρμογής: Εθνικό

Δέσμη μέτρων Β9. Προσφυγή σε εθελοντικές συμφωνίες, επιτροπές καταναλωτών/παραγωγών, ή τομεακές διαπραγματεύσεις έτσι ώστε οι σχετικές επιχειρήσεις ή βιομηχανικοί κλάδοι να καταρτίσουν τα δικά τους σχέδια ή στόχους πρόληψης της δημιουργίας αποβλήτων ή να διορθώσουν τα προϊόντα ή τις συσκευασίες που παράγουν απόβλητα.

Μέτρο Β9.1: Περαιτέρω προώθηση εθελοντικών συμφωνιών για πρόληψη δημιουργίας αποβλήτων

Προσέγγιση: Όπως έχει προαναφερθεί, τα εθελοντικά εργαλεία πολιτικής αποτελούν την πιο ήπια μορφή μέτρων και στόχο έχουν να δημιουργήσουν κίνητρα στις επιχειρήσεις προς την συμμόρφωση σε περιβαλλοντικά φιλικές δράσεις. Οι εθελούσιες συμφωνίες αναπτύσσονται μεταξύ των εταιριών και της κυβέρνησης ή μεταξύ των εταιριών και μη κερδοσκοπικών φορέων και αποσκοπούν στη βελτίωση της ποιότητας του περιβάλλοντος με την ορθή χρήση των φυσικών πόρων. Χρησιμοποιούνται ευρέως τα τελευταία χρόνια σε αρκετές χώρες²⁰.

Συντονιστική Αρχή: ΥΠΕΝ σε συνεργασία με τα επιμελητήρια και τις ενώσεις των επιμέρους κλάδων ή με τις εταιρείες, εταιρείες με μη κερδοσκοπικούς φορείς

Αποδέκτες: Επιχειρήσεις

Αξιολόγηση: Είναι χρήσιμη η ανάληψη πρωτοβουλιών της πολιτείας για την σύναψη και εφαρμογή εθελοντικών συμφωνιών σε πιλοτικό επίπεδο με θέμα τη πρόληψη δημιουργίας αποβλήτων συσκευασιών, με σκοπό την ευαισθητοποίηση και ενεργοποίηση του πολίτη και των επιχειρήσεων μέσω διαβουλεύσεων.

Επίπεδο εφαρμογής: Εθνικό

Δέσμη μέτρων Γ14. Συμφωνίες με τη βιομηχανία, όπως η χρήση επιτροπών προϊόντων όπως εκείνες που συγκροτούνται στο πλαίσιο των Ολοκληρωμένων Πολιτικών Προϊόντων ή με λιανοπωλητές, για τη διάθεση πληροφοριών σχετικά με την πρόληψη της δημιουργίας αποβλήτων και με προϊόντα που έχουν λιγότερες επιπτώσεις στο περιβάλλον

Μέτρο Γ14.1: Προώθηση συμφωνιών με τη βιομηχανία και το εμπόριο

Προσέγγιση: Θα υπάρξει αλληλεπίδραση με το Μέτρο Β9.1: Περαιτέρω προώθηση εθελοντικών συμφωνιών για πρόληψη δημιουργίας αποβλήτων. Προτείνονται κοινές εκστρατείες ευαισθητοποίησης βιομηχανίας και εμπορίου με αντικείμενο τα απόβλητα συσκευασιών.

Συντονιστική Αρχή: ΥΠΕΝ σε συνεργασία με τα επιμελητήρια και τις ενώσεις των επιμέρους κλάδων ή με τις εταιρείες, εταιρείες με μη κερδοσκοπικούς φορείς

Αποδέκτες : Καταναλωτές

Αξιολόγηση: Δεν μπορεί να υπολογιστεί το ποσοστό πρόληψης δημιουργίας αποβλήτων, αλλά έχει υψηλό δυναμικό πρόληψης μέσω κατάλληλων δράσεων πληροφόρησης.

Επίπεδο εφαρμογής: Εθνικό

Δέσμη μέτρων Γ15. Στο πλαίσιο δημόσιων και εταιρικών προμηθειών, ενσωμάτωση των περιβαλλοντικών κριτηρίων και των κριτηρίων πρόληψης της δημιουργίας αποβλήτων σε δημοπρασίες και συμβάσεις

Μέτρο Γ15.1: Προώθηση ενσωμάτωσης των περιβαλλοντικών κριτηρίων και των κριτηρίων πρόληψης της δημιουργίας αποβλήτων σε δημοπρασίες και συμβάσεις

Προσέγγιση: Ο δημόσιος τομέας διαδραματίζει σημαντικό ρόλο στην ανάπτυξη μιας βιώσιμης εθνικής οικονομίας και την πρόληψη της δημιουργίας αποβλήτων. Η εισαγωγή κριτηρίων πρόληψης αποβλήτων και βιώσιμης διαχείρισης πόρων στους όρους των δημόσιων συμβάσεων, θα προκαλέσει αλλαγές στην εφοδιαστική αλυσίδα. Τα ισχύοντα μέτρα μπορούν να συμπληρωθούν από πρόσθετα

¹⁹ http://europa.eu/youreurope/business/environment/emas-certification/index_el.htm#greece_el_taking-sustainability-further

²⁰ Ευαγγελινός Κ., Αντωνίου Σ., Τζόουνς Ν. (2011) «Η δυνατότητα εφαρμογής των εθελούσιων συμφωνιών στην Ελλάδα» (<http://nomosphysis.org.gr/articles.php?artid=4242&lang=1&catid=1>)

μέτρα. Η επίδραση του προγράμματος πρόληψης στις συμβάσεις του ιδιωτικού τομέα είναι θεωρητικά περιορισμένη και μπορεί να έχει κάποια επίδραση στις συμβάσεις του ιδιωτικού τομέα μόνο ως μοντέλο.

Η Ευρωπαϊκή Επιτροπή έχει ήδη θεσπίσει πράσινα κριτήρια τα οποία μπορούν να χρησιμοποιηθούν, μεταξύ άλλων, στη διαδικασία σύνταξης των προκηρύξεων και διαγωνισμών. Παρατίθενται, από την Ευρωπαϊκή Επιτροπή, παραδείγματα κριτηρίων για δέκα ομάδες προϊόντων και υπηρεσιών που - λόγω των επιπτώσεών τους στο περιβάλλον ή των περιθωρίων περιβαλλοντικής βελτίωσης, ή του οικονομικού αντικτύπου ή της πολιτικής ή παραδειγματικής λειτουργίας τους - έχουν κριθεί ως τα πλέον κατάλληλα για «πρασίνισμα-ενσωμάτωση της περιβαλλοντικής διάστασης» στο πλαίσιο των Πράσινων Δημόσιων Συμβάσεων.»

Βάσει του αρ. 18 του Ν. 3855/2010, αναφέρεται πως: «1. Ως επισπεύδον Υπουργείο για τη χάραξη Εθνικής Πολιτικής και την εκπόνηση Εθνικού Σχεδίου Δράσης για την προώθηση των Πράσινων Δημόσιων Συμβάσεων, βάσει των ρυθμίσεων της κοινοτικής νομοθεσίας, ορίζεται το Υπουργείο Περιβάλλοντος, Ενέργειας και Κλιματικής Αλλαγής (νυν ΥΠΕΝ), το οποίο στο πλαίσιο των αρμοδιοτήτων του, συνεργάζεται με τα συναρμόδια Υπουργεία και φορείς του δημόσιου και ιδιωτικού τομέα για την προώθηση των απαραίτητων νομοθετικών ρυθμίσεων και τη λήψη των αναγκαίων μέτρων που απαιτούνται για την εφαρμογή των σχετικών διατάξεων για τις Πράσινες Δημόσιες Συμβάσεις.»

Κατά την εκπόνηση του Σχεδίου Δράσης για την προώθηση των Πράσινων Δημόσιων Συμβάσεων, θα πρέπει να εξεταστεί η σύνταξη περιβαλλοντικών κριτηρίων και την επιλογή προϊόντων, υπηρεσιών και έργων στα οποία θα εφαρμοστούν περιβαλλοντικά κριτήρια, να ενσωματωθεί η πρόληψη της δημιουργίας αποβλήτων συσκευασιών.

Συντονιστική Αρχή: ΥΠΕΝ

Αποδέκτες : Δημόσιος Τομέας (προσωπικό φορέων), Ιδιωτικός Τομέας (επιχειρήσεις)

Αξιολόγηση: Εισάγοντας κριτήρια πρόληψης αποβλήτων συσκευασιών και βιώσιμη διαχείρισης πόρων στους όρους των δημόσιων συμβάσεων και κατόπιν παρακολουθώντας την εφαρμογή τους και μετρώντας την απόδοσή τους, είναι δυνατόν να καταρτιστούν βέλτιστες διαθέσιμες / επιτυχημένες μελέτες περίπτωσης, οι οποίες θα είναι διαθέσιμες στον δημόσιο τομέα. Παράλληλα, οι επιτυχημένες πρακτικές θα χρησιμοποιούνται για την πληροφόρηση των ιδιωτικών εταιρειών σε θέματα ενημέρωσής τους.

Επίπεδο εφαρμογής: Εθνικό

4.2. Μέτρα που απευθύνονται στους καταναλωτές

Δέσμη μέτρων Γ11. Οικονομικά μέσα, όπως κίνητρα για καθαρές προμήθειες ή καθιέρωση υποχρεωτικής πληρωμής από τους καταναλωτές για συγκεκριμένα αντικείμενα ή στοιχεία συσκευασίας που θα μπορούσαν αλλιώς να διατίθενται δωρεάν.

Μέτρο Γ11.1: Οικονομικά μέσα για μείωση ποσοτήτων πλαστικών τσαντών μιας χρήσης

Προσέγγιση: Πρόσφατα δημοσιεύτηκε η οδηγία 2015/720/ΕΕ για τη μείωση της κατανάλωσης λεπτών πλαστικών σακούλων μεταφοράς η οποία τροποποίησε την Οδηγία 94/62/ΕΚ για τις συσκευασίες και τα απορρίμματα συσκευασίας ²¹.

Θα πρέπει κατά την ενσωμάτωση της οδηγίας στο εθνικό δίκαιο να προβλεφθούν μέτρα που να εξασφαλίζουν τη μείωση της λεπτής πλαστικής σακούλας μεταφοράς όπως η χρέωσή της στα σημεία λιανικής πώλησης. Επίσης θα μπορούσαν να δοθούν κίνητρα για την προώθηση της χρήσης επαναχρησιμοποιούμενων τσαντών, όπως, π.χ. έκπτωση ανά τσάντα ή πόντοι ή έκπτωση σε προϊόντα φιλικά προς το περιβάλλον.

Συντονιστική Αρχή: ΥΠΕΝ

Αποδέκτες: Καταναλωτές, Υπεραγορές και μεγάλες αλυσίδες

Αξιολόγηση: Κάποιες Υπεραγορές έχουν επιβάλλει χρέωση των πελατών για τις πλαστικές σακούλες εδώ και αρκετό καιρό, προωθώντας παράλληλα τις επαναχρησιμοποιούμενες τσάντες. Οι μικρές επιχειρήσεις θα μπορούσαν να εξαιρεθούν του μέτρου. Ωστόσο, για να εφαρμοστεί το μέτρο επιτυχώς απαιτείται αρχικά ενημέρωση – ευαισθητοποίηση καταναλωτών.

Επίπεδο εφαρμογής: Εθνικό

Τομείς προτεραιότητας-ρεύματα στόχοι: Απόβλητα συσκευασίας και συγκεκριμένα πλαστικές τσάντες μιας χρήσεως.

²¹ http://ec.europa.eu/environment/waste/packaging/legis.htm#plastic_bags

Δέση μέτρων Γ12. Προσφυγή σε εκστρατείες ευαισθητοποίησης και παροχής πληροφοριών που απευθύνονται στο ευρύ κοινό ή σε ειδικές ομάδες καταναλωτών.**Μέτρο Γ12.1: Ενίσχυση της πρόληψης αποβλήτων κατά την αγορά προϊόντων και εκστρατείες ευαισθητοποίησης σε θέματα πρόληψης**

Προσέγγιση: Ο καταναλωτής θα πρέπει να είναι σε θέση να λαμβάνει έγκυρες πληροφορίες σχετικά με την πρόληψη δημιουργίας αποβλήτων. Διάφορες πηγές πληροφοριών (όπως περιοδικά, φυλλάδια, κ.λπ.) μπορούν να δημιουργηθούν για το σκοπό αυτό. Παράλληλα, μπορεί να δημιουργηθεί μια διαδικτυακή πλατφόρμα παροχής συμβουλών προς τους καταναλωτές σε θέματα πρόληψης αποβλήτων συσκευασιών και βιώσιμης κατανάλωσης για ένα ευρύ φάσμα προϊόντων.

Συντονιστική Αρχή: ΥΠΕΝ και Γενική Γραμματεία Καταναλωτή σε συνεργασία με καταναλωτικές οργανώσεις, εθελοντικές οργανώσεις.

Αποδέκτες : Καταναλωτές

Αξιολόγηση: Μέσα από την πλατφόρμα για την αειφόρο κατανάλωση μπορούν να προωθηθούν δράσεις πρόληψης αποβλήτων. Η ενημέρωση των καταναλωτών είναι ιδιαίτερα σημαντική εάν συνδυαστεί με το γεγονός ότι σύμφωνα με έρευνα για τη «Στάση των Ευρωπαίων απέναντι στην οικοδόμηση ενιαίας αγοράς για πράσινα προϊόντα», το 76% των ερωτηθέντων Ελλήνων δηλώνουν ότι θα ήταν διατεθειμένοι να πληρώσουν ακριβότερα τα προϊόντα για τα οποία θα ήταν πεπεισμένοι ότι είναι όντως φιλικά προς το περιβάλλον. Ωστόσο, δυσπιστία στις δηλώσεις των επιχειρήσεων σχετικά με τις περιβαλλοντικές τους επιδόσεις δηλώνει το 27% των Ελλήνων²².

Επίπεδο εφαρμογής: Εθνικά

Δέση μέτρων Γ16. Προαγωγή της επαναχρησιμοποίησης**Μέτρο Γ16.1: Προαγωγή της επαναχρησιμοποίησης**

Στα πλαίσια του μέτρου Γ16.1, ως δράση έχει επιλεγεί η περαιτέρω προώθηση χρήσης συσκευασιών και τσαντών πολλαπλών χρήσεων, π.χ. προώθηση οικολογικών τσαντών.

Συντονιστική Αρχή: ΥΠΕΝ σε συνεργασία με αντίστοιχα επιμελητήρια και ενώσεις ή με μεγάλες εταιρείες του κλάδου

Αποδέκτες: Εφαρμογή: Ιδιωτικός τομέας - Επιχειρήσεις στον τομέα λιανικού εμπορίου. Τελικός αποδέκτης: Ευρύ κοινό.

Επίπεδο εφαρμογής: Εθνικό

5. Τομέας Προτεραιότητας: Ηλεκτρικός και Ηλεκτρονικός Εξοπλισμός (ΗΗΕ) / Απόβλητα Ηλεκτρικού και Ηλεκτρονικού Εξοπλισμού (ΑΗΗΕ)

Όλα τα μέτρα που προτείνονται παρακάτω, θα γίνουν στη βάση του άρθρου 5Α "Οργάνωση εργασιών εναλλακτικής διαχείρισης ΑΗΗΕ", παρ. 2.4.3 της Κ.Υ.Α. Η.Π. 23615/651/Ε.103 (ΦΕΚ 1184/Β/09.05.2014) σχετικά με τον Καθορισμός κανόνων, όρων και προϋποθέσεων για την εναλλακτική διαχείριση των αποβλήτων ειδών ηλεκτρικού και ηλεκτρονικού εξοπλισμού (ΑΗΗΕ), σε συμμόρφωση με τις διατάξεις της Οδηγίας 2012/19/ΕΚ.

Δέση μέτρων Γ15. Στο πλαίσιο δημόσιων και εταιρικών προμηθειών, ενσωμάτωση των περιβαλλοντικών κριτηρίων και των κριτηρίων πρόληψης της δημιουργίας αποβλήτων σε δημοπρασίες και συμβάσεις**Μέτρο Γ15.1: Προώθηση ενσωμάτωσης των περιβαλλοντικών κριτηρίων και των κριτηρίων πρόληψης της δημιουργίας αποβλήτων σε δημοπρασίες και συμβάσεις**

Προσέγγιση: Ο δημόσιος τομέας διαδραματίζει σημαντικό ρόλο στην ανάπτυξη μιας βιώσιμης εθνικής οικονομίας και την πρόληψη της δημιουργίας αποβλήτων. Η εισαγωγή κριτηρίων πρόληψης παραγωγής ΑΗΗΕ μέσω της επαναχρησιμοποίησής τους θα προκαλέσει αλλαγές στην εφοδιαστική αλυσίδα.

Συντονιστική Αρχή: Ελληνικός Οργανισμός Ανακύκλωσης (ΕΟΑΝ) σε συνεργασία με ΥΠΕΝ

Αποδέκτες : Δημόσιος Τομέας (προσωπικό φορέων), Ιδιωτικός Τομέας (επιχειρήσεις)

Αξιολόγηση: Εισάγοντας κριτήρια πρόληψης ΑΗΗΕ μέσω της προώθησης της επαναχρησιμοποίησης και κατόπιν παρακολουθώντας την εφαρμογή τους και μετρώντας την απόδοσή τους, είναι δυνατόν να καταρτιστούν βέλτιστες διαθέσιμες / επιτυχημένες μελέτες περίπτωσης, οι οποίες θα είναι διαθέσιμες στον δημόσιο τομέα. Παράλληλα, οι επιτυχημένες πρακτικές θα χρησιμοποιούνται για την πληροφόρηση των ιδιωτικών εταιρειών σε θέματα ενημέρωσής τους.

Επίπεδο εφαρμογής: Εθνικό

²² Δελτίο τύπου IP/13/653, 05/07/2013, http://europa.eu/rapid/press-release_IP-13-653_el.htm?locale=FR

Λέση μέτρων Γ16. Προαγωγή της επαναχρησιμοποίησης ή/και επιδιόρθωσης (προετοιμασία για επαναχρησιμοποίηση)

Μέτρο Γ16.1: Προαγωγή της επαναχρησιμοποίησης

Προσέγγιση: Η επαναχρησιμοποίηση των ΗΗΕ θα προωθηθεί μέσω εκστρατειών ενημέρωσης. Επίσης, οι τοπικές αρχές θα υποστηρίζουν τη δράση μη κερδοσκοπικών ιδιωτικών οργανώσεων για τη διανομή μεταχειρισμένων προϊόντων. Υπάρχει προηγούμενο συνεργασίας Δήμων και ΜΚΟ σε άλλους κοινωνικούς τομείς μέσω του Εθνικού Δικτύου Άμεσης Κοινωνικής Παρέμβασης. Ουσιαστικό ρόλο θα διαδραματίσουν τα Πράσινα Σημεία και τα ΚΑΕΔΙΣΠ, στα οποία οι πολίτες μπορούν να παραδίδουν τον χρησιμοποιημένο ηλεκτρικό και ηλεκτρονικό εξοπλισμό τους. Σημειώνεται ιδιαίτερα ο ρόλος των ΚΑΕΔΙΣΠ, τα οποία εκτός των άλλων συνδυάζουν και την πειθαγωγική εκπαίδευση.

Συντονιστική Αρχή: Δήμοι σε συνεργασία με τον ΕΟΑΝ

Αποδέκτες : Ευρύ κοινό και ειδικές ομάδες, άλλοι οργανισμοί (ΜΚΟ, συνεταιρισμοί, κ.λπ.).

Αξιολόγηση: Η Επαναχρησιμοποίηση είναι "κλασική" μορφή πρόληψης αποβλήτων. Οι περιβαλλοντικές επιπτώσεις διαφέρουν σημαντικά ανάλογα με τα επιμέρους στοιχεία.

Επίπεδο εφαρμογής: Τοπικό

Μέτρο Γ16.2: Προώθηση κέντρων επαναχρησιμοποίησης και επιδιόρθωσης

(προετοιμασία για επαναχρησιμοποίηση)

Προσέγγιση: Ο σκοπός του μέτρου είναι η δημιουργία δικτύων ποιοτικής επισκευής και ως εκ τούτου η προώθηση της αποδοχής της κοινής γνώμης για τα μεταχειρισμένα. Τα Πράσινα Σημεία και ΚΑΕΔΙΣΠ μπορούν να διαθέτουν υποδομές επαναχρησιμοποίησης και επιδιόρθωσης ηλεκτρικού και ηλεκτρονικού εξοπλισμού.

Συντονιστική Αρχή: Ελληνικός Οργανισμός Ανακύκλωσης (ΕΟΑΝ) σε συνεργασία με ΥΠΕΝ, ΦοΔΣΑ, ΟΤΑ

Αποδέκτες : Δημόσιοι και ιδιωτικοί φορείς, Ιδιωτικές και μη κερδοσκοπικές πρωτοβουλίες

Αξιολόγηση: Οι περιβαλλοντικές επιπτώσεις εξαρτώνται από τα επιλεγμένα προϊόντα-στόχους, ιδίως το ηλεκτρολογικό υλικό. Το μέτρο αναμένεται να δημιουργήσει θέσεις εργασίας.

Ενδεικτικά αναφέρεται ότι στην Αυστρία, για την επισκευή προϊόντων έχουν αναπτυχθεί Περιφερειακά δίκτυα, τα οποία απαρτίζονται από μικρές εταιρείες (δημόσιες και ιδιωτικές). Τα δίκτυα αυτά χρηματοδοτούνται και συντονίζονται από τις δημόσιες αρχές ή από μη κυβερνητικές οργανώσεις. Έχουν ως στόχο την προώθηση των υπηρεσιών επισκευής αποβλήτων, κυρίως ογκωδών και ΑΗΗΕ, προκειμένου να παραταθεί ο κύκλος ζωής των προϊόντων, και να επιτευχθεί εξοικονόμηση φυσικών πόρων και παράλληλα μείωση της ποσότητας των παραγόμενων αποβλήτων.

Επίπεδο εφαρμογής: Τοπικό

Ένα σημαντικό εμπόδιο που μπορεί να ανακύψει κατά τις ενέργειες για την επαναχρησιμοποίηση των ΗΗΕ είναι η ζημιά που προκαλείται από ακατάλληλη μεταφορά και αποθήκευση. Θα πρέπει να διεξαχθούν έρευνες για τις βέλτιστες συνθήκες μεταφοράς και αποθήκευσης²³.

6. Προτεινόμενα Μέτρα εκτός Τομέων Προτεραιότητας

6.1. Αστικά Στερεά Απόβλητα (ΑΣΑ)

Οι επιλεγόμενες δέσμες μέτρων, φαίνεται ακολούθως. Επισημαίνεται πως η προσέγγιση των μέτρων έχει αναλυθεί εκτενώς στους τομείς προτεραιότητας:

Μέτρα που απευθύνονται στις επιχειρήσεις

- **Μέτρο Β5.1:** Παροχή συμβουλών στις επιχειρήσεις από δημόσιους φορείς σχετικά με τις δυνατότητες πρόληψης της δημιουργίας αποβλήτων,
- **Μέτρο Β8.1:** Δημιουργία, συνέχιση και ολοκλήρωση των υφιστάμενων προγραμμάτων ευαισθητοποίησης επιχειρήσεων σε θέματα πρόληψης δημιουργίας αποβλήτων,
- **Μέτρο Β9.1:** Περαιτέρω προώθηση εθελοντικών συμφωνιών για πρόληψη δημιουργίας αποβλήτων,
- **Μέτρο Γ13.1:** Περαιτέρω προώθηση οικολογικού σήματος EU-Ecolabel,

²³ Federal Ministry of Agriculture, Forestry, Environment and Water Management, 2011, Federal Waste Management Plan 2011 (www.bundesabfallwirtschaftsplan.at/dms/.../BAWP_Band_1_EN.pdf)

- **Μέτρο Γ14.1: Προώθηση συμφωνιών με τη βιομηχανία και το εμπόριο**
- **Μέτρο Γ15.1: Περαιτέρω προώθηση ενσωμάτωσης των περιβαλλοντικών κριτηρίων και των κριτηρίων πρόληψης της δημιουργίας αποβλήτων σε δημοπρασίες και συμβάσεις**
- **Μέτρο Γ16.1: Προαγωγή της επαναχρησιμοποίησης ή/και επιδιόρθωσης**

Τα ανωτέρω μέτρα έμμεσα θα προωθήσουν την πρόληψη δημιουργίας ΑΣΑ, δεδομένου ότι σε αυτά περιλαμβάνονται και αυτά που παράγονται από τις επιχειρήσεις. Το σύνολο των δεσμών μέτρων που απευθύνεται σε επιχειρήσεις έχει στόχο την παροχή βοήθειας για τον εντοπισμό του δυναμικού πρόληψης αποβλήτων. Ιδίως οι μικρές και μεσαίες επιχειρήσεις συχνά δεν διαθέτουν ανθρώπινους πόρους ή οικονομική επιφάνεια για να εφαρμόσουν τεχνικές πρόληψης δημιουργίας αποβλήτων ή να λάβουν πληροφορίες σχετικά με αποδοτικές τεχνολογίες ή βελτιστοποίηση των επιχειρηματικών διαδικασιών τους ώστε να ελαχιστοποιήσουν τη χρήση των υλικών. Πιο εύκολα προσβάσιμες πληροφορίες και ενδεχομένως η χρηματοδότηση για την διενέργεια επενδύσεων στην αποδοτικότητα στην χρήση υλικών θα μπορούσε να συμβάλει ουσιαστικά στην πρόληψη δημιουργίας αποβλήτων στις επιχειρήσεις.

Με την υιοθέτηση μιας συστηματικής προσέγγισης, όπως αυτές που προβλέπονται από τα συστήματα περιβαλλοντικής διαχείρισης, μπορεί να προσδιοριστεί η δυνατότητα παρέμβασης κάθε επιχείρησης ή οργανισμού για την αποτροπή παραγωγής αποβλήτων μέσω της εφαρμογής κατάλληλων αναλύσεων ροών υλικών. Οι διατάξεις που αφορούν τον κανονισμό EMAS (1221/2009/EC) απαιτούν κατάλληλα μέτρα για να εξασφαλίσουν την πρόληψη των αποβλήτων, την επαναχρησιμοποίηση και την αποδοτικότητα των πόρων, προκειμένου να επιτευχθεί η συνεχής βελτίωση των περιβαλλοντικών επιδόσεων. Ως εκ τούτου, μέτρα πρόληψης της δημιουργίας αποβλήτων μπορούν να υλοποιηθούν στο πλαίσιο της εισαγωγής και της συνέχισης των συστημάτων περιβαλλοντικής διαχείρισης.

Μέτρα που απευθύνονται στους καταναλωτές

Μέτρο Γ11.2: Εισαγωγή των Συστημάτων «Πληρώνω όσο πετώ» στην Ελλάδα

Προσέγγιση: Το σύστημα «Πληρώνω Όσο Πετώ – ΠΟΠ» είναι ένα σύστημα τιμολόγησης των υπηρεσιών διαχείρισης αποβλήτων, που προσφέρουν οι ΟΤΑ, το οποίο βασίζεται στην αρχή «ο ρυπαίνων πληρώνει». Σύμφωνα με αυτό, τα τέλη που πληρώνει κάθε νοικοκυριό συνδέονται άμεσα με την ποσότητα των απορριμμάτων που παράγει, δίνοντας έτσι στους δημότες ένα επιπλέον κίνητρο για να μειώσουν την παραγόμενη ποσότητα αποβλήτων και να συμμετάσχουν ενεργά στις δράσεις πρόληψης δημιουργίας αποβλήτων. Αυτά τα συστήματα βρίσκουν συνεχώς αυξανόμενη εφαρμογή σε όλο τον κόσμο. Ιδιαίτερα στην Ευρωπαϊκή Ένωση εφαρμόζονται ήδη με επιτυχία²⁴. Στα πλαίσια αυτού του μέτρου προβλέπεται αρχικά να εξεταστεί η πιθανότητα υιοθέτησης και εφαρμογής τέτοιων συστημάτων και στην Ελλάδα και στη συνέχεια, με κατάλληλη νομοθετική ρύθμιση, εάν επιλεγεί να εφαρμοστούν, να καταστεί δυνατή η υλοποίησή τους.

Συντονιστική Αρχή: ΥΠΕΝ σε συνεργασία με Περιφέρειες - δίκτυο ΦΟΔΣΑ και ΟΤΑ

Αποδέκτες: Υπεύθυνοι εφαρμογής – Δημόσιος Τομέας (Δήμοι), Τελικός Αποδέκτης – Ευρύ κοινό (κάτοικοι)

Αξιολόγηση: Όσον αφορά την Ελλάδα, η τιμολόγηση των υπηρεσιών διαχείρισης των αποβλήτων γίνεται σύμφωνα με τις διατάξεις του άρθρου 17 του Ν. 4071/2012²⁵ κατά τις οποίες, οι ετήσιες εισφορές των δήμων που συμμετέχουν στον περιφερειακό σύνδεσμο Φο.Δ.Σ.Α καθορίζονται με απόφαση του διοικητικού συμβουλίου, ανάλογα με τις ποσότητες των στερεών αποβλήτων που αντιστοιχούν στους δήμους αυτούς και διακινούνται κάθε έτος μέσω του συστήματος διαχείρισης. Για τον υπολογισμό εφαρμόζονται οι διατάξεις του άρθρου 9 του Ν. 3854/2010²⁶, όπως τροποποιήθηκε με την παράγραφο 2 του ανωτέρω άρθρου και της υπ' αριθμ. 2527/2009²⁷ Απόφασης των Υπουργών Εσωτερικών, Π.Ε.ΧΩ.Δ.Ε και Υγείας & Κοινωνικής Αλληλεγγύης.

²⁴ http://www.payt.gr/index.php?option=com_content&view=article&id=36&Itemid=11&lang=el

²⁵ ΝΟΜΟΣ 4071/2012 «Ρυθμίσεις για την τοπική ανάπτυξη, την αυτοδιοίκηση και την αποκεντρωμένη διοίκηση Ενσωμάτωση Οδηγίας 2009/50/ΕΚ»

²⁶ ΝΟΜΟΣ 3854/2010 «Τροποποίηση της νομοθεσίας για την εναλλακτική διαχείριση των συσκευασιών και άλλων προϊόντων και τον Εθνικό Οργανισμό Εναλλακτικής Διαχείρισης Συσκευασιών και Άλλων Προϊόντων (Ε.Ο.Ε.Δ.Σ.Α.Π.) και άλλες διατάξεις.»

²⁷ ΚΥΑ 2527/2012 «Ειδικότερα ζητήματα και θέματα αναφορικά με τη λειτουργία, την άσκηση των δραστηριοτήτων και την άσκηση τιμολογιακής πολιτικής των Φορέων Διαχείρισης Στερεών Αποβλήτων (ΦΟΔΣΑ).

Τα ποσά που αντιστοιχούν στις εισφορές ή τα τέλη των δήμων προς τους ΦοΔΣΑ, καλύπτονται από τα έσοδα των δήμων που προέρχονται από το ανταποδοτικό τέλος καθαριότητας. Εφόσον λάβει σχετική απόφαση το οικείο δημοτικό συμβούλιο, τα ποσά αυτά παρακρατούνται από τη ΔΕΗ Α.Ε. ή τον εναλλακτικό προμηθευτή από τα έσοδα του ενιαίου ανταποδοτικού τέλους καθαριότητας και φωτισμού του οικείου δήμου και αποδίδονται στο δικαιούχο ΦοΔΣΑ.

Τα τέλη καθαριότητας και φωτισμού είναι ανταποδοτικά, με την έννοια ότι αποτελούν αντιπαροχή για τις υπηρεσίες καθαριότητας και φωτισμού που παρέχουν οι δήμοι. Τα τέλη καθορίζονται με βάση το εμβαδόν των στεγασμένων ή μη επιφανειών που χρησιμοποιούνται και ηλεκτροδοτούνται. Το εμβαδόν κάθε ακινήτου πολλαπλασιάζεται με το συντελεστή του ενοποιημένου τέλους (καθαριότητας και φωτισμού) που ορίζεται από το δημοτικό συμβούλιο, για κάθε κατηγορία ακινήτου, ενώ μπορούν να ισχύσουν μέχρι επτά συντελεστές, ανάλογα με το ρυπαντικό φορτίο των ακινήτων. Σε αρκετές περιπτώσεις, όμως, παρατηρείται αναντιστοιχία μεταξύ παροχής και αντιπαροχής. Οι περιπτώσεις αυτές αφορούν ακίνητα με μεγάλη επιφάνεια, τα οποία δεν έχουν, εξίσου, αυξημένες αντικειμενικά ανάγκες υπηρεσιών καθαριότητας.²⁸

Έως σήμερα, το σύστημα ΠΟΠ δεν έχει εφαρμοστεί στην Ελλάδα, αλλά μόνο σε πιλοτικό επίπεδο. Για την εφαρμογή του μέτρου απαιτείται η τροποποίηση της κείμενης νομοθεσίας ώστε να είναι δυνατή η εφαρμογή τέτοιων συστημάτων στην Ελλάδα. Απαιτείται περαιτέρω διερεύνηση της εφαρμογής του, αρχικά εθελοντική συμμετοχή των Δήμων με προοπτική την περαιτέρω επέκταση αυτού. Για την αποτελεσματική λειτουργία του συστήματος είναι απαραίτητη η εκτεταμένη εκστρατεία ενημέρωσης και ευαισθητοποίησης κοινού.

Επίπεδο εφαρμογής: Εθνικό (διερεύνηση και νομοθετική ρύθμιση), Τοπικό (κατά την τυχόν εφαρμογή σε συγκεκριμένους Δήμους που ενταχθούν εθελοντικά, ή στους οποίους χρηματοδοτηθεί από την Περιφέρεια η εφαρμογή επιλεκτικά)

Άλλα μέτρα:

- **Μέτρο Γ12.1: Ενίσχυση της πρόληψης αποβλήτων κατά την αγορά προϊόντων και εκστρατείες ευαισθητοποίησης σε θέματα πρόληψης**
- **Μέτρο Γ12.2: Εισαγωγή και δράσεις εφαρμογής της πρόληψης δημιουργίας αποβλήτων στην εκπαίδευση**
- **Μέτρο Γ13.1: Περαιτέρω προώθηση οικολογικού σήματος EU-Ecolabel**
- **Μέτρο Γ16.1: Προαγωγή της επαναχρησιμοποίησης ή/και επιδιόρθωσης**
- **Μέτρο Γ16.2: Προώθηση κέντρων επαναχρησιμοποίησης και επιδιόρθωσης**

Οι καταναλωτές αποφασίζουν για τις ανάγκες που πρέπει να καλυφθούν και σε ποιο βαθμό. Αυτό σημαίνει ότι τα νοικοκυριά ασκούν σημαντική επίδραση στις περιβαλλοντικές επιπτώσεις ολόκληρου του κύκλου ζωής. Ο πληθυσμός θα πρέπει να ενημερώνονται για τις δυνατότητες πρόληψης της δημιουργίας αποβλήτων σε συνεχή βάση. Κρίνεται απαραίτητη η ενημέρωση ευαισθητοποίηση του κοινού σε τα θέματα ορθής διαχείρισης των αποβλήτων και βιώσιμης καταναλωτικής συμπεριφοράς, δίνοντας έμφαση στην πρόληψη δημιουργίας αποβλήτων και την επαναχρησιμοποίηση. Ομάδες στόχοι θα είναι οι εργαζόμενοι σε ΟΤΑ και στους ΦοΔΣΑ που είναι υπεύθυνοι για το σύστημα διαχείρισης των αποβλήτων, οι μαθητές και οι νέοι διαδραματίζουν καθοριστικό ρόλο στην επίτευξη της υλοποίησης αυτών των μέτρων.

6.2. Απόβλητα Εκσκαφών, Κατασκευών και Κατεδαφίσεων (ΑΕΚΚ)

Οι δέσμες μέτρων, οι οποίες αξιολογήθηκαν θετικά ως προς την ένταξή τους στο Εθνικό Στρατηγικό Σχέδιο Πρόληψης Δημιουργίας Αποβλήτων είναι οι ακόλουθες:

- **Μέτρο Α2.1: Προώθηση της περιβαλλοντικής έρευνας/ καινοτόμες τεχνολογίες/πρόσβαση στη περιβαλλοντική πληροφόρηση με έμφαση στην πρόληψη,**
- **Μέτρο Β4.1: Διάχυση πληροφορίας για τον οικολογικό σχεδιασμό και την αποφυγή της σπατάλης πόρων κατά τον σχεδιασμό των προϊόντων – περαιτέρω ενθάρρυνση οικολογικού σχεδιασμού μέσω των δημοσίων συμβάσεων,**
- **Μέτρο Β5.1: Παροχή συμβουλών στις επιχειρήσεις από δημόσιους φορείς σχετικά με τις δυνατότητες πρόληψης της δημιουργίας αποβλήτων,**
- **Μέτρο Β8.1: Δημιουργία, συνέχιση και ολοκλήρωση των υφιστάμενων προγραμμάτων ευαισθητοποίησης επιχειρήσεων σε θέματα πρόληψης δημιουργίας αποβλήτων,**

²⁸ http://www.synigoros.gr/?i=dimotis.el.upotheseis_forologia_01

- **Μέτρο Β9.1:** Περαιτέρω προώθηση εθελοντικών συμφωνιών για πρόληψη δημιουργίας αποβλήτων,
- **Μέτρο Γ12.2:** Εισαγωγή και δράσεις εφαρμογής της πρόληψης δημιουργίας αποβλήτων στην εκπαίδευση,
- **Μέτρο Γ14.1:** Προώθηση συμφωνιών με τη βιομηχανία και το εμπόριο,
- **Μέτρο Γ15.1:** Περαιτέρω προώθηση ενσωμάτωσης των περιβαλλοντικών κριτηρίων και των κριτηρίων πρόληψης της δημιουργίας αποβλήτων σε δημοπρασίες και συμβάσεις,
- **Μέτρο Γ16.1:** Προαγωγή της επαναχρησιμοποίησης ή/και επιδιόρθωσης

Η ταυτότητα του πράσινου κτιρίου μπορεί να γίνει ένα εργαλείο που θα χρησιμεύει για την τεκμηρίωση των κατασκευαστικών δραστηριοτήτων, που καλύπτουν τα δομικά υλικά που χρησιμοποιούνται, τον τεχνικό εξοπλισμό (π.χ. θέρμανση, υδραυλικά και ηλεκτρικά συστήματα), τα συνιστώμενα μέτρα συντήρησης και οδηγίες για το κτίριο. Εκδίδεται από τους μηχανικούς. Αποτελεί τη βάση για την εκτίμηση των περιβαλλοντικών επιπτώσεων του κτιρίου.

Πολλές προσεγγίσεις περιλαμβάνουν ήδη τον οικολογικό σχεδιασμό (Μέτρο Β4.1), τη χρήση κατάλληλων τεχνολογιών και τεχνικών για τη μείωση της χρήσης υλικών με υψηλό περιβαλλοντικό αντίκτυπο στον τομέα των κατασκευών, την προσαρμογή των κτιρίων στις μεταβαλλόμενες απαιτήσεις, την παράταση της διάρκειας ζωής του κτιρίου μέσα από κατάλληλα μέτρα συντήρησης, την βεβαίωση ότι τα υλικά μπορούν να επαναχρησιμοποιηθούν από εξακρίβωση διαχωρισιμότητας και αναγνωρισιμότητας, καθώς και τη μείωση της συσσώρευσης των αποβλήτων κατά την κατασκευή, την ανανέωση και τη διάλυση. Μια προσέγγιση που έχει αποδειχθεί αποτελεσματική είναι εκπαίδευση και επαγγελματική κατάρτιση των σχεδιαστών και μηχανικών. Ο δημόσιος τομέας μπορεί να διαδραματίσει σημαντικό ρόλο.

Για την πρόληψη δημιουργίας ΑΕΚΚ μπορεί να εφαρμοστούν τα ακόλουθα μέτρα:

- πιλοτικά σχέδια για την ανάπτυξη καινοτόμων τεχνολογιών και τεχνικών χαμηλής παραγωγής αποβλήτων (Μέτρο Α2.1)
- ανάπτυξη διδακτικού υλικού και εργαλείων για τις αρχές, τις τεχνικές σχεδιασμού, καθώς και τεχνικές και τεχνολογίες για την κατάρτιση ειδικών στις επαγγελματικές σχολές και σχολές της τριτοβάθμιας εκπαίδευσης (Μέτρο Γ12.2). Το μέτρο αυτό θα συμβάλει στην πρόληψη περισσότερο από μια στοχευμένη εκστρατεία ενημέρωσης, καθώς θα απευθύνεται σε όλους τους σχεδιαστές και μηχανικούς μέσω της βασικής εκπαίδευσής τους.

- **Βάση δεδομένων δομικών υλικών με σκοπό τη βέλτιστη επιλογή υλικών (Μέτρο Β8.1).**

Η δημιουργία μιας βάσης δεδομένων δομικών υλικών με τη συμβολή όλων των εμπλεκόμενων φορέων και των οικονομικών φορέων από τον τομέα της διαχείρισης των αποβλήτων είναι απαραίτητη για την αξιολόγηση των κτιρίων²⁹. Η προτυποποίηση των υλικών και ο ανταγωνισμός της αγοράς είναι οι λόγοι δημιουργίας πολλών βάσεων δεδομένων που περιλαμβάνουν πληροφορίες για την απόδοση του υλικού. Ωστόσο, δεν περιέχουν στοιχεία για την περιβαλλοντική απόδοση και σπανιότερα για την διάρκεια ζωής. Εάν εμπλουτιζόντουσαν οι βάσεις δεδομένων με τέτοιου είδους πληροφορίες, θα γινόταν ευκολότερη η πρόληψη παραγωγής ΑΕΚΚ, καθώς οι σχεδιαστές και οι υπεύθυνοι κατασκευής θα έκαναν επιλογές υλικών ανάλογα με τη διάρκεια ζωής τους, αυξάνοντας τη διάρκεια ζωής των κτιρίων. Από την άλλη, οι μηχανικοί και οι σχεδιαστές θα διάλεγαν περισσότερο περιβαλλοντικά φιλικά υλικά, βελτιώνοντας την περιβαλλοντική απόδοση του κτιρίου, συνεισφέροντας στο δεύτερο μέρος του ορισμού της πρόληψης.

- **Επαναχρησιμοποίηση δομικών υλικών (Μέτρο Γ16.1)**

Για την επαναχρησιμοποίηση δομικών υλικών μπορεί να εφαρμοστούν τα ακόλουθα μέτρα:

- πιλοτικά έργα για την επαναχρησιμοποίηση των υλικών κατασκευής, για παράδειγμα, τη δημιουργία μιας βάσης δεδομένων - Μητρώο ως βάση για τα σχέδια αποσυναρμολόγησης
- την καθιέρωση ενός καθεστώτος με το οποίο γίνεται υποχρεωτική η σύνταξη ενός σχεδίου διαχείρισης αποβλήτων και ενός σχεδίου αποσυναρμολόγησης και η έρευνα του κτιρίου

²⁹ Federal Ministry of Agriculture, Forestry, Environment and Water Management, 2011, Federal Waste Management Plan 2011 (www.bundesabfallwirtschaftsplan.at/dms/.../BAWP_Band_1_EN.pdf)

πριν την αποσυναρμολόγηση.

Η επαναχρησιμοποίηση των δομικών υλικών χωρίς αυτά να εισέλθουν στο ρεύμα των αποβλήτων αυξάνει τη διάρκεια ζωής τους και μπορεί να θεωρηθεί καλή πρακτική επίτευξης της πρόληψης. Ομάδα στόχος δεν είναι μόνο οι κατασκευαστικές εταιρείες, αλλά και οι ιδιώτες. Μειώνει το κόστος κατασκευής/αναπαλαίωσης και δημιουργεί νέες θέσεις εργασίας. Η επαναχρησιμοποίηση των υλικών δόμησης είναι «εύκολο» στην εφαρμογή μέτρο, καθώς το περιβαλλοντικό όφελος συνδυάζεται με το οικονομικό. Η ακριβής διάρκεια ζωής δεν μπορεί να υπολογιστεί. Παρά τα πλεονεκτήματα που έχουν υφιστάμενες δράσεις στην Ευρώπη, δεν έχουν διαδοθεί ευρέως, πιθανόν εξαιτίας οργανωτικών προβλημάτων ή επιπλοκών λόγω νομοθεσίας. Εάν δοθούν επιπλέον κίνητρα (πρότυπα ποιότητας, κανονισμοί, συμμετοχή δημόσιου φορέα) η επαναχρησιμοποίηση υλικών δόμησης έχει ακόμα μεγαλύτερη μελλοντική δυναμική. Η δυνατότητα μεταφοράς τέτοιων δράσεων μπορεί να αντιμετωπίσει δυσκολία λόγω των πολιτισμικών αντιδράσεων στην χρήση μεταχειρισμένων υλικών. Για είναι βιώσιμο το μέτρο πρέπει να έχει εθνική εμβέλεια³⁰ Παράλληλα, μπορεί να προωθηθεί η αναπαλαίωση και ανακατασκευή έναντι της κατεδάφισης

- **Συμμόρφωση με τα μέτρα πρόληψης(Μέτρο Β5.1).**

Οι Δήμοι και άλλοι φορείς μπορούν να κατευθύνουν τον κατασκευαστή σε θέματα πρόληψης αποβλήτων κατά τη διενέργεια ελέγχων.

- **Μέτρα πρόληψης και έξυπνα στοιχεία σχεδιασμού σε προκηρύξεις δημόσιου τομέα (Μέτρο Γ15.1).**

Μπορεί να ποικίλει από την προώθηση συγκεκριμένων υλικών κατά την κατασκευή νέων κτιρίων, μέχρι την υιοθέτηση στόχων πρόληψης αποβλήτων. Για παράδειγμα το Swedish Environmental Management Council έχει αναπτύξει συγκεκριμένα κριτήρια δημοπράτησης για κατασκευαστικά συμβόλαια για την κατασκευή νέων κτιρίων.

6.3. Βιομηχανικά απόβλητα

Δέση μέτρων Β6. Οργάνωση της εκπαίδευσης των αρμόδιων αρχών όσον αφορά την εισαγωγή των απαιτήσεων πρόληψης της δημιουργίας αποβλήτων στις άδειες που εκδίδονται δυνάμει της παρούσας οδηγίας και της οδηγίας 96/61/ΕΚ.

Μέτρο Β6.1: Κατάρτιση των αρχών αδειοδότησης ώστε να λαμβάνουν υπόψη τη πρόληψη δημιουργίας αποβλήτων

Προσέγγιση: Οι διάφοροι βιομηχανικοί τομείς διαφέρουν ως προς το είδος των αποβλήτων που παράγουν και την διαδικασία παραγωγής τους. Ως εκ τούτου, διαφέρουν ως προς το δυναμικό πρόληψης αποβλήτων. Για το λόγο αυτό χρειάζεται κατάρτιση των αρμοδίων αρχών σε θέματα πρόληψης, εξετάζοντας παράλληλα επιτυχημένα παραδείγματα.

Συντονιστική Αρχή: ΥΠΕΝ

Αποδέκτες: Αρχές αδειοδότησης κατά περίπτωση

Αξιολόγηση: Η ενημέρωση των αρμοδίων αρχών σε θέματα πρόληψης δημιουργίας αποβλήτων, αυξάνει τις πιθανότητες να εξετασθεί το θέμα της πρόληψης κατά την αδειοδότηση. Οι όροι πρέπει να είναι οικονομικά και τεχνικά υλοποιήσιμοι.

Επίπεδο εφαρμογής: Εθνικό

Δέση μέτρων Β5. Παροχή πληροφοριών για τεχνικές πρόληψης της δημιουργίας αποβλήτων προκειμένου να διευκολυνθεί η εφαρμογή των βέλτιστων διαθέσιμων τεχνικών από τη βιομηχανία.

Μέτρο Β5.1: Παροχή συμβουλών στις επιχειρήσεις από δημόσιους φορείς σχετικά με τις δυνατότητες πρόληψης της δημιουργίας αποβλήτων

Προσέγγιση: Η παροχή συμβουλών μπορεί να αφορά την αποτελεσματική χρησιμοποίηση των πόρων, την ανθεκτικότητα των υλικών και μεθόδους πρόληψης αποβλήτων. Θα δοθεί έμφαση στις δυνατότητες μείωσης του λειτουργικού κόστους μέσω της πρόληψης αποβλήτων, ιδιαίτερα για τις μικρομεσαίες επιχειρήσεις (ΜΜΕ). Η ανάπτυξη συνεργειών μεταξύ κεντρικού, περιφερειακού και τοπικού επιπέδου είναι σημαντική.

Συντονιστική Αρχή: Δημόσιοι φορείς σε εθνικό, περιφερειακό και τοπικό επίπεδο.

³⁰ Bakas et al. (2011) Assessment of initiatives to prevent waste from building and construction sections, Nordic Council of Ministers, TemaNord 2011:533 (<http://www.norden.org/en/publications/publikationer/2011-533>)

Αποδέκτες: Βιομηχανικός τομέας και ιδιαίτερα ΜΜΕ που δραστηριοποιούνται στον τομέα της μεταποίησης χρησιμοποιώντας μεγάλες ποσότητες πρωτογενών πόρων.

Αξιολόγηση: Υπάρχουν σημαντικές δυνατότητες αποδοτικότητας πόρων και πρόληψης αποβλήτων στις επιχειρήσεις, ταυτόχρονα με μείωση του λειτουργικού κόστους. Σε έκθεση της Ευρωπαϊκής Επιτροπής³¹, εξετάστηκαν μέτρα αποτελεσματικής χρησιμοποίησης πόρων και βρέθηκε ότι υπάρχουν σημαντικές οικονομικές δυνατότητες σε επιχειρήσεις τριών τομέων (παρασκευή τροφίμων και ποτών, προϊόντα μετάλλου, παροχή υπηρεσιών στον τομέα της φιλοξενίας και των τροφίμων πόρων). Οι δυνατότητες που έχουν οι επιχειρήσεις μπορεί να σχετίζονται με την καλύτερη χρήση του οικολογικού σχεδιασμού, την πρόληψη αποβλήτων και την επαναχρησιμοποίηση. Κάποια μέτρα έχουν άμεσο όφελος, κάποια άλλα απαιτούν επενδύσεις. Τα καθαρά κέρδη από την βελτίωση της αποδοτικότητας χρησιμοποίησης πόρων μπορεί να κυμαίνονται από το 10-17% του ετήσιου κύκλου εργασιών. Παράλληλα θα υπάρχουν και περιβαλλοντικά οφέλη, όπως 2-4% μείωση των αερίων θερμοκηπίου στην ΕΕ. Ωστόσο τα εμπόδια που παρουσιάζονται στις επιχειρήσεις είναι η έλλειψη χρηματοδότησης, η έλλειψη πληροφόρησης και ικανοτήτων και η επιθυμία ευελιξίας (avoid lock-in). Δράσεις επικοινωνίας που θα μπορούσαν να εφαρμοστούν, είναι η σύνταξη οδηγών και εργαλείων, εκπαιδευτικά σεμινάρια και επιθεωρήσεις.

Επίπεδο εφαρμογής: Εθνικό

Προώθηση βιομηχανικής συμβίωσης (δεν περιλαμβάνεται στο παράρτημα IV)

Προσέγγιση: Η Βιομηχανική Συμβίωση συνιστά μια διεθνώς αναπτυσσόμενη μέθοδο διαχείρισης και περιορισμού της βιομηχανικής ρύπανσης, καθώς και εξοικονόμησης πρώτων υλών, νερού και ενέργειας. Μέσω της δικτύωσης των βιομηχανιών, ρεύματα υλικών και αποβλήτων ανταλλάσσονται μεταξύ των διαφόρων βιομηχανικών κλάδων και επανεισάγονται στο παραγωγικό κύκλωμα μεγιστοποιώντας το βαθμό αξιοποίησης των χρησιμοποιούμενων φυσικών πόρων. Στην ουσία πρόκειται για ένα οργανωμένο σύστημα όπου τα απόβλητα μιας βιομηχανίας (επιχείρησης ή κλάδου) μπορούν να αποτελούν χρήσιμη πρώτη ύλη για κάποια άλλη βιομηχανία. Ο Οδηγός της Ευρωπαϊκής Επιτροπής «Preparing a Waste Prevention Programme», που αφορά στην Κατάρτιση Σχεδίων Πρόληψης Αποβλήτων και η ιστοσελίδα της Ευρωπαϊκής Ένωσης για την πρόληψη αποβλήτων περιλαμβάνουν τη Βιομηχανική Συμβίωση και συγκεκριμένα το Εθνικό Πρόγραμμα Βιομηχανικής Συμβίωσης του Ηνωμένου Βασιλείου ως βέλτιστη πρακτική³².

Συντονιστική Αρχή: ΥΠΕΝ σε συνεργασία με τη Γενική Γραμματεία Βιομηχανίας και τη Γενική Γραμματεία Έρευνας και Τεχνολογίας (Εθνικός Συντονιστής για το Πρόγραμμα «Ορίζοντας 2020»³³)

Αποδέκτες: Κατά τόπους Εμπορο-Βιομηχανικά Επιμελητήρια, Ερευνητικά Ιδρύματα. Τελικοί αποδέκτες: Βιομηχανικές επιχειρήσεις

Αξιολόγηση: Στη βιομηχανική συμβίωση επιζητείται η συστηματική αύξηση της αποδοτικότητας της ενέργειας και των υλικών που χρησιμοποιούνται στις βιομηχανικές διεργασίες με τη δημιουργία ρευμάτων σύνδεσης μεταξύ των διαφορετικών βιομηχανικών μονάδων. Τα αποτελέσματα για όσες επιχειρήσεις συμμετέχουν σε συστήματα Βιομηχανικής Συμβίωσης είναι πολλαπλά, τόσο σε οικονομικό όσο και σε πρακτικό επίπεδο. Μέσα από τέτοιες συνεργασίες τα απόβλητα μιας βιομηχανίας που συνήθως αποτελούν πρόβλημα στον τρόπο διαχείρισής τους με το ανάλογο κόστος, αποκτούν αξία και μπορούν, αντί να αποτελούν πρόβλημα, να δημιουργούν έσοδα στον παραγωγό τους.

³¹ EC (2013) Final Report "The Opportunities to businesses of improving resource efficiency" (http://ec.europa.eu/environment/enveco/resource_efficiency/pdf/report_opportunities.pdf)

³² http://ec.europa.eu/environment/waste/prevention/pdf/NISP_Factsheet.pdf

³³ <http://www.gsrt.gr/central.aspx?sid=12014741121816461494494>

ΚΕΦΑΛΑΙΟ ΙV – ΔΡΑΣΕΙΣ ΠΡΟΛΗΨΗΣ ΔΗΜΙΟΥΡΓΙΑΣ ΑΠΟΒΛΗΤΩΝ

Οι προτεινόμενες δράσεις έχουν κατηγοριοποιηθεί σε 3 κατηγορίες:

1. Δράσεις Επικοινωνίας
2. Δράσεις Προώθησης
3. Δράσεις Κανονιστικού Πλαισίου

Συγκεκριμένα, οι δράσεις επικοινωνίας μπορούν να συντελέσουν με τον πιο ουσιαστικό τρόπο στην επίτευξη των στόχων του Εθνικού Στρατηγικού Σχεδίου Πρόληψης Δημιουργίας Αποβλήτων. Αυτές αποσκοπούν στην ευαισθητοποίηση των ομάδων – στόχων σε σχέση με την πρόληψη δημιουργίας αποβλήτων, μέσω δράσεων πληροφόρησης, εκστρατειών ενημέρωσης και ευαισθητοποίησης και προγραμμάτων κατάρτισης – εκπαίδευσης κ.α.

Οι δράσεις προώθησης κυρίως παροτρύνουν τη συμμετοχή όλων των εμπλεκόμενων φορέων στην επίτευξη των στόχων του παρόντος Σχεδίου. Συμβάλλουν ουσιαστικά στην αλλαγή συμπεριφοράς και μέσω αυτών θα δοθούν κίνητρα και κατάλληλος υλικοτεχνικός εξοπλισμός για να βοηθήσουν με τον καλύτερο δυνατόν τρόπο στην υλοποίηση των μέτρων.

Άλλη κατηγορία δράσεων σχετίζεται με την θέσπιση κανόνων για συμμόρφωση με τις διατάξεις του σχετικού νομοθετικού πλαισίου. Οι δράσεις αυτές αφορούν κυρίως την εφαρμογή χρεώσεων και την επιβολή περιβαλλοντικών κριτηρίων στις δημόσιες συμβάσεις.

Ως εκ τούτου, οι προβλεπόμενες δράσεις παρουσιάζονται με σαφές πεδίο εφαρμογής και φορείς υλοποίησης τους, περιλαμβάνοντας *Συντονιστικές Αρχές* και *Αποδέκτες*. Η Συντονιστική Αρχή συντονίζει τους αρμόδιους φορείς για την υλοποίηση κάθε δράσης, ενώ οι αποδέκτες δράσεων μπορεί να είναι, κατά περίπτωση, διαφορετική ομάδα – στόχος, όπως Περιφερειακές Αρχές, Οργανισμοί Τοπικής Αυτοδιοίκησης, Επιμελητήρια, επιχειρήσεις, Μη Κυβερνητικές Οργανώσεις, καταναλωτές, κ.λπ.

ΣΤΡΑΤΗΓΙΚΗ & ΟΡΙΖΟΝΤΙΕΣ ΔΥΝΗΤΙΚΕΣ ΔΡΑΣΕΙΣ «ΕΘΝΙΚΟΥ ΣΤΡΑΤΗΓΙΚΟΥ ΣΧΕΔΙΟΥ ΠΡΟΛΗΨΗΣ ΔΗΜΙΟΥΡΓΙΑΣ ΑΠΟΒΛΗΤΩΝ»

1. ΕΠΙΚΟΙΝΩΝΙΑ & ΔΗΜΟΣΙΟΤΗΤΑ ΕΘΝΙΚΟΥ ΣΧΕΔΙΟΥ: ΕΠΙΚΟΙΝΩΝΙΑΚΗ ΣΤΡΑΤΗΓΙΚΗ & ΟΡΙΖΟΝΤΙΕΣ ΔΡΑΣΕΙΣ

Δεδομένου ότι δεν υπάρχει προγενέστερη εμπειρία σε επίπεδο χώρας ως προς το ζήτημα της πρόληψης δημιουργίας αποβλήτων, η **κατάρτιση ενός επικοινωνιακού σχεδίου πρόληψης χρήζει ιδιαίτερης σημασίας και βαρύτητας**, καθώς είναι αυτό που θα αποτελέσει τη βάση πάνω στην οποία θα στηριχθούν και θα αναπτυχθούν καθολικά όλες οι δράσεις επικοινωνίας και προβολής του έργου τόσο σε **εθνικό**, όσο και σε **τοπικό επίπεδο** καθ' όλη τη διάρκεια ισχύος του Εθνικού Σχεδίου Πρόληψης Δημιουργίας Αποβλήτων.

Καθώς η επιτυχής προβολή και ανάδειξη των στόχων του εθνικού σχεδίου κρίνεται κατά πολύ μεγάλο βαθμό από τις επικοινωνιακές και ενημερωτικές δράσεις που θα υλοποιηθούν, ο **αρχικός σχεδιασμός** του προγράμματος επικοινωνίας και δημοσιότητας του σχεδίου **απαιτείται να είναι άρτια δομημένος και τεκμηριωμένος**. Στο πλαίσιο αυτό θα πρέπει να προβλέπει ενέργειες και τεχνικές επικοινωνίας που αφενός θα **ανταποκρίνονται στην ελληνική πραγματικότητα**, αφετέρου θα **επιφέρουν το μέγιστο δυνατό αποτέλεσμα ως προς την υιοθέτηση και εφαρμογή πρακτικών πρόληψης δημιουργία αποβλήτων από το σύνολο της κοινωνίας**.

Προκειμένου, λοιπόν, να εξασφαλιστούν όλες οι παραπάνω παράμετροι και προϋποθέσεις, για την κατάρτιση του παρόντος επικοινωνιακού σχεδίου έχει μελετηθεί πρωτίστως ο επίσημος Οδηγός της Ευρωπαϊκής Επιτροπής «Preparing a Waste Prevention Programme», που αφορά στην Κατάρτιση Σχεδίων Πρόληψης Αποβλήτων, οι βιβλιογραφικές πηγές του, μελέτες και έρευνες για το ρόλο της επικοινωνίας που εκπονήθηκαν στο πλαίσιο δημιουργίας σχεδίων πρόληψης, καθώς και μία σειρά σχεδίων πρόληψης άλλων χωρών της Ευρωπαϊκής Ένωσης τόσο σε εθνικό, όσο και σε τοπικό/περιφερειακό επίπεδο.

Το επικοινωνιακό σχέδιο μέσω των επιλεγόμενων δράσεων του εθνικού σχεδίου πρόληψης δημιουργίας αποβλήτων θα λειτουργήσει ως όχημα αφύπνισης του κοινού για την καθοριστική

σημασία και οφέλη της πρόληψης τόσο στο περιβάλλον, όσο και σε κάθε βαθμίδα και μακρο-/μίκρο- κλίμακα της ελληνικής κοινωνίας. Παράλληλα, μέσω της γενικότερης ενημέρωσης, αφύπνισης και παρακίνησης όλων προς την υιοθέτηση πρακτικών πρόληψης, **το επικοινωνιακό πρόγραμμα έχει σχεδιαστεί προκειμένου να συμβάλει στη βαθμιαία αλλαγή της αντίληψης και συμπεριφοράς της ελληνικής κοινωνίας που είναι και το κύριο ζητούμενο για κάθε σύγχρονη κοινωνία.**

Στη συνέχεια παρουσιάζονται:

- οι **Επικοινωνιακοί Στόχοι** που τίθενται προς επίτευξη μέσω των δράσεων επικοινωνίας
- το **Στοχοθετούμενο Κοινό** στο οποίο απευθύνονται
- η **Στρατηγική Επικοινωνίας** που θα αποτελέσει το γενικό πλαίσιο-άξονα με το οποίο θα εναρμονίζονται όλες οι επικοινωνιακές δράσεις στη βάση τους (οριζόντιες & επιμέρους)
- τα **Επικοινωνιακά Μηνύματα** που πρέπει αρχικά να τεθούν και στη συνέχεια να ενσωματωθούν σε κάθε δράση επικοινωνίας του Εθνικού Σχεδίου Πρόληψης Δημιουργίας Αποβλήτων, και
- τα **Εργαλεία Επικοινωνίας** που έχουν αξιολογηθεί και προ-επιλεγεί ως κατάλληλα για την αποτελεσματικότερη υλοποίηση των δράσεων επικοινωνίας.

Τα παραπάνω αποτελούν θεμελιώδη στοιχεία για τη διαμόρφωση ενός ολοκληρωμένου και ενιαίου επικοινωνιακού πλαισίου βάσει του οποίου θα παρουσιαστούν και θα αναπτυχθούν όλες οι δράσεις επικοινωνίας του εθνικού σχεδίου πρόληψης (οριζόντιες & επιμέρους). Η ύπαρξη ενός τέτοιου πλαισίου είναι αναγκαία σε κάθε επικοινωνιακό σχέδιο, καθώς έτσι εξασφαλίζεται η συνοχή όλων των δράσεων επικοινωνίας. Συγκεκριμένα, στην περίπτωση του Εθνικού Σχεδίου Πρόληψης Δημιουργίας Αποβλήτων, η διαμόρφωση και οριστικοποίηση του επικοινωνιακού πλαισίου κρίνεται καταλυτικής σημασίας, αφού ο μεγάλος αριθμός και πολυπλοκότητα των παραγόντων που το αποτελούν (μακροπρόθεσμη διάρκεια, διαφορετικοί τομείς προτεραιότητας, επίπεδο εφαρμογής του, εμπλοκή διαφορετικών εμπλεκόμενων φορέων/οργανισμών, κλπ) είναι πολύ εύκολο να συμβάλουν τόσο στην απομάκρυνση από τους βασικούς επικοινωνιακούς στόχους, όσο και στην αλλοίωσή τους σε βάθος χρόνου. Αναπτύσσοντας τις δράσεις επικοινωνίας σύμφωνα με αυτόν τον βασικό άξονα-πλαίσιο επιτυγχάνεται η διατήρηση των αρχικών επικοινωνιακών αξιών, οι κύριες επιδιώξεις τους, αλλά και η συνοχή τους καθ' όλη τη διάρκεια ισχύος του εθνικού σχεδίου.

1.1 Επικοινωνιακοί Στόχοι

Η διαμόρφωση ενός αποτελεσματικού **επικοινωνιακού σχεδίου** προϋποθέτει την ύπαρξη **ξεκάθαρων στόχων** που θα επιτευχθούν μέσα από τις δράσεις επικοινωνίας. Για το λόγο αυτό, οι στόχοι του επικοινωνιακού προγράμματος του Εθνικού Σχεδίου Πρόληψης διαχωρίζονται σε **Γενικούς** και **Ειδικούς**.

Η κατηγοριοποίηση των στόχων στις εν λόγω δύο κατηγορίες έχει σχεδιαστεί με γνώμονα την αναγκαιότητα διαχωρισμού της επικοινωνίας του εθνικού σχεδίου σε **δύο άξονες**:

α) επικοινωνία της έννοιας, σημασίας και θέσης της Πρόληψης Δημιουργίας Αποβλήτων στη βαθμίδα ιεράρχησης διαχείρισης αποβλήτων (Waste Hierarchy) στον παγκόσμιο χάρτη και του ρόλου του συνόλου του Εθνικού Σχεδίου Πρόληψης στην ελληνική κοινωνία και

β) επικοινωνία του ρόλου και σημαντικότητας της Πρόληψης Δημιουργίας Αποβλήτων στους τέσσερις (4) επιλεγμένους τομείς προτεραιότητας (Απόβλητα Τροφίμων, Χαρτί, Υλικά/Απόβλητα Συσκευασίας & ΑΗΗΕ), όπως αυτοί αναλύονται στην παρούσα μελέτη.

A. Γενικοί στόχοι επικοινωνίας - Εθνικό Σχέδιο Πρόληψης Δημιουργίας Αποβλήτων

A1. Εισαγωγή και ανάδειξη στο σύνολο της ελληνικής κοινωνίας του όρου «Πρόληψη Δημιουργίας Αποβλήτων» και της συμβολής της στη δημιουργία μίας κοινωνίας μηδενικών αποβλήτων

A2. Προβολή του ρόλου του Εθνικού Σχεδίου Πρόληψης στην προσπάθεια μείωσης των αποβλήτων και ανάδειξή του ως «επίσημη» πλατφόρμα πληροφόρησης και υλοποίησης δράσεων στον τομέα της πρόληψης αποβλήτων πανελλαδικά

A3. Ευαισθητοποίηση της ελληνικής κοινωνίας αναφορικά με την πρόληψη και παρακίνηση του κοινού στην υιοθέτηση πρακτικών πρόληψης

A4. Δημιουργία διακριτής και αναγνωρίσιμης εικαστικής «ταυτότητας» (brand identity) του σχεδίου πρόληψης ή/και της «Πρόληψης Δημιουργίας Αποβλήτων» και εφαρμογής της σε κάθε μορφή επικοινωνίας/προβολής δράσεων πρόληψης. Η προβολή της ενιαίας και διακριτής εικαστική «ταυτότητας» του εγχειρήματος αποσκοπεί στην άμεση σύνδεση του σχεδίου με την πρόληψη στην αντίληψη της ελληνικής κοινωνίας.

Οι προαναφερθέντες στόχοι αποτελούν τον κεντρικό πυρήνα των Γενικών στόχων και για την καλύτερη κατανόηση αναλύονται ακολούθως:

- **Εισαγωγή και ανάδειξη της βασικής έννοιας (αρχές & στόχοι) και ρόλου της Πρόληψης στο σύνολο της ελληνικής κοινωνίας.**
 - *Τι εννοούμε με την έννοια πρόληψη αποβλήτων*
 - *Ποιες πολιτικές περιλαμβάνει*
 - *Γιατί είναι σημαντική/ Ποια τα οφέλη της*
- **Ανάδειξη της Πρόληψης στο ευρύ κοινό ως προτεραιότητα, αλλά και αναγκαιότητα** πλέον των σύγχρονων κοινωνιών για τη μείωση των αποβλήτων όπως αυτή περιγράφεται μέσα από την Ευρωπαϊκή νομοθεσία και περιβαλλοντική πολιτική
 - *Η θέση της στην βαθμίδα ιεράρχησης διαχείρισης αποβλήτων (Waste Hierarchy)*
 - *Οι πολιτικές της Ευρωπαϊκής Επιτροπής που έχουν υιοθετηθεί για το περιβάλλον (πχ Οδηγία Πλαίσιο 2008/98/ΕΚ), γιατί θεωρείται πρωταρχική η συμβολή της στην προστασία του περιβάλλοντος και εξοικονόμησης πόρων*
- **Διαμόρφωση της κοινής γνώμης** ότι η Πρόληψη αποτελεί στάση ζωής, ατομική ευθύνη και κοινωνική υποχρέωση όλων για την εξοικονόμηση τόσο των φυσικών, όσο των οικονομικών πόρων της κοινωνίας στην οποία ζουν με άμεσα θετικά οφέλη τόσο σε προσωπικό, όσο σε κοινωνικό επίπεδο.
- **Βαθμιαία αλλαγή της συλλογικής αντίληψης** (και κατ' επέκταση συμπεριφοράς) πώς η Πρόληψη αποτελεί αποτελεσματικότερη, ισχυρότερη και ιεραρχικά πρώτιστη συμπεριφορά έναντι της ανακύκλωσης – δίχως να ακυρώνει τη σημαντικότητα της τελευταίας – μέσα από μηνύματα που θα επιτυγχάνουν:
 - Ξεκάθαρη αποσαφήνιση των εννοιών της Πρόληψης και Ανακύκλωσης στο ευρύ κοινό.
 - Τοποθέτηση (positioning) της Πρόληψης στην αντίληψη της κοινωνίας ως το πρωταρχικό βήμα, αλλά και νέα τάση (trend) για τη δημιουργία μίας κοινωνίας μηδενικών αποβλήτων
- **Προβολή του Εθνικού Σχεδίου Πρόληψης**, των στόχων του, το εύρος των δράσεών του σε βασικούς τομείς της ελληνικής οικονομίας και τα οφέλη που θα επιτευχθούν από την υλοποίησή του σε κοινωνικό και επιχειρηματικό επίπεδο
- **Διάδοση και προβολή επιτυχημένων εφαρμογών και αποτελεσμάτων («καλές πρακτικές»)** Προγραμμάτων πρόληψης δημιουργίας αποβλήτων και επαναχρησιμοποίησης υλικών άλλων Ευρωπαϊκών χωρών (παραδείγματα εφαρμόσιμα και εξίσου υλοποιήσιμα στην ελληνική κοινωνία), ώστε να αναδειχθεί το άμεσο και έμμεσο όφελος για τον πολίτη, την επιχείρηση και το κράτος.
- **Ευαισθητοποίηση του συνόλου της κοινής γνώμης** τόσο για το ρόλο και οφέλη της Πρόληψης στην καθημερινότητα του σύγχρονου ανθρώπου και του περιβάλλοντος, όσο και για τη συμμετοχή και υποστήριξη των δράσεων του εθνικού σχεδίου
- **Επίτευξη ευρείας δημοσιότητας του σχεδίου** και των επιμέρους δράσεών του μέσα από συνεχή και συνεπείς ενέργειες προβολής.
- **Δημιουργία ενιαίου και αναγνωρίσιμου εικαστικού «σήματος» (logo & brand awareness) του Εθνικού Σχεδίου Πρόληψης ή/και της «Πρόληψης»,** ώστε να γίνουν διακριτά και αναγνωρίσιμα από το ευρύ κοινό ως μία «ανεξάρτητη» και «νέα»

έννοια που εισάγεται στη ζωή μας και αποσκοπεί στη βελτίωση του περιβάλλοντος και τον τρόπο ζωής πολιτών, των επιχειρήσεων και του συνόλου γενικά της ελληνικής κοινωνίας.

B. Ειδικοί στόχοι επικοινωνίας - Τομείς Προτεραιότητας

- B1. Στοχευμένη προβολή των εξειδικευμένων δράσεων** του σχεδίου ανά τομέα προτεραιότητας (π.χ. Χαρτί, ΑΗΗΕ, κλπ) με σκοπό την ευαισθητοποίηση στα ειδικά κοινά-στόχους (πχ Δημόσιος τομέας, καταναλωτές, βιομηχανίες τροφίμων, κλπ)
- B2. Ευαισθητοποίηση και ενθάρρυνση** των στοχοθετούμενων κοινών για την ανταπόκριση και **συμμετοχή** τους **στις δράσεις** του εθνικού σχεδίου
- B3. Πληροφόρηση και εκπαίδευση** στοχευμένων ομάδων κοινού (πχ καταναλωτές, βιομηχανίες, κλπ) για τη βέλτιστη εφαρμογή και υλοποίηση συγκεκριμένων προτάσεων/δράσεων πρόληψης
- B4. Προβολή και ανάδειξη** ειδικά επιλεγμένων επιτυχημένων ελληνικών και ευρωπαϊκών πρακτικών («καλές πρακτικές») στο πλαίσιο της Πρόληψης σε συγκεκριμένα κοινά-στόχους
- B5. Ανάπτυξη και υποστήριξη** κάθε δυνατής συνέργειας και επικοινωνίας μεταξύ διαφόρων στοχοθετούμενων κοινών και του κράτους (πχ βιομηχανία – εκπαιδευτική κοινότητα - κρατικοί φορείς), με σκοπό κάθε κοινό να αποκτήσει την καλύτερη δυνατή πληροφόρηση που θα οδηγήσει μελλοντικά στην εφαρμογή πρακτικών/δράσεων πρόληψης δημιουργίας αποβλήτων.
- B6. Ενθάρρυνση της ελληνικής κοινωνίας** να στραφεί στην υιοθέτηση και συστηματική εφαρμογή μέτρων πρόληψης
- B7. Ανάδειξη της οικονομικής και περιβαλλοντικής ωφέλειας συγκεκριμένων δράσεων** Πρόληψης, όπως αυτές θα περιγράφονται στο εθνικό σχέδιο
- B8. Διακριτή ανάδειξη των δράσεων πρόληψης ανά τομέα προτεραιότητας**, όπως και των οικονομικών και περιβαλλοντικών ωφελειών που προκύπτουν από αυτές και προβολή του ρόλου και συμβολής τους στην επίτευξη των συνολικών στόχων του εθνικού σχεδίου.

1.2. Στοχοθετούμενο Κοινό

Οι **κύριες κατηγορίες στοχοθετούμενου κοινού** (target groups) για το σύνολο των **επικοινωνιακών** δράσεων του Εθνικού Σχεδίου Πρόληψης είναι:

1. ΕΥΡΥ ΚΟΙΝΟ & ΕΙΔΙΚΕΣ ΟΜΑΔΕΣ ΚΟΙΝΟΥ

- Ευρύ Κοινό (το σύνολο των πολιτών)
- Καταναλωτές
- Γυναίκες
- Παιδιά & Νέοι
- Τοπική Κοινωνία

2. ΜΜΕ

- Έντυπα Μέσα (εφημερίδες & περιοδικά)
- Ηλεκτρονικά Μέσα (ενημερωτικές ιστοσελίδες, κοινωνικά δίκτυα, κλπ)
- Τηλεόραση
- Ραδιόφωνο

3. ΙΔΙΩΤΙΚΟΣ ΤΟΜΕΑΣ

- Επιχειρήσεις (μικρές, μεσαίες, αλυσίδες επιχειρήσεων/καταστημάτων, κλπ)
- Βιομηχανίες

4. ΔΗΜΟΣΙΟΣ ΤΟΜΕΑΣ

- Δημόσια Διοίκηση (Υπουργεία & Δημόσιες Υπηρεσίες)
- Τοπική Αυτοδιοίκηση (ΟΤΑ, ΚΕΔΕ)
- Δημόσιοι Οργανισμοί Διαχείρισης Αποβλήτων (ΕΟΑΝ & ΦοΔΣΑ)

5. ΕΚΠΑΙΔΕΥΣΗ

- Πρωτοβάθμια & Δευτεροβάθμια Εκπαίδευση (μαθητές & εκπαιδευτικοί)
- Τριτοβάθμια Εκπαίδευση (φοιτητές & πανεπιστημιακοί)
- Ερευνητικά Κέντρα & Εποπτευόμενοι Τεχνολογικοί Φορείς
- Ινστιτούτα Επαγγελματικής Κατάρτισης

6. ΑΛΛΟΙ ΟΡΓΑΝΙΣΜΟΙ

- Επιμελητήρια & Σύνδεσμοι (ΕΒΕΑ, ΣΕΒ, ΣΕΠΕ, κλπ)
- Περιβαλλοντικές & Καταναλωτικές Μη Κερδοσκοπικές Οργανώσεις (ΜΚΟ) (ΠΑΝΔΟΙΚΟ, Greenpeace, WWF, ΙΝΚΑ, κλπ)
- Ελληνική Εταιρεία Διαχείρισης Στερεών Αποβλήτων (ΕΕΔΣΑ)
- ΕΤΒΑ ΒΙΠΕ

Οι κατηγορίες 2-6 των ανωτέρω κοινών-στόχων (target groups) μπορούν να λειτουργήσουν ως **πολλαπλασιαστές πληροφόρησης**, ενώ τα ΜΜΕ πέραν του ειδησεογραφικού και πληροφοριακού τους χαρακτήρα αποτελούν και **διαμορφωτές κοινής γνώμης**.

Στο σημείο αυτό πρέπει να διευκρινιστεί ότι οι παραπάνω ομάδες-στόχοι αποτελούν εν δυνάμει αποδέκτες των γενικών στόχων και αρχών που διέπουν το Εθνικό Σχέδιο Πρόληψης συνολικά. Δεδομένου των τομέων προτεραιότητας (Απόβλητα Τροφίμων, Χαρτί, Υλικά/Απόβλητα Συσκευασίας και ΑΗΗΕ) που έχουν ήδη επιλεγεί για την ανάπτυξη και εφαρμογή δράσεων πρόληψης δημιουργίας αποβλήτων, οι ανωτέρω ομάδες-στόχοι χωρίζονται σε επιμέρους εξειδικευμένες κατηγορίες κοινού ανάλογα με τον τομέα προτεραιότητας που θα εξεταστούν σε επόμενες ενότητες του παρόντος.

1.3. Στόχοι Επικοινωνίας σε συνάρτηση με τα Στοχοθετούμενα Κοινά

Στον πίνακα που ακολουθεί παρατίθενται οι Στόχοι Επικοινωνίας και τα αναμενόμενα αποτελέσματά τους σε σχέση με τα παραπάνω στοχοθετούμενα κοινά. Το σύνολο των ενεργειών επικοινωνίας και δημοσιότητας αποσκοπεί στην επιτυχή υλοποίηση των στόχων του Εθνικού Σχεδίου Πρόληψης, δηλαδή της μείωσης αποβλήτων, της εναλλακτικής διαχείρισης των πόρων και της προστασίας του περιβάλλοντος από επιβλαβής και επιπρόσθετους παράγοντες.

Οι επιλεγόμενες οριζόντιες δράσεις επικοινωνίας & δημοσιότητας του Εθνικού Σχεδίου Πρόληψης αναλύονται ακολούθως.

Στοχοθετούμενο Κοινό	Στόχοι Επικοινωνίας	Αναμενόμενα Αποτελέσματα
<p>ΟΛΕΣ ΟΙ ΚΑΤΗΓΟΡΙΕΣ ΣΤΟΧΟΘΕΤΟΥΜΕΝΩΝ ΚΟΙΝΩΝ</p>	<ul style="list-style-type: none"> • Δημιουργία και προβολή διακριτής εικαστικής ταυτότητας του Εθνικού Σχεδίου Πρόληψης ή/και της «Πρόληψης» (brand awareness) • Εναρμονισμένη εφαρμογή αναγνωριστικού εικαστικού «σήματος» (λογότυπου) του Εθνικού Σχεδίου Πρόληψης (ή/και της «Πρόληψης») σε όλες τις μορφές επικοινωνίας που θα αφορούν στο Εθνικό Σχέδιο Πρόληψης 	<ul style="list-style-type: none"> • Ευρεία αναγνώριση του εικαστικού σήματος από το κοινό • Εδραίωση και ταύτιση του εικαστικού σήματος στην αντίληψη του κοινού ως σύμβολο πρακτικών μείωσης αποβλήτων και εξοικονόμησης φυσικών πόρων
<p>ΕΥΡΥ ΚΟΙΝΟ & ΕΙΔΙΚΕΣ ΟΜΑΔΕΣ ΚΟΙΝΟΥ</p>	<ul style="list-style-type: none"> • Ανάδειξη του όρου «Πρόληψη Δημιουργίας Αποβλήτων» και της συμβολής της στη δημιουργία της κοινωνίας μηδενικών αποβλήτων • Τοποθέτηση (positioning) της Πρόληψης στην αντίληψη της κοινωνίας ως το πρωταρχικό βήμα, αλλά και νέα τάση (trend) για τη δημιουργία της κοινωνίας μηδενικών αποβλήτων • Ευαισθητοποίηση του συνόλου της κοινής γνώμης τόσο για το ρόλο και οφέλη (ήμεσα και έμμεσα) της Πρόληψης στην καθημερινότητα του σύγχρονου ανθρώπου και του περιβάλλοντος • Βαθμιαία αλλαγή της συλλογικής αντίληψης (και κατ'επέκταση συμπεριφοράς) πώς η Πρόληψη αποτελεί την αποτελεσματικότερη, ισχυρότερη και ιεραρχικά πρώτη στη συμπεριφορά που θα πρέπει να υιοθετήσει μια σύγχρονη κοινωνία • Προβολή «καλών πρακτικών» άλλων προγραμμάτων και των οικονομικών και περιβαλλοντικών ωφελειών που προκύπτουν από την εφαρμογή τους 	<ul style="list-style-type: none"> • Εξοικείωση του κοινού με τον όρο «Πρόληψη Δημιουργίας Αποβλήτων» • Κατανόηση πώς η εφαρμογή πρακτικών πρόληψης αποτελεί συνώνυμο της βιώσιμης ανάπτυξης • Ευαισθητοποίηση της ελληνικής κοινωνίας αναφορικά με την πρόληψη και παρακίνηση του κοινού στην υιοθέτηση πρακτικών πρόληψης και επαναχρησιμοποίησης υλικών • Ενδιαφέρον και κινητοποίηση του κοινού για έμπρακτη συμμετοχή του σε δράσεις «Πρόληψης»
<p>ΜΜΕ</p>	<ul style="list-style-type: none"> • Ευρεία διάδοση και στοχευμένη προβολή του ρόλου του Εθνικού Σχεδίου Πρόληψης στην προσπάθεια μείωσης των αποβλήτων και ανάδειξη του ως «επίσημη» πλατφόρμα πληροφόρησης και υλοποίησης δράσεων πρόληψης πανελλαδικά και τοπικά • Ανάδειξη και προβολή επιτυχημένων εφαρμογών και αποτελεσμάτων («καλές πρακτικές») Προγραμμάτων πρόληψης δημιουργίας αποβλήτων και 	<ul style="list-style-type: none"> • Εξοικείωση του κοινού τόσο με τον όρο «Πρόληψη Δημιουργία Αποβλήτων», όσο και με το εθνικό σχέδιο πρόληψης και των δράσεων του • Η ανάδειξη καλών πρακτικών θα αποτελέσει κίνητρο για την υιοθέτηση, αλλά και έμπρακτη συμμετοχή πολιτών, επιχειρήσεων και δημοσίων οργανισμών σε πρωτοβουλίες και δράσεις πρόληψης • Ευρεία ενημέρωση του κοινού αναφορικά με περιβαλλοντικά

Στοχοθετούμενο Κοινό	Στόχοι Επικοινωνίας	Αναμενόμενα Αποτελέσματα
	<ul style="list-style-type: none"> επαναχρησιμοποίηση υλικών άλλων χωρών Ανάδειξη υφιστάμενων προγραμμάτων πρόληψης στην Ελλάδα Τακτική τροφοδότηση των Μέσων με ενδιαφερούσες ειδήσεις σχετικές με την Πρόληψη και πληροφορίες για τις επικείμενες δράσεις στο πλαίσιο του Εθνικού Σχεδίου Πρόληψης Κατηγοριοποίηση των ειδήσεων και προβολή τους στα κατάλληλα Μέσα (εθνικής ή τοπικής εμβέλειας) Προβολή των αποτελεσμάτων από την υλοποίηση δράσεων του σχεδίου Συμμετοχή των ΜΜΕ σε δράσεις του εθνικού σχεδίου Ενημέρωση σχετικά με τις περιβαλλοντικές επιπτώσεις της υπερβολικής κατανάλωσης προϊόντων και κατά συνέπεια της παραγωγής αποβλήτων 	<p>θέματα με έμφαση στην Πρόληψη Δημιουργίας Αποβλήτων και Επαναχρησιμοποίησης των Υλικών</p> <ul style="list-style-type: none"> Λειτουργία των ΜΜΕ ως διαμορφωτών κοινής γνώμης Λειτουργία των ΜΜΕ ως πολλαπλασιαστές πληροφόρησης
ΙΔΙΩΤΙΚΟΣ ΤΟΜΕΑΣ	<ul style="list-style-type: none"> Ευρεία διάδοση του Εθνικού Σχεδίου Πρόληψης Διάχυση στοχευμένης πληροφόρησης σε θέματα πρόληψης ανά τομέα επιχειρηματικής εξειδίκευσης (εταιρείες συσκευασίας, τροφίμων, κλπ) Προβολή «καλών πρακτικών» και της επιτυχημένης υλοποίησης δράσεων πρόληψης από συναφείς επιχειρήσεις σε άλλες χώρες Ανάδειξη ευκαιριών και δημιουργία κινήτρων για τη συμμετοχή των επιχειρήσεων σε προγράμματα του Εθνικού Σχεδίου Πρόληψης 	<ul style="list-style-type: none"> Δημιουργία ενδιαφέροντος για περαιτέρω ενημέρωση, αλλά και συμμετοχή σε δράσεις και προγράμματα πρόληψης Αναγνώριση της προστιθέμενης αξίας που προκύπτει από την υιοθέτηση πρακτικών πρόληψης Παρακίνηση επιχειρήσεων & επαγγελματιών για την ενεργή συμμετοχή τους σε δράσεις πρόληψης και υιοθέτησης νέων τεχνολογιών προς την κατεύθυνση αυτή. Αναζήτηση ευκαιριών για συμμετοχή σε προγράμματα πρόληψης που θα εκπονηθούν στο πλαίσιο του εθνικού σχεδίου
ΔΗΜΟΣΙΟΣ ΤΟΜΕΑΣ	<ul style="list-style-type: none"> Ευρεία διάδοση του Εθνικού Σχεδίου στο σύνολο της δημόσιας διοίκησης και των αντίστοιχων δημοσίων υπηρεσιών σχετιζόμενων με θέματα περιβαλλοντος Προβολή και κοινοποίηση του Εθνικού Σχεδίου Πρόληψης στους φορείς τοπικής αυτοδιοίκησης με σκοπό την ευαισθητοποίηση των τοπικών κοινωνιών Αξιοποίηση όλων των δυνατών συνεργειών με άλλους εταίρους (επιμελητήρια, σύνδεσμοι, ΜΚΟ, κλπ) Ανάδειξη ευκαιριών και δημιουργία κινήτρων για την υιοθέτηση πρακτικών πρόληψης στους επιλεγμένους 	<ul style="list-style-type: none"> Κατανόηση των στόχων του Εθνικού Σχεδίου και των απώτερων ωφελειών μέσα από τις δράσεις του σε όλες τις βαθμίδες δημόσιας και τοπικής Αναγνώριση ευκαιριών για την υιοθέτηση καλών πρακτικών Αναγνώριση ευκαιριών συμμετοχής σε προγράμματα πρόληψης για επιχειρήσεις Αναγνώριση της προστιθέμενης αξίας Δημιουργία ενδιαφέροντος για περαιτέρω ενημέρωση, αλλά και συμμετοχή σε δράσεις και προγράμματα πρόληψης Κινητοποίηση των τοπικών κοινωνιών ως προς την υιοθέτηση

Στοχοθετούμενο Κοινό	Στόχοι Επικοινωνίας	Αναμενόμενα Αποτελέσματα
	<p>τομείς προτεραιότητας του Εθνικού Σχεδίου Πρόληψης</p> <ul style="list-style-type: none"> • Προβολή «καλών πρακτικών» • Προβολή και διάδοση υφιστάμενων δράσεων πρόληψης στην Ελλάδα 	<p>και εφαρμογή πρακτικών πρόληψης</p>
ΕΚΠΑΙΔΕΥΣΗ	<ul style="list-style-type: none"> • Ευρεία διάδοση του σχεδίου και των δράσεών του με εξειδικευμένη πληροφόρηση για τους τομείς που αφορούν τα Εκπαιδευτικά Ιδρύματα κατά περίπτωση • Προβολή «καλών πρακτικών» άμεσου ενδιαφέροντος • Παρακίνηση αρμόδιων εκπαιδευτικών φορέων/οργανισμών σε συμμετοχή τους σε δράσεις πρόληψης 	<ul style="list-style-type: none"> • Δημιουργία ενδιαφέροντος για περαιτέρω ενημέρωση, αλλά και συμμετοχή σε δράσεις και προγράμματα πρόληψης • Λειτουργία τους ως πολλαπλασιαστές πληροφόρησης • Αναγνώριση των ωφελειών της εφαρμογής πρακτικών πρόληψης • Κινητοποίηση ερευνητικών και μη ιδρυμάτων προς την ανάπτυξη νέων τεχνολογιών που να αντανακλούν της αρχές Πρόληψης
ΑΛΛΟΙ ΟΡΓΑΝΙΣΜΟΙ	<ul style="list-style-type: none"> • Ευρεία διάδοση του Εθνικού Σχεδίου • Σαφή & λεπτομερή πληροφόρηση ειδικά στοχευμένων δράσεων/προγραμμάτων πρόληψης για επιχειρήσεις, επαγγελματίες και καταναλωτές • Ανάδειξη επιτυχημένων δράσεων/ενεργειών πρόληψης άλλων χωρών • Αξιοποίηση του δικτύου επαφών των οργανισμών για την διάδοση του εθνικού σχεδίου και όλων δυνατών στρατηγικών συνεργειών • Παρακίνηση για ενεργή συμμετοχή σε προγράμματα όπως αυτά θα οριστούν από το Εθνικό Σχέδιο Πρόληψης 	<ul style="list-style-type: none"> • Λειτουργία φορέων ως πολλαπλασιαστές πληροφόρησης • Δημιουργία δικτύου ενίσχυσης και υποστήριξης των στόχων του εθνικού σχεδίου • Λειτουργία δικτύου συνεργαζόμενων φορέων/οργανισμών για την ενίσχυση και υποστήριξη του Εθνικού Σχεδίου Πρόληψης • Παρακίνηση επιχειρήσεων, επαγγελματιών και καταναλωτών για την ενεργή συμμετοχή τους σε δράσεις πρόληψης και υιοθέτησης νέων τεχνολογιών προς την κατεύθυνση αυτή. • Συμμετοχή των ΜΚΟ δράσεις με ποιοτικό αποτέλεσμα, έχοντας ως βάση τη βαθιά γνώση προσαρτίας του περιβάλλοντος

1.4 Στρατηγική Επικοινωνίας

Η επιτυχία ενός ολοκληρωμένου προγράμματος επικοινωνίας και δημοσιότητας στηρίζεται στον καθορισμό ενός ενιαίου και συνεκτικού επικοινωνιακού πλαισίου αποτελούμενο από **κεντρικούς επικοινωνιακούς άξονες, σαφή μηνύματα και συντονισμένες δράσεις**, παρά σε μεμονωμένες ενέργειες χωρίς κοινή επικοινωνιακή βάση. Το πλαίσιο αυτό διαμορφώνει η **στρατηγική επικοινωνίας**, η οποία καθορίζει το γενικότερο ύφος και μέθοδο της επικοινωνιακής πολιτικής που θα ακολουθηθεί για την επιτυχή εκπόνηση ενός επικοινωνιακού σχεδίου. Είναι αυτή η στρατηγική – σε συνδυασμό με τους επικοινωνιακούς στόχους που έχουν τεθεί – που θα καθορίσει στη συνέχεια τα μηνύματα επικοινωνίας που θα χρησιμοποιηθούν, τα επικοινωνιακά εργαλεία που θα επιλεγούν και οι δράσεις μέσω των οποίων θα επιτευχθούν οι στόχοι του επικοινωνιακού προγράμματος ανά κοινό-στόχο. Συνοπτικά, η επικοινωνιακή στρατηγική αποτελεί τον **αναγκαίο κεντρικό επικοινωνιακό πυλώνα** που θέτει τις κύριες επικοινωνιακές αρχές για το σύνολο των προγραμματισμένων δράσεων, προκειμένου αυτές να διέπονται από συνεκτικότητα, συνέπεια και συνέχεια.

Η πρόληψη δημιουργίας αποβλήτων είναι άρρηκτα συνδεδεμένη με την αλλαγή της συμπεριφοράς και αντίληψης τόσο των πολιτών, όσο και των επιχειρήσεων. Το «πλαίσιο της αλλαγής συμπεριφοράς» που έχει αναπτυχθεί από την Defra, γνωστό ως **«4 E»** τεκμηριώνει απόλυτα την καταλυτική σημασία της συμπεριφοράς όλων στην υιοθέτηση πρακτικών πρόληψης, γεγονός που αναδεικνύει την αναγκαιότητα του να αποτελέσει τον **πρωτεύοντα άξονα στρατηγικής επικοινωνίας. Έτσι, έχοντας θέσει ήδη τον πρώτο βασικό επικοινωνιακό άξονα, εξασφαλίζεται αποκλειστικά η επιλογή κατάλληλων και αναγκαίων οριζόντιων και επιμέρους δράσεων ενημέρωσης και ευαισθητοποίησης που θα «ενεργοποιήσουν» και τα 4 στοιχεία του πλαισίου «4E» για κάθε κοινό-στόχο:**

- **«Enable» Καθιστώ Ικανούς** – το ευρύ κοινό και όλοι οι εμπλεκόμενοι τομείς της κοινωνίας χρειάζονται υποστήριξη για να κάνουν **υπεύθυνες επιλογές**, για παράδειγμα ενημέρωση, καθοδήγηση, κατάλληλες υποδομές, κλπ.
- **«Engage» Συμμετέχω** – πολίτες και επιχειρήσεις πρέπει να συμμετέχουν από νωρίς για να μπορέσουν να κατανοήσουν και να αναλάβουν προσωπική ευθύνη. Υπάρχει ανάγκη να είναι γνωστό το κοινό που απευθύνεται η δράση (target group), να κατανοηθούν τα πιθανά θέματα τους, και πώς να αντιμετωπιστούν αποτελεσματικά, προκειμένου να αναπτυχθούν «κοινωνικά πρότυπα».
- **«Encourage» Ενθαρρύνω** – θα πρέπει να εξεταστεί ο κατάλληλος ρόλος των φόρων, των οικονομικών μέσων και κινήτρων. Τα οφέλη είναι σημαντικά για όλους, όπως είναι η τακτική ανατροφοδότηση το οποίο θεωρείται ως ένα δοκιμασμένο κίνητρο.
- **«Exemplify» Ανάδειξη «καλών πρακτικών»** - τι μπορεί να δοθεί ως παράδειγμα ώστε να εξηγήσει τη συμπεριφορά και να ενισχύσει τη δέσμευση από τους άλλους.

Ωστόσο, πέραν του **βασικού επικοινωνιακού άξονα** που έχει ορισθεί παραπάνω, για την επίτευξη των επικοινωνιακών στόχων και κατ' επέκταση των ζητούμενων στόχων του εθνικού σχεδίου – η επικοινωνιακή στρατηγική του παρόντος κρίνεται απαραίτητο να διέπεται από τα ακόλουθα **κεντρικά στοιχεία** καθ' όλη τη διάρκεια υλοποίησης του επικοινωνιακού σχεδίου:

- **Εφαρμογή ενιαίας εικαστικής ταυτότητας** του Εθνικού Σχεδίου Πρόληψης ή/και της «Πρόληψης» με συγκεκριμένο μήνυμα σε όλες τις επικοινωνιακές δράσεις του προγράμματος, ώστε να είναι αναγνωρίσιμο και ευδιάκριτο από το ευρύ κοινό. Το πρώτο βήμα για την αλλαγή αντίληψης του κοινού είναι να γίνει σωστή τοποθέτηση (positioning) της «πρόληψης» ως μίας ανεξάρτητης και ευδιάκριτης έννοιας, γεγονός που θα σηματοδοτηθεί μέσα από τη χρήση συγκεκριμένης εικαστικής απεικόνισης.
- **Ενοποίηση της επικοινωνίας** όσον αφορά στα μηνύματα, την εικόνα και το ύφος. Η επικοινωνία θα πρέπει να διέπεται από συνέπεια, συνέχεια, ομοιομορφία και απλότητα σε όλες τις φάσεις του προγράμματος και για κάθε στοχοθετούμενο κοινό.
- **Ύφος επικοινωνίας** επεξηγηματικό με περιεχόμενο ουσίας και αντιληπτό από τα κοινά-στόχους, με χρήση απλής και κατανοητής γλώσσας.

- **Συνεχής και συνεπής τροφοδότηση πληροφόρησης θεμάτων πρόληψης** και δημιουργία δημοσιότητας στα ΜΜΕ καθ' όλη τη διάρκεια ισχύς του Εθνικού Σχεδίου Πρόληψης. Κάθε ενέργεια πληροφόρησης θα διαφοροποιείται ανάλογα με το στοχοθετούμενο κοινό.
- **Συνεχής και συνεπής προβολή «καλών πρακτικών»** και συγκεκριμένων παραδειγμάτων υλοποίησης μέτρων πρόληψης. Τα παραδείγματα πρέπει να είναι ρεαλιστικά και συμβατά με την ελληνική πραγματικότητα, ώστε αφενός να αφυπνίσουν άμεσα το κοινό στο οποίο απευθύνονται, και αφετέρου να αποτελέσουν κίνητρο για συμμετοχή σε επερχόμενες δράσεις του προγράμματος. Στο πλαίσιο αυτό εντάσσεται και η ανάδειξη όλων των υφιστάμενων, αλλά και προγενέστερων δράσεων πρόληψης στην Ελλάδα, ενώ συνιστάται να προβληθούν ως «πρώιμο» βήμα της ελληνικής κοινωνίας στην προσπάθειά της να συμβάλει στην μείωση παραγωγής αποβλήτων.
- **Αξιοποίηση συνεργειών** μεταξύ φορέων με απώτερο στόχο την εξασφάλιση μέγιστου επικοινωνιακού αποτελέσματος. Η από κοινού δημόσιων και κοινωνικών φορέων σύμπραξη μέσω συντονισμένων και συνεκτικών ενεργειών θα λειτουργήσει συμπληρωματικά, δίνοντας υπεραξία και τη μέγιστη δυνατή ομοιογένεια που απαιτεί το εν λόγω εγχείρημα. Επιπλέον, μία εν δυνάμει συνεχής και συνεπής συνεργασία φορέων θα εξασφαλίσει περαιτέρω διάδοση του Εθνικού Σχεδίου Πρόληψης και των δράσεών του, ενώ θα αποφευχθεί η αλληλοεπικάλυψη των επικοινωνιακών αποτελεσμάτων.
- **Αξιοποίηση όλων των δυνατών μέσων πληροφόρησης.** Το Εθνικού Σχεδίου Πρόληψης αποτελεί το πρώτο ενιαίο και συλλογικό πρόγραμμα για την διάδοση και εφαρμογή δράσεων πρόληψης δημιουργίας αποβλήτων στην ελληνική κοινωνία. Ως εκ τούτου, η αξιοποίηση όλων των δυνατών επικοινωνιακών εργαλείων κρίνεται απαραίτητη για την επίτευξη των επικοινωνιακών στόχων και μεγιστοποίηση του επικοινωνιακού αποτελέσματος.

1.5 Επικοινωνιακά Μηνύματα

Στο πλαίσιο της στρατηγικής επικοινωνίας, η επικοινωνία του εθνικού σχεδίου θα πρέπει να αποτελείται από ξεκάθαρα **κυρίως και επιμέρους μηνύματα**. Το **κεντρικό μήνυμα** θα πρέπει να είναι διακριτό και να αναδεικνύει το εθνικό σχέδιο πρόληψης στο σύνολό του, ενώ παράλληλα να αναδεικνύει τους κυρίους επικοινωνιακούς στόχους του. Με τον τρόπο αυτό, και σε συνδυασμό με την εικαστική ταυτότητά του, γίνεται άμεσα αντιληπτό από το σύνολο της ελληνικής κοινωνίας τόσο η ύπαρξη του σχεδίου, όσο και ο στόχος του. Τα **επιμέρους μηνύματα** είναι απαραίτητα είτε για να αντανακλούν τους επιμέρους γενικούς στόχους του σχεδίου – και κατ' επέκταση να έχουν υποστηρικτικό και συμπληρωματικό ρόλο όσον αφορά στο κεντρικό μήνυμα, είτε να αποτελέσουν κεντρικά μηνύματα επικοινωνίας στοχευμένων/ειδικών δράσεων ανάλογα με το κοινό στο οποίο απευθύνονται.

Τα **κυρίως και επιμέρους μηνύματα** που θα χρησιμοποιηθούν σε όλες τις φάσεις υλοποίησης των δράσεων του εθνικού σχεδίου, θα πρέπει να δημιουργηθούν με γνώμονα ένα σύνολο επικοινωνιακών στοιχείων και παραμέτρων, προκειμένου να εντυπώσουν και αναδείξουν με τον καλύτερο δυνατό τρόπο τους βασικούς επικοινωνιακούς στόχους του προγράμματος επικοινωνίας και δημοσιότητας του σχεδίου. Παράλληλα, κάθε επιμέρους μήνυμα - που θα δημιουργηθεί ενδεχομένως για παράλληλες ή επιμέρους δράσεις στο πλαίσιο πάντα του εθνικού σχεδίου όπως περιγράφεται παραπάνω - θα πρέπει να είναι συνυφασμένο και να αναδεικνύει τον συσχετισμό του με το πρωτεύον (κεντρικό) μήνυμα του εθνικού σχεδίου πρόληψης.

Αποτελεσματικό επικοινωνιακό μήνυμα, νοείται ως το μήνυμα εκείνο που συμπεριλαμβάνει τα ακόλουθα στοιχεία:

- Χρήση κατάλληλης γλώσσας ανάλογα με το κοινο-στόχο στο οποίο απευθύνεται. Για παράδειγμα, τα μηνύματα προς το ευρύ κοινό χαίρουν μεγαλύτερης απήχησης και αποδοχής όταν εκφράζονται σε απλή και κατανοητή γλώσσα.
- Χρήση κατάλληλα επιλεγμένων λέξεων-κλειδιά και συνεχούς και σταθερής χρήσης τους σε όλα κάθε έκφραση έντυπης ή προφορικής επικοινωνίας (Δελτία Τύπου, διαφημιστικά σποτ, κλπ)

- Επιλογή εύσημης έκφρασης λόγου (πχ λυρική ή ομοιοκαταληκτική ή έξυπνη ατάκα/ μόττο), η οποία θα βοηθήσει την ευρεία μετάδοση του μηνύματος σε όλα τα κοινωνικά επίπεδα. Μία σωστή ή έξυπνη φράση μπορεί να αποτελέσει ενίοτε και μέρος τους καθημερινού μας λόγου, πολλαπλασιάζοντας με ταχύτατους ρυθμούς την προβολή και αναγνωρισιμότητα του έργου του εθνικού σχεδίου πρόληψης
- Εμπεριέχει και επικοινωνεί τους βασικούς επικοινωνιακούς στόχους της εκάστοτε δράσης/ενέργειας

Σύμφωνα με τα παραπάνω, είναι αναγκαίο να τονιστεί ότι τόσο το κεντρικό, όσο και τα επιμέρους μηνύματα του επικοινωνιακού σχεδίου θα πρέπει να δίνουν έμφαση στην ενημέρωση και ευαισθητοποίηση του συνόλου της κοινωνίας σε θέματα πρόληψης δημιουργία αποβλήτων, **αποσκοπώντας έτσι στο γενικότερο ζητούμενο που δεν είναι άλλο από την αλλαγή της συμπεριφοράς και αντίληψης όλων** προς μία κοινωνία απαλλαγμένη από περιττά και επικίνδυνα απόβλητα.

1.6. Επιλεγόμενα Εργαλεία Επικοινωνίας

Τα ακόλουθα **εργαλεία επικοινωνίας** προτείνονται ως τα καταλληλότερα μέσα για την υλοποίηση των **οριζόντιων και επιμέρους δράσεων επικοινωνίας και δημοσιότητας** για τη μεγιστοποίηση του επικοινωνιακού αποτελέσματος. Τονίζεται δε ότι ορισμένα από τα εργαλεία μπορούν να αποτελέσουν τα ίδια δράσεις επικοινωνίας.. **Για κάθε επικοινωνιακή δράση** είναι δυνατόν να **επιλεγεί ένα εργαλείο μεμονωμένα ή συνδυασμός αυτών**. Τονίζεται δε ότι ορισμένα από τα εργαλεία αυτά θα παίξουν αντίστοιχα σημαντικό ρόλο και για την περαιτέρω ανάδειξη και υποστήριξη συγκεκριμένων **δράσεων προώθησης** του εθνικού σχεδίου.

Η τεκμηρίωση της επιλογής των ακόλουθων επικοινωνιακών εργαλείων παρατίθεται στην εκάστοτε δράση της οποίας αποτελεί μέρος.

- Επίσημος Διαδικτυακός Τόπος του εθνικού σχεδίου
- Δελτία Τύπου
- Έρευνες Κοινού
- Κοινωνικά Δίκτυα (Facebook, Twitter, κλπ)
- Έντυπα Μέσα (εφημερίδες, περιοδικά)
- Online Μέσα (portals, ενημερωτικά site, κλπ)
- Τηλεόραση/ Ραδιόφωνο (ενημερωτικές εκπομπές, τηλεοπτικά μαγκαζίνο, ραδιοφωνικές συνεντεύξεις, κλπ)
- Above-the-line ενέργειες (Διαφήμιση, κλπ)
- Below-the-line ενέργειες (Δελτία τύπου, Προωθητικές ενέργειες κλπ)
- Ημερίδες/ Συνέδρια/ Ενημερωτικές Συναντήσεις/ Συμμετοχή σε εκδηλώσεις άλλων φορέων
- Ηλεκτρονικό Ενημερωτικό Δελτίο (e-Newsletter)
- Σημεία πληροφόρησης (Info Points)
- Call Centre
- Road Show
- Παραγωγές υλικού προβολής (αφίσες, banner, οδηγών πρακτικών πρόληψης, κλπ)

1.7. Οριζόντιες Δράσεις Επικοινωνίας & Δημοσιότητας Εθνικού Σχεδίου

Οι προβλεπόμενες **Οριζόντιες Δράσεις Επικοινωνίας και Δημοσιότητας** του εθνικού σχεδίου πρόληψης έχουν ως στόχο να αποτελέσουν ένα ενιαίο και συνεκτικό σύνολο δράσεων - συνυφασμένο με την επικοινωνιακή στρατηγική – μέσω του οποίου θα εκπονηθεί η κεντρική **«Εκστρατεία Ενημέρωσης και Ευαισθητοποίησης»** του συνόλου της ελληνικής κοινωνίας για το **Εθνικό Σχέδιο Πρόληψης Δημιουργίας Αποβλήτων** και την **«Πρόληψη»** εν γένει. Οι εν λόγω δράσεις έχει προβλεφθεί να έχουν συνέχεια και συνέπεια καθ' όλη τη διάρκεια ισχύος του εθνικού σχεδίου και να διαφοροποιούνται ανάλογα με το στοχοθετούμενο κοινό. Εμπεριέχουν δε συνδυασμό διαφορετικών εργαλείων επικοινωνίας, ώστε να εξασφαλιστεί η αποτελεσματικότερη υλοποίησή τους.

- **Σήμα και Εταιρική Ταυτότητα Εθνικού Σχεδίου Πρόληψης ή/και της «Πρόληψης»**

I. Σήμα & Εταιρική Ταυτότητα « Εθνικού Σχεδίου Πρόληψης»

Η **οπτική απεικόνιση του Εθνικού Σχεδίου Πρόληψης Δημιουργίας Αποβλήτων** αποτελεί απαραίτητο και πρωταρχικό βήμα πρωτίστως για την αναγνωσιμότητά του από το σύνολο της ελληνικής κοινωνίας και αφετέρου για την αρτιότερη εικόνα της συνολικής προβολής του. Για το λόγο αυτό κρίνεται αναγκαίος ο σχεδιασμός μίας ολοκληρωμένης ταυτότητας του εθνικού σχεδίου που θα περιλαμβάνει τη δημιουργία λογοτύπου και ακρωνυμίου, προκειμένου να εξασφαλιστεί μία ενιαία απεικόνιση και παρουσία του σε όλες τις εκδηλώσεις, έντυπη και ηλεκτρονική επικοινωνία.

Ο **λογότυπος του εθνικού σχεδίου** και η **νέα εταιρική του ταυτότητα** είναι απαραίτητο να εφαρμοστούν σε κάθε έντυπο και ηλεκτρονικό υλικό που θα δημιουργηθεί για της επικοινωνιακές ανάγκες του σχεδίου (επιστολόχαρτα, folder, υπογραφές email, banner, αφίσες, Δελτία Τύπου, καταχωρήσεις, δικτυακός τόπος, υποδείγματα παρουσιάσεων powerpoint, κλπ) αλλά και σε οποιαδήποτε άλλη επικοινωνιακή ενέργεια που καθιστά εφικτή την εφαρμογή τους (τηλεοπτικά σποτ, video, προωθητικά δώρα, κλπ)

II. Σήμα «Πρόληψης»

Παράλληλα με τη δημιουργία εταιρικής ταυτότητας του εθνικού σχεδίου, **προτείνεται** η δημιουργία ενός ειδικά διαμορφωμένου **σήματος αποκλειστικά για την «Πρόληψη»** διατηρώντας ωστόσο κάποια κοινά ή παρόμοια χαρακτηριστικά με εκείνα του λογοτύπου του Σχεδίου (εικαστικό ύψος ή χρώμα ή «γραμμές», κλπ). Με τον τρόπο αυτό, αφενός η «Πρόληψη» αποκτά πλέον το δικό της ευδιάκριτο και αποκλειστικό «πράσινο» σήμα που δεν συγχέεται με το αντίστοιχο του Σχεδίου, αφετέρου δημιουργείται ένας έμμεσος συσχετισμός και συνάφειά του στην αντίληψη του αποδέκτη με το Σχέδιο.

Η δημιουργία του εν λόγω σήματος αποσκοπεί στα ακόλουθα:

- ✓ Να **οριστεί και να προωθηθεί ως το επίσημο σήμα της «Πρόληψης»** στην Ελλάδα προκειμένου να εξασφαλιστεί η ευρεία διάδοση, αναγνώριση και εδραίωση του όρου «Πρόληψη» σε όλο το εύρος της ελληνικής κοινωνίας. Η ύπαρξη ενός τέτοιου σήματος επιτρέπει ταυτόχρονα την ευρεία χρήση του σε κάθε δράση πρόληψης ή αναφοράς σε αυτή ακόμη και εάν δεν υπάρχει άμεσος συσχετισμός με το εθνικό σχέδιο. Έτσι αξιοποιείται επικοινωνιακά κάθε σχετική ενέργεια είτε πηγάζει από ιδιωτική πρωτοβουλία, είτε από προσωπικό ενδιαφέρον. Ενδεικτικά παραδείγματα των ανωτέρω περιγράφονται παρακάτω:
 - Εφαρμογή του σε κάθε έντυπη ή ηλεκτρονική προβολή θεμάτων πρόληψης στα ΜΜΕ που δεν σχετίζονται/άμεσα με συγκεκριμένες δράσεις του εθνικού σχεδίου. Ως παράδειγμα αναφέρεται το δημοσιογραφικό ενδιαφέρον για την ανάπτυξη άρθρων για πρακτικές πρόληψης ή ανάδειξη της γενικά δίχως να γίνεται μνεία ή να υπάρχει άμεση σύνδεση με κάποια δράση του Εθνικού Σχεδίου Πρόληψης. Στην περίπτωση αυτή, η δημοσιοποίηση του λογοτύπου της «πρόληψης» θα επιτύχει άμεση «αναγνώριση» της θεματολογίας σε αντιδιαστολή μιας πχ φωτογραφίας με απορρίμματα.
 - Στην εφαρμογή του σε επιλεγμένες δράσεις εθελοντικών συμφωνιών. Οι εθελοντικές συμφωνίες απευθύνονται σε πλήθος κλαδικών επιχειρήσεων και έχουν ως στόχο την ευαισθητοποίησή τους αναφορικά με τη λήψη μέτρων πρόληψης και κατ' επέκταση την οικειοθελή υιοθέτηση από μέρους τους αντίστοιχων δράσεων. Στο πλαίσιο προγραμμάτων εταιρικής κοινωνικής ευθύνης, η εκάστοτε εταιρεία μπορεί μεν να υιοθετήσει μία τέτοια εθελοντική προσπάθεια, ωστόσο να επιλέξει προς όφελος της επικοινωνιακή της πολιτικής το διαχωρισμό της από το Εθνικό Σχέδιο Πρόληψης. Το σήμα της «Πρόληψης» είναι εύκολο να υιοθετηθεί από κάθε εμπλεκόμενη επιχείρηση που θέλει να «αξιοποιήσει» επικοινωνιακά την δράση της με αφίσες, banner, δελτία τύπου κλπ., αφού θα αποτελεί ένα ανεξάρτητο σήμα. Έτσι, λοιπόν, ενισχύεται επιπλέον ο επικοινωνιακός στόχος του εθνικού σχεδίου για τη διάδοση της πρόληψης, ενώ παράλληλα επιτυγχάνεται έμμεσος συσχετισμός/παραπομπή στο ίδιο το σχέδιο λόγω των κοινών εικαστικών χαρακτηριστικών των δύο σημάτων που αναφέρθηκε παραπάνω.

- ✓ Να αποτελέσει **ενιαία εικαστική απεικόνιση όλων των περιφερειακών και τοπικών σχεδίων πρόληψης και των δράσεων τους** εξασφαλίζοντας με τον τρόπο αυτό ομοιομορφία και συνάφεια μεταξύ τους.

Στόχοι Ενέργειας:

- **Ευρεία και άμεση αναγνωσιμότητα του Εθνικού Σχεδίου Πρόληψης**
- **Ευρεία και άμεση αναγνωσιμότητα του όρου «Πρόληψη»**
- **Βαθμιαία σύνδεση** του λογοτύπου/σήματος (Εθνικού Σχεδίου Πρόληψης ή/και «Πρόληψη») στην αντίληψη του κοινού με μία ενδεδειγμένη πρακτική που α) αποσκοπεί στην εξοικονόμηση πόρων τόσο σε προσωπικό, όσο και κοινωνικό επίπεδο και β) συμβάλει στη διαμόρφωση μιας κοινωνίας απαλλαγμένης από περιττά και επικίνδυνα απόβλητα.
- **Ομοιομορφία και συνεκτικότητα** σε όλες τις επικοινωνιακές δράσεις

Συντονιστική Αρχή: ΥΠΕΝ

Στοχοθετούμενο Κοινό: Όλες οι κατηγορίες στοχοθετούμενων κοινών

Επίπεδο εφαρμογής: Εθνικό

Χρονοδιάγραμμα υλοποίησης: Βραχυπρόθεσμο

• **Διαδικτυακός Τόπος Εθνικού Σχεδίου Πρόληψης**

Οι ταχύτατοι ρυθμοί με τους οποίους λειτουργεί σήμερα κάθε σύγχρονη κοινωνία σε συνδυασμό με την ολοένα αυξανόμενη ανάγκη πολιτών και επιχειρήσεων να έχουν άμεση επαφή με την τεχνολογία καθιστά το διαδίκτυο μία από τις βασικότερες πλέον πηγές πληροφόρησης και ενημέρωσης για την πλειοψηφία της ελληνικής κοινωνίας. Επιπλέον, η εύκολη πρόσβαση που παρέχει στην ενημέρωση και η ταχύτατη διάδοση της πληροφορίας σε εξαιρετικά μεγάλο αριθμό αποδεκτών καθιστά αναγκαία τη δημιουργία ενός **αυτόνομου διαδικτυακού τόπου του εθνικού σχεδίου (ιστοσελίδα)** με σκοπό να αποτελέσει την επίσημη πηγή ενημέρωσης για πολίτες, επιχειρήσεις και φορείς σχετικά με την πρόληψη.

Στόχοι Ενέργειας:

- Να παρέχει άμεση, πλήρη και έγκυρη ενημέρωση σε όλα τα κοινά αναφορικά με το εθνικό σχέδιο και την πρόληψη
- Να ευαισθητοποιήσει και να ενθαρρύνει πολίτες, επιχειρήσεις, εκπαιδευτικά ιδρύματα και φορείς να συμμετέχουν ενεργά σε δράσεις πρόληψης με απώτερο στόχο τη βαθμιαία αλλαγή αντίληψης όλων σε σχέση με τον τρόπο που αντιλαμβανόμαστε τη δημιουργία αποβλήτων
- Να προβάλλει όλες τις δράσεις που θα εκπονηθούν στο πλαίσιο του εθνικού σχεδίου ανά την Ελλάδα προκειμένου να ενημερώσει πολίτες και επιχειρήσεις και να ενθαρρύνει τη συμμετοχή τους σε αυτές
- Να αποτελέσει μία ενιαία πλατφόρμα προβολής όλων των προηγούμενων και υφιστάμενων δράσεων/πρωτοβουλιών πρόληψης στην Ελλάδα που εκπονήθηκαν είτε μέσω ευρωπαϊκών προγραμμάτων, είτε μέσω προγραμμάτων κοινωνικών φορέων
- Να αναδείξει «καλές πρακτικές» για επιχειρήσεις και πολίτες
- Να παρέχει συμβουλές και τεχνικές πρόληψης τόσο για το ευρύ κοινό (καταναλωτές, νοικοκυριά, κλπ), όσο και για επιχειρήσεις
- Να παρέχει εύκολη πρόσβαση για άμεση και έγκυρη πληροφόρηση για τα ΜΜΕ (απευθείας από την πηγή)
- Να αποτελέσει κοινό τόπο αμφίδρομης επικοινωνίας μεταξύ πολιτών, επιχειρήσεων, δημόσιων και ανεξάρτητων φορέων

Προκειμένου να υποδεχθεί μεγάλο αριθμό επισκεπτών και κατ' επέκταση να επιτύχει κατά το μέγιστο δυνατό βαθμό τους παραπάνω στόχους, η ιστοσελίδα του εθνικού σχεδίου θα πρέπει να διακρίνεται από **ευχρηστία**, να είναι **φιλική προς τον επισκέπτη**, να έχει **διακριτό σχεδιασμό** και **ανατροφοδοτείται με ειδήσεις και πληροφορίες σε συνεχή βάση**. Τέλος, προτείνεται η λειτουργία του στην ελληνική και την αγγλική γλώσσα.

Επιπλέον, λαμβάνοντας υπόψη τον **μεγάλο αριθμό και διαφορετικότητα των κοινών-στόχων**, η δομή της θα πρέπει να στηρίζεται σε **διακριτές θεματικές ενότητες**, η περιήγηση στις οποίες να γίνεται εύκολα και γρήγορα από τον επισκέπτη ανάλογα με το αντικείμενο

ενδιαφέροντός του (γενικές πληροφορίες, τρόφιμα, χαρτί, συσκευασίες, κλπ) ή την ιδιότητά του (επιχείρηση, φορέας, πολίτης).

Η **προτεινόμενη δομή** του συγκεκριμένου διαδικτυακού τόπου κρίνεται σκόπιμο να περιλαμβάνει ενδεικτικά (και όχι περιοριστικά) τις ακόλουθες ενότητες:

- **Το Εθνικό Σχέδιο Πρόληψης Δημιουργίας Αποβλήτων** – λεπτομερής παρουσίαση του σχεδίου, των στόχων και του έργου του, το νομοθετικό πλαίσιο όπου εμπίπτει
- **Πρόληψη** – Τι ορίζεται ως πρόληψη, τι περιλαμβάνει, ποια η θέση της στη βαθμίδα ιεράρχησης της διαχείρισης αποβλήτων, γιατί είναι σημαντική, ποια τα οφέλη της για τον πολίτη, την επιχείρηση, το περιβάλλον και την οικονομία, ποια η θέση και στόχοι της ευρωπαϊκής ένωσης στον τομέα πρόληψης
- **«Καλές Πρακτικές»** - για το ευρύ κοινό (καταναλωτές, κλπ) και για τις επιχειρήσεις
- **Περιφερειακά και Τοπικά Σχέδια Πρόληψης Δημιουργίας Αποβλήτων**
- **Δράσεις του Εθνικού Σχεδίου** – ημερίδες, συνέδρια, roadshows, κλπ
- **Κατάλογος Υφιστάμενων & Προηγούμενων Δράσεων Πρόληψης** που έχουν πραγματοποιηθεί στο πλαίσιο άλλων προγραμμάτων/πρωτοβουλιών
- **Χρήσιμοι Σύνδεσμοι (Links)** – Ιστοσελίδες της ΕΕ σχετικές με θέματα πρόληψης, ιστοσελίδες πανευρωπαϊκών πρωτοβουλιών για την πρόληψη που αφορούν και στην Ελλάδα³⁴, ΥΠΕΝ, ΓΓΚ, περιβαλλοντικές και καταναλωτικές ΜΚΟ, άλλοι φορείς (ΕΕΔΣΑ, επιμελητήρια), Ιδρύματα Εκπαίδευσης & Έρευνας, κλπ
- **Οδηγός/Χρήσιμες Συμβουλές (tips) για Τεχνικές Πρόληψης** απευθυνόμενες στον πολίτη/καταναλωτή και την επιχείρηση για κύρια ρεύμα αποβλήτων (ΑΣΑ, τρόφιμα, συσκευασίες, ρουχισμό, κλπ)
- **Γραφείο Τύπου** – Παροχή πληροφοριών προς αξιοποίηση και διάδοση από τα ΜΜΕ (Λογότυπα Εθνικού Σχεδίου Πρόληψης & «Πρόληψης», φωτογραφικό υλικό, άρθρα, ανακοινώσεις, Δελτία Τύπου, συνεντεύξεις, ομιλίες, video, κλπ)
- **Επικοινωνία** – Κατηγοριοποίηση της εν λόγω ενότητας ανάλογα με την ιδιότητα του χρήστη και που θέλει να απευθυνθεί:
 - **ΥΠΕΝ, ΓΓΚ, ΕΟΑΝ** (Στοιχεία επικοινωνίας των αρμόδιων υπηρεσιών για την πρόληψη)
 - **Αρμόδιες υπηρεσίες άλλων υπουργείων για θέματα πρόληψης** (Υπουργείο Εσωτερικών, Παιδείας, Υγείας, κλπ)
 - **Ερευνητικά και Εκπαιδευτικά Ιδρύματα που εκπονούν έρευνες ή προγράμματα σχετικά με πρόληψη**
 - **Υπηρεσίες Δήμων και Περιφερειών** αρμόδιες για τα αντίστοιχα σχέδια πρόληψης
 - **Επιμελητήρια & Σύνδεσμοι** (ΕΒΕΑ, ΣΕΒ, κλπ) – αρμόδια γραφεία για θέματα και προγράμματα πρόληψης
 - **ΜΚΟ & Άλλοι οργανισμοί**

Τέλος, στο πλαίσιο παροχής αμφίδρομης επικοινωνίας μεταξύ πολιτών-επιχειρήσεων-δημόσιων φορέων, κλπ, όπως αναφέρεται στους στόχους της συγκεκριμένης δράσης, κρίνεται αποτελεσματική η ενσωμάτωση μίας επιπλέον ενότητας που θα αφορά σε μία ειδική ηλεκτρονική εφαρμογή (διαδικτυακή πλατφόρμα), όπου αφενός θα μπορούν να καταγράφονται και να συστηματοποιούνται όλες οι δράσεις πρόληψης ανά την Ελλάδα από δημόσιους και ιδιωτικούς φορείς ή επιχειρήσεις/εκπαιδευτικά ιδρύματα, κλπ (μέσω κωδικού χρήστη), αφετέρου δε θα δίνεται η δυνατότητα σε κάθε επισκέπτη/ενδιαφερόμενο να έχει πλήρη εικόνα και ενημέρωση για τις δράσεις/ενέργειες πρόληψης ανά γεωγραφική περιοχή, όσο και ανά ρεύμα αποβλήτων.

Συντονιστική Αρχή: ΥΠΕΝ

Στοχοθετούμενο Κοινό: Όλες οι κατηγορίες στοχοθετούμενων κοινών

Επίπεδο εφαρμογής: Εθνικό

Χρονοδιάγραμμα υλοποίησης: Βραχυπρόθεσμο ως προς την υλοποίησης. Η τροφοδότηση με νέα, ειδήσεις και άλλο πληροφοριακό υλικό θα πρέπει να γίνεται καθ' όλη τη διάρκεια ισχύος του εθνικού σχεδίου πρόληψης προκειμένου να εξασφαλιστεί το συνεχές ενδιαφέρον του κοινού να επισκέπτεται την ιστοσελίδα σε τακτά χρονικά διαστήματα.

³⁴ [European Week for Waste Reduction](#)

- **Γραφείο Τύπου**

Η διεκπεραίωση των επικοινωνιακών δράσεων του εθνικού σχεδίου πρόληψης προϋποθέτει τη λειτουργία ενός οργανωμένου και καλά συντονισμένου Γραφείου Τύπου, καθώς η επιτυχής έκβασή τους είναι αυτή που θα καθορίσει την εν γένει επιτυχία των επικοινωνιακών στόχων που έχουν τεθεί για το ίδιο το σχέδιο.

Στόχοι Ενέργειας:

- Η αποτελεσματική, έγκυρη και έγκαιρη ενημέρωση των δημοσιογράφων για το αντικείμενο και δράσεις του εθνικού σχεδίου, προκειμένου να κατανοήσουν πρώτοι τη σημασία και οφέλη μέσα από αυτό
- Η διαρκής τροφοδότηση των δημοσιογράφων με υλικό σχετικό με την πρόληψη (άρθρα, έρευνες, νομοθεσία, κλπ) προκειμένου να καλλιεργηθεί ένα συνεχές ενδιαφέρον των εκπροσώπων των ΜΜΕ για το αντικείμενο
- Η δημιουργία και αξιοποίηση ευκαιριών για περαιτέρω πρόκληση του ενδιαφέροντος των ΜΜΕ (συνεντεύξεις, ομιλίες, ημερίδες, κλπ)
- Συστηματική τροφοδότηση με ειδήσεις, αλλά και παροχή κατευθυντήριων γραμμών και υποστήριξη των αντίστοιχων τμημάτων της τοπικής αυτοδιοίκησης για την ανάπτυξη και υλοποίηση επικοινωνιακών δράσεων/εκστρατειών ενημέρωσης τοπικής εμβέλειας.
- Διαμεσολάβηση για τη διάχυση πληροφόρησης σε εκπαιδευτικά ιδρύματα, επιμελητήρια, συνδέσμους επιχειρήσεων και ΜΚΟ αναφορικά με προγράμματα και δράσεις που θα αφορούν κατά περίπτωση τα κοινά που εκπροσωπούν

Οι αρμοδιότητες του αρμόδιου Γραφείου Τύπου για το εθνικό σχέδιο ενδεικτικά θα περιλαμβάνουν:

- *Σύνταξη και αποστολή Δελτίων Τύπου στα ΜΜΕ*
Τα Δελτία Τύπου και η παραγωγή κάθε είδους συναφούς με το αντικείμενο ενημερωτικό υλικό αποτελούν βασικό συντελεστή για κάθε ενέργεια δημοσιότητας και ιδιαιτέρως στην περίπτωση των δράσεων του εθνικού σχεδίου. Θα αποτελούν έγκυρη πηγή ειδήσεων με αποτέλεσμα τη δωρεάν προβολή του έργου και δράσεων του σχεδίου στον έντυπο και ηλεκτρονικό τύπο, καθώς και στα ραδιοτηλεοπτικά Μέσα. Η τακτική τροφοδότηση των ΜΜΕ με Δελτία Τύπου, διασφαλίζει αφενός τη διατήρηση καλών και αποτελεσματικών σχέσεων με τα ΜΜΕ, και αφετέρου αποτελεί βασικό δίαυλο ενημέρωσης ενός ευρύτερου κοινού
- *Δημιουργία ευκαιριών για συνεντεύξεις Υπευθύνων του εθνικού σχεδίου, αλλά και άλλων καθ' ύλην αρμόδιων υπευθύνων από δημόσιους φορείς ή υπουργεία για θέματα πρόληψης στα ΜΜΕ*
- *Σχεδιασμός και οργάνωση εκδηλώσεων (Συνεντεύξεις Τύπου, Ημερίδες, Εκπαιδευτικά Σεμινάρια, κλπ)*
- *Συγγραφή και επιμέλεια άρθρων και ομιλιών*
- *Σύνταξη ενημερωτικού δελτίου (Newsletter)*
- *Καθημερινή παρακολούθηση δημοσιότητας*
- Συνεχής έρευνα να και εντοπισμός δράσεων δημοσιότητας άλλων φορέων – συναφών με τη θεματολογία του παρόντος - και συμμετοχή σε αυτές
- Τροφοδότηση και ανανέωση της θεματικής ενότητας «Γραφείο Τύπου» της επίσημης ιστοσελίδας του εθνικού σχεδίου
- *Αξιολόγηση του προγράμματος δημοσιότητας σε τριμηνιαία βάση (ποσοτική και ποιοτική ανάλυση)*

Συντονιστική Αρχή: ΥΠΕΝ

Στοχοθετούμενο Κοινό: ΜΜΕ (πρωτεύον κοινό-στόχος) , ΟΤΑ, εκπαιδευτικά ιδρύματα, άλλοι οργανισμοί (επιμελητήρια, ΜΚΟ, κλπ)

Επίπεδο εφαρμογής: Εθνικό

Χρονοδιάγραμμα υλοποίησης: Βραχυπρόθεσμο

- **Έρευνες Κοινού - Δημοσκοπήσεις**

Οι **έρευνες κοινού** αποτελούν ένα καθοριστικό εργαλείο για την ποιοτική αξιολόγηση του αποτελέσματος των δράσεων επικοινωνίας, αφού συλλέγουν χρήσιμες πληροφορίες,

καταμετρούν συμπεριφορές, εντοπίζουν επικοινωνιακές αδυναμίες και συμβάλουν στη δημιουργία χρήσιμων συμπερασμάτων που στη συνέχεια θα συμβάλουν στον απολογισμό του προγράμματος. Επίσης, υπογραμμίζεται ότι οι έρευνες κοινού αποτελούν εργαλείο αξιολόγησης του βαθμού στον οποίο εκπληρώνονται οι επικοινωνιακοί στόχοι του προγράμματος στα πλαίσια του οποίου εκπονούνται. Στην περίπτωση του Εθνικού Σχεδίου Πρόληψης Δημιουργίας Αποβλήτων, κρίνεται απαραίτητη η υλοποίηση ποσοτικών και ποιοτικών ερευνών κοινού και προτείνεται να διεξαχθούν σε **3 διαφορετικές φάσεις**:

- **Έρευνα 1^{ης} φάσης** (Βραχυπρόθεσμα)
Διεξαγωγή έρευνας κοινού (σε όλο το εύρος της ελληνικής περιφέρειας) αμέσως μετά την θεσμοθέτηση του εν λόγω σχεδίου και πριν την έναρξη υλοποίησης του επικοινωνιακού προγράμματός, προκειμένου να αποτυπωθεί η υφιστάμενη γνώση και στάση της ελληνικής κοινωνίας σχετικά με την πρόληψη δημιουργίας αποβλήτων
- **Έρευνα 2^{ης} φάσης** (Μεσοπρόθεσμα)
Μία τουλάχιστον έρευνα σε ενδιάμεσο στάδιο διεξαγωγής του εθνικού σχεδίου με στόχο την αποτύπωση της κοινής γνώμης σχετικά με την «πρόληψη» γενικά, την καταγραφή της όποιας μεταβολής στη συμπεριφορά των πολιτών σχετικά με τη αποφυγή δημιουργίας αποβλήτων και τον εντοπισμό τυχόν αδυναμιών της επικοινωνιακής πολιτικής, ώστε να γίνουν ανάλογες διορθωτικές κινήσεις.
- **Έρευνα 3^{ης} φάσης** (Μακροπρόθεσμα)
Έρευνα αξιολόγησης κατά τη λήξη του εθνικού σχεδίου, προκειμένου να αποτυπωθεί η συνολική εικόνα που έχει διαμορφωθεί σε επίπεδο αντίληψης και συμπεριφοράς του πολίτη και κατ' επέκταση ο βαθμός απήχησης (διάδοση του μηνύματος, εδραίωση των αρχών πρόληψης, κλπ) του εθνικού σχεδίου

Στόχοι Ενέργειας:

- *Η καταγραφή της υφιστάμενης πληροφόρησης και επιπέδου γνώσης των πολιτών (καταναλωτές, νοικοκυριά, νέοι, κλπ) για θέματα σχετιζόμενα με την «Πρόληψη»*
 - Τι γνωρίζουν για αυτή
 - Τι θεωρούν ότι περιλαμβάνει
- *Η καταγραφή της υφιστάμενης αντίληψης και «στάσης» των πολιτών στις αρχές πρόληψης και βαθμού εμπλοκή τους σε αυτή (εφόσον ενημερωθούν συνοπτικά κατά τη διεξαγωγή τις έρευνας για το ρόλο της στις σύγχρονες καταναλωτικές κοινωνίες)*
 - Θεωρούν ότι θα συντελέσει αποτελεσματικά ως μέτρο στη μείωση της αλόγιστη παραγωγή αποβλήτων;
 - Ποιους θεωρούν ότι αφορά: Αποτελεί αντικείμενο της δημόσιας διοίκησης και των ιδιωτικών επιχειρήσεων ή είναι υπόθεση όλων;
- *Η καταμέτρηση του βαθμού ανταπόκρισής τους αναφορικά με τη συμμετοχή τους σε δράσεις πρόληψης ή υιοθέτησης σχετικών πρακτικών*
 - Είναι διατεθειμένοι να συνδράμουν θετικά στην εθνική προσπάθεια μείωση δημιουργίας αποβλήτων με το να υιοθετήσουν πρακτικές πρόληψης;
 - Είναι διατεθειμένοι να συμμετέχουν σε δράσεις πρόληψης;
- *Η προβολή του ρόλου και έργου του εθνικού σχεδίου (μέσω της έρευνας οι συμμετέχοντες θα ενημερώνονται για το πλαίσιο στο οποίο πραγματοποιείται η έρευνα - δηλ. το εθνικό σχέδιο)*
- *Η προβολή της επίσημης ιστοσελίδας του σχεδίου, ως πρώτιστο σημείο αναφοράς για την αναζήτηση οποιασδήποτε σχετικής με την πρόληψη πληροφορίας. Συγκεκριμένα, κατά τη διεξαγωγή της έρευνας θα πρέπει να τονίζεται στους συμμετέχοντες ότι το εν λόγω portal:*
 - Συγκεντρώνει όλες τις δράσεις/πρωτοβουλίες πρόληψης σε εθνικό και τοπικό επίπεδο, οπότε και δίνεται η δυνατότητα σε κάθε ενδιαφερόμενο να ενημερωθεί και να επιλέξει εύκολα τη δράση που τον ενδιαφέρει να συμμετάσχει
 - Παρέχει Οδηγούς/Χρήσιμες Συμβουλές (tips) για ένα μεγάλο εύρος υλικών (τρόφιμα, ρουχισμό, χαρτί, συσκευασίες, απορρυπαντικά, ΑΗΗΕ, κλπ)
- *Η αποτελεσματική αξιολόγηση καθώς και ο επανασχεδιασμός της πολιτικής μηνύματος προκειμένου να βελτιστοποιείται η επικοινωνία*
- *Η δημοσιοποίηση των θετικών στοιχείων που προκύπτουν από την εκάστοτε έρευνα*

- *Η μέτρηση και καταγραφή του βαθμού μεταβολής της συμπεριφοράς των πολιτών προς την κατεύθυνση που επιδιώκει να επιτύχει του εθνικού σχεδίου.*
- Ο εντοπισμός ενδεχόμενων αδύναμων σημείων του σχεδίου με στόχο την άμεση ενδυνάμωσή τους

Συντονιστική Αρχή: Γενική Γραμματεία Καταναλωτή (ΓΓΚ) σε συνεργασία με το ΥΠΕΝ

Στοχοθετούμενο Κοινό: Ευρύ Κοινό

Επίπεδο εφαρμογής: Εθνικό - Η δειγματοληψία των ερευνών θα πρέπει να γίνει σε πανελλήνια εμβέλεια

Χρονοδιάγραμμα υλοποίησης: 3 φάσεις – Βραχυπρόθεσμο/Μεσοπρόθεσμο/ Μακροπρόθεσμο

- ***Εκδηλώσεις Ενημέρωσης, Εκπαίδευσης, Ευαισθητοποίησης (Ημερίδες/ Σεμινάρια/ Συμμετοχή σε Εκδηλώσεις Άλλων Φορέων)***

Η διοργάνωση εκδηλώσεων ή η συμμετοχή σε εκδηλώσεις άλλων φορέων εξασφαλίζουν άμεση επαφή με το στοχοθετούμενο κοινό και λειτουργούν συμπληρωματικά στις υπόλοιπες δράσεις επικοινωνίας. Στο γενικό πλαίσιο επικοινωνίας και διάδοσης αυτού κάθε αυτού του εθνικού σχεδίου προβλέπεται μία σειρά διαφορετικών εκδηλώσεων ανάλογα με τους στόχους και τα μηνύματα που έχουν τεθεί και απευθύνονται στο ευρύ ή σε εξειδικευμένο κοινό. Απαραίτητα εργαλεία για την εξασφάλιση και μεγιστοποίηση του επικοινωνιακού αποτελέσματος σε κάθε μία από αυτές τις εκδηλώσεις είναι η εφαρμογή της εταιρικής ταυτότητας (λογότυπο) σε όλο το επικοινωνιακό (αφίσες, banner, φάκελος συνεδρίου, κλπ) και ενημερωτικό υλικό (φυλλάδια, οδηγίοι, κλπ) που θα παραχθεί για τις ανάγκες των εκδηλώσεων. Επιπλέον, σημειώνεται ότι ορισμένες εκδηλώσεις που περιγράφονται σε αυτή την ενότητα θα αποτελέσουν επίσης μέρος των δράσεων επικοινωνίας και προώθησης που θα σχεδιαστούν ειδικά για συγκεκριμένα ρεύματα αποβλήτων, αφού τροποποιηθούν και προσαρμοστούν ανάλογα.

I. Καθιέρωση «Εθνικής Εβδομάδας Πρόληψης Δημιουργίας Αποβλήτων»

Έχοντας πρωτίστως ως κύριο στόχο την ανάδειξη και τη βαθμιαία καθιέρωση αρχών Πρόληψης Δημιουργίας Αποβλήτων στην ελληνική κοινωνία, προτείνεται η δημιουργία ενός θεσμού, που θα αποτελέσει σημείο αναφοράς στην αντίληψη των πολιτών για τον ρόλο και οφέλη της πρόληψης ως κοινή πρακτική στην καθημερινότητά τους. Με γνώμονα τα παραπάνω προτείνεται η καθιέρωση «Εθνικής Εβδομάδας Πρόληψης Δημιουργίας Αποβλήτων» κατά τη διάρκεια της οποίας θα διοργανώνονται εκδηλώσεις ενημερωτικού και ψυχαγωγικού χαρακτήρα σε κεντρικά σημεία Δήμων ανά την Ελλάδα εστιάζοντας κυρίως στην προαγωγή πρακτικών πρόληψης δημιουργίας αποβλήτων στα ρεύματα προτεραιότητας που εξετάζει το παρόν έργο (Απόβλητα Τροφίμων, Χαρτί, Υλικά/Απόβλητα Συσκευασίας και ΑΗΗΕ). *Η ενέργεια αυτή θα πραγματοποιηθεί από τους ΟΤΑ και τους ΦοΔΣΑ, ενώ η υποστήριξη των εκδηλώσεων από τοπικές ή πανελλήνιες εμβέλειες ΜΚΟ κρίνεται ότι θα συμβάλει σημαντικά στην επιτυχία τους.*

Παράλληλα, η έμπρακτη υποστήριξη και συμμετοχή στις εκδηλώσεις από φορείς, οργανώσεις αλλά και επιχειρήσεις που η δραστηριότητά τους εμπίπτει άμεσα σε μία από τις κατηγορίες των ρευμάτων προτεραιότητας, θα διασφαλίσει σαφώς τη διάδοση του μηνύματος ότι η Πρόληψη Δημιουργίας Αποβλήτων δεν αποτελεί κατά βούληση επιθυμία, συμβατική υποχρέωση της πολιτείας ή μεμονωμένων ομάδων, αλλά πρωτίστως συνειδητή επιλογή όλων των μερών της κοινωνίας.

Τέλος, ο ενημερωτικός χαρακτήρας των εκδηλώσεων θα επισφραγίζεται με τη διανομή ενημερωτικού και διαφημιστικού υλικού (Φυλλάδιο-Οδηγός «Καλών Πρακτικών», διαφημιστικά δώρα –πχ επαναχρησιμοποιούμενες τσάντες αγορών, κλπ). Τις εκδηλώσεις θα κληθούν να καλύψουν ΜΜΕ εθνικής και τοπικής εμβέλειας.

Συντονιστική Αρχή: ΥΠΕΝ, ΟΤΑ, ΦοΔΣΑ

Στοχοθετούμενο Κοινό: Όλες οι κατηγορίες στοχοθετούμενου κοινού

Επίπεδο εφαρμογής: Εθνικό

Χρονοδιάγραμμα υλοποίησης: Ετησίως

- ***Ημερίδες***

Οι ημερίδες θα διοργανωθούν στο πλαίσιο ενημέρωσης και προώθησης του εθνικού σχεδίου (έργο, δράσεις, κλπ) καθ' όλη τη διάρκεια ισχύος του σε εξειδικευμένες ομάδες-στόχους, όπως

ΟΤΑ, Επιχειρήσεις/Βιομηχανία (με εμπλοκή των αρμόδιων επιμελητηρίων) και **Εκπαιδευτικά & Ερευνητικά Ιδρύματα.**

Ανάλογα με το κοινό-στόχο στο οποίο απευθύνεται, η συγκεκριμένη ενέργεια αποσκοπεί στην επίτευξη μέρους ή όλων των παρακάτω:

- Να παρέχει **στοχευμένη ενημέρωση για τις δράσεις** του εθνικού σχεδίου και **για τον τρόπο** συμμετοχής σε αυτές
- Να αποτελέσει έναν αμφίδρομο δίαυλο επικοινωνίας για **ανταλλαγή γνώσεων** και **προγενέστερων εμπειριών** σε θέματα πρόληψης, όπως έχει προκύψει από την καταγραφή δράσεων στην Ελλάδα (πχ Εργαλείο Wasp - ΟΤΑ, Οικολογικά Σχολεία – Εκπαίδευση, Ιδιωτικές επιχειρηματικές πρωτοβουλίες πρόληψης)
- Να αναδείξει επιτυχημένα παραδείγματα πρόληψης («**Καλές Πρακτικές**») άλλων χωρών
- Να αναδείξει τα οικονομικά και περιβαλλοντικά οφέλη
- Να αναδείξει τυχόν οικονομικά *κίνητρα* δοθούν από το κράτος
- Να συμβάλει στη σύσφιξη σχέσεων πολιτείας-επιχειρηματικής κοινότητας για την επίτευξη **εθελοντικών συμφωνιών** αναδεικνύοντας τα οικονομικά, περιβαλλοντικά και επικοινωνιακά οφέλη που θα προκύψουν για τις επιχειρήσεις μέσω αυτών.
- Να πληροφορήσει τις επιχειρήσεις για τα οφέλη από την απόκτηση **Οικολογικού Σήματος** και **τις προϋποθέσεις που** απαιτούνται, αλλά παράλληλα να τις κατευθύνει με ποιόν τρόπο θα το αποκτήσουν.

Συντονιστική Αρχή: ΥΠΕΝ σε συνεργασία με Άλλα Υπουργεία, κατά τόπους Επιμελητήρια, ΦοΣΔΑ και ΟΤΑ

Στοχοθετούμενο Κοινό: Ιδιωτικός Τομέας, Επιμελητήρια & Σύνδεσμοι Επιχειρήσεων, Εκπαίδευση (Εκπαιδευτικά και Ερευνητικά Ιδρύματα)

Επίπεδο εφαρμογής: Κεντρικό όσον αφορά στον συντονισμό και περιφερειακό/τοπικό όσον αφορά στην υλοποίηση

Χρονοδιάγραμμα υλοποίησης: Οι Ημερίδες θα πρέπει να ξεκινήσουν με την έναρξη του Εθνικού Σχεδίου, κατά την οποία απαιτείται η μέγιστη δυνατή πληροφόρηση. Ωστόσο, οι αρμόδιοι φορείς θα πρέπει να επανέρχονται με τέτοιου είδους ενέργειες σε τακτά χρονικά διαστήματα προκειμένου να εξασφαλιστεί συνέχεια και συνέπεια του ενδιαφέροντος των εμπλεκόμενων και παρουσίαση/διάδοση νέων «Καλών Πρακτικών» και προόδου των δράσεων του εθνικού σχεδίου.

• **Συμμετοχή σε Εκδηλώσεις Άλλων Φορέων**

Εκτός από τη διοργάνωση των ανωτέρω εκδηλώσεων, ενδείκνυται παράλληλα η συνεχής διερεύνηση ευκαιριών συμμετοχής σε εκδηλώσεις άλλων φορέων. Κρίνεται δε σκόπιμο η θεματολογία των συγκεκριμένων δράσεων να είναι συναφής με το αντικείμενο της πρόληψης δημιουργίας αποβλήτων εν γένει, με τη διαχείριση αποβλήτων και την εξοικονόμηση πόρων.

Παράλληλα, καθώς η πρόληψη βρίσκει εφαρμογή σε όλα τα στάδια παραγωγής των προϊόντων – σχεδιασμός, παραγωγή, διάθεση – είναι δυνατόν να εξετασθεί η συμμετοχή σε εξειδικευμένες εκδηλώσεις (συνέδρια, ημερίδες, εκθέσεις) που σχετίζονται με κάθε έναν από αυτούς τους τομείς. Πηγές πληροφόρησης για τέτοιες εκδηλώσεις αποτελούν τα αντίστοιχα Επιμελητήρια / Σύνδεσμοι / Φορείς / Εκπαιδευτικά και Ερευνητικά Ιδρύματα.

Ενδεικτικά αναφέρονται:

- ✓ Συνέδρια Έρευνας & Καινοτομίας
- ✓ Συνέδρια Βιομηχανικού Σχεδιασμού
- ✓ Συνέδρια/Εκθέσεις για την Συσκευασία

Τέλος, προτείνεται και η αξιοποίηση θεσμοθετημένων Παγκόσμιων ή Ευρωπαϊκών Ημερών και η οργάνωση/συνδιοργάνωση εκδηλώσεων στο πλαίσιο τους.

Στόχοι ενέργειας:

- Η **ενημέρωση** του εκάστοτε κοινού-στόχου για τον ρόλο και έργο του εθνικού σχεδίου
- Η **εξειδικευμένη πληροφόρηση** για δράσεις και τεχνικές πρόληψης που αφορά συγκεκριμένα σε κάθε ένα κοινό-στόχο και ενθάρρυνση του να συμμετάσχουν ενεργά σε αντίστοιχες δράσεις.

- Η περαιτέρω παρουσίαση και προβολή επιτυχημένων παραδειγμάτων («**Καλές Πρακτικές**») σε ευρωπαϊκό επίπεδο, κατάλληλα επιλεγμένων και ενδεδειγμένων για το κοινό στο οποίο απευθύνονται.

Η διερεύνηση ευκαιριών για συμμετοχή σε εκδηλώσεις άλλων φορέων βρίσκει εφαρμογή τόσο σε εθνικό, όσο και σε τοπικό επίπεδο, καθώς η βασική της φιλοσοφία έγκειται στην αξιοποίηση οποιασδήποτε συναφούς με το αντικείμενο του εθνικού σχεδίου εκδήλωσης. Σε επίπεδο τοπικής κοινωνίας οι αρμόδιοι φορείς/ΟΤΑ μπορούν να εντοπίσουν αντίστοιχες ευκαιρίες προβολής εύκολα και άμεσα, αφού η πληροφόρηση διαχέεται σε ένα «στενό» κύκλο ενδιαφερομένων.

Συντονιστική Αρχή: ΥΠΕΝ & Τοπική Αυτοδιοίκηση (ΚΕΔΕ, ΦοΔΣΑ)

Στοχοθετούμενο Κοινό: Το κοινό-στόχος στο οποίο απευθύνεται κάθε εκδήλωση (πχ Ευρύ Κοινό, Εκπαιδευτική Κοινότητα, Επιχειρήσεις/Βιομηχανία, Ερευνητές, Σχεδιαστές, κλπ)

Χρονοδιάγραμμα υλοποίησης: Κατά περίπτωση καθ' όλη τη διάρκεια ισχύος του εθνικού σχεδίου

Ενδεικτικές Εκδηλώσεις Άλλων Φορέων που ενδείκνυνται για την περαιτέρω διάδοση και ανάδειξη πρακτικών μείωσης αποβλήτων και εξοικονόμησης πόρων είναι:

1. «Ευρωπαϊκή Εβδομάδα για τη Μείωση των Αποβλήτων» (European Week for Waste Reduction)

Με γνώμονα την στοχευμένη ενημέρωση και ευαισθητοποίηση της ελληνικής κοινωνίας για τη μείωση των αποβλήτων, η «Ευρωπαϊκή Εβδομάδα Μείωσης Αποβλήτων» θεωρείται βασικό πλαίσιο για την ανάπτυξη και υλοποίηση δράσεων προς την κατεύθυνση αυτή. Ως επίσημη και άκρως επιτυχημένη ευρωπαϊκή πρωτοβουλία, καθιστά εφικτό τον σχεδιασμό συνόλου ανεξάρτητων και παράλληλων δράσεων τόσο σε εθνικό όσο και σε τοπικό επίπεδο. Ενδεικτικές δράσεις που μπορούν να ενταχθούν στο πλαίσιο της «Ευρωπαϊκή Εβδομάδα Μείωσης Αποβλήτων» είναι:

- ✓ Προωθητικές ενέργειες σε κεντρικά σημεία μεγάλων πόλεων με διανομή ενημερωτικού υλικού, διαφημιστικών δώρων, κλπ
- ✓ Ημερίδες ενημέρωσης για τεχνικές πρόληψης και εξοικονόμησης πόρων και ανάδειξη «Καλών Πρακτικών» σε Δήμους, Περιφέρειες και Εκπαιδευτικά Ιδρύματα (τοπικό επίπεδο)
- ✓ Φεστιβάλ σε Αθήνα & Θεσσαλονίκη και άλλες μεγάλες πόλεις της Ελλάδας με διαδραστικά παιχνίδια για παιδιά, συναυλίες, κλπ

Αποδέκτες: Ευρύ Κοινό, Ιδιωτικός Τομέας, Δημόσιος Τομέας, Εκπαίδευση, ΜΜΕ

2. Ημερίδες ΦοΔΣΑ

Ως αρμόδιοι φορείς της πρωτοβάθμιας αυτοδιοίκησης για την εξειδίκευση και υλοποίηση των στόχων και των δράσεων των Περιφερειακών Σχεδίων Διαχείρισης Στερεών αποβλήτων, οι ΦοΔΣΑ μπορούν να αποτελέσουν ένα ακόμη παράλληλο μέσο διάχυσης πληροφόρησης ορθής διαχείρισης και εξοικονόμησης πόρων εντάσσοντας στη θεματολογία των ημερίδων τους σχετικά αφιερώματα.

Αποδέκτες: Στελέχη περιφερειακής και τοπικής αυτοδιοίκησης, επιχειρήσεις/βιομηχανίες

3. Διεθνές Συνέδριο Διαχείρισης Στερεών Αποβλήτων - ΕΕΔΣΑ

Η διεξαγωγή των διεθνών συνεδρίων της Ελληνικής Εταιρείας Διαχείρισης Στερεών Αποβλήτων (ΕΕΔΣΑ) με στόχο την ανάδειξη επίκαιρων θεμάτων διαχείριση στερεών αποβλήτων και η προσέλευση σε αυτά το σύνολο του δημόσιου, εκπαιδευτικού και επιχειρηματικού κόσμου, καθιστά τις εν λόγω εκδηλώσεις ένα σημαντικό όχημα για την περαιτέρω προβολή της πρόληψης και ανάδειξη της αναγκαιότητας πλέον ενσωμάτωσής της σε όλο το εύρος τομέων της ελληνικής κοινωνίας.

Αποδέκτες: Δημόσιος Τομέας, Επιχειρήσεις/Βιομηχανίες, Εκπαίδευση

4. Παγκόσμια Ημέρα Περιβάλλοντος (5 Ιουνίου)

Η Παγκόσμια Ημέρα Περιβάλλοντος αποτελεί μία από τις σημαντικότερες και πλέον αναγνωρίσιμες παγκόσμιες ημέρες ανά την επικράτεια. Θεσμοθετημένη από τον ΟΗΕ για περισσότερο από 40 χρόνια (1972), η Παγκόσμια Ημέρα Περιβάλλοντος αποτελεί σε ετήσια βάση την επίσημη ημέρα ανάδειξης και διάδοσης μηνυμάτων για τη συνευθύνη όλων απέναντι στη προστασία του, την προστιθέμενη αξία του για την ανθρωπότητα και τη βιώσιμη ανάπτυξη, αλλά και την αναγκαιότητα για έμπρακτη συμμετοχή σύσσωμης της κοινωνίας σε δράσεις που θα εξασφαλίσουν τα παραπάνω. Το ΥΠΕΝ, σε συνεργασία με αρμόδιες δημόσιες υπηρεσίες

περιβάλλοντος ή και άλλους φορείς (πχ ΜΚΟ), προτείνεται να επιλέξει για την ημέρα αυτή θεματικές δράσεις ενημέρωσης & προώθησης της πρόληψης ανά την ελληνική επικράτεια προκειμένου να ευαισθητοποιήσει και να παρακινήσει του πολίτες και παράλληλα να αναδείξει κάθε πρωτοβουλία προς της κατεύθυνση αυτή.

Αποδέκτες: Ευρύ Κοινό, ΜΜΕ, ΜΚΟ

5. Ημερίδες Γενικής Γραμματείας Καταναλωτή (ΓΓΚ)

Διοργάνωση από κοινού με το ΥΠΕΝ σχετικών ημερίδων με θέμα την προαγωγή δράσεων και ωφελειών που προκύπτουν από τη χρήση πρακτικών πρόληψης για τον καταναλωτή. Ενδεικτικά μέρος της θεματολογίας δύναται να είναι η παρουσίαση μεθόδων και τρόπων αξιοποίησης και επαναχρησιμοποίησης προϊόντων (κατασκευή φθηνών χαρτικών προϊόντων από ανακυκλωμένα υλικά, φθηνά ανακατασκευασμένα μελάνια για χρήση από τις δημόσιες Υπηρεσίες κ.ά.). Παράλληλα, στις ημερίδες θα μπορούσαν να συμμετέχουν και εκπρόσωποι αρμοδίων αρχών, πανεπιστημιακά ιδρύματα, επιχειρηματικοί φορείς και η θεματολογία να αφορά επίσης σε θέματα ποιότητας και ασφάλειας των εν λόγω προϊόντων. Οι εν λόγω ημερίδες της ΓΓΚ προτείνονται επίσης σε επόμενα κεφάλαια στο πλαίσιο εκστρατειών ενημέρωσης και ευαισθητοποίησης καταναλωτών με θεματικό πλέον περιεχόμενο ανάλογα με τον τομέα προτεραιότητας στον οποίο εμπίπτουν.

Αποδέκτες: Καταναλωτές & ΜΜΕ (πρωτεύοντα κοινά), Επιχειρηματικοί φορείς, Πανεπιστημιακά Ιδρύματα (δευτερεύοντα κοινά)

• Συναντήσεις Εργασίας

Η πολυεπίπεδη εμπλοκή αρμόδιων δημόσιων φορέων και υπηρεσιών, το μεγάλο εύρος στοχοθετούμενων κοινών σε συνδυασμό με την πολυπλοκότητα και πολυδιάστατη φύση των δράσεων του Εθνικού Σχεδίου Πρόληψης Δημιουργίας Αποβλήτων καθιστούν αναγκαία την υλοποίηση προγραμματισμένων περιοδικών Συναντήσεων Εργασίας μεταξύ των εμπλεκόμενων φορέων. Οι συναντήσεις αυτές έχουν ως στόχο να εξασφαλίσουν τον σωστό συντονισμό του εγχειρήματος, τη διασφάλιση υλοποίησης των δράσεων εντός χρονοδιαγράμματος, αλλά και την παρακολούθηση και αξιολόγηση των δράσεων που έχουν προηγηθεί. Επιπρόσθετα, δίνεται η δυνατότητα για ανάδειξη των εκάστοτε προβλημάτων και την έγκυρη επίλυσή τους.

Συντονιστική Αρχή: ΥΠΕΝ

Στοχοθετούμενο Κοινό: Συναρμόδιοι φορείς

Επίπεδο εφαρμογής: Κεντρικό

Χρονοδιάγραμμα υλοποίησης: Περιοδικά καθ' όλη τη διάρκεια ισχύος του εθνικού σχεδίου

• Αξιοποίηση των Μέσων Μαζικής Ενημέρωσης (ΜΜΕ)

Η εν γένει επικοινωνία και προβολή του εθνικού σχεδίου στο ευρύ κοινό στηρίζεται κατά βάση στη συνεχή και συνεπή διάχυση σχετικής πληροφόρησης από τα **ΜΜΕ**, που αποτελούν άλλωστε και την κύρια πηγή πληροφόρησης του συνόλου των πολιτών. Κάθε έντυπο, ηλεκτρονικό ή ραδιοτηλεοπτικό Μέσο είναι απαραίτητο να αξιοποιηθεί στο μέγιστο βαθμό, αφού πέραν του ειδησεογραφικού και πληροφοριακού τους χαρακτήρα αποτελούν **πρωτεύοντες διαμορφωτές κοινής γνώμης (Opinion Formers)**. Παράλληλα με την αποστολή Δελτίων Τύπου ή προσκλήσεων σε θεματικές εκδηλώσεις, η ανάπτυξη **Σχέσεων με τα ΜΜΕ (Media Relations)** προσδίδει προστιθέμενη αξία στη διάδοση και διείσδυση των επικοινωνιακών μηνυμάτων της πρόληψης στο ευρύ κοινό. Η συγκεκριμένη δράση βρίσκει καθολική εφαρμογή συμπεριλαμβάνοντας κάθε εξειδικευμένη εκστρατεία ενημέρωσης και ευαισθητοποίησης που θα αναπτυχθεί στο πλαίσιο ορισμένων από τους τομείς προτεραιότητας που θα παρουσιαστούν ακολούθως.

Στόχοι ενέργειας:

- Η **συνεχής και συνεπής ενημέρωση** της ελληνικής κοινωνίας και η σταδιακή μεταβολή της αντίληψής της σε θέματα εξοικονόμησης πόρων και αποφυγής σπάταλης τους.
- Η τοποθέτηση της «**πρόληψης**» στο **επίκεντρο της θεματολογίας** των ΜΜΕ σε όλες τις φάσεις του εθνικού σχεδίου
- Η διάχυση της πληροφόρησης με **εναλλακτικές μεθόδους και μέσα**

• Να ευαισθητοποιήσει τα Μέσα, προκειμένου να επιστρατευθούν για τους σκοπούς του εθνικού σχεδίου ως **χορηγοί επικοινωνίας** και έμπρακτοι υποστηρικτές κάθε δράσης. Στο πλαίσιο αυτό, πυρήνας για την ανάπτυξη θετικών σχέσεων με τα ΜΜΕ αναφέρονται ενδεικτικά οι παρακάτω μέθοδοι:

- ✓ Συμμετοχή σε τηλεοπτικές ή ραδιοφωνικές ενημερωτικές εκπομπές διαλόγου με συναφή θεματολογία
- ✓ Συγγραφή θεματικής αρθρογραφίας καλύπτοντας κάθε φορά ένα από τα πολλά πεδία εφαρμογής της πρόληψης
- ✓ Ένθετα, αφιερώματα - συνεντεύξεις – reportage: Η παρουσίαση «Καλών Πρακτικών», οι περιοδικές συνεντεύξεις αρμόδιων στελεχών του ΥΠΕΝ (ή άλλων αρμόδιων φορέων), η δημοσιοποίηση αποτελεσμάτων ερευνών, κα

Λόγω της άμεσης πρόσβασής τους στην πηγή της πληροφορίας, τα Μέσα Μαζικής Ενημέρωσης έχουν από πολύ νωρίς αναδείξει την αξία και σημασία της περιβαλλοντικής ευαισθησίας πολιτών και επιχειρήσεων στη διαμόρφωση ενός βιώσιμου περιβάλλοντος. Αποτέλεσμα αυτού δεν είναι μόνο η δημιουργία περιβαλλοντικών ενοτήτων ή ενθέτων (εφημερίδες, περιοδικά, κλπ), αλλά και η χάραξη ορισμένων από αυτά ειδικής περιβαλλοντικής πολιτικής στο πλαίσιο του προγράμματος εταιρικής κοινωνικής ευθύνης.

Συντονιστική Αρχή: ΥΠΕΝ

Στοχοθετούμενο Κοινό: Το σύνολο των ΜΜΕ (Έντυπα, Ηλεκτρονικά και Ραδιοτηλεοπτικά Μέσα)

Επίπεδο εφαρμογής: Εθνικό, περιφερειακό και τοπικό επίπεδο

Χρονοδιάγραμμα υλοποίησης: Περιοδικά καθ' όλη τη διάρκεια ισχύος του εθνικού σχεδίου

• **Εκδόσεις & Παραγωγές: Ενημερωτικό & Διαφημιστικό Υλικό**

Η παραγωγή επικοινωνιακού και διαφημιστικού υλικού περιλαμβάνει μία ευρεία γκάμα εργαλείων που προβάλουν την εταιρική ταυτότητα του εθνικού σχεδίου και επικοινωνούν με τρόπο άμεσο, κατανοητό και αποτελεσματικό τους βασικούς στόχους και μηνύματα του Εθνικού Σχεδίου Πρόληψης Δημιουργίας Αποβλήτων στοχεύοντας συνολικά στην ουσιαστική ενημέρωση και ευαισθητοποίηση του κοινού στο οποίο απευθύνονται. *Στο σημείο αυτό διευκρινίζεται ότι οι ακόλουθες παραγωγές ενημερωτικού και διαφημιστικού υλικού θα έχουν γενικό χαρακτήρα και θα αφορούν συνολικά στο αντικείμενο της πρόληψης και το εθνικό σχέδιο, ενώ αντίστοιχα υλικά θα παραχθούν με συγκεκριμένο θεματικό περιεχόμενο ανάλογα της ενημερωτικής καμπάνιας στο πλαίσιο της οποίας θα δημιουργηθούν (π.χ. Απόβλητα Τροφίμων, Ρουχισμός, Χαρτί, κ.λπ.).*

Ενδεικτικές Εκδόσεις & Παραγωγές για τους σκοπούς του παρόντος αναφέρονται:

I. Αφίσες & Banner

- Οι αφίσες μπορούν να αναρτηθούν σε δημόσιες υπηρεσίες που προσελκύουν μεγάλο αριθμό κοινού ανά την Ελλάδα (Υπουργεία, Δημαρχεία, ΚΕΠ, Εφορίες, Κέντρα Εξυπηρέτησης Πελατών ΔΕΗ & ΕΥΔΑΠ, Νοσοκομεία, Εκπαιδευτικά Ιδρύματα)
- Τα banner θα αναρτώνται στους χώρους όπου θα πραγματοποιούνται ημερίδες και εκδηλώσεις στο πλαίσιο του εθνικού σχεδίου
- Ο αριθμός αντιτύπων (τιράζ) των αφισών θα πρέπει να οριστεί με ακρίβεια, προκειμένου να εξασφαλιστεί η αρχή πρόληψης δημιουργίας αποβλήτων και εξοικονόμησης πόρων

II. Έντυπες Καταχωρήσεις & e-Banner

- Δημιουργία καταχωρήσεων για τον έντυπο και περιοδικό τύπο
- Δημιουργία e-Banner προκειμένου να επιτευχθεί άμεση προβολή σε ειδικά επιλεγμένα site και portal. Το e-banner θα παραπέμπει στην επίσημη ιστοσελίδα του εθνικού σχεδίου. Ακόμη, στο πλαίσιο υποστήριξης του σχεδίου από άλλους δημόσιους φορείς και ανεξάρτητους οργανισμούς (ΜΚΟ), προτείνεται η δωρεάν ανάρτησή του στα αντίστοιχα site.

III. Παραγωγή τηλεοπτικού & ραδιοφωνικού spot

- Τα spot θα αποτελέσουν την πρώτη «επαφή» του κοινού με το θέμα της «πρόληψης» και θα προβληθούν εντατικά κατά την πρώτη περίοδο εφαρμογής του εθνικού σχεδίου

- Στη συνέχεια ει δυνατόν να προβάλλεται περιοδικά μέχρι το τέλος της περιόδου ισχύος του σχεδίου κατά τον χρόνο που μεσολαβεί μεταξύ της ολοκλήρωσης μίας θεματικής καμπάνιας και πριν την έναρξη της επόμενης.

IV. Ενημερωτικό Φυλλάδιο

- Δημιουργία ενημερωτικού φυλλαδίου προκειμένου να παρέχουν πληροφόρηση για το εθνικό σχέδιο και να αναδείξουν τον ρόλο και οφέλη της πρόληψης στη σύγχρονη ελληνική πραγματικότητα και το περιβάλλον. Επιπλέον, περιεχόμενο του φυλλαδίου θα αποτελέσουν ενδεικτικές τεχνικές πρόληψης (tips) για ρεύματα αποβλήτων που αφορούν στο σύνολο των καθημερινών δραστηριοτήτων (απόβλητα τροφίμων, χαρτί, ΑΗΗΕ) ή/και στατιστικά ή ποσοτικά στοιχεία εξοικονόμησης πόρων μετά την εφαρμογή πρακτικών πρόληψης.
- Σημειώνεται ότι τα παραπάνω tip θα αποτελούν ενδεικτικά παραδείγματα μόνο για τους τομείς που αναφέρθηκαν, καθώς στη συνέχεια θα αναπτυχθούν εξειδικευμένες εκστρατείες ενημέρωσης και ευαισθητοποίησης ανά επιλεγμένα ρεύματα αποβλήτων.
- Η παραγωγή του φυλλαδίου ενισχύει μεν την κατανάλωση πόρων που αντιτίθεται με τις αρχές πρόληψης, αποτελεί δε βασικό ενημερωτικό εργαλείο για την κατηγορία των πολιτών που δεν έχουν εξοικείωση ή πρόσβαση στο διαδίκτυο. Προκειμένου, λοιπόν, να ικανοποιηθούν στο μέγιστο δυνατό βαθμό και οι δύο αυτές παράμετροι, το φυλλάδιο θα εκτυπωθεί σε περιορισμένων αριθμό αντιτύπων, ενώ θα διανέμεται κατά τη διάρκεια εκδηλώσεων και θα διατίθεται σε επιλεγμένα σημεία διάθεσης (ΚΕΠ, Δήμοι, κλπ).

V. Ηλεκτρονικό Ενημερωτικό Δελτίο (e-Newsletter)

- Σκοπός του ηλεκτρονικού ενημερωτικού δελτίου είναι να αποτελέσει μία σταθερή περιοδική πηγή πληροφόρησης (τριμηνιαία/εξαμηνιαία βάση) για τις δράσεις που πραγματοποιήθηκαν με πλούσιο φωτογραφικό υλικό και εκείνες που έπονται, αλλά και εν γένει πληροφόρηση για νέα και ειδήσεις αναφορικά με το αντικείμενο του εθνικού σχεδίου. Επιπλέον, μπορεί να περιλαμβάνει άρθρα πρόληψης νομοθετικού περιεχομένου για επιχειρήσεις ή πληροφόρηση για έρευνες που διεξήχθησαν σχετικά με την μείωση παραγωγής αποβλήτων, κλπ
- Παράλληλα, η κάθε έκδοση μπορεί να είναι θεματική και να αφορά σε συγκεκριμένο ρεύμα αποβλήτων ή συγκεκριμένες τακτικές πρόληψης (μείωση/ αποφυγή αποβλήτων ή επαναχρησιμοποίηση υλικών)
- Το παρόν δελτίο προτείνεται μόνο σε ηλεκτρονική έκδοση δίνοντας το «καλό παράδειγμα» σε κοινό και επιχειρήσεις και υποστηρίζοντας τη φιλοσοφία της πρόληψης για περιορισμό ή αποφυγή χρήσης πόρων
- Αποδέκτες: ΜΜΕ, ΜΚΟ, επιμελητήρια και σύνδεσμοι επιχειρήσεων, Δημόσιος Τομέας, κλπ. Οι ενδιάμεσοι φορείς θα παρακαλούνται να προωθήσουν το δελτίο περαιτέρω στα μέλη τους.

VI. Οδηγοί «Καλών Πρακτικών» Πρόληψης Δημιουργίας Αποβλήτων

Βασικός παράγοντας επιτυχίας κάθε προσπάθειας αλλαγής της αντίληψης και συμπεριφοράς μιας ολόκληρης κοινωνίας προς μία συγκεκριμένη κατεύθυνση – στην περίπτωση του παρόντος η πρόληψης δημιουργίας αποβλήτων - είναι η παροχή συγκεκριμένων μεθόδων και τεχνικών. Η ευρεία ενημέρωση και ευαισθητοποίηση πολιτών, επιχειρήσεων και όλων των εμπλεκόμενων κοινών-στόχων αποτελεί το πρώτο βήμα προσέγγισης στο εν λόγω ζητούμενο, ενώ προκειμένου να επιτευχθεί ο τελικός στόχος (η εν γένει μείωση των αποβλήτων και εξοικονόμηση πόρων) απαιτείται η επιμόρφωση και εκπαίδευση του συνόλου της κοινωνίας σε συγκεκριμένες τεχνικές. Το τελευταίο επιτυγχάνεται με τη δημιουργία και **Οδηγών Καλών Πρακτικών**, οι οποίοι εκφράζουν έμπρακτα τον τρόπο με τον οποίο κάθε κοινό θα καθοδηγηθεί προς την υλοποίηση πρακτικών πρόληψης.

Οι «Οδηγοί Πρακτικών Πρόληψης» δύναται είτε να απευθύνονται σε συγκεκριμένες κατηγορίες κοινού (καταναλωτές, επιχειρήσεις, εκπαιδευτικά ιδρύματα, κλπ), είτε να εξειδικεύονται σε συγκεκριμένα ρεύματα αποβλήτων (απόβλητα τροφίμων, χαρτί, συσκευασίες, κλπ). Η **πρώτη κατηγορία Οδηγών θεωρείται οριζόντια δράση**, αφού θα παρουσιαστούν συνολικά μέθοδοι και τεχνικές πρόληψης για κάθε ένα από τα

επιλεγμένα ρεύματα αποβλήτων. Με τον τρόπο αυτό προσεγγίζονται βασικοί τομείς παραγωγής αποβλήτων που εφαρμόζοντας, όμως, τα μέσα που προτείνονται θα συμβάλουν *άμεσα και ουσιαστικά* στην εξοικονόμηση πόρων. Προτεινόμενοι Οδηγοί στο πλαίσιο αυτό είναι:

✓ **Οδηγός Καλών Πρακτικών για το ΣΠΙΤΙ**

Θα περιλαμβάνει έξυπνες τεχνικές και μεθόδους για την πρόληψη δημιουργίας αποβλήτων στο **οικιακό περιβάλλον** και συγκεκριμένα στο ρεύμα αποβλήτων Τροφίμων, Χαρτιού, Ειδών Συσκευασίας, ΑΗΗΕ και ρουχισμού/ΑΣΑ.

Κοινό-Στόχος: *Ευρύ Κοινό (καταναλωτές, νοικοκυριά, κλπ)*

➤ **Οδηγός Καλών Πρακτικών Πρόληψης Αποβλήτων για το ΓΡΑΦΕΙΟ**

Θα περιλαμβάνει έξυπνες τεχνικές και μεθόδους για την πρόληψη δημιουργίας αποβλήτων και εξοικονόμησης πόρων στο **επιχειρηματικό περιβάλλον** και συγκεκριμένα στο ρεύμα αποβλήτων Τροφίμων, Χαρτιού, Ειδών Συσκευασίας και ΑΗΗΕ.

Κοινό-Στόχος: *Επιχειρήσεις & Βιομηχανίες, Ευρύτερος Δημόσιος Τομέας (Υπουργεία, ΟΤΑ, κλπ)*

➤ **Οδηγός Καλών Πρακτικών Πρόληψης Αποβλήτων για την ΕΚΠΑΙΔΕΥΣΗ**

Θα περιλαμβάνει έξυπνες τεχνικές και μεθόδους για την πρόληψη δημιουργίας αποβλήτων και εξοικονόμησης πόρων με εφαρμογή στο σύνολο της **εκπαιδευτικής κοινότητας** και συγκεκριμένα στο ρεύμα αποβλήτων Τροφίμων & Χαρτιού και ΑΗΗΕ.

Κοινό-Στόχος: *Ιδρύματα Πρωτοβάθμιας, Δευτεροβάθμιας και Τριτοβάθμιας Εκπαίδευσης*

Η **δεύτερη κατηγορία Οδηγών** (εξειδικευμένοι «Οδηγοί Καλών Πρακτικών») παρουσιάζεται αναλυτικά στις ενότητες που αφορούν τα επιλεγμένα για το εθνικό σχέδιο ρεύματα αποβλήτων και αναφέρεται στην παρούσα ενότητα μόνο για λόγους πληρότητας.

Συντονιστική Αρχή: ΥΠΕΝ

Στοχοθετούμενο Κοινό: Όλα τα κοινά-στόχοι

Επίπεδο εφαρμογής: Εθνικό, περιφερειακό και τοπικό επίπεδο

Χρονοδιάγραμμα υλοποίησης: *Βραχυπρόθεσμα* όσον αφορά στο βασικό ενημερωτικό & διαφημιστικό υλικό (Banners, Αφίσες, Ενημερωτικός οδηγός Εθνικού Σχεδίου, Οδηγός «Καλών Πρακτικών», κλπ) και *Μεσοπρόθεσμα* όσον αφορά σε εξειδικευμένες/θεματικές εκστρατείες ενημέρωσης και ευαισθητοποίησης (πχ Μείωση Απόβλητα Τροφίμων)

• **«Συνέργειες» με άλλους Φορείς**

Η σύμπραξη του ΥΠΕΝ με άλλους Φορείς για την από κοινού υλοποίηση δράσεων στο πλαίσιο του εθνικού σχεδίου, όχι μόνο μεγιστοποιεί το επικοινωνιακό αποτέλεσμα, αλλά παράλληλα εξοικονομεί πολύτιμους πόρους αφού αποτελεί με τον τρόπο αυτό έμπρακτο παράδειγμα εφαρμογής της.

Συνολικά, με τη σύναψη «συνεργιών» του ΥΠΕΝ με άλλους Φορείς:

- ✓ Εξασφαλίζεται η ευρεία διάδοση του μηνύματος
- ✓ Επιτυγχάνεται η διείσδυση του μηνύματος σε εξειδικευμένα κοινά-στόχους
- ✓ Αποφεύγεται η αλληλοεπικάλυψη πληροφοριών/δράσεων
- ✓ Εξοικονομούνται οικονομικοί και άλλοι πόροι (ανθρώπινο δυναμικό, κλπ)
- ✓ Αποτελεί «Καλή Πρακτική» προς μίμηση άλλων δημόσιων οργανισμών, αναδεικνύοντας έμπρακτα τα οφέλη μίας τέτοιας πρακτικής.

Στο πλαίσιο του επικοινωνιακού σχεδίου του εν λόγω έργου, προτείνονται ενδεικτικά, αλλά όχι περιοριστικά, οι ακόλουθες «συνέργειες» για το ΥΠΕΝ.

I. «Συνέργεια» ΥΠΕΝ – Γενικής Γραμματείας Καταναλωτών (ΓΓΚ)

Οι αρμοδιότητες και το έργο της **Γενικής Γραμματείας Καταναλωτή (ΓΓΚ)** συμβάλλουν καταλυτικά στην ενημέρωση και καθοδήγηση του συνόλου των καταναλωτών της χώρας αναφορικά με τις επιλογές τους, ενώ παράλληλα συμβάλουν στην αντιμετώπιση των όποιων προβλημάτων τους αφορούν αποτελώντας σημείο αναφοράς για τον καταναλωτή και τις

ανάγκες του. Μία εν δυνάμει σύμπραξη του ΥΠΕΝ με την ΓΓΚ με στόχο την προβολή της πρόληψης στο καταναλωτικό κοινό και ευαισθητοποίησης του για συμμετοχή σε αντίστοιχες δράσεις θα παρείχε άμεσο και ουσιαστικό αποτέλεσμα προς την επίτευξη των αρχικών στόχων του εθνικού σχεδίου.

Η «συνέργεια» της ΓΓΚ και του ΥΠΕΝ θα αφορά σε μία **ευρεία γκάμα δράσεων επικοινωνίας και ευαισθητοποίησης των καταναλωτών**. Ορισμένες εξ αυτών ει δυνατόν να λειτουργήσουν στο πλαίσιο των οριζόντιων δράσεων, ενώ άλλες θεωρούνται καταλληλότερες για την προώθηση της πρόληψης σε συγκεκριμένα ρεύματα αποβλήτων σύμφωνα με εκείνα που επιλέχθηκαν για τις ανάγκες του εθνικού σχεδίου. *Η παρουσίαση των **οριζόντιων δυναμικών δράσεων που μπορεί να προκύψουν από τη συγκεκριμένη συνεργασία αναλύονται παρακάτω, ενώ οι δράσεις που αφορούν σε συγκεκριμένα ρεύματα αποβλήτων θα παρουσιαστούν διεξοδικά σε επόμενα κεφάλαια που αφορούν στα Ρεύματα Τομέων Προτεραιότητας ξεχωριστά.***

- ✓ **Έκδοση κοινών Δελτίων Τύπου & Ενημερώσεων για τη δημιουργία και ενίσχυση της αντίληψης των καταναλωτών για εμπειριστατωμένες και σωστά προγραμματιζόμενες αγορές στο πλαίσιο της βιώσιμης κατανάλωσης, την πρόληψη παραγωγής αποβλήτων και άλλων σχετικών θεμάτων.** Για το σκοπό αυτό οι καταχωρήσεις για την προώθηση δράσεων και ενεργειών θα μπορούν να αναρτώνται στην ιστοσελίδα της ΓΓΚ (www.efpolis.gr) και να γίνεται παραπομπή στην επίσημη ιστοσελίδα του εθνικού σχεδίου. Επιπλέον, τα Δελτία Τύπου και οι Ενημερώσεις προτείνεται να αποστέλλονται άμεσα, μέσω της ΓΓΚ, στις Καταναλωτικές Ενώσεις για την ενημέρωση των μελών τους και των καταναλωτών, δεδομένης της υπάρχουσας σχέσης τους με την ΓΓΚ.
- ✓ **Αξιοποίηση της «Γραμμής 1520» της ΓΓΚ για την πληρέστερη και έγκυρη ενημέρωση των καταναλωτών αναφορικά με πρακτικές πρόληψης και έξυπνων τεχνικών (tips) για τη μείωση αποβλήτων (τροφίμων, συσκευασιών, κλπ.), τη δωρεάν διάθεση ρουχισμού, επίπλων κλπ, ποια τα σημεία υποδοχής, και άλλα σχετικά θέματα πρόληψης και επαναχρησιμοποίησης.**
- ✓ **Υλοποίηση από κοινού με το ΥΠΕΝ ημερίδων (Ενότητα 2.1.8.5 – Συμμετοχή σε Εκδηλώσεις Άλλων Φορέων)**
- ✓ **Διεξαγωγή στοχευμένων - αποκλειστικά στους καταναλωτές - ερευνών μέσω του τηλεφωνικού κέντρου «1520» καθώς και των ιστοσελίδων της ΓΓΚ (www.efpolis.gr & www.1520.gov.gr) προκειμένου να καταγραφεί, αλλά και να ενισχυθεί η αντίληψή τους σε θέματα πρόληψης αποβλήτων και ωφελειών από σχετικές δράσεις. Η έρευνα αυτή μπορεί να υλοποιηθεί είτε στο πλαίσιο διεξαγωγής ερευνών κοινού συμπληρωματικά, ενισχύοντας το εύρος και αποτέλεσμα – με τη διαφορά ότι απευθύνεται αποκλειστικά σε υπο-ομάδα του ευρύ κοινού (δηλ. καταναλωτές), είτε ως ανεξάρτητη έρευνα προκειμένου να καταγράψει την αντίληψη των καταναλωτών και να προβάλλει τα θετικά μηνύματα της πρόληψης.**
 - **Υποστηρίζοντας τη μείωση κατανάλωσης χαρτιού, η έρευνα θα διεξαχθεί ηλεκτρονικά με τη δημιουργία ενός ηλεκτρονικού ερωτηματολογίου το οποίο θα αναρτηθεί στις ιστοσελίδες www.efpolis.gr & www.1520.gov.gr, ενώ επίσης θα αποσταλεί μαζικά στη βάση δεδομένων της ΓΓΚ. Αναφορικά με τη διεξαγωγή της έρευνας μέσω του τηλεφωνικού κέντρου, οι εκπρόσωποι του είτε θα παρακινούν το κοινό να συμπληρώσει το ερωτηματολόγιο online μέσω της σελίδας, είτε θα το συμπληρώνουν απευθείας ερωτώντας τον ενδιαφερόμενο.**

II. «Συνέργεια» ΥΠΕΝ – Κέντρων Εξυπηρέτησης Πολιτών (ΚΕΠ)

Η εν λόγω συνεργασία αφορά στην αξιοποίηση των ΚΕΠ και της ανοιχτής γραμμής για την εξυπηρέτηση του κοινού «Γραμμή 1500» ως αρμόδια σημεία πληροφόρησης και εξυπηρέτησης κοινού σε θέματα σχετικά με την πρόληψη και τις δράσεις του εθνικού σχεδίου.

Συντονιστική Αρχή: ΥΠΕΝ σε συνεργασία με τη Γενική Γραμματεία Καταναλωτή (ΓΓΚ) και Υπουργείο Εσωτερικών και Διοικητικής Ανασυγκρότησης

Στοχοθετούμενο Κοινό: Καταναλωτές (ΓΓΚ), Πολίτες (ΚΕΠ)

Επίπεδο εφαρμογής: Εθνικό

Χρονοδιάγραμμα υλοποίησης: Βραχυπρόθεσμα εφόσον αξιοποιούνται υφιστάμενες υποδομές και τεχνικός εξοπλισμός και δεν απαιτείται σύσταση νέου και ειδικού φορέα/σχήματος για το σκοπό αυτό

• **Τηλεφωνικό Κέντρο (Call Centre)/ Κέντρο Πληροφόρησης Κοινού**

Η οργανωμένη και συντονισμένη προβολή και επικοινωνία κάθε νεοεισαχθείσας έννοιας, προτύπου ή μοτίβου σε κάθε κοινωνία – ανεξαρτήτως βαθμού πολυπλοκότητας ή ειδίκευσης – εγείρει από νωρίς μεγάλο ρεύμα ενδιαφερομένων που επιδιώκουν άμεση και απευθείας ενημέρωση. Δεδομένης της ειδικής βαρύτητας του εγχειρήματος και σε ενίσχυση της επιδιωκόμενης απήχρησής του στο ευρύ κοινό, η σύσταση **Τηλεφωνικού Κέντρου** ή/και **Κέντρου Πληροφόρησης Κοινού** για την ευρεία παροχή πληροφόρησης για κάθε σχετικό με την πρόληψη θέμα θα συντελέσει άμεσα και ουσιαστικά στην επίλυση αποριών, την αναζήτηση δράσεων για συμμετοχή και την ενημέρωση για τεχνικές υιοθέτησης πρόληψης από πολίτες, επιχειρήσεις και εν γένει κάθε ενδιαφερόμενο κοινό.

Στόχοι ενέργειας:

- Άμεση και έγκυρη ενημέρωση κάθε ενδιαφερόμενου για δράσεις του εθνικού σχεδίου
- Καθοδήγηση ειδικών ομάδων-κοινού (πχ επιχειρήσεις, εκπαιδευτικά ιδρύματα, κλπ) για τα αρμόδια γραφεία πρόληψης στα οποία μπορούν να αποταθούν για εξειδικευμένη πληροφόρηση. Ως παράδειγμα αναφέρεται η παροχή ενημέρωσης σε επιχειρήσεις για υφιστάμενες εθελοντικές συμφωνίες και παροχή κατευθυντήριων γραμμών για τις προϋποθέσεις και διαδικασίες συμμετοχής τους σε αυτές.
- Πληροφόρηση σχετικά με υφιστάμενες προγράμματα πρόληψης ανά περιοχή ή είδος ρεύματος αποβλήτων (έπιπλα, ρουχισμός, απόβλητα τροφίμων, ΑΗΗΕ, κλπ) – Περαιτέρω ανάδειξη των στοχευμένων εκστρατειών επικοινωνίας (Απόβλητα Τροφίμων, Χαρτί, κλπ)
- Καταγραφή καταγγελιών/ αναφορών πολιτών
- Καταγραφή στοιχείων ηλεκτρονικής επικοινωνίας (διεύθυνση email) - εφόσον επιθυμούν οι ενδιαφερόμενοι - με σκοπό τη δημιουργία βάσης δεδομένων για τη μαζική αποστολή ηλεκτρονικών ενημερωτικών δελτίων (e-Newsletters), Δελτία Τύπου, Οδηγούς Τεχνικών Πρόληψης/Χρήσιμες Πληροφορίες, κα

Τόσο τα Κέντρα Πληροφόρησης Κοινού, όσο και το Τηλεφωνικό Κέντρο θα χρησιμοποιούν ως βασικό εργαλείο την επίσημη ιστοσελίδα του εθνικού σχεδίου, θα έχουν πρόσβαση στη διαδικτυακή πλατφόρμα που θα φιλοξενεί και θα έχουν άμεση επαφή με το Γραφείο Τύπου, προκειμένου να παρέχουν έγκυρη πληροφόρηση σε κάθε ενδιαφερόμενο.

Πλαίσιο Λειτουργίας Κέντρου Πληροφόρησης Κοινού & Τηλεφωνικού Κέντρου

Στοχεύοντας στην άμεση και εύρυθμη λειτουργία, αλλά παράλληλα και στην ευρεία απήχρηση ενός τέτοιου τηλεφωνικού κέντρου σε όλα τα κοινά-στόχους από την πρώτη κιόλας στιγμή ισχύος του εθνικού σχεδίου πρόληψης, προτείνεται η από κοινού συνεργασία **ΥΠΕΝ** και **Υπουργείου Εσωτερικών και Διοικητικής Ανασυγκρότησης** μέσω του επιτυχημένου μοντέλου **Κέντρων Εξυπηρέτησης Πολιτών (ΚΕΠ)** και του τηλεφωνικού τους κέντρου «**Γραμμή 1500**». Μία τέτοια σύμπραξη έγκειται στη φιλοσοφία δημιουργίας και αξιοποίησης «συνεργειών» του ΥΠΕΝ με άλλους φορείς, αξιοποιεί εποικοδομητικά υφιστάμενα τεχνικά και χωροταξικά μέσα, εξοικονομεί οικονομικούς πόρους, ενώ κυρίως επιτυγχάνει ταχεία επικοινωνία και απευθείας διείσδυση των μηνυμάτων και στόχων του παρόντος εγχειρήματος στα κοινά-στόχους.

Για τη σωστή κατάρτιση και ενημέρωση του κοινού, κρίνεται απαραίτητη η επιμόρφωση τόσο των εκπροσώπων της τηλεφωνικής γραμμής «1500», όσο και των στελεχών που απαρτίζουν τα σημεία εξυπηρέτησης. Στο πλαίσιο αυτό μπορούν να οργανωθούν σύντομα (λόγω του διηρημένου ωραρίου των ΚΕΠ), αλλά περιεκτικά **Σεμινάρια Εκπαίδευσης** των στελεχών επάνω στις βασικές αρχές της πρόληψης, του έργου του εθνικού σχεδίου και των δράσεων που θα υλοποιηθούν. Εναλλακτικά, προτείνεται η δημιουργία ενός οδηγού με όλα τα παραπάνω και ηλεκτρονική αποστολή του σε όλα τα ΚΕΠ και στο τηλεφωνικό κέντρο, συμπεριλαμβανομένης λίστας με ανανεωνόμενα συχνά ερωτήματα ή θέματα που θα απασχολήσουν την πλειοψηφία το σύνολο των ενδιαφερομένων.

Συντονιστική Αρχή: ΥΠΕΝ σε συνεργασία με το Υπουργείο Εσωτερικών και Διοικητικής Ανασυγκρότησης

Στοχοθετούμενο Κοινό: Όλα τα κοινά-στόχοι

Επίπεδο εφαρμογής: Εθνικό

Χρονοδιάγραμμα υλοποίησης: Βραχυπρόθεσμα

2. ΟΡΙΖΟΝΤΙΕΣ ΔΡΑΣΕΙΣ ΠΡΩΘΗΣΗΣ ΕΘΝΙΚΟΥ ΣΧΕΔΙΟΥ

2.1 Ανάπτυξη Σχεδίων Πρόληψης από τους ΟΤΑ

Προσέγγιση: Είναι απαραίτητο να ενσωματωθούν πολιτικές και στρατηγικές πρόληψης αποβλήτων και σε επίπεδο Δήμου. Με αυτόν τον τρόπο, νέες δράσεις πρόληψης θα μπορέσουν ευκολότερα να υιοθετηθούν από την Τοπική Κοινωνία μέσω της συνεργασίας Δήμου και ενδιαφερόμενων μερών (πολίτες, περιβαλλοντικές και επιχειρηματικές οργανώσεις, κλπ.), ενώ οι υφιστάμενες δράσεις, ενταγμένες σε προγράμματα διαχείρισης των αποβλήτων, θα μπορέσουν περαιτέρω να αξιοποιηθούν με την συνδρομή και την υποστήριξη των Τοπικών Αρχών. Σε τοπικό επίπεδο, λόγω της γνώσης των ιδιαίτερων τοπικών συνθηκών, είναι γνωστές οι ακριβείς δυνατότητες πρόληψης της δημιουργίας αποβλήτων και μπορούν να συνδυαστούν ευκολότερα με εκστρατείες ευαισθητοποίησης κοινού.

Στα ΠΕΣΔΑ δίνονται γενικές κατευθύνσεις κατάλληλες για κάθε περιφέρεια. Προβλέπεται η **πιλοτική εκπόνηση σχεδίων πρόληψης σε επιλεγμένους ΟΤΑ**. Ανώτερος στόχος της πιλοτικής εκπόνησης σχεδίων Πρόληψης σε επιλεγμένους ΟΤΑ είναι η αξιολόγηση των πιλοτικών σχεδίων και η αξιοποίηση των μεταβιβάσιμων αποτελεσμάτων σε άλλους Δήμους.

Συντονιστική Αρχή: ΥΠΕΝ σε συνεργασία με τους πιλοτικούς ΟΤΑ και τους αντίστοιχους ΦοΔΣΑ

Αποδέκτες – Στοχοθετούμενο κοινό: Ευρύ κοινό και ειδικές κατηγορίες, ιδιωτικός (επιχειρήσεις, κ.α.) και δημόσιος τομέας, εκπαίδευση και άλλοι οργανισμοί

Επίπεδο εφαρμογής: Περιφερειακό/τοπικό όσον αφορά την ανάπτυξη των σχεδίων πρόληψης και κεντρικό όσον αφορά την παροχή υποστήριξης.

Χρονοδιάγραμμα υλοποίησης: Βραχυπρόθεσμα

2.2 Ανάπτυξη Τομεακών Σχεδίων Πρόληψης

Προσέγγιση: Στο πλαίσιο της παρούσας δράσης θα εξεταστούν οι ακόλουθοι τομείς οικονομικής δραστηριότητας: λιανικό εμπόριο, εστίαση, τουρισμός. Η σκοπιμότητα κατάρτιση τομεακών σχεδίων πρόληψης για τους προαναφερθέντες τομείς θα εξεταστεί στη βάση σύναψης εθελοντικών συμφωνιών με τους εκπροσώπους των αντίστοιχων κλάδων. Αναλυτικά:

- **Λιανικό εμπόριο:** Σε αυτό το τομεακό σχέδιο θα διερευνηθεί η αποδοτικότητα των φυσικών πόρων σε σχέση με όλα τα απόβλητα και υλικά των τομέων προτεραιότητας του εθνικού σχεδίου πρόληψης, καθώς και των υλικών και αποβλήτων εκτός των τομέων προτεραιότητας που προέρχονται από τις δραστηριότητες εφοδιασμού και λιανικού εμπορίου. Σκοπός του θα είναι η εξοικονόμηση πόρων και μείωση του κόστους λειτουργίας μέσω της μείωσης της σπατάλης πρώτων υλών και του κόστους διάθεσης των αποβλήτων. Το σχέδιο θα αφορά τις μεγάλες εταιρείες χονδρικής και λιανικής πώλησης, αλλά και τις μικρότερες τοπικές επιχειρήσεις λιανικού εμπορίου. Μέσω του συγκεκριμένου σχεδίου, ο τομέας του λιανικού εμπορίου θα μπορέσει να διαδραματίσει σημαντικό ρόλο στην επίτευξη της πρόληψης δημιουργίας αποβλήτων με την προώθηση προϊόντων με οικολογικό σχεδιασμό που παράγουν λιγότερα απόβλητα και μπορούν εύκολα να επαναχρησιμοποιηθούν, την στήριξη της επαναχρησιμοποίησης και των εκστρατειών ευαισθητοποίησης των καταναλωτών. Το σχέδιο θα εξετάσει την ανάπτυξη αποτελεσματικών, αποδοτικών υποδομών για τη συγκέντρωση των υλικών προς επαναχρησιμοποίηση από τις επιχειρήσεις, ενισχύοντας την αγορά των προϊόντων τα οποία μπορούν να επαναχρησιμοποιηθούν.
- **Εστίαση:** Το σχέδιο θα προωθήσει την αποτελεσματικότητα στη διαχείριση πόρων σε σχέση με τα απόβλητα τροφίμων και συσκευασίας που προέρχονται από τον κλάδο εστίασης, συμπεριλαμβάνοντας μικρότερες επιχειρήσεις, αλλά και μεγάλες αλυσίδες εστίασης. Θα

προσπαθήσει να συμβάλει στην εξοικονόμηση κόστους μέσω της μείωσης σπατάλης πρώτων υλών και του κόστους διάθεσης των αποβλήτων, στοχεύοντας στην αποφυγή δημιουργίας αποβλήτων τροφίμων και συσκευασίας, στο μέγιστο δυνατόν βαθμό.

- **Τουρισμός:** Το σχέδιο θα εξετάσει την αποτελεσματικότητα στην χρήση των πόρων σε σχέση με όλα τα απόβλητα και υλικά των τομέων προτεραιότητας του εθνικού σχεδίου πρόληψης, αλλά και των υλικών και αποβλήτων εκτός των τομέων προτεραιότητας που προέρχονται από τον ευρύτερο τουριστικό τομέα. Έτσι λοιπόν θα συντελέσει στην εξοικονόμηση πόρων μέσω της μείωσης σπατάλης πρώτων υλών και επαναχρησιμοποίησης των υλικών και τη μείωση διάθεσης των αποβλήτων.

Το ΥΠΕΝ, σε συνεννόηση με τα αντίστοιχα αρμόδια Υπουργεία και Επιμελητήρια, θα αναπτύξει τομεακά σχέδια πρόληψης, εφόσον, όπως προαναφέρθηκε, κριθεί σκόπιμη η ανάπτυξή τους στη βάση σύναψης εθελοντικών συμφωνιών. Τα σχέδια αυτά θα έχουν ως στόχο να δώσουν κατευθύνσεις και οδηγίες στις εταιρείες των κλάδων με λεπτομερείς τεχνικές πληροφορίες σχετικά με τις βέλτιστες πρακτικές πρόληψης δημιουργίας αποβλήτων. Σε κάθε σχέδιο προτείνεται να τεθούν περαιτέρω εξειδικευμένοι στόχοι, καθώς και τομεακοί δείκτες παρακολούθησης.

Συγκεκριμένα, τα τομεακά σχέδια θα προτείνουν δράσεις σχετικές με την πρόληψη δημιουργίας αποβλήτων και την επαναχρησιμοποίηση των υλικών, τον τρόπο υλοποίησής τους, την συντονιστική αρχή, τους αποδέκτες κάθε δράσης και τα αναμενόμενα αποτελέσματα κάθε δράσης. Η πρόοδος υλοποίησης των δράσεων και των στόχων που περιγράφονται στα τομεακά σχέδια θα πρέπει να παρακολουθείται με την ανάπτυξη κατάλληλων δεικτών παρακολούθησης σε τακτά χρονικά διαστήματα από το ΥΠΕΝ και τους υπόλοιπους εμπλεκόμενους φορείς σε κάθε σχέδιο.

Τα τομεακά σχέδια θα πρέπει επίσης να επικαιροποιούνται τακτικά για να αντικατοπτρίζουν την εξέλιξη των δράσεων. Θα περιγράφουν τους στόχους, τις δράσεις, το ρόλο και τις αρμοδιότητες κάθε εμπλεκόμενου φορέα, όπως θα πρέπει να εξειδικευτούν σε κάθε εξεταζόμενο Τομέα, καθώς και τον τρόπο που θα πρέπει να διενεργηθούν από τους εμπλεκόμενους φορείς, ώστε να επιτευχθούν στο βέλτιστο βαθμό, τα προσδοκώμενα αποτελέσματα και οι στόχοι του Εθνικού Σχεδίου Πρόληψης. Τα τομεακά σχέδια, αν κριθεί σκόπιμο, κατά περίπτωση μπορούν να αναπτύξουν εξειδικευμένους ποσοτικούς στόχους.

Οι δράσεις ενός τομέα ενδέχεται να επηρεάσουν ή να στηρίζουν εκείνες άλλων τομεακών σχεδίων. Σε κάθε περίπτωση, στα σχέδια θα πρέπει να προβάλλονται και να προωθηθούν οι βέλτιστες πρακτικές που μπορούν να εφαρμοστούν ή ήδη εφαρμόζονται σε εταιρείες των συγκεκριμένων κλάδων και αφορούν την πρόληψη δημιουργίας αποβλήτων.

Οι προτεινόμενες δράσεις θα προκύψουν ύστερα από ανάλυση της τρέχουσας κατάστασης και τις πιθανές μελλοντικές ανάγκες κάθε κλάδου, ώστε να καλύψουν πιθανές αδυναμίες της αγοράς. Κάθε τομεακό σχέδιο θα πρέπει να αξιολογήσει την υφιστάμενη κατάσταση στον εξεταζόμενο τομέα, δηλαδή τις υφιστάμενες υποδομές και δυνατότητες του τομέα. Ακόμη, θα πρέπει να διερευνηθούν ποιες δράσεις, σχετικές με την πρόληψη ήδη υλοποιούνται και ποια είναι τα αποτελέσματά τους.

Εν συνεχεία, θα πρέπει να εκπληρώνουν, με τον καλύτερο δυνατόν τρόπο, τους στόχους και τις απαιτήσεις που τίθενται γενικά από την πολιτική για τη διαχείριση των αποβλήτων, αλλά ειδικότερα από το εθνικό σχέδιο πρόληψης και τομεακό σχέδιο πρόληψης. Δηλαδή, θα πρέπει να εξεταστούν ποια μέτρα απαιτούνται για να μπορέσουν να εκπληρωθούν οι απαιτήσεις από τις πολιτικές διαχείρισης των αποβλήτων και τα αναμενόμενα αποτελέσματα και οι στόχοι του Εθνικού Σχεδίου Πρόληψης. Επίσης, κάθε τομεακό σχέδιο θα πρέπει να λάβει υπόψη του την πιθανή συμβολή του στον Εθνικό Σχεδιασμό για τη Διαχείριση Αποβλήτων και στα αντίστοιχα Περιφερειακά Σχέδια Διαχείρισης Αποβλήτων. Το σχέδιο θα προσδιορίζει, επιπλέον, αν απαιτούνται, βελτιώσεις και στήριξη στις τρέχουσες δράσεις πρόληψης δημιουργίας αποβλήτων στον εξεταζόμενο τομέα και όπου δίνεται ευκαιρία, την ανάπτυξη νέων δράσεων και υποδομών σχετικών με την πρόληψη και την επαναχρησιμοποίηση και την ανάγκη για τέτοιου είδους

επενδύσεις. Οι προτεινόμενες δράσεις θα χωριστούν σε βραχυπρόθεσμες, μεσοπρόθεσμες και μακροπρόθεσμες.

Το σχέδιο ακόμη θα αξιολογήσει την πιθανή έλλειψη δεξιοτήτων και τον τρόπο κάλυψης της για την επίτευξη των επιθυμητών αποτελεσμάτων του σχεδίου, και τις ανάγκες για περαιτέρω εκπαίδευση και κατάρτιση των εργαζομένων σε οργανισμούς και επιχειρήσεις. Οι δραστηριότητες πρόληψης και επαναχρησιμοποίησης όπως θα προταθούν από τα τομεακά σχέδια ενδέχεται να απαιτούν υψηλότερο επίπεδο δεξιοτήτων από το προσωπικό των επιχειρήσεων. Έτσι λοιπόν, τα σχέδια θα πρέπει εξετάζουν τη δυνατότητα βελτίωσης των δεξιοτήτων απασχολησιμότητας, καθώς και την πιθανότητα δημιουργίας νέων θέσεων εργασίας για την κάλυψη αυτών των αναγκών.

Πριν την υιοθέτηση κάθε σχεδίου, αυτό θα πρέπει να τεθεί υπό διαβούλευση για υποβολή σχολίων από τους αρμόδιους φορείς, ώστε να εξεταστεί αν η προσέγγιση του σχεδίου και οι προτάσεις του είναι κατάλληλες ή μπορούν να δεχτούν περαιτέρω βελτίωση.

Συντονιστική Αρχή: ΥΠΕΝ σε συνεργασία με τα κατά περίπτωση αρμόδια Υπουργεία και Επιμελητήρια

Αποδέκτες – Στοχοθετούμενο κοινό: Επιχειρήσεις (λιανικό εμπόριο, εστίαση, τουρισμός)

Επίπεδο εφαρμογής: Εθνικό

Χρονοδιάγραμμα υλοποίησης: Βραχυπρόθεσμα

2.3 Προώθηση της εφαρμογής της πρόληψης δημιουργίας αποβλήτων και σε εγκαταστάσεις που δεν υπάγονται στην οδηγία 2010/75/ΕΕ

Προσέγγιση: Ορισμένες εγκαταστάσεις που δεν υπάγονται στην οδηγία 2010/75/ΕΕ, ενδέχεται να εμφανίζουν υψηλό δυναμικό πρόληψης αποβλήτων, συμβάλλοντας ουσιαστικά στην εξοικονόμηση πόρων και προστασία του περιβάλλοντος και διασφάλιση της ανθρώπινης υγείας. Έτσι λοιπόν, οι εγκαταστάσεις που δεν υπάγονται στην οδηγία IPPC θα πρέπει να εφαρμόζουν επίσης την ιεράρχηση σε σχέση με τα απόβλητα που παράγουν και διαχειρίζονται, για αυτό θα πρέπει να εφαρμόζουν μέτρα που σχετίζονται με την πρόληψη των αποβλήτων, ως πρώτο και σημαντικότερο βήμα σε σχέση με τη διαχείριση αποβλήτων τους. Για αυτό το λόγο, κρίνεται απαραίτητο σε επιλεγμένες δραστηριότητες ή εγκαταστάσεις που δεν υπάγονται στην οδηγία IPPC να συνταχθούν οδηγιοί και στη συνέχεια να ενταχθούν, κατά περίπτωση, μέτρα πρόληψης δημιουργίας αποβλήτων στα εγχειρίδια – κανονισμούς για την οργάνωση και λειτουργία τους.

Συγκεκριμένα, όσον αφορά τις Υγειονομικές Μονάδες (ΥΜ), σύμφωνα με το αρθ. 9 της ΚΥΑ 146163/2012³⁵ προβλέπεται πως κάθε ΥΜ πρέπει να καταρτίσει Εσωτερικό Κανονισμό Διαχείρισης Αποβλήτων, θεωρημένο από την αρμόδια Υγειονομική Περιφέρεια. Κάθε Κανονισμός πρέπει να καθορίζει δεσμευτικούς στόχους για όλο το προσωπικό των ΥΜ αναφορικά με τη διαχείριση των αποβλήτων και κυρίως την πρόληψη παραγωγής αποβλήτων. Κρίνεται σκόπιμο να τηρούνται οι διατάξεις της σχετικής νομοθεσίας και ειδικότερα να καταρτίζονται Εσωτερικοί Κανονισμοί Διαχείρισης Αποβλήτων για όλες τις ΥΜ και να ελέγχεται η ορθή εφαρμογή των μέτρων για την πρόληψη παραγωγής αποβλήτων.

Σύμφωνα με τα ανωτέρω, προτείνονται οι κάτωθι ενέργειες:

- Σχεδιασμός ενός προγράμματος – κορμού για την πρόληψη αποβλήτων, το οποίο θα περιλαμβάνει/κατευθύνει επί μέρους υπο-προγράμματα ανάλογα με το στοχοθετούμενο κοινό.

Τα αποτελέσματα των επιμέρους προγραμμάτων θα είναι προσιτά στο στοχοθετούμενο κοινό (επιχειρήσεις, υγειονομικές μονάδες, σχολεία, κ.α.) μέσω ηλεκτρονικής πλατφόρμας (στα πλαίσια της οριζόντιας δράσης επικοινωνίας – Διαδικτυακός Τόπος Εθνικού Σχεδίου Πρόληψης), στην οποία θα περιλαμβάνονται οδηγιοί, εργαλεία αυτοελέγχου, βέλτιστες πρακτικές και μελέτες περιπτώσεων, πρότυποι Εσωτερικοί Κανονισμοί Διαχείρισης Αποβλήτων, σχετική νομοθεσία, κ.λπ.

³⁵ ΚΥΑ 146163/2012 (ΦΕΚ Β 1537/8.05.2012) «Μέτρα και Όροι για τη Διαχείριση Αποβλήτων Υγειονομικών Μονάδων»

- Υλοποίηση Υπο-προγραμμάτων και ενεργοποίηση ομάδων εργασίας
Ο γενικός συντονισμός των Υπο-προγραμμάτων θα επιτελείται από το ΥΠΕΝ, σε συνεργασία με το συναρμόδιο υπουργείο κατά περίπτωση (π.χ. Υπουργείο Οικονομίας, Ανάπτυξης και Τουρισμού, Υγείας, Αγροτικής Ανάπτυξης και Τροφίμων, κ.α.)
- Κατασκευή ηλεκτρονικής πλατφόρμας και προώθηση αυτής.
Οι ανωτέρω ενέργειες είναι άμεσα συνδεδεμένες με την οριζόντια δράση για τα τομεακά σχέδια πρόληψης, τις οριζόντιες δράσεις επικοινωνίας και δημοσιότητας και τις επιμέρους δράσεις ανά τομέα προτεραιότητας.

Συντονιστική Αρχή: ΥΠΕΝ με συναρμόδιο υπουργείο κατά περίπτωση (π.χ. Υπουργείο Οικονομίας, Ανάπτυξης και Τουρισμού, Υγείας, Αγροτικής Ανάπτυξης και Τροφίμων, κ.α.)

Αποδέκτες – Στοχοθετούμενο κοινό: Δημόσιος και Ιδιωτικός Τομέας, κατά περίπτωση (Αδειοδοτικές αρχές κατά περίπτωση, εγκαταστάσεις, επιχειρήσεις, Υγειονομικές Μονάδες, κ.α.)

Επίπεδο εφαρμογής: Εθνικό

Χρονοδιάγραμμα υλοποίησης: Βραχυπρόθεσμα/Μεσοπρόθεσμα

3. ΟΡΙΖΟΝΤΙΕΣ ΔΡΑΣΕΙΣ ΚΑΝΟΝΙΣΤΙΚΟΥ ΠΛΑΙΣΙΟΥ ΕΘΝΙΚΟΥ ΣΧΕΔΙΟΥ

3.1. Τροποποιήσεις στην Νομοθεσία σε σχέση με τις προδιαγραφές των τουριστικών καταλυμάτων

Ξενοδοχειακές Μονάδες

Όσον αφορά την κατάταξη των κύριων ξενοδοχειακών μονάδων, υπάρχει το Π.Δ. 43/2002 «Κατάταξη των κύριων ξενοδοχειακών καταλυμάτων σε κατηγορίες με σύστημα αστέρων και τεχνικές προδιαγραφές αυτών» (ΦΕΚ 43 Α 2002), στο οποίο τίθενται οι προδιαγραφές και τα κριτήρια κατάταξης των ξενοδοχείων με το σύστημα των αστέρων, βάσει συστήματος υποχρεωτικών προδιαγραφών και βαθμολογούμενων κριτηρίων. Οι Υποχρεωτικές Προδιαγραφές χωρίζονται σε τεχνικές (παράρτημα Α' του ΠΔ) και λειτουργικές (Παράρτημα Β' του ΠΔ) και είναι υποχρεωτικές.

Τα βαθμολογούμενα κριτήρια και τα αντιστοιχούντα μόρια ορίζονται ανά λειτουργική μορφή και κατηγορία στο Παράρτημα Γ' του ΠΔ και είναι προαιρετικά. Κάθε ξενοδοχείο προς κατάταξη θα πρέπει να συγκεντρώσει ένα ελάχιστο αριθμό μορίων, που αποτελεί τη βάση της κατηγορίας στην οποία πρόκειται να καταταγεί. Όπως επισημαίνεται και στο αρθ. 4.3 του ΠΔ, η επιλογή των κριτηρίων από το σύνολο των βαθμολογούμενων κριτηρίων ανήκει στον επιχειρηματία ξενοδόχο.

Όσον αφορά τις τεχνικές προδιαγραφές (Παράρτημα Α') για όλους τους τύπους ξενοδοχειακών καταλυμάτων και όλα τα αστέρια προτείνεται να προστεθεί στην ενότητα Ι.3-Υποδομή, πρόβλεψη για τη διαχείριση των αποβλήτων (Εξασφάλιση ορθής διαχείρισης απορριμμάτων – Πρόβλεψη συστήματος Διαλογής στην Πηγή και συμμετοχή στα συστήματα εναλλακτικής διαχείρισης απορριμμάτων), αντίστοιχα με την Ι.3.δ Αποχέτευση.

Όσον αφορά τις λειτουργικές προδιαγραφές (Παράρτημα Β') για όλους τους τύπους ξενοδοχειακών καταλυμάτων και όλα τα αστέρια προτείνεται να προστεθεί κριτήριο «Διαχείριση αποβλήτων» και ειδικότερα εφαρμογή μέτρων πρόληψης – επαναχρησιμοποίησης αποβλήτων.

Όσον αφορά τα βαθμολογούμενα κριτήρια (Παράρτημα Γ') θα πρέπει το κριτήριο «11. Ειδικές Πιστοποιήσεις – 2. Πιστοποίηση οικολογικής διαχείρισης (ομοίως με ενεργειακή διαχείριση)» να τροποποιηθεί ως ακολούθως «Πιστοποίηση συστημάτων περιβαλλοντικής διαχείρισης (ΣΠΔ), συμπεριλαμβανομένου EMAS και ISO 14001». Επίσης, προτείνεται να αυξηθούν τα μόρια του συγκεκριμένου κριτηρίου. Άλλα κριτήρια που μπορούν να προστεθούν είναι ο Οικολογικός Σχεδιασμός και η Οικολογική Σήμανση – Κατοχή αξιόπιστων οικολογικών σημάτων, όπως Ευρωπαϊκού Οικολογικού Σήματος (EU Ecolabel)

Ενοικιαζόμενα Δωμάτια

Με το Π.Δ. 337/2000 γίνεται η κατάταξη των Ενοικιαζόμενων Δωματίων με το σύστημα κλειδι (αρθ. 2). Τα κριτήρια που τίθενται στο Π.Δ. διακρίνονται σε:

- i. Ελάχιστες υποχρεωτικές απαιτήσεις εξοπλισμού και υπηρεσιών για τις κατηγορίες κλειδιών
- ii. Ελάχιστες υποχρεωτικές απαιτήσεις ανά κατηγορία κλειδιών
- iii. Βαθμολογούμενα κριτήρια

Σε αυτά υπάρχουν υποχρεωτικές και προαιρετικές υπηρεσίες. Δεν γίνεται καμία πρόβλεψη σε σχέση με τη διαχείριση των αποβλήτων και ειδικά για μέτρα πρόληψης. Προτείνεται να ακολουθηθούν οι προτάσεις που παρατέθηκαν προηγουμένως για τα ξενοδοχεία

Camping

Όσον αφορά τα camping, πλην της ΥΑ 530992/1987 Τεχνικές Προδιαγραφές Τουριστικών Εγκαταστάσεων (ΦΕΚ 557 Β 1987) δεν υπάρχει αντίστοιχο σύστημα κατάταξης, όπως ισχύει για τα ενοικιαζόμενα δωμάτια και ξενοδοχεία.

Σύμφωνα με το αρθ. 35 του Ν. 3498/2006, οι οργανωμένες τουριστικές κατασκηνώσεις με ή χωρίς οικίσκους έντασσονται στα κύρια ξενοδοχειακά καταλύματα. Επιπλέον αναφέρεται πως με προεδρικό διάταγμα πρόκειται να καθοριστούν τα κριτήρια και η διαδικασία κατάταξης των camping σε κατηγορίες αστέρων, καθώς και οι τεχνικές και λειτουργικές προδιαγραφές αυτών. Έτσι, αναμένεται να εκδοθεί Π.Δ. για την κατάταξη των camping, αντίστοιχα με το σύστημα των ξενοδοχειακών μονάδων και των ενοικιαζόμενων δωματίων.

Αυτοεξυπηρετούμενα καταλύματα (επιπλωμένες βίλες – κατοικίες)

Σε σχέση με τα αυτοεξυπηρετούμενα καταλύματα, έχει εκδοθεί η ΥΑ 27715/2013 «Καθορισμός τεχνικών και λειτουργικών προδιαγραφών και λοιπών όρων και προϋποθέσεων για την αδειοδότηση αυτοεξυπηρετούμενων καταλυμάτων» (ΦΕΚ 3118 Β' 2013) στην οποία καθορίζονται τεχνικές και λειτουργικές προδιαγραφές.

Δεν γίνεται καμία πρόβλεψη σε σχέση με τη διαχείριση των αποβλήτων και ειδικά για μέτρα πρόληψης. Προτείνεται να ακολουθηθούν οι προτάσεις που παρατίθενται προηγουμένως για τα ξενοδοχεία

Ψυχαγωγικά Θεματικά Πάρκα

Με την ΚΥΑ 16763/2009 « Προδιαγραφές Ψυχαγωγικών Θεματικών Πάρκων για την υπαγωγή τους στο καθεστώς κινήτρων του ν. 3299/2004» (ΦΕΚ 2086 β' 2009) τίθενται προδιαγραφές ίδρυσης ψυχαγωγικών θεματικών πάρκων.

Στο άρθ. 3 της ΚΥΑ παρουσιάζονται οι προδιαγραφές για την έγκριση ενός ψυχαγωγικού θεματικού πάρκου, όπου το κριτήριο 18. Αναφέρει «Εξασφάλιση αποχέτευσης και διάθεσης λυμάτων και απορριμμάτων. Πρόβλεψη συστήματος διαχωρισμού στην πηγή και τρόπου μεταφοράς στην πλησιέστερη μονάδα ανακύκλωσης». Προτείνεται να προστεθεί και - εφαρμογή μέτρων πρόληψης – επαναχρησιμοποίησης αποβλήτων.

Στο αρθ. 6 παρ. 3.7 της ΚΥΑ γίνεται αναφορά στην υποχρέωση σύνταξης συνοπτικής έκθεσης για την αντιμετώπιση των επιπτώσεων περιβάλλοντος, στην οποία να παρουσιάζονται μέτρα για την ορθή διαχείριση των αποβλήτων. Προτείνεται να γίνει πρόβλεψη για την παρουσίαση μέτρων πρόληψης αποβλήτων.

Προτάσεις στον Επενδυτικό Νόμο

Δεν εντάσσονται στο νόμο τα ενοικιαζόμενα δωμάτια και ενοικιαζόμενα επιπλωμένα δωμάτια και αυτοεξυπηρετούμενα καταλύματα.

Στα προγράμματα ολοκληρωμένης μορφής εκσυγχρονισμού τουριστικών μονάδων (ξενοδοχειακές μονάδες με την ΥΑ 43965/1994, ΦΕΚ 922 Β 1994 και τουριστικών οργανωμένων κατασκηνώσεων – camping με την ΥΑ 58692/1998, ΦΕΚ 870 Β 1998) καθορίζονται 7 κατηγορίες έργων εκ των οποίων η Κατηγορία 3η περιλαμβάνει Έργα που αποσκοπούν στην εξοικονόμηση ενέργειας και φυσικών πόρων: π.χ. διαχείριση απορριμμάτων. Προτείνεται αυτό να εξειδικευτεί περαιτέρω αναφέροντας συγκεκριμένα: διαχείριση απορριμμάτων – μέτρα πρόληψης – επαναχρησιμοποίησης αποβλήτων.

Στο αρθ. 3 αναφέρεται πως τα έργα εκσυγχρονισμού των τουριστικών μονάδων για να μπορούν να υπαχθούν στις διατάξεις του σχετικού νόμου θα πρέπει να περιέχουν έργα που εντάσσονται σε 4 τουλάχιστον από τις 7 κατηγορίες, με υποχρεωτικά τα έργα πυρασφάλειας (κατηγορία 1) και βιολογικού καθαρισμού (κατηγορία 3), και στην περίπτωση των camping συμπεριλαμβάνονται και τα έργα εξυπηρέτησης ατόμων με ειδικές ανάγκες (κατηγορία 5). Προτείνεται στα υποχρεωτικά έργα να συμπεριληφθούν τα έργα διαχείριση απορριμμάτων - μέτρων πρόληψης – επαναχρησιμοποίησης αποβλήτων.

Συντονιστική Αρχή: Υπουργείο Τουρισμού, ΥΠΕΝ, ΕΟΤ σε συνεργασία με άλλα αρμόδια Επιμελητήρια

Αποδέκτες – Στοχοθετούμενο κοινό: Τουριστικές Επιχειρήσεις

Επίπεδο εφαρμογής: Εθνικό

Χρονοδιάγραμμα υλοποίησης: Βραχυπρόθεσμα

4. ΚΑΘΟΡΙΣΜΟΣ ΔΡΑΣΕΩΝ ΑΝΑ ΤΟΜΕΑ ΠΡΟΤΕΡΑΙΟΤΗΤΑΣ

4.1 ΤΟΜΕΑΣ ΠΡΟΤΕΡΑΙΟΤΗΤΑΣ: ΑΠΟΒΛΗΤΑ ΤΡΟΦΙΜΩΝ

- **Δράσεις Επικοινωνίας και Δημοσιότητας**

Όπως αναδείχθηκε σε προηγούμενα κεφάλαια, η ενημέρωση και ευαισθητοποίηση του κοινού αποτελεί το πρώτο σημαντικό βήμα για την αλλαγή της συμπεριφοράς σχετικά με τη πρόληψη δημιουργίας αποβλήτων. Ωστόσο αποδεικνύεται ότι οι περισσότεροι **αποτελεσματικές εκστρατείες επικοινωνίας** είναι εκείνες που **επικεντρώνονται** κάθε φορά σε ένα **συγκεκριμένο ρεύμα αποβλήτων** προσφέροντας πρακτικές οδηγίες σχετικά με τις τεχνικές και δράσεις πρόληψης που μπορούν εύκολα να υιοθετηθούν από το κοινό. Όσο απαραίτητη και εάν κρίνεται η εφαρμογή μιας κεντρικής εκστρατείας επικοινωνίας για τη διάδοση και εδραίωση της νεοεισαχθείσας «πρόληψης» στην ελληνική πραγματικότητα, μία επικοινωνιακή εκστρατεία ειδικά στοχευμένη σε ένα τόσο σημαντικό και υπαρκτό σε κάθε δραστηριότητα ρεύμα αποβλήτων – όπως είναι τα απόβλητα τροφίμων – θα προσελκύσει από νωρίς την προσοχή και το ενδιαφέρον και θα δώσει άμεσα τη δυνατότητα εφαρμογής πρακτικών πρόληψης από πολλούς κοινωνικούς και οικονομικούς τομείς.

Στόχος Θεματικής Εκστρατείας για την Πρόληψη Δημιουργία Αποβλήτων Τροφίμων

Πέραν του ενημερωτικού της χαρακτήρα αναφορικά με την πρόληψη δημιουργίας αποβλήτων τροφίμων και τα οφέλη της, η εν λόγω θεματική εκστρατεία στοχεύει στη **διάδοση Καλών Πρακτικών Πρόληψης, Μείωσης και Επαναχρησιμοποίησης Αποβλήτων Τροφίμων** στο σύνολο της ελληνικής κοινωνίας προκειμένου να **ευαισθητοποιηθεί και να ενθαρρυνθεί να τις υιοθετήσει**.

Ακολουθως παρουσιάζονται οι τεχνικές πρόληψης, μείωσης και επαναχρησιμοποίησης αποβλήτων τροφίμων, η εφαρμογή των οποίων επικεντρώνεται σε επιλεγμένες κατηγορίες κοινών-στόχων. Οι επικοινωνιακές δράσεις μέσω των οποίων θα προβληθούν οι συγκεκριμένες πρακτικές θα επιλέγονται ανάλογα του κοινού στο οποίο απευθύνονται.

Καταναλωτές

- Ενθάρρυνση για δημιουργία λίστας τροφίμων ανάλογα με τις ανάγκες του καταναλωτή πριν την επίσκεψη στα σημεία πώλησης (σούπερ μάρκετ, υπεραγορές, κλπ)
- Παρότρυνση για διαμόρφωση εβδομαδιαίου μενού προβλέποντας στη χρήση όλων των προϊόντων, ειδικά εκείνων με επικείμενη ημερομηνία λήξης
- Ενημέρωση για υιοθέτηση έξυπνων τρόπων διατήρησης τροφίμων και επαναχρησιμοποίηση περισευμάτων από προηγούμενα γεύματα
- Αγορά μικρών ποσοτήτων προϊόντων με χαμηλή διάρκεια ζωής
- Τακτικός έλεγχος ημερομηνίας λήξης των τροφίμων σε ντουλάπι & ψυγείο. Να δίνεται άμεση προτεραιότητα στη χρήση εκείνων που επικεινται να λήξουν
- Ενημέρωση για τη διαφορά των ενδείξεων «Ανάλωση μέχρι» και «Ανάλωση κατά προτίμηση» των προϊόντων

Επιχειρήσεις & Οργανισμοί (Ιδιωτικός και Δημόσιος Τομέας)

- Παρότρυνση των επιχειρήσεων με χώρους σίτισης προσωπικού για δημιουργία λίστας προμηθειών ανάλογα με τις ανάγκες, αποφεύγοντας την παραλαβή μεγάλων ποσοτήτων ευπαθών προϊόντων ή προϊόντων τα οποία δεν χρήζουν μεγάλης κατανάλωσης
- Παρότρυνση των επιχειρήσεων εστίασης (delivery, μαγειρεία, εστιατόρια, κλπ), αλλά και σούπερ μάρκετ που διαθέτουν έτοιμα γεύματα (μεγάλες αλυσίδες) να πωλούν τα γεύματα βάσει του βάρους και όχι της ποσότητας. Έτσι, δίνεται η ευκαιρία στον καταναλωτή να καταναλώσει όλη την ποσότητα και στην επιχείρηση να μειώσει την παραγωγή αποβλήτων τροφίμων σε ημερήσια βάση (Η ενέργεια αυτή προωθητική, ωστόσο αναφέρεται για λόγους πληρότητας)

- Ενημέρωση επιχειρήσεων για φορείς/οργανώσεις που διοργανώνουν κοινωνικά συσσίτια στην περιοχή όπου λειτουργούν, προκειμένου να προσφέρουν τα περισσευούμενα γεύματα/ προϊόντα της ημέρας.

Εκπαιδευτικά Ιδρύματα

- Παρότρυνση των εκπαιδευτικών ιδρυμάτων με χώρους σίτισης για δημιουργία λίστας προμηθειών ανάλογα με τις ανάγκες, αποφεύγοντας την παραλαβή μεγάλων ποσοτήτων ευπαθών προϊόντων ή προϊόντων τα οποία δεν χρήζουν μεγάλης κατανάλωσης
- Προτροπή δωρεάς των περισσευούμενων γευμάτων ημέρας από τους χώρους σίτισης (κυλικεία, φοιτητικές εστίες, εστιατόρια πανεπιστημίων) όλων των εκπαιδευτικών ιδρυμάτων σε κοινωνικά συσσίτια της περιοχής τους
- Ενημέρωση ιδρυμάτων για φορείς/οργανώσεις που διοργανώνουν κοινωνικά συσσίτια στην περιοχή όπου λειτουργούν, προκειμένου να προσφέρουν τα περισσευούμενα γεύματα/ προϊόντα της ημέρας.

- **Βασικές Δράσεις & Επικοινωνιακά Εργαλεία Θεματικής Εκστρατείας Επικοινωνίας**

Για την υλοποίηση της εν λόγω θεματικής εκστρατείας θα αξιοποιηθούν κατά βάση επικοινωνιακά εργαλεία που έχουν αναπτυχθεί στις Οριζόντιες Δράσεις με ανάλογη προσαρμογή τους – όπου είναι απαραίτητο – στη θεματολογία της πρόληψης δημιουργίας αποβλήτων τροφίμων. Ωστόσο, για τις εξειδικευμένες ανάγκες και στόχους της παρούσας ενότητας παρουσιάζονται περαιτέρω εργαλεία και δράσεις επικοινωνίας προκειμένου προωθηθεί στο έπακρο η σημασία και τα οφέλη της πρόληψης στον τομέα των τροφίμων σε όλα τα κοινά-στόχους.

Δημιουργία & Λειτουργία Διαδικτυακού Τύπου ειδικά για τον τομέα Απόβλητα Τροφίμων

Προσέγγιση - Η συγκεκριμένη ιστοσελίδα θα αποτελεί την επίσημη διαδικτυακή πύλη ενημέρωσης πολιτών, επιχειρήσεων και λοιπών ειδικών κοινών-στόχων για θέματα πρόληψης αποβλήτων. Το εν λόγω site θα προβάλλεται με e-banner και απευθείας σύνδεσμο τόσο στην επίσημη ιστοσελίδα του εθνικού σχεδίου, όσο και σε ιστοσελίδες άλλων φορέων/ΜΚΟ στο πλαίσιο της δράσης «Συνέργειες» με άλλους φορείς.

Περιεχόμενο - Το εν λόγω site προτείνεται να έχει ξεχωριστές και ευδιάκριτες ενότητες για Καταναλωτές και Επιχειρήσεις, ενώ παράλληλα να συμπεριλαμβάνει ενότητες παρέχοντας:

- ✓ Συμβουλές για τον τρόπο μείωσης των αποβλήτων κουζίνας στο σπίτι κάνοντας καλύτερες επιλογές *κατά την αγορά των προϊόντων*
- ✓ Οδηγίες για τους τρόπους αποθήκευσης και μαγειρέματος των τροφίμων
- ✓ Έξυπνα tip συντήρησης ευπαθών ομάδων τροφίμων (λαχανικά, φρούτα, κλπ) στο ψυγείο για περισσότερη διάρκεια
- ✓ Συνταγές μαγειρικής για την αξιοποίηση περισσευμάτων τροφίμων από προηγούμενα γεύματα
- ✓ Συνταγές μαγειρικής «εκτάκτου ανάγκης» για έναν αριθμό βασικών ειδών τροφίμων ψυγείου (αυγά, ζαμπόν, κλπ) που δεν έχουν καταναλωθεί κατά την τελευταία μέρα της ημερομηνίας λήξης τους.
- ✓ Μεθόδους σχεδιασμού και υπολογισμού γευμάτων
- ✓ Ηλεκτρονική έκδοση «Οδηγών Καλών Πρακτικών» για την αποφυγή τροφίμων
- ✓ Ενημέρωση και προβολή υφιστάμενων σχετικών με την πρόληψη δημιουργίας αποβλήτων τροφίμων δράσεων στην Ελλάδα:

Συντονιστική Αρχή: ΥΠΕΝ

Στοχοθετούμενο Κοινό: Όλα τα κοινά-στόχοι

Επίπεδο εφαρμογής: Εθνικό

Χρονοδιάγραμμα υλοποίησης: Βραχυπρόθεσμα όσον αφορά στην υλοποίηση. Η τροφοδότηση με νέα, ειδήσεις και άλλο πληροφοριακό υλικό θα πρέπει να γίνεται καθ' όλη τη διάρκεια ισχύος της καμπάνιας προκειμένου να εξασφαλιστεί το συνεχές ενδιαφέρον του κοινού να επισκέπτεται την ιστοσελίδα σε τακτά χρονικά διαστήματα.

Κοινωνικά Δίκτυα (Facebook, Twitter)

Δημιουργία λογαριασμού στα μεγαλύτερης απήχησης κοινωνικά δίκτυα **Facebook & Twitter**:

- ✓ Ευρεία και ταχεία διάδοση των μηνυμάτων πρόληψης δημιουργίας αποβλήτων τροφίμων
- ✓ Άμεση διάδοση «Καλών Πρακτικών» και παρακίνηση του κοινού να συμμετάσχει σε σχετικές εκδηλώσεις και δράσεις
- ✓ Ανάρτηση αποτελεσμάτων και στατιστικών στοιχείων ερευνών με σχετικό αντικείμενο
- ✓ Ανταλλαγή έξυπνων τρόπων διατήρησης και επαναχρησιμοποίησης τροφίμων
- ✓ Εξαιρετική δυνατότητα προσέλκυσης μεγάλου αριθμού συμμετεχόντων σε ηλεκτρονικές έρευνες, αλλά και περαιτέρω προώθησής τους από τους followers

Συντονιστική Αρχή: ΥΠΕΝ

Στοχοθετούμενο Κοινό: Ευρύ Κοινό

Επίπεδο εφαρμογής: Εθνικό

Χρονοδιάγραμμα υλοποίησης: Βραχυπρόθεσμα όσον αφορά στην υλοποίηση. Η τροφοδότηση με νέα, ειδήσεις και άλλο πληροφοριακό υλικό θα πρέπει να γίνεται καθ' όλη τη διάρκεια ισχύος της καμπάνιας προκειμένου να εξασφαλιστεί το συνεχές ενδιαφέρον του κοινού να παρακολουθεί τους «λογαριασμούς»

Εκδόσεις & Παραγωγές: Ενημερωτικό & Διαφημιστικό Υλικό

- **Διαφημιστικές Καταχωρήσεις/ Ραδιοτηλεοπτικά Σποτ**

Δημιουργία δημιουργικών διαφημιστικών spot (τηλεόραση & ραδιόφωνο) αποσκοπώντας στην προσέλκυση του ενδιαφέροντος του κοινού και την εύστοχη επικοινωνία των μηνυμάτων πρόληψης δημιουργίας αποβλήτων. Εικαστικά, ενδεχομένως να δημιουργηθεί μία «μασκότ» η οποία να συνοδεύει το σύνολο των επικοινωνιακών δράσεων για το συγκεκριμένο τομέα.

Συντονιστική Αρχή: ΥΠΕΝ

Στοχοθετούμενο Κοινό: ΜΜΕ (κατ' επέκταση ευρύ κοινό)

Επίπεδο εφαρμογής: Εθνικό

Χρονοδιάγραμμα υλοποίησης: Καθ' όλη τη διάρκεια υλοποίησης της καμπάνιας

- **Δημιουργία αφισών & banner**

Συντονιστική Αρχή: ΥΠΕΝ

Στοχοθετούμενο Κοινό: Ευρύ Κοινό

Επίπεδο εφαρμογής: Εθνικό. Χρήση τους σε κάθε σχετική εκδήλωση

Χρονοδιάγραμμα υλοποίησης: Βραχυπρόθεσμα.

- **Πρωθητικό Υλικό**

Στο πλαίσιο διεξαγωγής θεματικών εκδηλώσεων, όπως ημερίδες, φεστιβάλ, κλπ και ανάλογα με το κοινό-στόχο προτείνεται η παραγωγή πρωθητικού υλικού. Ωστόσο, η επιλογή των διαφημιστικών αντικειμένων θα πρέπει να γίνει με γνώμονα τη χρηστικότητα τους, καθώς και την πρώτη ύλη από την οποία έχουν παραχθεί, προκειμένου να αποφευχθεί η επιβάρυνση του περιβάλλοντος τόσο από τη χρήση μη περιβαλλοντικών πρώτων υλών, όσο και από την παραγωγή μη χρηστικών προϊόντων.

Συντονιστική Αρχή: ΥΠΕΝ

Στοχοθετούμενο Κοινό: Κατά περίπτωση ανάλογα με το πλαίσιο στο οποίο διανέμονται

Επίπεδο εφαρμογής: Εθνικό

Χρονοδιάγραμμα υλοποίησης: Κατά τη διάρκεια της εκάστοτε εκδήλωσης

Δελτία Τύπου

Σύνταξη και αποστολή Δελτίων Τύπου για ειδήσεις και νέα που αφορούν στην παρούσα θεματική κατηγορία (πχ ανακοίνωση λειτουργίας της θεματικής ιστοσελίδας, καλές πρακτικές), επερχόμενες εκδηλώσεις, κα.

Συντονιστική Αρχή: ΥΠΕΝ

Στοχοθετούμενο Κοινό: ΜΜΕ (κατ' επέκταση ευρύ κοινό): ΜΜΕ Πανελληνίας και τοπικής εμβέλειας

Επίπεδο εφαρμογής: Εθνικό

Χρονοδιάγραμμα υλοποίησης: Περιοδικά κατά τη διάρκεια της καμπάνιας

Αξιοποίηση Σχέσεων με τα ΜΜΕ (Media Relations)

Στο πλαίσιο αξιοποίησης των σχέσεων με τα ΜΜΕ, για τη μεγιστοποίηση της διάδοσης του μηνύματος και καλών πρακτικών της πρόληψης δημιουργίας αποβλήτων τροφίμων, προτείνεται:

- ✓ Η ενημέρωση συντελεστών τηλεοπτικών εκπομπών μαγειρικής, αλλά και άλλων ενημερωτικών/ψυχαγωγικών εκπομπών για την καμπάνια πρόληψης δημιουργίας αποβλήτων τροφίμων με ενημερωτικό υλικό, Δελτία Τύπου και πρόσκλησή τους σε ειδικές ημερίδες/εκδηλώσεις με σχετικό αντικείμενο
- ✓ Η τροφοδότηση τηλεοπτικών εκπομπών μαγειρικής με έξυπνες ιδέες και πρακτικές για την εξοικονόμηση και καλύτερη αξιοποίηση των αποβλήτων τροφίμων, προκειμένου να τα ενσωματώσουν στην ατζέντα της εκπομπής ως μόνιμη θεματική ενότητα.
- ✓ Παρότρυνση των έντυπων Μέσων να δημιουργήσουν αντίστοιχες μόνιμες στήλες σε περιοδικά μαγειρικής ή άλλα περιοδικά που διαθέτουν στήλες μαγειρικής
- ✓ Ανάπτυξη και αποστολή θεματικών άρθρων σχετικά με επιτυχημένα παραδείγματα πρακτικών πρόληψης αποβλήτων τροφίμων στην Ευρώπη, με υφιστάμενες σχετικές δράσεις που έχουν πραγματοποιηθεί ήδη στην Ελλάδα μέχρι σήμερα, κλπ

Συντονιστική Αρχή: ΥΠΕΝ

Στοχοθετούμενο Κοινό: ΜΜΕ (κατ' επέκταση ευρύ κοινό): ΜΜΕ Πανελλήνιας και τοπικής εμβέλειας

Επίπεδο εφαρμογής: Εθνικά και Τοπικά ΜΜΕ

Χρονοδιάγραμμα υλοποίησης: Καθ' όλη τη διάρκεια υλοποίησης της καμπάνιας

• **Ειδικές Δράσεις Επικοινωνίας για την Πρόληψη Δημιουργίας Αποβλήτων Τροφίμων προς ΚΑΤΑΝΑΛΩΤΕΣ**

Συντονιστική Αρχή: ΥΠΕΝ ή/και συνεργασία με άλλους φορείς (ΟΤΑ, ΜΚΟ, κλπ)

Στοχοθετούμενο Κοινό: Καταναλωτές

Επίπεδο εφαρμογής: Εθνικό, Περιφερειακό, Τοπικό

Χρονοδιάγραμμα υλοποίησης: Καθ' όλη τη διάρκεια υλοποίησης της καμπάνιας

Οδηγός «Καλών Πρακτικών» Πρόληψης Δημιουργίας Αποβλήτων Τροφίμων για ΚΑΤΑΝΑΛΩΤΕΣ

Σχεδιασμός & Δημιουργία Οδηγού Πρόληψης Δημιουργίας Αποβλήτων Τροφίμων με απλές και έξυπνες συμβουλές-tip για τη μείωση, αποφυγή και επαναχρησιμοποίηση Αποβλήτων Τροφίμων για Καταναλωτές. Η δημιουργία ενός τέτοιου στοχευμένου Οδηγού αποσκοπεί στην επίτευξη αποτελεσματικότερης «απορρόφησης» των πρακτικών πρόληψης από το καταναλωτικό κοινό.

Ο Οδηγός «Καλών Πρακτικών» για τους Καταναλωτές προτείνεται να εκδοθεί σε 2 μορφές:

- ✓ **Ηλεκτρονική Μορφή:** Ένα πολυσέλιδο και πλήρες εγχειρίδιο συμβουλών για την πλειονότητα των κατηγοριών τροφίμων
- ✓ **Έντυπη Μορφή:** Σε μορφή φυλλαδίου περιλαμβάνοντας επιλεγμένο αριθμό έξυπνων, αποτελεσματικών και αποδοτικών τεχνικών (όπως προτείνονται στην αρχή της παρούσας ενότητας) προκειμένου να διανέμεται σε σχετικές εκδηλώσεις, καθώς να καταχωρηθεί ως ένθετο σε εφημερίδες ή και περιοδικά, *Όπως αναφέρεται και στις οριζόντιες δράσεις αναφορικά με το παρόν εγχείρημα, η παραγωγή του φυλλαδίου ενισχύει με την κατανάλωση πόρων που αντιτίθεται με τις αρχές πρόληψης, αποτελεί δε βασικό ενημερωτικό εργαλείο για την κατηγορία των πολιτών που δεν έχουν εξοικείωση ή πρόσβαση στο διαδίκτυο. Προκειμένου, λοιπόν, να ικανοποιηθούν στο μέγιστο δυνατό βαθμό και οι δύο αυτές παράμετροι, το φυλλάδιο θα εκτυπωθεί σε περιορισμένων αριθμό αντιτύπων, ενώ θα διανέμεται κατά τη διάρκεια εκδηλώσεων και θα διατίθεται σε επιλεγμένα σημεία διάθεσης (ΚΕΠ, Δήμοι, κλπ).*

Roadshows

Τα Roadshow αποτελούν μία σειρά περιοδευόντων εκδηλώσεων ανά περιοχή αποσκοπώντας στην ενίσχυση της ενημέρωσης και ευαισθητοποίησης του κοινού στο πλαίσιο μίας καμπάνιας ενημέρωσης. Παράλληλα δε ευαισθητοποιεί την κοινή γνώμη και παρακινεί το ενδιαφέρον για ίδια συμμετοχή του κοινού σε σχετικές δράσεις. Στην περίπτωση του τομέα Αποβλήτων Τροφίμων, μπορεί να χρησιμοποιηθεί συνδυαστικά ως μέσο προβολής της εν λόγω εκστρατείας,

αποσκοπώντας στην ενημέρωση - κυρίως των πολιτών που ζουν στην Περιφέρεια – αλλά και κυρίως τη διάδοση πρακτικών πρόληψης δημιουργίας αποβλήτων τροφίμων.

Η υλοποίηση Roadshow θα επιφέρει προστιθέμενη αξία στην προβολή του εγχειρήματος, αφού επιπροσθέτως του μεγάλου αριθμού πληθυσμού και γεωγραφικών περιοχών που προσεγγίζει, προσελκύει το ιδιαίτερο ενδιαφέρον τον τοπικών ΜΜΕ. Κατά τη διάρκειά του θα διανεμηθεί στο κοινό ενημερωτικό & διαφημιστικό υλικό, όπως Οδηγοί «Καλών Πρακτικών» και ανάλογα προωθητικά δώρα σύμφωνα με την Παράγραφο IV.

Εκδηλώσεις

- Εκδηλώσεις για την πρόληψη δημιουργίας αποβλήτων τροφίμων στο πλαίσιο της «Εθνικής Εβδομάδας Πρόληψης Δημιουργίας Αποβλήτων»

Διεξαγωγή παρόμοιων εκδηλώσεων κατά τη διάρκεια εορτασμού της Εθνικής Εβδομάδας Πρόληψης Δημιουργίας Αποβλήτων

- Ημερίδες στο πλαίσιο «συνεργειών» με άλλους Φορείς (ΓΓΚ & ΟΤΑ)

Διεξαγωγή θεματικών Ημερίδων για την ενημέρωση και ευαισθητοποίηση των καταναλωτών αναφορικά με την υιοθέτηση πρακτικών αποφυγής, μείωσης και επαναχρησιμοποίησης αποβλήτων τροφίμων στους κατά χώρους εκδηλώσεων Περιφερειών & Δήμων, αλλά και της ΓΓΚ

Έρευνες Κοινού-Δημοσκοπήσεις σε συνεργασία με τη Γενική Γραμματεία Καταναλωτή

Στο πλαίσιο δημιουργίας «συνέργειας» του ΥΠΕΝ με τη ΓΓΚ μπορούν να διεξαχθούν έρευνες κοινού αποσκοπώντας τόσο στην καταγραφή της αντίληψης και συμπεριφοράς των καταναλωτών, αλλά και την περαιτέρω ευαισθητοποίησή τους στο συγκεκριμένο θέμα.

Εκτός από την αξιοποίηση των ιστοσελίδων της ΓΓΚ, οι έρευνες θα μπορούσαν να διεξαχθούν ανά την Ελλάδα σε καταστήματα μεγάλων αλυσίδων σούπερ μάρκετ ή λαϊκές αγορές με παράλληλη διανομή ενημερωτικού και διαφημιστικού υλικού.

Σημεία Ενημέρωσης – Info Points

Συμπληρωματική ενέργεια ενίσχυσης και διάδοσης των μηνυμάτων πρόληψης στην εν λόγω κατηγορία αποβλήτων προς τους καταναλωτές αποτελεί η τοποθέτηση σημείων ενημέρωσης (info points) σε επιλεγμένα σημεία προσέλευσης καταναλωτών, όπως αλυσίδες σούπερ μάρκετ και μεγάλες υπαίθριες αγορές τροφίμων. Η εν λόγω πρωτοβουλία είναι κατά βάση προωθητική, ωστόσο καθώς προτείνεται να διεξαχθεί για λόγους ενημέρωσης και όχι προώθησης ενός προϊόντος προς πώληση συμπεριλαμβάνεται ως μέρος των επικοινωνιακών δράσεων.

Η τοποθέτηση Info Points μπορεί να συνδυαστεί με τη διεξαγωγή ερευνών κοινού που παρουσιάστηκε παραπάνω. Επιπλέον, προτείνεται να διεξαχθεί στα πρώτα στάδια της καμπάνιας ενημέρωσης και ευαισθητοποίησης με πανελλαδική εφαρμογή, ώστε να επιτευχθεί άμεση και από πολύ νωρίς επαφή με τον καταναλωτή.

- **Ειδικές Δράσεις Επικοινωνίας για την Πρόληψη Δημιουργίας Αποβλήτων Τροφίμων προς ΕΠΙΧΕΙΡΗΣΕΙΣ & ΔΗΜΟΣΙΑ ΔΙΟΙΚΗΣΗ**

Συντονιστική Αρχή: ΥΠΕΝ σε συνεργασία με άλλους φορείς & Δημόσιους Οργανισμούς (Επιμελητήρια, ΜΚΟ, Υπουργεία, Δημόσιες Υπηρεσίες, κ.α.)

Στοχοθετούμενο Κοινό: Επιχειρήσεις, καθώς και υπηρεσίες/μονάδες της Δημόσιας Διοίκησης που αντικείμενο της δραστηριότητάς τους ή μέρος αυτής σχετίζεται με την παραγωγή, διανομή και διάθεση τροφίμων. Στην κατηγορία αυτή εμπίπτουν ενδεικτικά και όχι περιοριστικά:

- Αλυσίδες Εστίασης (εστιατόρια, μαγειρεία, καταστήματα ταχυδιανομής φαγητού-delivery, κλπ)
- Αλυσίδες Λιανεμπορίου (αλυσίδες σούπερ μάρκετ, κλπ)
- Τουριστικά Καταλύματα
- Νοσοκομειακά Ιδρύματα (Δημόσια & Ιδιωτικά)
- Παραγωγοί και Έμποροι Υπαίθριων Αγορών

- Άλλοι Οργανισμοί που παρέχουν υπηρεσίες σίτισης (Δημόσιοι & Ιδιωτικοί Οίκοι Ευγηρίας, κλπ)
- Μεγάλες Επιχειρήσεις & Βιομηχανικές Μονάδες που παρέχουν υπηρεσίες σίτισης στις εγκαταστάσεις τους για το προσωπικό τους (εταιρικά εστιατόρια & κυλικεία)
- Άλλοι Δημόσιοι & Ιδιωτικοί Οργανισμοί που παρέχουν υπηρεσίες σίτισης (Δημόσιοι & Ιδιωτικοί Οίκοι Ευγηρίας, Δημόσιες Υπηρεσίες στις εγκαταστάσεις των οποίων προβλέπεται λειτουργία υπηρεσιών σίτισης (κυλικεία, εστιατόρια, κλπ), κα)

Επίπεδο εφαρμογής: Εθνικό, Περιφερειακό, Τοπικό

Χρονοδιάγραμμα υλοποίησης: Καθ' όλη τη διάρκεια υλοποίησης της καμπάνιας

Οδηγός «Καλών Πρακτικών» Πρόληψης Δημιουργίας Αποβλήτων Τροφίμων για τις Επιχειρήσεις και τη Δημόσια Διοίκηση

Σχεδιασμός & Δημιουργία Οδηγού Πρόληψης Δημιουργίας Αποβλήτων Τροφίμων με απλές και έξυπνες συμβουλές-tip για τη μείωση, αποφυγή και επαναχρησιμοποίηση Αποβλήτων Τροφίμων για Επιχειρήσεις & Οργανισμούς. Η δημιουργία ενός τέτοιου Οδηγού στοχευμένου σε ειδικό κοινό αποσκοπεί στην επίτευξη αποτελεσματικότερης «απορρόφησης» των πρακτικών πρόληψης από τις αντίστοιχες επιχειρήσεις και δημόσιους οργανισμούς.

Ο Οδηγός «Καλών Πρακτικών» για τις Επιχειρήσεις και τη Δημόσια Διοίκηση προτείνεται να εκδοθεί επίσης σε 2 μορφές:

- ✓ **Ηλεκτρονική Μορφή:** Ένα πολυσέλιδο και πλήρες εγχειρίδιο συμβουλών και εργαλείων για την εφαρμογή μέτρων πρόληψης αποβλήτων τροφίμων στο περιβάλλον εργασίας. Οι τεχνικές αυτές θα αφορούν σε κάθε μορφή επιχειρηματικής δραστηριότητας που εκτελείται σε περιβάλλον γραφείου (ιδιωτικός ή δημόσιος τομέας), αλλά και σε συγκεκριμένες επιχειρήσεις και βιομηχανίες αποκλειστικό αντικείμενο των οποίων είναι η παραγωγή, διανομή και διάθεση τροφίμων, όπως παραγωγοί, εταιρείες εστίασης και τουρισμού, αλυσίδες τροφίμων, επιχειρήσεις λιανικού εμπορίου, κλπ.

Έντυπη Μορφή: Σε μορφή φυλλαδίου περιλαμβάνοντας επιλεγμένο αριθμό ενημερώσεων και τεχνικών πρόληψης για την ένθεσή τους σε κλαδικά έντυπα, αλλά και τη διανομή τους σημεία συγκέντρωσης και προσέλκυσης των παραπάνω επαγγελματιών, όπως Επιμελητήρια, εκθέσεις, λαϊκές αγορές, κλπ. Ο Οδηγός θα πρέπει να εκδοθεί σε περιορισμένο αριθμό αντιτύπων, προκειμένου να συμβαδίζει με την αρχή εξοικονόμησης πόρων.

Στο σημείο αυτό, αξίζει να σημειωθεί ότι εφόσον κριθεί σκόπιμο ο συγκεκριμένος Οδηγός δύναται να **εξειδικευτεί περαιτέρω ανά τομέα επιχειρηματικής δραστηριότητας**.

Εκδηλώσεις Ενημέρωσης & Εκπαίδευσης

Διεξαγωγή θεματικών Ημερίδων για την ενημέρωση, εκπαίδευση και παρακίνηση των επαγγελματιών σχετικά με την υιοθέτηση πρακτικών αποφυγής, μείωσης και επαναχρησιμοποίησης αποβλήτων τροφίμων. Αναφορικά με τις επιχειρήσεις, οι Ημερίδες και τα Εκπαιδευτικά Σεμινάρια μπορούν να διεξαχθούν σε συνεργασία με τα αντίστοιχα Επιμελητήρια & Συνδέσμους των επιχειρήσεων και οργανισμών που εξετάζονται στη συγκεκριμένη ενότητα, ενώ για την υλοποίηση αντίστοιχων δράσεων προς τον δημόσιο τομέα κρίνεται απαραίτητη η υποστήριξη και συνεργασία των δημόσιων αρχών όπου ανήκουν οι δημόσιες υπηρεσίες που χρήζουν ενημέρωσης και εκπαίδευσης στο εν λόγω ρεύμα αποβλήτων. Ως χαρακτηριστικό παράδειγμα αναφέρεται η εμπλοκή και υποστήριξη του Υπουργείου Υγείας στη διοργάνωση ενημερωτικών ημερίδων στα δημόσια νοσοκομεία.

Στις εκδηλώσεις αυτές κρίνεται σκόπιμη και η πρόσκληση **εκπροσώπων ΜΚΟ που διοργανώνουν ή στηρίζουν εκδηλώσεις σίτισης ευπαθών κοινωνικών ομάδων, καθώς και κοινωνικών συνεταιριστικών επιχειρήσεων** προκειμένου να παρουσιάσουν το έργο τους, να εκφράσουν τις ανάγκες τους και να βρουν θετική και έμπρακτη υποστήριξη. Επιπλέον, αναφορικά με τη συμμετοχή ΜΚΟ, μπορεί ακόμη να εξετασθεί και η παρουσία **φιλοζωικών σωματείων ή ΜΚΟ** προκειμένου να διερευνηθεί η παροχή ωφέλιμων υπολειμμάτων τροφίμων για τα ζώα που περιθάλπουν και έχουν υπό την φροντίδα τους και που δεν μπορούν να επαναχρησιμοποιηθούν σε φιλανθρωπικά συστήματα.

- **Ειδικές Δράσεις Επικοινωνίας για την Πρόληψη Δημιουργίας Αποβλήτων Τροφίμων για την ΕΚΠΑΙΔΕΥΣΗ**

Συντονιστική Αρχή: ΥΠΕΝ σε συνεργασία με Υπουργείο Παιδείας

Στοχοθετούμενο Κοινό:

- α) **Δημόσια και Ιδιωτικά Εκπαιδευτικά Ιδρύματα και Σχολές** που παρέχουν υπηρεσίες σίτισης (εστιατόρια εντός ιδρυμάτων, φοιτητικές λέσχες, κλπ). Στην κατηγορία αυτή εμπίπτουν:
 - Πανεπιστημιακά και Τεχνολογικά Ιδρύματα (ΑΕΙ, ΤΕΙ, ΙΕΚ) & Φοιτητικές Λέσχες
 - Ιδιωτικά Εκπαιδευτικά Ιδρύματα (τα περισσότερα παρέχουν υπηρεσίες σίτισης για μαθητές & σπουδαστές)

- β) **Μαθητές της Πρωτοβάθμιας & Δευτεροβάθμιας Εκπαίδευσης**

Επίπεδο εφαρμογής: Εθνικό

Χρονοδιάγραμμα υλοποίησης: Καθ' όλη τη διάρκεια υλοποίησης της καμπάνιας

Ηλεκτρονική Αποστολή Οδηγού «Καλών Πρακτικών» Πρόληψης Δημιουργίας Αποβλήτων Τροφίμων

Για την πλήρη ενημέρωση και παρακίνηση του Τομέα της Εκπαίδευσης για την εφαρμογή πρακτικών εξοικονόμησης και επαναχρησιμοποίησης τροφίμων, προτείνεται η ευρεία ηλεκτρονική αποστολή του «Οδηγού Καλών Πρακτικών για Επιχειρήσεις», καθώς το περιεχόμενο προβλέπει πρακτικές πρόληψης για επιχειρήσεις που περιλαμβάνουν υπηρεσίες αντίστοιχες με αυτές που παρέχονται από τα κοινά-στόχους που εξετάζονται στην παρούσα κατηγορία.

Εκδηλώσεις Ενημέρωσης & Εκπαίδευσης για τη Διοίκηση των Εκπαιδευτικών Ιδρυμάτων

Διεξαγωγή θεματικών Ημερίδων για την **ενημέρωση, εκπαίδευση και παρακίνηση της Διοίκησης του εκάστοτε ιδρύματος** να **εντάξει ειδικό πρόγραμμα πρόληψης δημιουργίας αποβλήτων τροφίμων** στο πλαίσιο λειτουργίας των υπηρεσιών σίτισής τους. Πέραν των μεθόδων πρόληψης, κρίνεται σκόπιμο να παρακινηθούν να εντάξουν από την αρχή του προγράμματος στόχους προκειμένου να αξιολογήσουν το αποτέλεσμα της προσπάθειας από την πρώτη κιόλας περίοδο. Η συγκεκριμένη πρόταση έγκειται στο ότι τα ιδρύματα αυτά εξυπηρετούν καθορισμένο αριθμό μαθητών και σπουδαστών κατά τη διάρκεια του σχολικού/εκπαιδευτικού έτους, γεγονός που καθιστά εφικτό τον καθορισμό ποσοτικών και ποιοτικών στόχων από την έναρξη ενός προγράμματος πρόληψης δημιουργίας αποβλήτων.

Εκδηλώσεις Ενημέρωσης & Ευαισθητοποίησης Μαθητών Πρωτοβάθμιας Εκπαίδευσης

Η αντίληψη που αναπτύσσουν και η συμπεριφορά που στη συνέχεια θα υιοθετήσουν βάσει αυτής τα νεαρότερα μέλη μιας κοινωνίας αποτελούν θεμελιώδη στοιχεία που θα καθορίσουν στο μέλλον τη γενικότερη στάση και συμπεριφορά αυτής ως σύνολο. Η περιβαλλοντική ευαισθησία και το αίσθημα συνευθύνης για την προστασία του περιβάλλοντος είναι απαραίτητο να αναπτύσσεται ιδιαίτερα από νωρίς στο πλαίσιο της μαθησιακής γνώσης, έχοντας ως γνώμονα ότι οι μαθητές έχουν διττό ρόλο ως μέλη της κοινωνίας στην οποία ζούνε: Αφενός αποτελούν τα εκκολλητά μέλη της στο απώτερο μέλλον, αφετέρου αποτελούν ισχυρό μέσο πληροφόρησης και παρότρυνσης των σημερινών ενηλίκων μέσω του άμεσου οικογενειακού τους περιβάλλοντος. *Βάσει αυτού, η πρόληψη δημιουργίας αποβλήτων τροφίμων κρίνεται απαραίτητο να εισαχθεί από νωρίς ως έννοια στο λεξιλόγιο και τη συμπεριφορά των μαθητών δημοτικών σχολείων.*

Στο πλαίσιο αυτό, κατόπιν συνεργασίας του ΥΠΕΝ με το Υπουργείο Παιδείας, προτείνονται οι παρακάτω δράσεις ενημέρωσης & ευαισθητοποίησης των μαθητών της Πρωτοβάθμιας Εκπαίδευσης:

- Ενσωμάτωση «καλών πρακτικών πρόληψης δημιουργίας αποβλήτων τροφίμων» σε υφιστάμενα Προγράμματα Περιβαλλοντικής Εκπαίδευσης Δημοτικών Σχολείων
- Ενημέρωση και ευαισθητοποίηση των μαθητών στο πλαίσιο του μαθήματος Μελέτη Περιβάλλοντος ή μαθημάτων άλλου αντικειμένου που θα μπορούσε να αναπτυχθεί σχετική θεματολογία (Γλώσσα, Έκθεση, Αγγλικά, κλπ)

- Διανομή εγχειριδίου με συνταγές μαγειρικής για την αξιοποίηση περισσευμάτων τροφίμων από προηγούμενα γεύματα. Θα μπορούσε να συνδυαστεί με «εργασία για το σπίτι», παροτρύνοντας έτσι τους κηδεμόνες να προετοιμάσουν το γεύμα το παιδιών για την επόμενη μέρα στο σχολείο.
- Φιλανθρωπική εκδήλωση των σχολείων σε συνεργασία με τις κατά τόπους ΜΚΟ ή ΟΤΑ για διανομή γευμάτων που θα έχουν προετοιμάσει βάσει του παραπάνω εγχειριδίου ή περισσευμάτων γεύματος που δε θα καταναλωθεί από την οικογένεια σε κοινωνικά συσσίτια.
- Συμμετοχή σε εκδηλώσεις πρόληψης δημιουργίας αποβλήτων τροφίμων στο πλαίσιο άλλων φορέων και προγραμμάτων εξοικονόμησης πόρων («Ευρωπαϊκής Εβδομάδας Πρόληψης Αποβλήτων», «Let's Do It Greece»)
- **Ειδικές Δράσεις Επικοινωνίας για την Πρόληψη Δημιουργίας Αποβλήτων Τροφίμων στις ΕΝΟΠΛΕΣ ΔΥΝΑΜΕΙΣ**

Συντονιστική Αρχή: ΥΠΕΝ σε συνεργασία με το Υπουργείο Εθνικής Άμυνας

Στοχοθετούμενο Κοινό: Μονάδες Σίτισης Ενόπλων Δυνάμεων, Λέσχες Αξιωματικών, κλπ

Επίπεδο εφαρμογής: Εθνικό

Χρονοδιάγραμμα υλοποίησης: Καθ' όλη τη διάρκεια υλοποίησης της καμπάνιας

Οδηγός «Καλών Πρακτικών»

Προκειμένου να αποφευχθεί και να μειωθεί η δημιουργία αποβλήτων τροφίμων στους χώρους σίτισης των Ενόπλων Δυνάμεων της χώρας, το ΥΠΕΝ σε συνεργασία με το Υπουργείο Εθνικής Άμυνας, ενδείκνυται να αποστείλει σε όλες της στρατιωτικές μονάδες που παρέχουν ανάλογες υπηρεσίες ανά την Ελλάδα τον «Οδηγό Καλών Πρακτικών για Επιχειρήσεις», καθώς το περιεχόμενό του προβλέπει πρακτικές πρόληψης για επιχειρήσεις που περιλαμβάνουν υπηρεσίες αντίστοιχες με αυτές που παρέχονται από τα κοινά-στόχους που εξετάζονται στην παρούσα κατηγορία.

Ημερίδες & Εκπαιδευτικά Σεμινάρια

Διεξαγωγή θεματικών Ημερίδων για την ενημέρωση, εκπαίδευση και παρακίνηση της Διοίκησης των Στρατιωτικών Μονάδων, Σχολών ή Λεσχών Αξιωματικών να εντάξει ειδικό πρόγραμμα πρόληψης δημιουργίας αποβλήτων τροφίμων στο πλαίσιο λειτουργίας των υπηρεσιών σίτισής τους. Πέραν τον μεθόδων πρόληψης, κρίνεται σκόπιμο να παρακινηθούν να εντάξουν από την αρχή του προγράμματος στόχους προκειμένου να αξιολογήσουν το αποτέλεσμα της προσπάθειας από την πρώτη κιόλας περίοδο. Η συγκεκριμένη πρόταση έγκειται στο ότι οι μονάδες και χώροι σίτισης εξυπηρετούν καθορισμένο αριθμό στρατευομένων, γεγονός που καθιστά εφικτό τον καθορισμό ποσοτικών και ποιοτικών στόχων από την έναρξη ενός προγράμματος πρόληψης δημιουργίας αποβλήτων.

- **Δράσεις Προώθησης**

Προώθηση εθελοντικών συμφωνιών για την πρόληψη δημιουργίας αποβλήτων τροφίμων.

Προσέγγιση: Τα εθελοντικά εργαλεία πολιτικής αποτελούν την πιο ήπια μορφή μέτρων και στόχο έχουν να δημιουργήσουν κίνητρα στις επιχειρήσεις προς την συμμόρφωση σε περιβαλλοντικά φιλικές δράσεις. Με την χρήση των εργαλείων αυτών υπάρχει μικρότερη κρατική παρουσία και η πολιτεία διευκολύνεται περισσότερο, κατά την άσκηση της πολιτικής, καθότι μειώνεται ο φόρτος εργασίας των υπηρεσιών της. Οι εθελούσιες συμφωνίες αναπτύσσονται μεταξύ των εταιριών και της πολιτείας ή μεταξύ των εταιριών και μη κερδοσκοπικών φορέων και αποσκοπούν στη βελτίωση της ποιότητας του περιβάλλοντος με την ορθή χρήση των φυσικών πόρων. Χρησιμοποιούνται ευρέως τα τελευταία χρόνια σε αρκετές χώρες³⁶.

³⁶ Ευαγγελινός Κ., Αντωνίου Σ., Τζόουνς Ν. (2011) «Η δυνατότητα εφαρμογής των εθελούσιων συμφωνιών στην Ελλάδα»

(<http://nomosphysis.org.gr/articles.php?artid=4242&lang=1&catid=1>)

Οι εθελοντικές συμφωνίες αφορούν επίσημες συμφωνίες που συνάπτονται μεταξύ των αρμόδιων δημόσιων αρχών και των ενδιαφερομένων τομέων δραστηριότητας, οι οποίες πρέπει να είναι ανοικτές σε όλους τους εταίρους που επιθυμούν να πληρούν τους όρους της συμφωνίας. Ελλείψει εθνικών στόχων για την πρόληψη της δημιουργίας αποβλήτων είναι πολύ σημαντική η σύναψη εθελοντικών συμφωνιών. Οι συμφωνίες αποτελούν κίνητρο για την έναρξη συζητήσεων σχετικά με περιβαλλοντικά και τεχνολογικά ζητήματα. Η ενισχυμένη ενδο-κλαδική επικοινωνία μπορεί να θεωρηθεί ένα βασικό όφελος των τομεακών συμφωνιών. Επίσης, οι εθελοντικές συμφωνίες θέτουν κατευθυντήριες γραμμές και φιλόδοξους στόχους για τις επιχειρήσεις. Αν και σε παγκόσμιο επίπεδο ο αριθμός των εθελούσιων συμφωνιών έχει αυξηθεί σημαντικά, στην Ελλάδα η εφαρμογή τους είναι πολύ μικρή. Είναι απαραίτητη η διάχυση της πληροφόρησης για τη διεθνή επιτυχημένη πρακτική των Εθελοντικών Συμφωνιών με σκοπό την διαρκή ενημέρωση (ΜΜΕ, δημιουργία ειδικών Κ.Ε.Π για πράσινες επενδύσεις) για τα περιβαλλοντικά θέματα. Επιπρόσθετα, είναι χρήσιμη η ανάληψη, σε πιλοτικό επίπεδο, πρωτοβουλιών της πολιτείας για την εφαρμογή Εθελοντικών Συμφωνιών που να αφορούν την πρόληψη δημιουργίας αποβλήτων τροφίμων, με σκοπό την ευαισθητοποίηση και ενεργοποίηση των επιχειρήσεων μέσω διαβουλεύσεων. Έτσι λοιπόν, θα μπορούσε να καταρτιστεί εθελοντική συμφωνία με τις επιχειρήσεις λιανικής πώλησης ή και τις επιχειρήσεις μαζικής εστίασης και τις τουριστικές επιχειρήσεις με σκοπό την ορθολογικότερη τροφοδοσία των καταστημάτων με τρόφιμα με παράλληλη μείωση της παραγόμενης ποσότητας αποβλήτων τροφίμων. Στα πλαίσια της βελτιστοποίησης μπορεί να περιλαμβάνονται στόχοι για μείωση των αποβλήτων τροφίμων στις επιχειρήσεις μαζικής εστίασης, συμπεριλαμβανομένου και των τουριστικών επιχειρήσεων. Τα κατά τόπους επιμελητήρια μπορούν να διοργανώνουν εκπαιδευτικά σεμινάρια για τα μέλη τους με σκοπό τον εξορθολογισμό και τη βελτιστοποίηση των προμηθειών. Λαμβάνοντας υπόψη τα ανωτέρω, επιλέγονται οι παρακάτω ενέργειες για την προώθηση των εθελοντικών συμφωνιών:

Προώθηση εθελοντικής συμφωνίας για την πρόληψη δημιουργίας αποβλήτων τροφίμων στους τομείς εστίασης και τουρισμού

Η υλοποίηση της οριζόντιας δράσης σχετικά με την ανάπτυξη τομεακών σχεδίων πρόληψης αποβλήτων μπορεί να αποτελέσει το υπόβαθρο πάνω στο οποίο θα διενεργηθούν οι διαβουλεύσεις και συζητήσεις με εκπροσώπους των κλάδων. Η συγκέντρωση εξειδικευμένων πληροφοριών σχετικά με τη δομή των κλάδων εστίασης και τουρισμού και των ποσοτικών και ποιοτικών χαρακτηριστικών των παραγόμενων αποβλήτων, θα καταστήσει δυνατή τη συζήτηση επί των στόχων που μπορεί να τεθούν στα πλαίσια της συμφωνίας.

Η έναρξη των συναντήσεων για την επίτευξη συμφωνίας θα πραγματοποιηθεί υπό τον συντονισμό του ΥΠΕΝ. Οι συναντήσεις θα πραγματοποιηθούν με σημαντικούς εκπροσώπους του κλάδου ή/και εκπροσώπους επιμελητηρίων. Παράλληλα, στις συναντήσεις θα τεθεί το θέμα της θέσπισης στόχων στα πλαίσια της συμφωνίας, καθώς και οι προϋποθέσεις εγγραφής μιας επιχείρησης στην εθελοντική συμφωνία. Η εθελοντική συμφωνία μπορεί να περιλαμβάνει, εκτός από τα τρόφιμα, και υλικά/απόβλητα συσκευασίας. Οι εθελοντικές συμφωνίες είναι επιτυχείς όταν οι εμπλεκόμενες επιχειρήσεις συμμετέχουν ενεργά κατά την καθιέρωση και ισχύ της εθελοντικής συμφωνίας, έχοντας ένα αίσθημα υπευθυνότητας, καθώς και όταν οι στόχοι προαγάγουν πραγματικές βελτιώσεις στον τομέα του περιβάλλοντος και υπάρχει διαφάνεια στα αποτελέσματα.

Την υπογραφή της συμφωνίας θα ακολουθήσουν δράσεις ενημέρωσης, όπως workshops και εκπαιδευτικές δραστηριότητες που αφορούν καλές πρακτικές, μέτρηση ποσοτήτων και σύνταξη εκθέσεων. Επίσης, θα γίνεται συνεχής προσπάθεια για υπογραφή της συμφωνίας από περισσότερες επιχειρήσεις. Παράλληλα, όπως αναφέρθηκε στις δράσεις ενημέρωσης, στα πλαίσια της εθελοντικής συμφωνίας θα παροτρυνθούν οι επιχειρήσεις εστίασης (delivery, μαγειρεία, εστιατόρια, κλπ), αλλά και σουπερ μάρκετ που διαθέτουν έτοιμα γεύματα (μεγάλες αλυσίδες) να πωλούν τα γεύματα βάσει του βάρους και όχι των μεριδών. Έτσι, δίνεται η ευκαιρία στον καταναλωτή να καταναλώσει όλη την ποσότητα και στην επιχείρηση να μειώσει την παραγωγή αποβλήτων τροφίμων σε ημερήσια βάση.

Συντονιστική Αρχή: ΥΠΕΝ σε συνεργασία με αντίστοιχα επιμελητήρια και ενώσεις ή με μεγάλες εταιρείες του κλάδου. Η ακριβής σύνθεση θα ταυτοποιηθεί στα αντίστοιχα τομεακά σχέδια πρόληψης δημιουργίας αποβλήτων.

Αποδέκτες – Στοχοθετούμενο κοινό: Ιδιωτικός τομέας - Επιχειρήσεις στον τομέα εστίασης και τουρισμού.

Επίπεδο εφαρμογής: Εθνικό

Χρονοδιάγραμμα υλοποίησης: Μεσοπρόθεσμα

Προώθηση εθελοντικής συμφωνίας για την πρόληψη δημιουργίας αποβλήτων τροφίμων στην αλυσίδα τροφίμων και στον τομέα του λιανικού εμπορίου

Η σπατάλη τροφίμων παρατηρείται σε όλη την προμηθευτική αλυσίδα και όχι μόνο κατά τη φάση κατανάλωσης. Επηρεάζεται από αλληλεπιδράσεις, όπως π.χ. δεσμεύσεις μέσω συμβολαίων, πρότυπα αισθητικής, χρόνους παραλαβής ή προσθήκης ετικέτας από τους λιανεμπόρους. Επίσης επηρεάζεται από προσεγγίσεις σε θέματα όπως πρότυπα marketing τροφίμων, υγιεινή και ασφάλεια τροφίμων, ημερομηνία ελάχιστης διατηρησιμότητας ή λήξης και την υγεία των ζώων ως πρώτη ύλη³⁷.

Ομοίως με την προηγούμενη ενέργεια, η υλοποίηση της οριζόντιας δράσης σχετικά με την ανάπτυξη τομεακών σχεδίων πρόληψης αποβλήτων μπορεί να αποτελέσει το υπόβαθρο πάνω στο οποίο θα διενεργηθούν οι διαβουλεύσεις και συζητήσεις με εκπροσώπους του κλάδου του λιανικού εμπορίου. Η συγκέντρωση εξειδικευμένων πληροφοριών σχετικά με τη δομή του κλάδου του λιανικού εμπορίου και των ποσοτικών και ποιοτικών χαρακτηριστικών των παραγόμενων αποβλήτων, θα καταστήσει δυνατή τη συζήτηση επί των στόχων που μπορεί να τεθούν στα πλαίσια της συμφωνίας.

Η έναρξη των συναντήσεων για την επίτευξη συμφωνίας θα πραγματοποιηθεί υπό τον συντονισμό του ΥΠΕΝ. Οι συναντήσεις θα πραγματοποιηθούν με σημαντικούς εκπροσώπους του κλάδου ή/και εκπροσώπους επιμελητηρίων. Παράλληλα, στις συναντήσεις θα τεθεί το θέμα της θέσπισης στόχων στα πλαίσια της συμφωνίας, καθώς και οι προϋποθέσεις εγγραφής μιας επιχείρησης στην εθελοντική συμφωνία. Η εθελοντική συμφωνία μπορεί να περιλαμβάνει, εκτός από τα τρόφιμα, και υλικά/απόβλητα συσκευασίας. Είναι σημαντικός ο ρόλος της συσκευασίας στην διατηρησιμότητα ενός προϊόντος. Για το λόγο αυτό θα διερευνηθούν παράλληλα και καλές πρακτικές / ερευνητικές δράσεις που θα παρυσιάσουν οι εταιρείες για την επιμήκυνση της διάρκειας ζωής των προϊόντων τους, είτε μέσω της κατάλληλης επεξεργασίας του προϊόντος, είτε μέσω του τρόπου συσκευασίας τους.

Οι εθελοντικές συμφωνίες είναι επιτυχείς όταν οι εμπλεκόμενες επιχειρήσεις συμμετέχουν ενεργά κατά την καθιέρωση και ισχύ της εθελοντικής συμφωνίας, έχοντας ένα αίσθημα υπευθυνότητας. Επίσης όταν οι στόχοι προαγάγουν πραγματικές βελτιώσεις στον τομέα του περιβάλλοντος και υπάρχει διαφάνεια στα αποτελέσματα.

Η συμφωνία μπορεί να υλοποιηθεί σε διαδοχικές φάσεις, αρχικά πιλοτικά και στη συνέχεια προσθέτοντας επιχειρήσεις και τομείς πρόληψης.

Συντονιστική Αρχή: ΥΠΕΝ σε συνεργασία με αντίστοιχα επιμελητήρια και ενώσεις ή με μεγάλες εταιρείες του κλάδου. Η ακριβής σύνθεση θα ταυτοποιηθεί στα αντίστοιχα τομεακά σχέδια πρόληψης δημιουργίας αποβλήτων.

Αποδέκτες – Στοχοθετούμενο κοινό: Ιδιωτικός τομέας - Επιχειρήσεις στον τομέα λιανικού εμπορίου.

Επίπεδο εφαρμογής: Εθνικό

Χρονοδιάγραμμα υλοποίησης: Μεσοπρόθεσμα

• Προώθηση δωρεών τροφίμων

Υπάρχουν ήδη δράσεις ΜΚΟ, καθώς επίσης και δωρεές τροφίμων μέσω των τοπικών εκκλησιών και των κοινωνικών παντοπωλείων των Δήμων.

Είναι σημαντικό να σημειωθεί ότι σύμφωνα με το Ν. 4238/2014 «Πρωτοβάθμιο Εθνικό Δίκτυο Υγείας (Π.Ε.Δ.Υ.), Αλλαγή Σκοπού Ε.Ο.Π.Υ.Υ. και Λοιπές Διατάξεις»³⁸, άρθρο 46, παρ. 1 δεν υπόκειται πλέον σε ΦΠΑ η δωρεάν διάθεση τροφίμων, φαρμάκων, ρούχων ή άλλων αγαθών, πλην εκείνων που υπόκεινται σε ειδικούς φόρους κατανάλωσης, σε νομικά πρόσωπα δημοσίου δικαίου ή νομικά πρόσωπα ιδιωτικού δικαίου μη κερδοσκοπικού χαρακτήρα που έχουν συσταθεί

³⁷ <http://www.parliament.uk/documents/lords-committees/eu-sub-com-d/food-waste-prevention/154.pdf>

³⁸ <http://nomoi.info/%CE%A6%CE%95%CE%9A-%CE%91-38-2014-%CF%83%CE%B5%CE%BB-1.html>

νόμιμα στην Ελλάδα και έχουν αποδεδειγμένα φιλανθρωπικό ή κοινωφελή σκοπό, προκειμένου τα αγαθά αυτά στη συνέχεια, εφόσον δεν θέτουν σε κίνδυνο τη δημόσια υγεία, να διανεμηθούν χωρίς αντάλλαγμα, αποκλειστικά για την εξυπηρέτηση ή την ανακούφιση ευπαθών κοινωνικών ομάδων. Η διάταξη αίρει ένα σημαντικό αντικίνητρο για τις δωρεές αγαθών σε κοινωφελείς ή φιλανθρωπικούς φορείς, για τους σκοπούς περαιτέρω διάθεσής τους και δημιουργεί τις προϋποθέσεις για την περαιτέρω ενίσχυση των δωρεών αυτών που έχουν εξαιρετικά μεγάλη σημασία ιδίως για τις κοινωνικές ομάδες που έχουν πληγεί περισσότερο από την οικονομική κρίση.

Στα πλαίσια της προώθησης της δωρεάς τροφίμων προβλέπονται οι παρακάτω ενέργειες:

Συντονισμός μέσω των Δήμων της προώθησης των δωρεών τροφίμων στα όριά τους

Οι υφιστάμενες δράσεις και συνεργασίες πρέπει να προωθηθούν σε περισσότερους Δήμους. Οι ενέργειες σε αρχικό στάδιο συντονίζονται από τα Τμήματα Κοινωνικών Υπηρεσιών και Δημοσίων Σχέσεων των εκάστοτε Δήμων, μέχρι να δημιουργηθεί ενδεχομένως ξεχωριστό γραφείο που να ασχολείται με τη υλοποίηση δράσεων για την πρόληψη δημιουργίας αποβλήτων. Η ενέργεια αυτή θα μπορούσε να συνδεθεί με τις οριζόντιες δράσεις για την ανάπτυξη σχεδίων πρόληψης δημιουργίας αποβλήτων στους ΟΤΑ, τις δράσεις ενημέρωσης των εμπλεκόμενων υπαλλήλων και την παροχή εργαλείων για την προώθηση δράσεων πρόληψης αποβλήτων.

Συντονιστική Αρχή: Δήμοι, ΦοΔΣΑ

Αποδέκτες – Στοχοθετούμενο κοινό: Άλλοι οργανισμοί (ΜΚΟ – Τράπεζες τροφίμων, συσσίτια, κοινωνικά παντοπωλεία), ευρύ κοινό και ειδικές κατηγορίες, εκπαίδευση.

Επίπεδο εφαρμογής: Τοπικό

Χρονοδιάγραμμα υλοποίησης: Βραχυπρόθεσμα

Ανάπτυξη κατευθυντήριων οδηγιών για τις ΜΚΟ και άλλους φορείς που ασχολούνται με αχρησιμοποίητα τρόφιμα

Η συγκεκριμένη ενέργεια αποτελεί δράση ενημέρωσης, ωστόσο περιλαμβάνεται στην παρούσα παράγραφο για λόγους πληρότητας. Προτείνεται να αναπτυχθούν πρότυπα ποιότητας, οδηγοί για την ασφάλεια τροφίμων και κατευθυντήριες γραμμές για τις ΜΚΟ και άλλους οργανισμούς που ασχολούνται με τη διανομή δωρεών τροφίμων με αποδέκτες το προσωπικό και τους εθελοντές³⁹.

Συντονιστική Αρχή: Υπουργείο Ανάπτυξης και Τροφίμων σε συνεργασία με τον Ενιαίο Φορέα Ελέγχου Τροφίμων (ΕΦΕΤ)

Αποδέκτες – Στοχοθετούμενο κοινό: Άλλοι οργανισμοί (ΜΚΟ – Τράπεζες τροφίμων, συσσίτια, κοινωνικά παντοπωλεία)

Επίπεδο εφαρμογής: Εθνικό

Χρονοδιάγραμμα υλοποίησης: Βραχυπρόθεσμα

4.2 ΤΟΜΕΑΣ ΠΡΟΤΕΡΑΙΟΤΗΤΑΣ: ΧΑΡΤΙ

- Δράσεις Επικοινωνίας και Δημοσιότητας

Στόχος Δράσεων Επικοινωνίας & Δημοσιότητας για την Πρόληψη Κατανάλωσης Χαρτιού

Στην Ενότητα αυτή παρουσιάζεται ένα σύνολο ολοκληρωμένων δράσεων ενημέρωσης και ευαισθητοποίησης του κοινού ως προς την **Πρόληψη Δημιουργίας Αποβλήτων Χαρτιού** προκειμένου να υιοθετήσει μία περισσότερο περιβαλλοντική συμπεριφορά αναφορικά με τη χρήση και κατανάλωσή του, υιοθετώντας έμπρακτα **καλές πρακτικές μείωσης και επαναχρησιμοποίησης του**.

Ακολουθώς παρουσιάζονται οι **πρακτικές πρόληψης που προβλέπονται να αναδειχθούν μέσω των δράσεων επικοινωνίας** στις σε βασικές κατηγορίες στοχοθετούμενων κοινών.

³⁹ <http://www.foodforlife.ca/howtohelp.php>

Ιδιωτικός Τομέας (Επιχειρήσεις & Βιομηχανίες)

- Περιορισμός εκτύπωσης μηνυμάτων ηλεκτρονικού ταχυδρομείου
- Παρότρυνση εκτύπωσης ηλεκτρονικών εντύπων σε δύο όψεις
- Αποφυγή εκτύπωσης σελίδας αναφοράς κατά την αποστολή φαξ
- Επαναχρησιμοποίηση σελίδων παλαιών εγγράφων ως πρόχειρο (scrap paper)
- Αποφυγή διατήρησης έντυπου αρχείου
- Προτίμηση στη χρήση και προμήθεια χαρτιού με ευρωπαϊκό οικολογικό σήμα (EU Ecolabel)
- Προτίμηση στη χρήση και προμήθεια ανακυκλωμένου χαρτιού
- Μείωση του μεγέθους των αποδείξεων αγορών/ εκτέλεσης υπηρεσιών (Τράπεζες, Καταστήματα Λιανικής, κλπ). Το μικρότερο μέγεθος επιφέρει και λιγότερη κατανάλωση χαρτιού
- Ο καταναλωτής να ερωτάται για το εάν επιθυμεί διαφημιστικό φυλλάδιο της εταιρείας λιανεμπορίου ή εστίασης, στην οποία μόλις ολοκλήρωσε αγορά προϊόντων

Δημόσιος Τομέας

- Περιορισμός εκτύπωσης μηνυμάτων ηλεκτρονικού ταχυδρομείου
- Παρότρυνση εκτύπωσης ηλεκτρονικών εντύπων σε δύο όψεις
- Αποφυγή εκτύπωσης σελίδας αναφοράς κατά την αποστολή φαξ
- Επαναχρησιμοποίηση σελίδων παλαιών εγγράφων ως πρόχειρο (scrap paper)
- Παρότρυνση για συμπλήρωση αιτήσεων ή άλλων εγγράφων ηλεκτρονικά (όπου εφικτό)
- Αποφυγή διατήρησης έντυπου αρχείου
- Προτίμηση στη χρήση και προμήθεια χαρτιού με ευρωπαϊκό οικολογικό σήμα (EU Ecolabel)
- Προτίμηση στη χρήση και προμήθεια ανακυκλωμένου χαρτιού
- Παρακίνηση του κοινού για ηλεκτρονική υποβολή δηλώσεων (όπου εφικτό)
- Εφαρμογή πιστοποιημένης ηλεκτρονικής αποστολής & λήψης εγγράφων μεταξύ των δημόσιων φορέων σύμφωνα με την Αριθμ. ΥΑΠ/Φ.40.4/163/2013

Εκπαιδευτικά Ιδρύματα

- Αποφυγή διανομής έντυπου εκπαιδευτικού υλικού σε μαθητές και φοιτητές σε φωτοτυπίες
- Περιορισμός εκτύπωσης μηνυμάτων ηλεκτρονικού ταχυδρομείου
- Παρότρυνση εκτύπωσης ηλεκτρονικών εντύπων σε δύο όψεις
- Αποφυγή εκτύπωσης σελίδας αναφοράς κατά την αποστολή φαξ
- Επαναχρησιμοποίηση σελίδων παλαιών εγγράφων ως πρόχειρο (scrap paper)
- Προτίμηση στη χρήση και προμήθεια χαρτιού με ευρωπαϊκό οικολογικό σήμα (EU Ecolabel)
- Προτίμηση στη χρήση και προμήθεια ανακυκλωμένου χαρτιού
- Παρακίνηση μαθητών & φοιτητών για την αναζήτηση βιβλίων στη δανειστική βιβλιοθήκη ή δανεισμό τους από σπουδαστές προηγούμενων ετών
- Αγορά ηλεκτρονικών βιβλίων και παροχή κωδικού στους μαθητές/φοιτητές προκειμένου να τα μελετήσουν

Καταναλωτές

- Οι αγορές χαρτικών ειδών για προσωπική χρήση (χαρτί εκτύπωσης, σχεδιασμού, ζωγραφικής, κλπ) να γίνονται βάσει του ευρωπαϊκού οικολογικού σήματος (EU Ecolabel)
- Περιορισμός των ποσοτήτων άλλων προϊόντων χαρτιού προσωπικής και οικιακής χρήσης (χαρτοπετσέτες, χαρτομάντιλα, χαρτί κουζίνας, κ.α.) ή αντικατάστασή τους – όπου εφικτό – με άλλα υλικά (πετσέτες φαγητού αντί χαρτοπετσέτων, πανάκια καθαρισμού αντί χαρτί κουζίνας, κα)
- Να αποφεύγουν την παραλαβή διαφημιστικών φυλλαδίων από καταστήματα ή υπαίθριες διανομές που κρίνουν ότι δεν ανταποκρίνονται στις ανάγκες τους

Έντυπα Μέσα (Εφημερίδες & Περιοδικά)

- Το είδος χαρτιού που χρησιμοποιείται από τα Έντυπα Μέσα να διαθέτει φιλικά προς το περιβάλλον χαρακτηριστικά (EU Ecolabel)
- Προτίμηση στη χρήση και προμήθεια ανακυκλωμένου χαρτιού

Καθώς ο σκοπός των δράσεων πληροφόρησης και ευαισθητοποίησης είναι να συμβάλλουν στο μέγιστο δυνατό βαθμό στη μείωση κατανάλωσης χαρτιού, αλλά και να ενθαρρύνουν συγχρόνως την επαναχρησιμοποίηση του, κρίνεται σκόπιμο να απευθυνθούν πρωτίστως στους τομείς όπου εντοπίζεται μεγάλη και άσκοπη κατανάλωσή του, όπως εταιρείες, το σύνολο των υπηρεσιών του δημόσιου τομέα και τα Εκπαιδευτικά Ιδρύματα. Ωστόσο, εξίσου σημαντικά κοινά-στόχοι παραμένουν τα ΜΜΕ, το ευρύ κοινό και δει οι καταναλωτές που αποτελούν μέλη αυτών και δεν μπορούν να εξαιρεθούν. Στη συνέχεια της ενότητας παρουσιάζονται οι προβλεπόμενες δράσεις επικοινωνίας και ευαισθητοποίησης των ανωτέρω κατηγοριών κοινού.

- **Δημιουργία Ειδικής Ενότητας στην Επίσημη Ιστοσελίδα του Εθνικού Σχεδίου Πρόληψης Δημιουργίας Αποβλήτων**

Ως βασικό επιλεγμένο ρεύμα αποβλήτων για το εθνικό σχέδιο πρόληψης, απαιτείται – όπως έχει προβλεφθεί στις Οριζόντιες Δράσεις Επικοινωνίας της παρούσας έκθεσης – η δημιουργία ειδικής ενότητας για την ανάδειξη πρακτικών πρόληψης μείωσης και επαναχρησιμοποίησης του χαρτιού στην επίσημη ιστοσελίδα του εθνικού σχεδίου.

Συντονιστική Αρχή: ΥΠΕΝ

Στοχοθετούμενο Κοινό: Όλα τα κοινά-στόχοι

Επίπεδο εφαρμογής: Εθνικό

Χρονοδιάγραμμα υλοποίησης: Βραχυπρόθεσμα όσον αφορά στην υλοποίηση. Η τροφοδότηση με νέα, ειδήσεις και άλλο πληροφοριακό υλικό θα πρέπει να γίνεται καθ' όλη τη διάρκεια ισχύος της καμπάνιας προκειμένου να εξασφαλιστεί το συνεχές ενδιαφέρον του κοινού να επισκέπτεται την ιστοσελίδα σε τακτά χρονικά διαστήματα.

- **Δελτία Τύπου**

Σύνταξη και αποστολή Δελτίων Τύπου αναφορικά με την εξοικονόμηση χαρτιού. Το περιεχόμενο τους ενδεικτικά δύναται να κοινοποιεί έξυπνους τρόπους για τη μείωση, επαναχρησιμοποίηση ή/και αντικατάστασή του στο σπίτι και το γραφείο, στατιστικά στοιχεία μείωσης κατανάλωσης χαρτιού μετά την εφαρμογή μέτρων πρόληψης σε ευρωπαϊκές πόλεις/περιοχές δίνοντας κίνητρο στο κοινό να δράσει, πληροφορίες για bazar βιβλίων, κλπ.

Συντονιστική Αρχή: ΥΠΕΝ

Στοχοθετούμενο Κοινό: ΜΜΕ (κατ' επέκταση ευρύ κοινό): ΜΜΕ Πανελληνίας και τοπικής εμβέλειας

Επίπεδο εφαρμογής: Εθνικό

Χρονοδιάγραμμα υλοποίησης: Περιοδικά κατά τη διάρκεια εφαρμογής του εθνικού σχεδίου

- **Περαιτέρω επικοινωνία του Ευρωπαϊκού Οικολογικού Σήματος (EU Ecolabel) στο πλαίσιο ενίσχυσης της μείωσης αποβλήτων χαρτιού**

Τα οικολογικά σήματα μπορούν να βοηθήσουν τους καταναλωτές στην αναγνώριση προϊόντων που πληρούν τα κριτήρια περιβαλλοντικής απόδοσης, συμπεριλαμβανομένων των υλικών βάσει των οποίων παράγονται και των ορίων για τα επικίνδυνα υλικά. Αποτελούν, λοιπόν, έγκυρη πιστοποίηση περιβαλλοντικής μέριμνας από πλευράς επιχειρήσεων και αναγνωριστικό σήμα για την προτίμηση αυτών από τους καταναλωτές

- Σύνταξη και αποστολή Δελτίων Τύπου προκειμένου να επιμορφώσουν τους καταναλωτές για τη σημασία και οφέλη του οικολογικού σήματος στα προϊόντα χαρτιού
- Σύνταξη άρθρων που αναδεικνύουν καλά παραδείγματα (success stories) επιχειρήσεων που πιστοποιήθηκαν με EU Ecolabel και τα οφέλη που προέκυψαν για το περιβάλλον (σχετικά με το χαρτί)
- Πρόσκληση επιχειρήσεων να συμμετέχουν σε Ημερίδες για το ευρωπαϊκό οικολογικό σήμα προκειμένου να ενημερωθούν για τις προϋποθέσεις και τρόπους απόκτησής του.

Συντονιστική Αρχή: ΥΠΕΝ (Γραφείο Τύπου) ή/και συνεργασία του με άλλους φορείς (Επιμελητήρια, ΜΚΟ, κλπ)

Στοχοθετούμενο Κοινό: Καταναλωτές, Επιχειρήσεις, Δημόσιος Τομέας, Εκπαιδευτική Κοινότητα

Επίπεδο εφαρμογής: Εθνικό, Περιφερειακό, Τοπικό

Χρονοδιάγραμμα υλοποίησης: Περιοδικά κατά τη διάρκεια του προγράμματος

- **Διοργάνωση Εκδηλώσεων & Ημερίδων Ενημέρωσης και Ευαισθητοποίησης**

Συντονιστική Αρχή: ΦοΔΣΑ, ΟΤΑ

Στοχοθετούμενο Κοινό: Καταναλωτές, Επιχειρήσεις, Δημόσιος Τομέας, Εκπαιδευτική Κοινότητα (Μαθητές & Καθηγητές)

Επίπεδο εφαρμογής: Εθνικό, Περιφερειακό, Τοπικό

Χρονοδιάγραμμα υλοποίησης: Βραχυπρόθεσμα ή Περιοδικά κατά τη διάρκεια του προγράμματος ανάλογα με την εκδήλωση

Εκδηλώσεις για την Επαναχρησιμοποίηση Βιβλίων (Bazaar Βιβλίων)

Διοργάνωση Εκδηλώσεων για την Επαναχρησιμοποίηση Βιβλίων (Bazaar Βιβλίων) για το ευρύ κοινό. Οι εκδηλώσεις δύναται να διοργανωθούν σε συνεργασία με ΜΚΟ ή/και κατά τόπους αρμόδια γραφεία ΟΤΑ ειδικά κατά την περίοδο εορτών (Χριστούγεννα, Πάσχα), κατά την οποία είναι αυξημένη η καταναλωτική κίνηση για αγορά δώρων.

Ακόμη, παρά τις ήδη αξιόλογες υφιστάμενες εκδηλώσεις με το ίδιο θέμα, κρίνεται σκόπιμη η περεταίρω προτροπή των Εκπαιδευτικών Ιδρυμάτων να προωθούν την αξία της επαναχρησιμοποίησης θέτοντας τα bazaar βιβλίων στην μόνιμη ατζέντα των ετήσιων εκδηλώσεων.

Αρωγή Έντυπων Μέσων & Εκδοτικών Οίκων στα bazaar βιβλίων

Στοχεύοντας στην επαναχρησιμοποίηση και αξιοποίηση μέγιστου δυνατού αριθμού βιβλίων και συγγραμμάτων στο πλαίσιο των bazaar βιβλίων, προτείνεται άμεση επαφή του ΥΠΕΝ με τις Ενώσεις Ιδιοκτητών Έντυπων Μέσων⁴⁰ προκειμένου να συμβάλουν από πλευράς τους στις δράσεις διαθέτοντας ένθετες εκδόσεις προηγούμενων τευχών εφημερίδων/περιοδικών που δεν έχουν πωληθεί.

Ο ρόλος του ΥΠΕΝ θα είναι διαμεσολαβητικός προκειμένου να φέρει σε επαφή τους ιδιοκτήτες Έντυπων Μέσων με τις εκάστοτε ΜΚΟ, ΟΤΑ και Εκπαιδευτικά Ιδρύματα που θα πραγματοποιήσουν σχετικές πρωτοβουλίες, αλλά και εποπτικός προκειμένου να διασφαλίζει την καταγραφή των φορέων που αξιοποίησαν μία τέτοια συνεργασία, δίνοντας έτσι την ευκαιρία να επωφεληθούν στη συνέχεια άλλοι. Ανάλογα, προτείνεται να προσεγγιστούν και μεγάλοι Εκδοτικοί Οίκοι της χώρας. Η ενέργεια αυτή είναι προωθητική, ωστόσο συμπεριλαμβάνεται στη συγκεκριμένη ενότητα για λόγους πληρότητας.

Ωστόσο, καθώς ο απώτερος σκοπός μιας τέτοιας προσέγγισης είναι η εν γένει επαναχρησιμοποίηση των βιβλίων είναι θεμιτή η ενθάρρυνση των συγκεκριμένων επιχειρήσεων να προβούν στη διοργάνωση ανάλογων εκδηλώσεων με ίδια πρωτοβουλία εάν και εφόσον δεν επιθυμήσουν να προχωρήσουν σε κάποια συνεργασία.

Ημερίδες Ενημέρωσης

- **Επιχειρήσεις**

Διεξαγωγή θεματικών Ημερίδων για την ενημέρωση και παρακίνηση των επιχειρήσεων σχετικά με την υιοθέτηση πρακτικών αποφυγής, μείωσης και επαναχρησιμοποίησης αποβλήτων χαρτιού. Οι Ημερίδες θα διεξαχθούν σε συνεργασία με τα αντίστοιχα Επιμελητήρια & Συνδέσμους των επιχειρήσεων και οργανισμών που εξετάζονται στη συγκεκριμένη ενότητα.

Παράλληλα, σκόπιμη κρίνεται η δημιουργία ειδικής θεματικής ενότητας αναφορικά με τη σημασία, τα οφέλη και τις προϋποθέσεις απόκτησης ή/και διακίνησης προϊόντων με το οικολογικό σήμα EU Ecolabel. Στην προσπάθεια ενθάρρυνσης περισσότερων επιχειρήσεων να κινητοποιηθούν προς την κατεύθυνση αυτή, ενδείκνυται η παρουσία εκπροσώπων εταιρειών που διακινούν/παράγουν πιστοποιημένα με EU Ecolabel προϊόντα, προκειμένου να παρουσιάσουν το ανταγωνιστικό πλεονέκτημα που κέρδισε η επιχείρησή τους μέσα από τη συγκεκριμένη σήμανση. Τέλος, μεταξύ άλλων, θα πρέπει να τονίζεται στις επιχειρήσεις λιανεμπορίου και εστίασης ότι θα πρέπει να αποτρέπουν το προσωπικό τους να ενθέτει διαφημιστικό φυλλάδιο στην τσάντα

⁴⁰ http://www.minpress.gr/minpress/index/mme_gr/unions_idioktites.htm

αγορών των πελατών, δίχως πρώτα να διερευνήσουν εάν το επιθυμούν. Οι Ημερίδες θα διεξαχθούν σε συνεργασία με τα αντίστοιχα Επιμελητήρια & Συνδέσμους των επιχειρήσεων και οργανισμών που εξετάζονται στη συγκεκριμένη ενότητα.

- **Δημόσιος Τομέας**

Διεξαγωγή θεματικών Ημερίδων για την ενημέρωση και παρακίνηση των εργαζομένων και διοικητικών στελεχών των δημόσιων υπηρεσιών και άλλων δημόσιων φορέων και οργανισμών (ΟΤΑ, ΔΕΚΟ, κλπ) σχετικά με την υιοθέτηση πρακτικών αποφυγής, μείωσης και επαναχρησιμοποίησης αποβλήτων χαρτιού. Ειδικότερα δε για τα στελέχη σε επίπεδο λήψης αποφάσεων, θα πρέπει να δοθεί ιδιαίτερη έμφαση στον τομέα των *πράσινων προμηθειών, στο πλαίσιο του οποίου συνιστάται η παραγγελία χαρτιού με πιστοποίηση EU EcoLabel*, καθώς και στην εφαρμογή *πιστοποιημένης ηλεκτρονικής αποστολής & λήψης εγγράφων* μεταξύ των δημόσιων φορέων σύμφωνα με την Αριθμ. ΥΑΠ/Φ.40.4/163/2013. Οι Ημερίδες θα διεξαχθούν στα επιχειρησιακά κέντρα των κατά τόπους υπηρεσιών ή των δήμων στους οποίους δραστηριοποιούνται αυτές.

- **Εκπαιδευτικά Ιδρύματα**

Στο πλαίσιο δράσης του προγράμματος «Οικολογικά Σχολεία», προτείνεται η διεξαγωγή θεματικών Ημερίδων για την ενημέρωση και παρακίνηση των εκπαιδευτικών να εντάξουν δραστηριότητες πρόληψης δημιουργίας αποβλήτων χαρτιού κατά την ημερήσια σχολική δραστηριότητα

Στο πλαίσιο αυτό, κατόπιν συνεργασίας του ΥΠΕΝ με το Υπουργείου Παιδείας προβλέπονται οι παρακάτω δράσεις ενημέρωσης & ευαισθητοποίησης των μαθητών της Πρωτοβάθμιας Εκπαίδευσης:

- **Ενσωμάτωση «καλών πρακτικών πρόληψης δημιουργίας αποβλήτων χαρτιού στο γραφείο»** στις καθημερινές δραστηριότητες των εκπαιδευτικών, αλλά και παρότρυνση των μαθητών να υιοθετήσουν απλές καθημερινές τεχνικές για την επαναχρησιμοποίηση του (γράφω, ζωγραφίζω σε 2 όψεις, κλπ)
- **Ενημέρωση και ευαισθητοποίηση των μαθητών στο πλαίσιο του μαθήματος Μελέτη Περιβάλλοντος ή μαθημάτων άλλου αντικειμένου που θα μπορούσε να αναπτυχθεί σχετική θεματολογία (Γλώσσα, Έκθεση, Αγγλικά, κλπ)**
- **Συμμετοχή σε εκδηλώσεις πρόληψης δημιουργίας αποβλήτων τροφίμων** στο πλαίσιο άλλων φορέων και προγραμμάτων εξοικονόμησης πόρων

- **Οδηγός «Καλών Πρακτικών» Πρόληψης Δημιουργίας Αποβλήτων Χαρτιού για το Γραφείο**

Συντονιστική Αρχή: ΥΠΕΝ

Στοχοθετούμενο Κοινό: Επιχειρήσεις (περιβάλλον γραφείου), Δημόσιος Τομέας, Εκπαιδευτικά Ιδρύματα, Επιμελητήρια, ΜΚΟ

Επίπεδο εφαρμογής: Εθνικό, Περιφερειακό, Τοπικό

Χρονοδιάγραμμα υλοποίησης: Βραχυπρόθεσμα για τη δημιουργία Οδηγού Καλών Πρακτικών & περιοδικά για τις Ημερίδες Ενημέρωσης

Σχεδιασμός & Δημιουργία Οδηγού Πρόληψης Δημιουργίας Αποβλήτων Χαρτιού με απλές και έξυπνες συμβουλές-tip για τη μείωση κατανάλωσης χαρτιού και επαναχρησιμοποίηση του στο σύγχρονο περιβάλλον γραφείου. Ο Οδηγός «Καλών Πρακτικών» για το Γραφείο προτείνεται να εκδοθεί μόνο σε ηλεκτρονική μορφή καθώς η πλειοψηφία των επιχειρήσεων σήμερα αξιοποιεί στο μέγιστο της δυνατότητας της ηλεκτρονικής επικοινωνίας.

Περιγραφή Οδηγού: Ένα πολυσέλιδο και πλήρες εγχειρίδιο συμβουλών και εργαλείων για την εφαρμογή μέτρων πρόληψης αποβλήτων χαρτιού στο περιβάλλον εργασίας. Οι τεχνικές αυτές θα αφορούν σε κάθε μορφή επιχειρηματικής δραστηριότητας που εκτελείται σε περιβάλλον γραφείου ή σχετίζεται με την κατανάλωση χαρτιού. Ο εν λόγω οδηγός θα αποσταλεί ηλεκτρονικά στο σύνολο του Δημόσιου Τομέα (Υπουργεία, ΟΤΑ, ΔΕΚΟ, άλλοι δημόσιοι φορείς, κλπ), στα Ιδιωτικά & Δημόσια Εκπαιδευτικά Ιδρύματα της χώρας, καθώς και στα Επιμελητήρια & Συνδέσμους Επιχειρήσεων, προκειμένου με τη σειρά τους να το αποστείλουν στα μέλη τους.

- **Περαιτέρω διείσδυση του επικοινωνιακού μηνύματος της πρόληψης δημιουργίας αποβλήτων χαρτιού στο ευρύ κοινό μέσω λογαριασμών ΔΕΚΟ (ΔΕΗ, ΕΥΔΑΠ)**

Η ένταξη περιεκτικών και «εύστοχων» μηνυμάτων αναφορικά με την εξοικονόμηση πόρων χαρτιού σε λογαριασμούς ΔΕΚΟ αποτελεί μία συμπληρωματική μορφή ευρείας πληροφόρησης προς το ευρύ κοινό, η οποία κρίνεται ότι θα συμβάλλει ουσιαστικά υπέρ των σκοπών του παρόντος. Στο πλαίσιο αυτό, προτείνεται η επικοινωνία διαφορετικών σε κάθε λογαριασμό πρακτικών πρόληψης μείωσης και επαναχρησιμοποίησης χαρτιού με παραπομπή στην επίσημη ιστοσελίδα του εθνικού σχεδίου για περαιτέρω ενημέρωση.

Συντονιστική Αρχή: ΥΠΕΝ σε συνεργασία με ΔΕΚΟ

Στοχοθετούμενο Κοινό: Ευρύ κοινό

Επίπεδο εφαρμογής: Εθνικό

Χρονοδιάγραμμα υλοποίησης: Βραχυπρόθεσμα

- **Δράσεις Προώθησης**

Προώθηση επαναχρησιμοποίησης βιβλίων μέσω συντονισμού και προώθησης εκδηλώσεων

Προσέγγιση:

Υπάρχει πληθώρα υφιστάμενων δράσεων για την προώθηση της επαναχρησιμοποίησης βιβλίων, όπως ανταλλακτικά χαριστικά παζάρια σε διάφορους Δήμους και Δομές Κοινωνικής Αλληλεγγύης, ιδιαίτερα το τελευταίο χρονικό διάστημα. Κρίνεται λοιπόν σκόπιμο να ενισχυθούν περαιτέρω οι εκδηλώσεις για την επαναχρησιμοποίηση των βιβλίων μέσω του συντονισμού και της διοργάνωσης ανταλλακτικών παζαριών στους ΟΤΑ, καθώς και σε Σχολεία και Πανεπιστήμια. Προβλεπόμενες ενέργειες προώθησης είναι:

Ορισμός στους ΟΤΑ υπευθύνων για τον συντονισμό, σε συνεργασία με τα ΚΑΕΔΙΣΠ, για την υλοποίηση δράσεων επαναχρησιμοποίησης βιβλίων και την επικοινωνία με ΜΚΟ που διοργανώνουν ανταλλακτικά παζάρια

Προσέγγιση: Οι ενέργειες σε αρχικό στάδιο θα μπορούσαν να συντονιστούν από τα Τμήματα Κοινωνικών Υπηρεσιών, Δημοσίων Σχέσεων και Περιβάλλοντος / Γραφείου Εναλλακτικής Διαχείρισης Αποβλήτων των εκάστοτε Δήμων, μέχρι να δημιουργηθεί ενδεχομένως ξεχωριστό γραφείο που να ασχολείται με τη υλοποίηση δράσεων για την πρόληψη δημιουργίας αποβλήτων. Η ενέργεια αυτή θα μπορούσε να συνδεθεί με τις οριζόντιες δράσεις για την ανάπτυξη σχεδίων πρόληψης δημιουργίας αποβλήτων στους ΟΤΑ, τις δράσεις ενημέρωσης των εμπλεκόμενων υπαλλήλων και την παροχή εργαλείων για την προώθηση δράσεων πρόληψης αποβλήτων.

Συντονιστική Αρχή: ΟΤΑ μέσω της προώθησης εκδηλώσεων στα όρια των δήμων, σε συνεργασία με ΚΑΕΔΙΣΠ, επιχειρήσεις ή και ΜΚΟ που διοργανώνουν ανταλλακτικά παζάρια

Αποδέκτες – στοχοθετούμενο κοινό: Ευρύ κοινό και ειδικές κατηγορίες, Εκπαίδευση

Επίπεδο εφαρμογής: Τοπικό

Χρονοδιάγραμμα υλοποίησης: Βραχυπρόθεσμα

Διαμεσολαβητικός ρόλος ΥΠΕΝ μεταξύ ιδιοκτητών εντύπων μέσω και εκδοτών με ΟΤΑ, ΜΚΟ, κ.α.

Παράλληλα, όπως προαναφέρθηκε και στις δράσεις ενημέρωσης, σε μία καθολική προσπάθεια επαναχρησιμοποίησης του μέγιστου δυνατού αριθμού εκδόσεων προηγούμενων περιόδων, προτείνεται άμεση επαφή του ΥΠΕΝ με τις Ενώσεις Ιδιοκτητών Έντυπων Μέσων για τη διάθεση των ενθέτων εκδόσεων που δεν έχουν πωληθεί σε παλαιότερο τεύχη εφημερίδων σε bazaar βιβλίων. Ο ρόλος του ΥΠΕΝ, σε συνέχεια της προηγούμενης ενέργειας, θα είναι διαμεσολαβητικός προκειμένου να φέρει σε επαφή τους ιδιοκτήτες Έντυπων Μέσων με τις εκάστοτε ΜΚΟ, ΟΤΑ και Εκπαιδευτικά Ιδρύματα που θα πραγματοποιήσουν ανάλογες πρωτοβουλίες, αλλά και εποπτικός προκειμένου να καταγράφει τους φορείς που αξιοποιούν μία τέτοια συνεργασία και έτσι να επωφεληθούν στη συνέχεια άλλοι. Ανάλογα, προτείνεται να συμπεριληφθούν και μεγάλοι Εκδοτικοί Οίκοι της χώρας.

Ωστόσο, καθώς ο απώτερος σκοπός μιας τέτοιας προσέγγισης είναι η εν γένει επαναχρησιμοποίηση των βιβλίων, είναι θεμιτή η ενθάρρυνση των συγκεκριμένων επιχειρήσεων να προβούν στη διοργάνωση ανάλογων εκδηλώσεων με ίδια πρωτοβουλία εάν και εφόσον δεν επιθυμήσουν να προχωρήσουν σε κάποια συνεργασία.

Συντονιστική Αρχή: ΥΠΕΝ

Αποδέκτες – στοχοθετούμενο κοινό: Ιδιοκτήτες εντύπων μέσων, εκδότες, ΟΤΑ

Επίπεδο εφαρμογής: Εθνικό

Χρονοδιάγραμμα υλοποίησης: Βραχυπρόθεσμα και καθ' όλη τη διάρκεια της εκστρατείας

Πρώθηση επαναχρησιμοποίησης βιβλίων μέσω των κέντρων επαναχρησιμοποίησης και επιδιόρθωσης

Περισσότερες πληροφορίες για τις δράσεις που αφορούν την πρώθηση των κέντρων επαναχρησιμοποίησης και επιδιόρθωσης παρουσιάζονται στον τομέα προτεραιότητας - απόβλητα ηλεκτρικών και ηλεκτρονικών συσκευών, καθώς στοχεύουν ως επί το πλείστον στο συγκεκριμένο ρεύμα. Ωστόσο στα κέντρα επαναχρησιμοποίησης και επιδιόρθωσης μπορούν να συλλέγονται προς επαναχρησιμοποίηση βιβλία. Η ενέργεια αυτή συνδέεται με τις οριζόντιες δράσεις για την ανάπτυξη σχεδίων πρόληψης δημιουργίας αποβλήτων στους ΟΤΑ και τις δράσεις ενημέρωσης των εμπλεκόμενων υπαλλήλων. Δεδομένου του χρονικού διαστήματος που απαιτείται για την υλοποίηση των παραπάνω δράσεων, την εκπόνηση των απαραίτητων μελετών για την χωροθέτηση και λειτουργία των κέντρων επαναχρησιμοποίησης και επιδιόρθωσης, την εκπαίδευση του προσωπικού που απασχολείται σε αυτά και την διερεύνηση των θεμάτων που αφορούν την πιστοποίηση των κέντρων για την επισκευή των ΗΗΕ και την παροχή εγγυήσεων, η συγκεκριμένη δράση δεν μπορεί να εφαρμοστεί βραχυπρόθεσμα.

Συντονιστική Αρχή: ΟΤΑ, μέσω της δημιουργίας κέντρων επαναχρησιμοποίησης και επιδιόρθωσης σε τοπικό επίπεδο.

Αποδέκτες – στοχοθετούμενο κοινό: Ευρύ κοινό και ειδικές κατηγορίες,

Επίπεδο εφαρμογής: Τοπικό

Χρονοδιάγραμμα υλοποίησης: Μεσοπρόθεσμα

Πρώθηση ηλεκτρονικών συναλλαγών, τόσο με το δημόσιο, όσο και με τον ιδιωτικό τομέα

Προσέγγιση: Στα πλαίσια του Ν. 3979/2011 για την Ηλεκτρονική Διακυβέρνηση και λοιπές διατάξεις, και την υπ' αρ, ΥΑΠ/Φ.40.4/1/989/10.04.2012 Υπουργική Απόφαση (ΦΕΚ 1301/Β'/12.04.2012) "Κύρωση του Πλαισίου Παροχής Υπηρεσιών Ηλεκτρονικής Διακυβέρνησης" του Υφυπουργού Διοικητικής Μεταρρύθμισης και Ηλεκτρονικής Διακυβέρνησης, το τότε Υπουργείο Διοικητικής Μεταρρύθμισης και Ηλεκτρονικής Διακυβέρνησης με απόφασή του (Αριθμ. ΥΑΠ/Φ.40.4/163/7.2.2013) διευκρινίζει τους όρους και τις προϋποθέσεις πιστοποιημένης ηλεκτρονικής αποστολής και λήψης εγγράφων από τους δημόσιους φορείς. Με την εφαρμογή αυτή γίνεται προσπάθεια να απαλλαγθούν οι πολίτες και το δημόσιο από το απαρχαιωμένο σύστημα υλικής ανταλλαγής εγγράφων και την ασφαλή ηλεκτρονική ανταλλαγή μεταξύ τους.⁴¹

Επιπλέον, σύμφωνα με τις διατάξεις του Ν.4155/2013 «Εθνικό Σύστημα Ηλεκτρονικών Δημοσίων Συμβάσεων» (ΦΕΚ Α' /120/29-05-2013) και της ΥΑ Αριθμ. Π1/2390/2013 «Τεχνικές λεπτομέρειες και διαδικασίες λειτουργίας του Εθνικού Συστήματος Ηλεκτρονικών Δημοσίων Συμβάσεων (Ε.Σ.Η.ΔΗ.Σ.)» (ΦΕΚ Β' 2677/21-10-2013), από την 1/1/2015 όλοι οι διαγωνισμοί με προϋπολογισμό άνω των 1.000€ της κεντρικής κυβέρνησης και του ευρύτερου δημόσιου τομέα θα αναρτώνται στο Εθνικό Σύστημα Ηλεκτρονικών Δημοσίων Συμβάσεων (Ε.Σ.Η.ΔΗ.Σ.) και θα ακολουθούν την ηλεκτρονική διαδικασία. Συγκεκριμένα, όλοι οι διαγωνισμοί του δημόσιου και ευρύτερου δημόσιου τομέα από 1/1/14 πρέπει να δημοσιεύονται στο ΕΣΗΔΗΣ και να παίρνουν ένα κωδικό. Σύμφωνα με το Ν. 4254/2014 (υποπαράγραφος ΣΤ.20, σελίδα 1419 του ΦΕΚ 85/Α'/07.04.2014) για την τροποποίηση ημερομηνιών έναρξης εφαρμογής του Εθνικού Συστήματος Δημοσίων Συμβάσεων (ΕΣΗΔΗΣ):

- Η έναρξη ισχύος για την κεντρική διοίκηση είναι η 1/7/2014
- Η έναρξη ισχύος για την Γενική Κυβέρνηση είναι η 1/10/2014

⁴¹ <http://www.eea.gr/system/uploads/asset/data/1248/>

- Από 1/1/2015 οι διαγωνισμοί του λοιπού δημόσιου τομέα και των εποπτευόμενων φορέων θα γίνονται από το ΕΣΗΔΗΣ.

Το ΕΣΗΔΗΣ αφορά όλους του τύπους διαγωνισμών κατασκευές, προμήθειες, υπηρεσίες, μελέτες. Επίσης αφορά και όλες τις διαγωνιστικές διαδικασίες όπως, μειοδοτικούς, οικονομικότερη προσφορά, προχείρους, ανταγωνιστικό διάλογο κτλ. Οι ιστοσελίδες που θα χρησιμοποιούνται για τις ηλεκτρονικές δημοπρασίες τα εξής:

- eprocurement.gov.gr
- promitheus.gov.gr

Όσον αφορά την ηλεκτρονική τιμολόγηση, ως πλήρως αποδεκτή μέθοδος έχει ενταχθεί στην φορολογική νομοθεσία της Ελλάδας κατ' εφαρμογή των σχετικών Κοινοτικών Οδηγιών με αριθμό 2001/115/ΕΚ και 2006/112/ΕΚ (η τελευταία, όπως τροποποιήθηκε με τα οριζόμενα στην 2010/45/ΕΕ Οδηγία του Συμβουλίου της Ευρωπαϊκής Ένωσης σχετικά με το κοινοτικό σύστημα ΦΠΑ). Οι διατάξεις των ανωτέρω οδηγιών άρχισαν να εφαρμόζονται στην Ελλάδα από την 1/1/2004 και προσαρμοζόμενες σε έναν βαθμό στην ελληνική οικονομική πραγματικότητα εντάχθηκαν στο άρθρο 18Α του κωδικοποιημένου ΠΔ 186/1992 (Κώδικας Βιβλίων και Στοιχείων). Με την έναρξη εφαρμογής του Κώδικα Φορολογικής Απεικόνιση Συναλλαγών (ΚΦΑΣ) (Ν.4093/2012), τα ήδη οριζόμενα για την ηλεκτρονική τιμολόγηση επαναδιατυπώνονται και σε κάποια σημεία καθίστανται απλούστερα στην εφαρμογή τους, ανταποκρινόμενα περισσότερο και στην σχετική κοινοτική νομοθεσία, η οποία ορίζει ότι τα κράτη μέλη υποχρεούνται να αποδέχονται ως τιμολόγια όλα τα έγγραφα ή μηνύματα, σε χαρτί ή με ηλεκτρονική μορφή τα οποία πληρούν συγκεκριμένους όρους. Η ηλεκτρονική τιμολόγηση εκτός από τις συναλλαγές μεταξύ υπόχρεων φορολογικής απεικόνισης συναλλαγών κατά ΚΦΑΣ (επιτηδευματιών κατά ΚΒΣ) που διεθνώς φέρει την ονομασία B2B (Business to Business), έχει εφαρμογή και στις συναλλαγές μεταξύ υπόχρεων και ιδιωτών (B2C, Business to Consumer). Η εφαρμογή δηλαδή επεκτείνεται πέραν των τιμολογίων (πώλησης αγαθών και παροχής υπηρεσιών) και στις Αποδείξεις Λιανικής πώλησης και παροχής προς φυσικά πρόσωπα-μη υπόχρεους απεικόνισης. Η εφαρμογή της ηλεκτρονικής τιμολόγησης από τους εκδότες φορολογικών στοιχείων- υπόχρεους απεικόνισης συναλλαγών είναι προαιρετική.⁴²

Με βάση την ισχύουσα νομοθεσία, την 1/1/2014 τέθηκαν σε εφαρμογή οι διατάξεις του Κώδικα Φορολογικής Απεικόνισης Συναλλαγών (ΚΦΑΣ, ΠΟΛ.1221/2012) που αφορούν στην υποχρεωτική αποστολή αρχείων στη Γενική Γραμματεία Πληροφοριακών Συστημάτων (ΓΓΠΣ) με στοιχεία συναλλαγών των υπόχρεων επιχειρήσεων. Για τον σκοπό αυτό, στις 5/11/2013 ξεκίνησε στη ΓΓΠΣ η δοκιμαστική λειτουργία του πληροφοριακού συστήματος διαχείρισης ψηφιακών παραστατικών με ηλεκτρονική σήμανση (ΕΑΦΔΣΣ)⁴³.

Στην Ελλάδα δραστηριοποιούνται εταιρείες που προσφέρουν υπηρεσίες ηλεκτρονικής τιμολόγησης και λειτουργούν ως πλατφόρμες και συνδεδετικοί ιστοί επιχειρήσεων που εφαρμόζουν ηλεκτρονική τιμολόγηση. Μέσω του ΕΠ «Ψηφιακή Σύγκλιση», έχουν ενισχυθεί επιχειρήσεις μέσω διαφόρων δράσεων. Ενδεικτικά παραδείγματα αποτελούν η υιοθέτηση ολοκληρωμένων διαδικασιών ψηφιακής λιανικής, η ηλεκτρονική τιμολόγηση, οι έξυπνες κάρτες, τα ηλεκτρονικά κουπόνια, η διαφήμιση μέσα από κοινωνικά δίκτυα, η διασύνδεση φυσικού και ηλεκτρονικού κόσμου μέσω smart tags, οι διαδραστικές οθόνες κ.α.⁴⁴

Η Γενική Γραμματεία Τηλεπικοινωνιών και Ταχυδρομείων έθεσε σε Δημόσια διαβούλευση μέχρι τις 24.04.2014 τη Στρατηγική για την Ψηφιακή Ανάπτυξη της χώρας, την περίοδο 2014-2020⁴⁵. Επίσης, υπάρχουν ήδη εταιρείες που προσφέρουν e-billing και e-payment στους πελάτες τους. Λαμβάνοντας υπόψη τα ανωτέρω και τον βαθμό ωρίμανσης των ηλεκτρονικών συναλλαγών, τόσο στο Δημόσιο, όσο και στον ιδιωτικό τομέα, προβλέπονται οι κατωτέρω δράσεις, προκειμένου να προωθηθούν περαιτέρω οι ηλεκτρονικές συναλλαγές στον ιδιωτικό τομέα.

⁴² http://www.logistis.gr/default.asp?pid=4&la=1&art_id=385&tb3=1

⁴³ http://www.gsis.gr/gsis/export/sites/default/gsis_site/News/documents_news/dt_eafdss.pdf

⁴⁴ <http://www.digitalplan.gov.gr/portal/resource/Digi-retail>

⁴⁵ <http://www.digitalplan.gov.gr/resource-api/dipla/contentObject/Stratgikh-gia-thn-PShfiakh-Anaptyxh/content>

Δημιουργία Ομάδων Εργασίας (workgroups) από εμπλεκόμενους φορείς /μέρη / επιχειρήσεις για την αναγνώριση των εμποδίων και την πρόταση λύσεων.

Κατά την εκπόνηση της Στρατηγικής για την Ψηφιακή Ανάπτυξη της χώρας, την περίοδο 2014-2020⁴⁶, πραγματοποιήθηκε αρχική διαβούλευση με τις Περιφέρειες και τους κύριους συντελεστές τομεακής πολιτικής (Υπουργεία, 7 Αποκεντρωμένες Διοικήσεις, 13 Περιφέρειες και 6 άλλους μεγάλους Δικαιούχους του Ε.Π.«Ψηφιακή Σύγκλιση»). Συμπεριλαμβάνοντας εκπροσώπους επιμελητηρίων και επαγγελματικών ενώσεων, εκπροσώπους λογιστών και εταιρειών παροχής υπηρεσιών ηλεκτρονικής τιμολόγησης στους παραπάνω εμπλεκόμενους, προτείνεται η δημιουργία ομάδων εργασίας ανά θεματική ενότητα (ηλεκτρονική τιμολόγηση, ανταλλαγή εγγράφων μεταξύ πολιτών και δημοσίου, e-billing), με σκοπό την αναγνώριση των εμποδίων και την πρόταση λύσεων.

Θα υπάρξει συνέργεια με την ανάπτυξη των τομεακών σχεδίων πρόληψης και τον σχεδιασμό και υλοποίηση δράσεων ενημέρωσης που αφορούν την προώθηση των ηλεκτρονικών συναλλαγών, ώστε τα αποτελέσματα των ομάδων εργασίας να αποτυπωθούν στα σχέδια και τη στρατηγική των δράσεων ενημέρωσης.

Συντονιστική Αρχή:

Ομάδα εργασίας για την ηλεκτρονική τιμολόγηση / e-billing: Υπουργείο Οικονομικών σε συνεργασία με τη Γενική Γραμματεία Τηλεπικοινωνιών και Ταχυδρομείων και τη Γενική Γραμματεία Εμπορίου.

Ομάδα εργασίας για την ανταλλαγή εγγράφων μεταξύ πολιτών και δημοσίου: Υπουργείο Εσωτερικών και Διοικητικής Ανασυγκρότησης

Αποδέκτες – στοχοθετούμενο κοινό:

Ηλεκτρονική τιμολόγηση / e-billing: Ιδιωτικός Τομέας (Σύνδεσμος Επιχειρήσεων Πληροφορική και Επικοινωνιών Ελλάδας (ΣΕΠΕ), Σύνδεσμος Εισαγωγέων και Κατασκευαστών Ταμειακών Συστημάτων (ΣΕΚΤ), Επιμελητήρια, Ενώσεις, κ.λπ.).

Ανταλλαγή εγγράφων μεταξύ πολιτών και δημοσίου: Δημόσιος τομέας (ως υπεύθυνος για την εφαρμογή) και Ευρύ κοινό. Παράλληλα, κρίνεται σκόπιμο να κληθούν δίκτυα δήμων για την πληροφορική και τις επικοινωνίες, όπως το Δίκτυο Ίκαρος που ιδρύθηκε το 2009 από τους Δήμους της Κρήτης και των νήσων του Αιγαίου με στόχο την συνεργασία για την προώθηση των νέων τεχνολογιών⁴⁷

Επίπεδο εφαρμογής: Εθνικό

Χρονοδιάγραμμα υλοποίησης: Βραχυπρόθεσμα

Ενίσχυση επιχειρήσεων για υιοθέτηση ψηφιακών υπηρεσιών.

Είναι απαραίτητη η ενίσχυση των επιχειρήσεων, ειδικά των Μικρομεσαίων, τόσο τεχνολογικά όσο και οικονομικά ώστε να εφαρμόσουν ψηφιακές υπηρεσίες. Υπάρχει άμεση σύνδεση με ενέργειες ενημέρωσης, όπως π.χ. πρόγραμμα ευαισθητοποίησης και κινητοποίησης των επιχειρήσεων για τη διάχυση της Ηλεκτρονικής τιμολόγησης στις ΜΜΕ, καθώς και δημιουργία ενημερωτικής πλατφόρμας. Η αποτελεσματικότητα των διαδικασιών και η εξοικονόμηση πόρων/χρημάτων μέσω της ηλεκτρονικής τιμολόγησης είναι σημαντικά κίνητρα και πρέπει να αναδειχθούν⁴⁸. Παράλληλα, οι ομάδες εργασίας θα μπορούν να εξετάσουν και την παροχή κινήτρων προς τις επιχειρήσεις για την υιοθέτηση συστημάτων ηλεκτρονικής τιμολόγησης.

Εκτύπωση και επιλεκτική διανομή αυτοκόλλητου για την αποτροπή διανομής διαφημιστικών φυλλαδίων

Προσέγγιση: Προβλέπεται η εκτύπωση και επιλεκτική διανομή αυτοκόλλητου για την αποτροπή διανομής διαφημιστικών φυλλαδίων, με συντονιστική αρχή τους ΟΤΑ και τους ΦοΔΣΑ. Η διανομή μπορεί να γίνεται σε σημεία που θα επιλέξουν οι ΟΤΑ. Η δράση προώθησης θα υποστηριχθεί με κατάλληλες ενέργειες επικοινωνίας και δημοσιότητας, τόσο σε εθνικό επίπεδο, όσο και σε περιφερειακό/τοπικό, μέσω εκστρατειών ενημέρωσης στα πλαίσια υλοποίησης των περιφερειακών σχεδίων.

Συντονιστική Αρχή: ΟΤΑ και ΦοΔΣΑ.

⁴⁶ <http://www.digitalplan.gov.gr/resource-api/dipla/contentObject/Strathgikh-gia-thn-PShfiakh-Anaptyxh/content>

⁴⁷ http://www.ikarosnetwork.gr/ilektroniki_diakivernisi

⁴⁸ <http://www.accaglobal.com/content/dam/acca/global/PDF-technical/technology-publications/pol-tp-gpta.pdf>

Αποδέκτες – στοχοθετούμενο κοινό: Ευρύ κοινό (κυρίως νοικοκυριά και γραφεία)

Επίπεδο εφαρμογής: Εθνικό

Χρονοδιάγραμμα υλοποίησης: Βραχυπρόθεσμα

Πρώθηση της επαναχρησιμοποίησης βιβλίων στην εκπαίδευση (πρωτοβάθμια, δευτεροβάθμια, τριτοβάθμια)

Προσέγγιση: Προβλέπεται η πρόωση της επαναχρησιμοποίησης βιβλίων στην εκπαίδευση (πρωτοβάθμια, δευτεροβάθμια, τριτοβάθμια), με Συντονιστική Αρχή το Υπουργείο Παιδείας. Το Υπουργείο Παιδείας δύναται να θέτει στόχους για τη διανομή κάθε χρονιά κάποιου ποσοστού βιβλίων που θα προέρχεται από επιστρεφόμενα (καλής κατάστασης) βιβλία.

Η δράση αυτή είναι άρρηκτα συνδεδεμένη με σχετικές δράσεις επικοινωνίας, ενημέρωσης και ευαισθητοποίησης που περιγράφηκαν προηγουμένως και οι οποίες δρουν υποστηρικτικά, όπως η παρακίνηση μαθητών/σπουδαστών/φοιτητών για χρήση βιβλίων από μαθητές/σπουδαστές/φοιτητές προηγούμενων ετών. Άλλες ενέργειες προβολής είναι η βράβευση των εκπαιδευτικών ιδρυμάτων με τον μεγαλύτερο αριθμό επιστροφών και η πρόωση της κουλτούρας της αξιοποίησης του ψηφιακού εκπαιδευτικού υλικού. Η πρόωση του ψηφιακού εκπαιδευτικού υλικού δύναται να δράσει συμπληρωματικά με την πρόωση της επαναχρησιμοποίησης, καθώς π.χ. το εκπαιδευτικό υλικό για τη πρωτοβάθμια και δευτεροβάθμια εκπαίδευση είναι διαθέσιμο στον επίσημο δικτυακό τόπο του Υπουργείου Παιδείας, Έρευνας και Θρησκευμάτων με τα Διαδραστικά Σχολικά Βιβλία (e-books) σε περίπτωση που το αναζητήσει μελλοντικά μαθητής με πρόσβαση σε Η/Υ ⁴⁹.

Συντονιστική Αρχή: Υπουργείο Παιδείας.

Αποδέκτες – στοχοθετούμενο κοινό: Μαθητές πρωτοβάθμιας και δευτεροβάθμιας εκπαίδευσης, σπουδαστές/φοιτητές τριτοβάθμιας εκπαίδευσης, αλλά και οι εκπαιδευτικοί στην πρωτοβάθμια, δευτεροβάθμια και τριτοβάθμια εκπαίδευση, προκειμένου να παροτρύνουν τους μαθητές.

Επίπεδο εφαρμογής: Εθνικό

Χρονοδιάγραμμα υλοποίησης: Βραχυπρόθεσμα

4.3 ΤΟΜΕΑΣ ΠΡΟΤΕΡΑΙΟΤΗΤΑΣ: ΥΛΙΚΑ/ΑΠΟΒΛΗΤΑ ΣΥΣΚΕΥΑΣΙΑΣ

- **Δράσεις Επικοινωνίας και Δημοσιότητας**

Στόχος Δράσεων Επικοινωνίας & Δημοσιότητας για την Πρόληψη Δημιουργίας Υλικών/Αποβλήτων Συσκευασίας

Στην Ενότητα αυτή παρουσιάζεται ένα συνεκτικό σύνολο δράσεων ενημέρωσης και ευαισθητοποίησης του κοινού ως προς την **Πρόληψη Δημιουργίας Αποβλήτων Υλικών/Αποβλήτων Συσκευασίας** μέσω το οποίων επιδιώκεται η ενθάρρυνση κοινωνικών και επιχειρηματικών μερών να συνδράμει θετικά στη διάδοση και υλοποίηση πρακτικών μείωσης και επαναχρησιμοποίησης υλικών/αποβλήτων συσκευασίας. Ακολουθώς παρουσιάζονται οι **πρακτικές πρόληψης δημιουργίας υλικών/αποβλήτων συσκευασίας που θα αναδειχθούν μέσω των δράσεων επικοινωνίας** στις σε βασικές κατηγορίες στοχοθετούμενων κοινών.

Καταναλωτές

- Προτίμηση στην αγορά προϊόντων η συσκευασία των οποίων διαθέτει πιστοποίηση EU Ecolabel (Ευρωπαϊκού Οικολογικό Σήμα)
- Αγορά προϊόντων οικονομικής συσκευασίας (μεγάλο μέγεθος)
- Προτίμηση στην αγορά χύδην προϊόντων
- Η αγορά ανταλλακτικών συσκευασιών (refill packaging) να γίνει πρώτη επιλογή. Η πρακτική αυτή βρίσκει άμεση εφαρμογή σε προϊόντα όπως τυροκομικά & αλλαντικά (αγορά από τους ειδικούς πάγκους των σούπερ μάρκετ), ξηροί καρποί, καφές, όσπρια, κλπ

⁴⁹ <http://ebooks.edu.gr/2013/>

- Αντικατάσταση της πλαστικής σακούλας αγορών σε καταστήματα λιανεμπορίου (σούπερ μάρκετ) με επαναχρησιμοποιούμενες
- Περιορισμός της κατανάλωσης τσαντών αγορών από καταστήματα λιανικής (καταστήματα ενδυμάτων, καλλυντικών, κα) είτε τοποθετώντας τις αγορές τους σε επαναχρησιμοποιούμενη τσάντα ή σε τσάντα που ήδη απέκτησαν από την αγορά τους την ίδια μέρα σε άλλο κατάστημα
- Ειδικότερα, κατά την επίσκεψη σε αλυσίδες εστίασης για αγορά ροφήματος με σκοπό την εκτός αυτού κατανάλωσή τους (take away), οι καταναλωτές θα πρέπει να παροτρυνθούν να φέρουν μαζί τους προσωπική επαναχρησιμοποιούμενη κούπα-θερμός για την παρασκευή του ροφήματός τους, συνεισφέροντας με τρόπο αυτό στη μείωση της κατανάλωσης μεγάλων ποσοτήτων χάρτινων και πλαστικών κυπέλλων
- Τέλος, κρίνεται σκόπιμο να δοθεί επίσης έμφαση σε τρόπους μείωσης των δοχείων εμφιαλωμένου νερού. Λόγω του εξαιρετικά μεγάλου αριθμού κατανάλωσης εμφιαλωμένου νερού ανά την Ελλάδα (ειδικά σε περιοχές όπου το τρεχούμενο νερό/νερό βρύσης δεν ενδείκνυται ως πόσιμο) προτείνεται είτε η προτροπή των νοικοκυριών για αγορά μεγάλων φιαλών νερού, είτε η χρήση οικιακού συστήματος φιλτραρίσματός του.

Ιδιωτικός Τομέας (Επιχειρήσεις & Βιομηχανίες)

- Προτίμηση στην αγορά προϊόντων η συσκευασία των οποίων είναι πιστοποιημένη με το Ευρωπαϊκό Οικολογικό Σήμα (EU Ecolabel)
- Προτίμηση στη χρήση και προμήθεια προϊόντων οικονομικής συσκευασίας (μεγάλο μέγεθος)
- Προτίμηση στην προμήθεια χύδην προϊόντων
- Τα καταστήματα λιανικής να περιορίσουν τη διάθεση τσάντας αγορών προς τους καταναλωτές, εκπαιδεύοντας το προσωπικό τους να διερευνά πρωτίστως εάν ο ίδιος ο καταναλωτής την επιθυμεί
- Οι αλυσίδες λιανεμπορίου να περιορίσουν στο μέγιστο τη χρήση και διάθεση πλαστικής σακούλας, είτε ερωτώντας τον καταναλωτή εάν τις επιθυμεί, είτε προωθώντας επαναχρησιμοποιούμενες τσάντες αγορών
- Προτίμηση στη λήψη παραγγελιών βάσει επαναχρησιμοποιούμενων συσκευασιών (παλέτες, κλπ)

Δημόσιος Τομέας

- Προτίμηση στην αγορά προϊόντων η συσκευασία των οποίων είναι πιστοποιημένη με το Ευρωπαϊκό Οικολογικό Σήμα (EU Ecolabel)
- Προτίμηση στη χρήση και προμήθεια προϊόντων οικονομικής συσκευασίας (μεγάλο μέγεθος)
- Προτίμηση στην προμήθεια χύδην προϊόντων
- Παραγγελίες και συμβάσεις στο πλαίσιο των «πράσινων προμηθειών»

Εκπαιδευτικά Ιδρύματα

- Προτίμηση στην αγορά προϊόντων η συσκευασία των οποίων είναι πιστοποιημένη με το Ευρωπαϊκό Οικολογικό Σήμα (EU Ecolabel)
- Προτίμηση στη χρήση και προμήθεια προϊόντων οικονομικής συσκευασίας (μεγάλο μέγεθος)
- Προτίμηση στην προμήθεια χύδην προϊόντων
- Αναφορικά με τη μείωση φιαλών μεταλλικού νερού, προτείνεται η τοποθέτηση ψυκτικών μηχανημάτων νερού για μαθητές και καθηγητές στις εγκαταστάσεις των εκπαιδευτηρίων

Τουριστικά Καταλύματα

- Προτίμηση στην προμήθεια χύδην προϊόντων. Η συγκεκριμένη πρακτική δύναται να βρει άμεση εφαρμογή τόσο σε γεύματα μπουφέ αντικαθιστώντας ατομικές συσκευασίες τροφίμων (μαρμελάδες, δημητριακά, βούτυρο, κλπ), όσο και σε προϊόντα υγιεινής αντικαθιστώντας προϊόντα μιας χρήσης (σαμπουάν, αφρόλουτρο) με συσκευές ανεφοδιασμούκ

- Προτίμηση στην αγορά προϊόντων η συσκευασία των οποίων είναι πιστοποιημένη με το Ευρωπαϊκό Οικολογικό Σήμα (EU Ecolabel)
- Προτίμηση στη χρήση και προμήθεια προϊόντων οικονομικής συσκευασίας (μεγάλο μέγεθος)

Διαφημιστικό Υλικό & Παραγωγές για την προβολή της πρόληψη δημιουργίας αποβλήτων Υλικών/Απόβλητα Συσκευασίας

Οι έντυπες, καθώς και οι ραδιοτηλεοπτικές παραγωγές που κρίνεται σκόπιμο να δημιουργηθούν στο πλαίσιο πρόληψης δημιουργίας αποβλήτων Υλικών/Αποβλήτων Συσκευασίας αποσκοπούν στην ευρεία διάδοση στο σύνολο της ελληνικής κοινωνίας της αναγκαιότητας για τη μείωση της παραγωγής των ποσοτήτων που προκύπτουν καθημερινά από το συγκεκριμένο ρεύμα αποβλήτων, αλλά και τη βιωσιμότερη αξιοποίηση των πόρων που δαπανώνται για να κατασκευαστούν. Ωστόσο, πέραν του γενικότερου πλαισίου των μηνυμάτων που θα χρησιμοποιηθούν προς την κατεύθυνση αυτή, προτείνεται η στοχευμένη προβολή μηνυμάτων για την μείωση χρήσης της πλαστικής σακούλας, καθόσον η υπερκατανάλωσή της - που συνυφασμένη με τον σύγχρονο τρόπο ζωής - επιφέρει τεράστιο περιβαλλοντικό αντίκτυπο στο σύνολο της κοινωνίας. Αξιοποιώντας τα εν λόγω επικοινωνιακά εργαλεία και προβάλλοντας τα στο μέγιστο δυνατό βαθμό καλλιεργείται η σταδιακή αλλαγή της συμπεριφοράς των καταναλωτών προς την αποφυγή χρήσης της ή επαναχρησιμοποίησης της.

I. Διαφημιστικές Καταχωρήσεις/ Ραδιοτηλεοπτικά Σποτ

Ως ένα από τα μεγαλύτερης απήχησης και εμβέλειας επικοινωνιακά εργαλεία για τη διάδοση μηνυμάτων, η διαφήμιση, είτε με τη μορφή έντυπης καταχώρησης, είτε ως ραδιοτηλεοπτικό σποτ, έχει τη δυνατότητα να δημιουργεί νέες τάσεις και να **διαμορφώνει εκ νέου ακόμη και τις πιο καθιερωμένες συνήθειες**. Καθώς η χρήση του ρεύματος αποβλήτων που εξετάζεται στην παρούσα ενότητα - και ιδιαίτερα όσον αφορά στην πλαστική σακούλα μίας χρήσης - εξαρτάται σε μεγάλο βαθμό από τη συμπεριφορά του κοινού, το εν λόγω μέσο αποτελεί προαπαιτούμενο προκειμένου το ευρύ κοινό να κατανοήσει τις επιπτώσεις της υπερκαταναλωτικής του συμπεριφοράς και την αναγκαιότητα για αλλαγή αυτής. *Τα υλικά συσκευασίας και δει η πλαστική σακούλα είναι τόσο καλά ενσωματωμένα στον σύγχρονο τρόπο ζωής που δίχως την κατάλληλη και στοχευμένη ενημέρωση το ευρύ κοινό αδυνατεί να συνειδητοποιήσει την επίπτωσή τους στην οικολογική ισορροπία.* Με γνώμονα τα προαναφερθέντα, προβλέπεται η προετοιμασία «δημιουργικών» διαφημιστικών spot (τηλεόραση & ραδιόφωνο) με εύστοχα επικοινωνιακά μηνύματα αναφορικά με τον περιορισμό χρήσης υλικών/αποβλήτων συσκευασίας με ιδιαίτερη έμφαση στην πλαστικής σακούλα. Η εφαρμογή τους θα πρέπει να είναι ταυτόχρονη, συνεχής και συνεπής καθ' όλη τη διάρκεια υλοποίησης του προγράμματος πρόληψης δημιουργίας αποβλήτων υλικών συσκευασίας

Συντονιστική Αρχή: ΥΠΕΝ

Στοχοθετούμενο Κοινό: ΜΜΕ (κατ' επέκταση ευρύ κοινό)

Επίπεδο εφαρμογής: Εθνικό

Χρονοδιάγραμμα υλοποίησης: Καθ' όλη τη διάρκεια υλοποίησης της καμπάνιας

II. Δημιουργία αφισών

Ακόμη, ενδείκνυται παραγωγή αφισών με επικοινωνιακό περιεχόμενο ανάλογο των ραδιοτηλεοπτικών spot. Οι αφίσες θα αναρτηθούν τόσο στο σύνολο των υπηρεσιών του Δημόσιου Τομέα (Υπουργεία, ΟΤΑ, ΔΕΚΟ, ΚΕΠ, κλπ), αλλά και σε όλα τα Εκπαιδευτικά Ιδρύματα της χώρας. Ειδικότερα δε για τους καταναλωτές - στην αποδοχή και έμπρακτη υποστήριξη των οποίων στηρίζεται κατά μεγάλο βαθμό η μείωση των ποσοτήτων πλαστικής σακούλας μίας χρήσης - η ανάρτηση των αφισών μπορεί να γίνει σε μεγάλες αλυσίδες καταστημάτων λιανικού εμπορίου. Η τελευταία πρόταση στοχεύει να βρει θετικής υποστήριξης και αποδοχής από το σύνολο του κλάδου λιανεμπορίου στο πλαίσιο των εθελοντικών συμφωνιών.

Συντονιστική Αρχή: ΥΠΕΝ

Στοχοθετούμενο Κοινό: Ευρύ Κοινό και ειδικότερα Καταναλωτές

Επίπεδο εφαρμογής: Εθνικό

Χρονοδιάγραμμα υλοποίησης: Βραχυπρόθεσμα**III. Προωθητικό Υλικό***Επαναχρησιμοποιούμενες οικολογικές βαμβακερές τσάντες*

Στοχεύοντας στην άμεση παρότρυνση των καταναλωτών να περιορίσουν ή και να αντικαταστήσουν τις πλαστικές σακούλες μίας χρήσης ειδικά κατά τις αγορές τους σε σουπερ μάρκετ, προτείνεται η παραγωγή και διανομή επαναχρησιμοποιούμενων οικολογικών τσαντών με ανάλογη σηματοποίηση (logo, μηνύματα, κλπ). Η διανομή τους θα πραγματοποιηθεί μέσω των ΟΤΑ είτε με το σύστημα «πόρτα-πόρτα», είτε μέσω τοποθέτησης σημείων ενημέρωσης «Info Point». Ωστόσο, σε περίπτωση εφαρμογής του συστήματος «πόρτα-πόρτα» θα πρέπει να εξασφαλιστεί η ταυτόχρονη ενημέρωση των πολιτών τη στιγμή της διανομής, αλλά επίσης και η σωστή αξιοποίηση των πόρων (διανομή τσαντών μόνο εφόσον η παραλαβή τους είναι επιθυμητή από τον πολίτη, αποφεύγοντας τη δημιουργία περισσοτέρων αποβλήτων). Οι δύο αυτές παράμετροι είναι δυνατόν να επιτευχθούν συγχρόνως με ομάδες οι οποίες θα πραγματοποιούν τη διανομή μόνο κατόπιν επικοινωνίας με τους ενοίκους και ζητώντας τους να υπογράψουν λίστα παραλαβής εφόσον έχουν πρωτίστως ενημερωθεί για τους σκοπούς της δράσης. Τέλος, δύναται να διανεμηθούν επίσης σε μαθητές και σπουδαστές εκπαιδευτικών ιδρυμάτων στο πλαίσιο του Προγράμματος «Οικολογικά Σχολεία».

Συντονιστική Αρχή: ΕΟΑΝ (Συντονιστής), Σύστημα Εναλλακτικής Διαχείρισης Συσκευασιών και ΟΤΑ

Στοχοθετούμενο Κοινό: Ευρύ Κοινό και ειδικότερα Καταναλωτές

Επίπεδο εφαρμογής: Εθνικό

Χρονοδιάγραμμα υλοποίησης: Βραχυπρόθεσμα όσον αφορά στην έναρξη των επικοινωνιακών δράσεων για την πρόληψη δημιουργίας αποβλήτων Υλικών/Αποβλήτων Συσκευασίας; Ενώ στη συνέχεια κατά περίπτωση στο πλαίσιο σχετικών εκδηλώσεων για το ευρύ κοινό ή στο πλαίσιο εκδηλώσεων άλλων φορέων («Ευρωπαϊκή Εβδομάδα Μείωσης Αποβλήτων», κλπ)

Οδηγός «Καλών Πρακτικών» Πρόληψης Δημιουργίας Αποβλήτων Υλικών/Συσκευασίας στη Βιομηχανία

Σχεδιασμός & Δημιουργία πολυσέλιδου ηλεκτρονικού «Πρακτικού Οδηγού Πρόληψης Δημιουργίας Αποβλήτων Υλικών/Αποβλήτων Συσκευασίας» για Επιχειρήσεις και Βιομηχανίες αποσκοπώντας στην προαγωγή των πρακτικών μείωσης συσκευασίας, τη βελτίωση μεθόδων για την Παρασκευή αυτών, καθώς και τη βιώσιμη αξιοποίηση των πόρων μέσα από τις εν λόγω διαδικασίες.

Συντονιστική Αρχή: ΥΠΕΝ

Στοχοθετούμενο Κοινό: Επιχειρήσεις (περιβάλλον γραφείου), Δημόσιος Τομέας, Εκπαιδευτικά Ιδρύματα, Επιμελητήρια, ΜΚΟ

Επίπεδο εφαρμογής: Εθνικό, Περιφερειακό, Τοπικό

Χρονοδιάγραμμα υλοποίησης: Βραχυπρόθεσμα για τη δημιουργία Οδηγού Καλών Πρακτικών & περιοδικά για τις Ημερίδες Ενημέρωσης

Δελτία Τύπου

Σύνταξη και αποστολή Δελτίων Τύπου αναφορικά με σκοπό την ενημέρωση του κοινού για τους τρόπους μείωσης και επαναχρησιμοποίησης υλικών/αποβλήτων συσκευασίας. Αρχικά, θα δοθεί έμφαση στη μείωση χρήσης της πλαστικής σακούλας με την παράθεση τόσο πορισμάτων ερευνών που έχουν γίνει σε άλλες ευρωπαϊκές χώρες με το ίδιο αντικείμενο, καθώς και αριθμητικά στοιχεία για τον βαθμό επιβάρυνσης του περιβάλλοντος από αυτή. Αναφορικά με το τελευταίο, προτείνεται η συμβολή περιβαλλοντικών ΜΚΟ για την παράθεση στοιχείων για τη συμβολή της πλαστικής σακούλας στη διατάραξη του οικοσυστήματος (πχ θάνατος θαλάσσιων χελωνών εξαιτίας της ρύπανσης των θαλασσών με πλαστικές σακούλες, κλπ). Στη συνέχεια μπορούν να ακολουθήσουν Δελτία Τύπου αναφορικά με την προαγωγή έξυπνων τρόπων επαναχρησιμοποίησης συσκευασιών.

Συντονιστική Αρχή: ΥΠΕΝ

Στοχοθετούμενο Κοινό: ΜΜΕ (κατ' επέκταση ευρύ κοινό): ΜΜΕ Πανελληνίας και τοπικής εμβέλειας

Επίπεδο εφαρμογής: Εθνικό

Χρονοδιάγραμμα υλοποίησης: Περιοδικά κατά τη διάρκεια εφαρμογής του προγράμματος

Αξιοποίηση Σχέσεων με τα ΜΜΕ (Media Relations)

Στο πλαίσιο αξιοποίησης των σχέσεων με τα ΜΜΕ, για τη μεγιστοποίηση της διάδοσης του μηνύματος και καλών πρακτικών της πρόληψης δημιουργίας υλικών/αποβλήτων συσκευασίας, προτείνεται:

- ✓ Η ενημέρωση συντελεστών τηλεοπτικών εκπομπών διακόσμησης χώρων & DIY, αλλά και άλλων ενημερωτικών/ψυχαγωγικών εκπομπών για το πρόγραμμα ενημέρωσης και ευαισθητοποίησης σχετικά με την πρόληψη δημιουργίας υλικών/αποβλήτων συσκευασίας με ενημερωτικό υλικό, Δελτία Τύπου και πρόσκλησή τους σε ειδικές ημερίδες/εκδηλώσεις με σχετικό αντικείμενο
- ✓ Η τροφοδότηση τηλεοπτικών εκπομπών διακόσμησης χώρων & DIY με έξυπνες ιδέες και πρακτικές για την αξιοποίηση και επαναχρησιμοποίηση υλικών συσκευασίας προκειμένου να τα ενσωματώσουν στην ατζέντα της εκπομπής ως μόνιμη θεματική ενότητα.
- ✓ Παρότρυνση των έντυπων Μέσων να δημιουργήσουν θεματικές μόνιμες στήλες αναφορικά με την επαναχρησιμοποίηση των υλικών συσκευασίας σε περιοδικά διακόσμησης ή άλλα περιοδικά που διαθέτουν στήλες διακόσμησης

Συντονιστική Αρχή: ΥΠΕΝ

Στοχοθετούμενο Κοινό: ΜΜΕ (κατ' επέκταση ευρύ κοινό): ΜΜΕ Πανελλήνιας και τοπικής εμβέλειας

Επίπεδο εφαρμογής: Εθνικά και Τοπικά ΜΜΕ

Χρονοδιάγραμμα υλοποίησης: Καθ' όλη τη διάρκεια υλοποίησης της καμπάνιας

Περαιτέρω επικοινωνία του Ευρωπαϊκού Οικολογικού Σήματος (EU Ecolabel) στο πλαίσιο ενίσχυσης της μείωσης υλικών /αποβλήτων συσκευασίας

Τα οικολογικά σήματα μπορούν να βοηθήσουν τους καταναλωτές στην αναγνώριση προϊόντων που πληρούν τα κριτήρια περιβαλλοντικής απόδοσης, συμπεριλαμβανομένων των υλικών βάσει των οποίων παράγονται και των ορίων για τα επικίνδυνα υλικά. Αποτελούν, λοιπόν, έγκυρη πιστοποίηση περιβαλλοντικής μέριμνας από πλευράς επιχειρήσεων και αναγνωριστικό σήμα για την προτίμηση αυτών από τους καταναλωτές.

- Σύνταξη και αποστολή Δελτίων Τύπου προκειμένου να επιμορφώσουν τους καταναλωτές για τη σημασία και οφέλη του οικολογικού σήματος στα υλικά συσκευασίας
- Σύνταξη άρθρων που αναδεικνύουν καλά παραδείγματα (success stories) επιχειρήσεων που πιστοποιήθηκαν με EU Ecolabel και τα οφέλη που προέκυψαν για το περιβάλλον (σχετικά με την συσκευασία)
- Πρόσκληση επιχειρήσεων να συμμετέχουν σε Ημερίδες για το ευρωπαϊκό οικολογικό σήμα προκειμένου να ενημερωθούν για τις προϋποθέσεις και τρόπους απόκτησής του.

Συντονιστική Αρχή: ΥΠΕΝ (Γραφείο Τύπου) ή/και συνεργασία του με άλλους φορείς (Επιμελητήρια, ΜΚΟ, κλπ)

Στοχοθετούμενο Κοινό: Καταναλωτές, Επιχειρήσεις, Δημόσιος Τομέας, Εκπαιδευτική Κοινότητα

Επίπεδο εφαρμογής: Εθνικό, Περιφερειακό, Τοπικό

Χρονοδιάγραμμα υλοποίησης: Περιοδικά κατά τη διάρκεια του προγράμματος

Διοργάνωση Ημερίδων Ενημέρωσης & Εκπαίδευσης

Συντονιστική Αρχή: ΥΠΕΝ, ΕΟΑΝ, ΦοΔΣΑ, ΟΤΑ

Στοχοθετούμενο Κοινό: Επιχειρήσεις & Βιομηχανίες, Τμήματα Βιομηχανικής Έρευνας & Σχεδιασμού

Εκπαιδευτικών Ιδρυμάτων

Επίπεδο εφαρμογής: Εθνικό, Περιφερειακό, Τοπικό

Χρονοδιάγραμμα υλοποίησης: Βραχυπρόθεσμα ή Περιοδικά κατά τη διάρκεια του προγράμματος

I. Ημερίδες Ενημέρωσης για Επιχειρήσεις & Βιομηχανίες

Διεξαγωγή θεματικών Ημερίδων για την ενημέρωση και παρακίνηση των επιχειρήσεων σχετικά με την υιοθέτηση πρακτικών πρόληψης υλικών/αποβλήτων συσκευασίας και τα

οφέλη που προκύπτουν μέσα από αυτή. Οι Ημερίδες θα διεξαχθούν είτε στο πλαίσιο προώθησης των εθελοντικών συμφωνιών, είτε ανεξάρτητα σε συνεργασία με τα αντίστοιχα Επιμελητήρια & Συνδέσμους των επιχειρήσεων και οργανισμών που εξετάζονται στη συγκεκριμένη ενότητα. Κατά τη διεξαγωγή της δεύτερης κατηγορίας ημερίδων θεωρείται απαραίτητη η πρόσκληση επιστημόνων έρευνας και εκπροσώπων ερευνητικών ιδρυμάτων για την ανταλλαγή απόψεων και πληροφοριών για νέες μεθόδους και εναλλακτικές που σχετίζονται με τη δημιουργία και σχεδιασμό των συσκευασιών.

Παράλληλα, σκόπιμη κρίνεται η ενσωμάτωση ειδικής θεματικής ενότητας αναφορικά με τη σημασία, τα οφέλη και τις προϋποθέσεις απόκτησης του οικολογικού σήματος **EU Ecolabel**. Στην προσπάθεια ενθάρρυνσης περισσότερων επιχειρήσεων να κινητοποιηθούν προς την κατεύθυνση αυτή, ενδείκνυται η παρουσία εκπροσώπων πιστοποιημένων με **EU Ecolabel** εταιρειών προκειμένου να παρουσιάσουν το ανταγωνιστικό πλεονέκτημα που κέρδισε η επιχείρησή τους μέσα από τη συγκεκριμένη πιστοποίηση.

Τέλος, κατά τη διάρκεια των Ημερίδων είναι σημαντικό να δοθεί έμφαση στην εκπαίδευση και καθοδήγηση του προσωπικού επιχειρήσεων λιανικού εμπορίου και δει των σουπερ μάρκετ με σκοπό την αποτροπή των καταναλωτών να χρησιμοποιούν πλαστικές σακούλες μίας χρήσης και παράλληλη προώθηση της επαναχρησιμοποιούμενης τσάντας. Συμπληρωματικά της εν γένει ενημέρωσης ενδείκνυται και παροχή *εκπαιδευτικών σεμιναρίων μάρκετινγκ* προκειμένου να ενισχύσουν την προώθηση της επαναχρησιμοποιούμενης τσάντας κοινό-πελάτες τους.

II. Ημερίδες Ενημέρωσης για Ερευνητικά Κέντρα & Εκπαιδευτικά Ιδρύματα με Τμήματα Βιομηχανικής Έρευνας και Σχεδιασμού

Οι εν λόγω ημερίδες θα διεξαχθούν σε συνεργασία του ΥΠΕΝ με το Υπουργείο Παιδείας και τη Γενική Γραμματεία Έρευνας και Τεχνολογίας. Κεντρικός στόχος των ημερίδων είναι να παρουσιάσουν σε ερευνητές, καθηγητές, αλλά και σπουδαστές των ερευνητικών κέντρων και τμημάτων την εθνική στρατηγική αναφορικά με την μείωση κατανάλωσης πόρων όσων αφορά στην κατασκευή των συσκευασιών, καθώς και την βελτιστοποίηση της βιωσιμότητας των υλικών από τα οποία κατασκευάζονται. Παράλληλα, προβάλλοντας και εστιάζοντας στη σημαντικότητα και βαρύτητα του εγχειρήματος προς τη δημιουργία μίας κοινωνίας μηδενικών αποβλήτων μέσα από τις ημερίδες αναμένεται να αναγνωριστεί η ανάγκη από το σύνολο της ερευνητικής κοινότητας για την εξέλιξη υπάρχοντων ερευνών, αλλά και τη δημιουργία νέων προς την κατεύθυνση αυτή.

Διοργάνωση Εκδηλώσεων Ευαισθητοποίησης & Ενθάρρυνσης για την υιοθέτηση «Καλών Πρακτικών»

I. «Βραβεία Περιβαλλοντικών & Αειφόρων Δράσεων για την Ανάδειξη και Επιβράβευση των Επιχειρήσεων που Επιχειρούν με Γνώμονα την Πρόληψη Δημιουργία Υλικών/Αποβλήτων Συσκευασιών

Η Εταιρική Κοινωνική Ευθύνη (CSR) αποτελεί απαραίτητο και φυσικό στοιχείο στην προσπάθεια για μια πιο ανταγωνιστική Ευρώπη. Όπως αποδεικνύεται από την καταγραφή υφιστάμενων ιδιωτικών επιχειρηματικών περιβαλλοντικών δράσεων σε προηγούμενο παραδοτέο του παρόντος έργου, η πράσινη επιχειρηματικότητα έχει τοποθετηθεί σήμερα στο επίκεντρο της ιδιωτικής επιχειρηματικής πρωτοβουλίας, με πλήθος επιχειρήσεων να χρηματοδοτούν δράσεις και προγράμματα προς την ανεύρεση και εφαρμογή νέων βιώσιμων τεχνολογιών ή περιβαλλοντικών μεθόδων λειτουργίας συντελώντας έτσι ενεργά στη διαμόρφωση μιας αειφόρου κοινωνίας. Εφαρμογή αυτής της πράσινης πολιτικής αποτελεί ένας σημαντικός ήδη αριθμός υφιστάμενων ιδιωτικών πρωτοβουλιών ως προς την εφαρμογή μέτρων πρόληψης υλικών/αποβλήτων συσκευασίας. Τον κατάλογο τέτοιων δράσεων θα συμπληρώσουν ακόμη περισσότερες εταιρείες μέσω του εθνικού σχεδίου πρόληψης δημιουργίας αποβλήτων. Δεδομένου ότι η πρόληψη ως αντικείμενο του εν λόγω τομέα αποβλήτων αφορά πολλούς κλάδους – έρευνα τεχνολογίας, οικολογικός σχεδιασμός, κατασκευή συσκευασίας, επαναχρησιμοποίηση του υλικού – και συμβάλει αποτελεσματικά στην εξοικονόμηση πόρων, η επιβράβευση των επιχειρήσεων θεωρείται απαραίτητη ενέργεια για την αναγνώριση και συνέχιση του έργου τους, αλλά και την ενθάρρυνση νέων επιχειρήσεων να ακολουθήσουν ανάλογες πρακτικές. Στο πλαίσιο αυτό, προτείνεται η από κοινού

διοργάνωση ΥΠΕΝ και των αντίστοιχων Επιμελητηρίων **ετήσιων Επιχειρηματικών Βραβείων στον τομέα Πρόληψης Δημιουργίας Υλικών/Αποβλήτων Συσσκευασίας**, καθώς η επιβράβευση της συνειδητής και συνεχούς προσπάθειας των επιχειρήσεων να συνεισφέρουν στη βιώσιμη ανάπτυξη της κοινωνίας στην οποία δραστηριοποιούνται αποτελεί ανώτερη μορφή αναγνώρισης και διάκρισης από την ίδια την κοινωνία.

Συντονιστική Αρχή: ΕΟΑΝ

Στοχοθετούμενο Κοινό: Επιχειρήσεις & Βιομηχανίες, Εκπαιδευτικά Ιδρύματα Πρωτοβάθμιας Εκπαίδευσης, Ευρύ Κοινό

Επίπεδο εφαρμογής: Εθνικό

Χρονοδιάγραμμα υλοποίησης: Περιοδικά κατά τη διάρκεια του προγράμματος. Ενδεικτικά, τα Βραβεία προτείνεται να πραγματοποιούνται είτε ετησίως, είτε κάθε δύο χρόνια

II. Πανελλήνιος Μαθητικός Διαγωνισμός με Αντικείμενο την

Επαναχρησιμοποίηση Συσσκευασιών για Μαθητές Πρωτοβάθμιας Εκπαίδευσης

Όπως έχει αναφερθεί εκτενώς σε προηγούμενη ενότητα, η περιβαλλοντική αφύπνιση και ευαισθητοποίηση της κοινωνίας μετατρέπεται σε δεδομένη συμπεριφορά όταν τα μέλη της δεχθούν τα κατάλληλα ερεθίσματα από τα πρώτα χρόνια της εκπαιδευτικής τους αγωγής στο περιβάλλον του σχολείου. Τα υφιστάμενα προγράμματα περιβαλλοντικής εκπαίδευσης των μαθητών, όπως είναι τα «Οικολογικά Σχολεία», αποτελούν μοναδικό πλαίσιο για την ένταξη σε αυτά δημιουργικών δράσεων με εκπαιδευτικό και επιμορφωτικό χαρακτήρα. Μία δράση με ανάλογα αποτελέσματα δύναται να φέρει η διεξαγωγή **Πανελληνίου Μαθητικού Διαγωνισμού** με στόχο τη δημιουργία **χρηστικών αντικειμένων που προέκυψαν από την επαναχρησιμοποίηση συσκευασιών**. Η δράση αυτή μπορεί να ενταχθεί στο πλαίσιο του προγράμματος «Οικολογικά Σχολεία» με την απονομή βραβείου για την καλύτερη εναλλακτική χρήση αντικειμένων προάγοντας με τον τρόπο αυτό την Αρχή της Επαναχρησιμοποίησης Υλικών στην αντίληψη των μαθητών και κατ' επέκταση στη συμπεριφορά των ενηλίκων. Η δράση θα διοργανωθεί από το ΥΠΕΝ σε συνεργασία με το Υπουργείο Παιδείας

Συντονιστική Αρχή: Υπουργείο Παιδείας

Στοχοθετούμενο Κοινό: Επιχειρήσεις & Βιομηχανίες, Εκπαιδευτικά Ιδρύματα Πρωτοβάθμιας Εκπαίδευσης, Ευρύ Κοινό

Επίπεδο εφαρμογής: Εθνικό

Χρονοδιάγραμμα υλοποίησης: Περιοδικά κατά τη διάρκεια του προγράμματος. Ωστόσο, κρίνεται θεμιτή η διεξαγωγή του διαγωνισμού σε ετήσια βάση.

Έρευνες Κοινού-Δημοσκοπήσεις για την καταγραφή και αξιολόγηση της αλλαγής της συμπεριφοράς των καταναλωτών αναφορικά με τη χρήση της πλαστικής σακούλας

Στο πλαίσιο δημιουργίας «συνέργειας» του ΥΠΕΝ με τη ΓΓΚ δύναται να διεξαχθούν έρευνες κοινού προκειμένου να καταγραφεί και να αξιολογηθεί η εν δυνάμει αλλαγή της συμπεριφοράς των πολιτών σε σχέση με την κατανάλωση της πλαστικής σακούλας μίας χρήσης. Με τον τρόπο αυτό θα αξιολογηθεί η αποτελεσματικότητα των επικοινωνιακών δράσεων πλαίσιο του σχεδίου δίνοντας χώρο στον επανασχεδιασμό τους, θα εντοπιστεί εάν ο καταλυτικός παράγοντας της όποιας ενημέρωσης και παρακίνησής τους προέκυψε σε συνδυασμό ή αποκλειστικά από την ιδιωτική επικοινωνιακή πολιτική των επιχειρήσεων λιανικής προκειμένου να ευαισθητοποιηθούν περαιτέρω εάν κριθεί σκόπιμο, αλλά και θα προκύψουν χρήσιμα συμπεράσματα αναφορικά με την εν γένει διάθεση των καταναλωτών να υποστηρίξουν εμπράκτως δράσεις πρόληψης με γνώμονα την εξοικονόμηση πόρων.

Εκτός από την αξιοποίηση των ιστοσελίδων της ΓΓΚ, οι έρευνες δύναται να διεξαχθούν ανά την Ελλάδα σε καταστήματα μεγάλων αλυσίδων σούπερ μάρκετ με παράλληλη διανομή της επαναχρησιμοποιούμενης οικολογικής τσάντας.

- **Δράσεις Προώθησης**

Προώθηση της περιβαλλοντικής έρευνας/ καινοτόμες τεχνολογίες/πρόσβαση στη περιβαλλοντική πληροφόρηση με έμφαση στην πρόληψη

Στόχος της δράσης είναι η προώθηση της μείωσης του βάρους και του όγκου των συσκευασιών των προϊόντων, με ταυτόχρονη μείωση του περιβαλλοντικού αποτυπώματος και αύξηση της διάρκειας ζωής των προϊόντων. Η χρηματοδότηση για την ανάπτυξη της τεχνολογίας για την αποφυγή της σπατάλης πόρων παρέχει σημαντικές δυνατότητες. Τα αποτελέσματά των ερευνών αφορούν συνήθως ένα συγκεκριμένο είδος προϊόντος και είναι εν μέρει μεταβιβάσιμα. Η ακόλουθη ενέργεια είναι άμεσα συνδεδεμένη με δράσεις ενημέρωσης για τη διάχυση πληροφορίας για τις καινοτόμες τεχνολογίες και των αποτελεσμάτων της περιβαλλοντικής έρευνας.

Προώθηση σύστασης φόρουμ με εκπροσώπους εμπλεκόμενων φορέων ή δικτύου εταιρειών με σκοπό τη διερεύνηση των καινοτόμων τεχνολογιών για τη πρόληψη υλικών/αποβλήτων συσκευασίας

Προσέγγιση: Θα πρέπει να τονιστεί πως η συγκεκριμένη ενέργεια θα συμβάλει σημαντικά στην προώθηση του οικολογικού σχεδιασμού (βλέπε επόμενη παράγραφο). Στα πλαίσια των αρμοδιοτήτων του φόρουμ θα διερευνηθεί η δυνατότητα σχεδιασμού και χρηματοδότησης πιλοτικών σχεδίων για την ανάπτυξη καινοτόμων τεχνολογιών και τεχνικών χαμηλής παραγωγής αποβλήτων και την υποστήριξη πιλοτικών προγραμμάτων που προωθούν την καινοτομία και την πρόληψη της δημιουργίας αποβλήτων συσκευασιών. Μπορεί να περιλαμβάνουν, με τη συνεργασία ερευνητικών ιδρυμάτων, τις περιβαλλοντικές και τεχνικές πτυχές της του οικολογικού σχεδιασμού των προϊόντων και ιδίως των συσκευασιών, καλύπτοντας όλη την αλυσίδα, καινοτομικές λύσεις, μοντέλα και υπηρεσίες.

Κατά τη διερεύνηση των καινοτόμων τεχνολογιών και του σχεδιασμού των συσκευασιών είναι σημαντικό να αναφερθεί ότι η μείωση των υλικών συσκευασίας χωρίς ταυτόχρονα να ληφθεί υπόψη το προϊόν που περιέχεται μπορεί να οδηγήσει στην συνολική μείωση της αποτελεσματικότητας του συστήματος συσκευασίας εάν το προϊόν αλλοιωθεί ή υποστεί βλάβες λόγω της μη κατάλληλης/ελλιπούς συσκευασίας του. Το γεγονός αυτό είναι ιδιαίτερα σημαντικό για την συσκευασία τροφίμων και τη μείωση των αποβλήτων τροφίμων. Για το λόγο αυτό δεν πρέπει να λαμβάνεται απόλυτα ως δείκτης η % κατά βάρος μείωση των υλικών συσκευασίας.

Επίσης, πρέπει να εξετάζεται το συνολικό σύστημα συσκευασίας, η πρωτογενής και δευτερογενής συσκευασία, καθώς ενδεχομένως μια συσκευασία μπορεί να φαίνεται ελαφρύτερη, αλλά να απαιτείται ενίσχυση της δευτερογενούς συσκευασίας κατά τη μεταφορά.

Συντονιστική Αρχή: ΥΠΕΝ

Αποδέκτες – στοχοθετούμενο κοινό: Ιδιωτικός Τομέας - Σύνδεσμος Βιομηχανιών Παραγωγής Υλικών Συσκευασίας, Επιμελητήρια και επαγγελματικές ενώσεις (ιδίως εκπρόσωποι μεγάλων εταιρειών κλάδου), εκπρόσωποι Συστημάτων Εναλλακτικής Διαχείρισης Αποβλήτων Συσκευασιών, ερευνητικά ιδρύματα για την ανάπτυξη της τεχνολογίας, ΑΕΙ, ΤΕΙ, κ.α.

Επίπεδο Εφαρμογής: Εθνικό

Χρονοδιάγραμμα υλοποίησης: Βραχυπρόθεσμα

Διάχυση πληροφορίας για τον οικολογικό σχεδιασμό και την αποφυγή της σπατάλης πόρων κατά τον σχεδιασμό των προϊόντων

Προσέγγιση: Η ενέργεια αυτή είναι άμεσα συνδεδεμένη με τη προηγούμενη ενέργεια για την προώθηση καινοτόμων τεχνολογιών συσκευασίας μέσω της σύστασης φόρουμ με εμπλεκόμενους φορείς, εταιρείες και ερευνητικά ιδρύματα και των σχετικών δράσεων ενημέρωσης. Μέσω του φόρουμ μπορούν να ανταλλαχθούν πληροφορίες σχετικά με την ανάλυση της υφιστάμενης κατάστασης και τα πιθανά μέτρα βελτίωσης από την εφαρμογή του οικολογικού σχεδιασμού, στο εσωτερικό της επιχείρησης και το εμπόριο ή στις αλυσίδες εφοδιασμού. Η ανάπτυξη λύσεων υλοποιείται από τις εταιρείες. Η δράση δεν στοχεύει άμεσα, αλλά έμμεσα στην πρόληψη, με την ευαισθητοποίηση και παροχή συμβουλών στα πλαίσια του προγράμματος που θα καταρτιστεί.

Συντονιστική Αρχή: ΥΠΕΝ και Υπουργείο Αγροτικής Ανάπτυξης και Τροφίμων για το υποσέλος των καινοτόμων τεχνολογιών συσκευασίας τροφίμων.

Αποδέκτες – στοχοθετούμενο κοινό: Ιδιωτικός Τομέας – Εκπρόσωποι των συστημάτων εναλλακτικής διαχείρισης, Σύνδεσμος Βιομηχανιών Παραγωγής Υλικών Συσκευασίας, Επιμελητήρια και επαγγελματικές ενώσεις (ιδίως εκπρόσωποι μεγάλων εταιρειών κλάδου), ερευνητικά ιδρύματα για την ανάπτυξη της τεχνολογίας.

Επίπεδο Εφαρμογής: Εθνικό

Χρονοδιάγραμμα υλοποίησης: Μεσοπρόθεσμα

Προώθηση εθελοντικών συμφωνιών για πρόληψη δημιουργίας υλικών / αποβλήτων συσκευασίας

Προσέγγιση: Όπως έχει προαναφερθεί, τα εθελοντικά εργαλεία πολιτικής αποτελούν την πιο ήπια μορφή μέτρων και στόχο έχουν να δημιουργήσουν κίνητρα στις επιχειρήσεις προς την συμμόρφωση σε περιβαλλοντικά φιλικές δράσεις. Οι εθελούσιες συμφωνίες αναπτύσσονται μεταξύ των εταιριών και της κυβέρνησης ή μεταξύ των εταιριών και μη κερδοσκοπικών φορέων και αποσκοπούν στη βελτίωση της ποιότητας του περιβάλλοντος με την ορθή χρήση των φυσικών πόρων. Χρησιμοποιούνται ευρέως τα τελευταία χρόνια σε αρκετές χώρες⁵⁰. Λαμβάνοντας υπόψη τα ανωτέρω, προβλέπονται οι παρακάτω ενέργειες για την προώθηση των εθελοντικών συμφωνιών. Ο σχεδιασμός είναι κοινός με τις εθελοντικές συμφωνίες για την πρόληψη των αποβλήτων τροφίμων, αλλά επαναλαμβάνεται για λόγους πληρότητας και σε αυτό τον τομέα προτεραιότητας.

Προώθηση εθελοντικής συμφωνίας για την πρόληψη δημιουργίας υλικών/αποβλήτων συσκευασίας στους τομείς εστίασης και τουρισμού

Η υλοποίηση της οριζόντιας δράσης σχετικά με την ανάπτυξη τομεακών σχεδίων πρόληψης αποβλήτων μπορεί να αποτελέσει το υπόβαθρο πάνω στο οποίο θα διενεργηθούν οι διαβουλεύσεις και συζητήσεις με εκπροσώπους των κλάδων. Η συγκέντρωση εξειδικευμένων πληροφοριών σχετικά με τη δομή των κλάδων εστίασης και τουρισμού και των ποσοτικών και ποιοτικών χαρακτηριστικών των παραγόμενων αποβλήτων, θα καταστήσει δυνατή τη συζήτηση επί των στόχων που μπορεί να τεθούν στα πλαίσια της συμφωνίας.

Η έναρξη των συναντήσεων για την επίτευξη συμφωνίας θα πραγματοποιηθεί υπό τον συντονισμό του ΥΠΕΝ. Οι συναντήσεις θα πραγματοποιηθούν με σημαντικούς εκπροσώπους του κλάδου ή/και εκπροσώπους επιμελητηρίων. Παράλληλα, στις συναντήσεις θα τεθεί το θέμα της θέσπισης στόχων στα πλαίσια της συμφωνίας, καθώς και οι προϋποθέσεις εγγραφής μιας επιχείρησης στην εθελοντική συμφωνία. Η εθελοντική συμφωνία μπορεί να περιλαμβάνει, εκτός από τα υλικά/απόβλητα συσκευασίας και τα τρόφιμα.

Οι εθελοντικές συμφωνίες είναι επιτυχείς όταν οι εμπλεκόμενες επιχειρήσεις συμμετέχουν ενεργά κατά την καθιέρωση και ισχύ της εθελοντικής συμφωνίας, έχοντας ένα αίσθημα υπευθυνότητας. Επίσης όταν οι στόχοι προαγάγουν πραγματικές βελτιώσεις στον τομέα του περιβάλλοντος και υπάρχει διαφάνεια στα αποτελέσματα.

Την υπογραφή της συμφωνίας θα ακολουθήσουν δράσεις ενημέρωσης, όπως workshops και εκπαιδευτικές δραστηριότητες που αφορούν καλές πρακτικές, μέτρηση ποσοτήτων και σύνταξη εκθέσεων. Επίσης, θα γίνεται συνεχής προσπάθεια για υπογραφή της συμφωνίας από περισσότερες επιχειρήσεις.

Η συμφωνία μπορεί να υλοποιηθεί σε διαδοχικές φάσεις, αρχικά πιλοτικά και στη συνέχεια προσθέτοντας επιχειρήσεις και τομείς πρόληψης.

Συντονιστική Αρχή: ΥΠΕΝ σε συνεργασία με αντίστοιχα επιμελητήρια και ενώσεις ή με μεγάλες εταιρείες του κλάδου

Αποδέκτες – Στοχοθετούμενο κοινό: Ιδιωτικός τομέας - Επιχειρήσεις στον τομέα εστίασης και τουρισμού.

Επίπεδο εφαρμογής: Εθνικό

Χρονοδιάγραμμα υλοποίησης: Μεσοπρόθεσμα, καθώς θα πρέπει να προηγηθεί η ανάπτυξη των αντίστοιχων τομεακών σχεδίων πρόληψης.

⁵⁰ Ευαγγελινός Κ., Αντωνίου Σ., Τζόουνς Ν. (2011) «Η δυνατότητα εφαρμογής των εθελούσιων συμφωνιών στην Ελλάδα»

(<http://nomosphysis.org.gr/articles.php?artid=4242&lang=1&catid=1>)

Προώθηση εθελοντικής συμφωνίας για την πρόληψη δημιουργίας υλικών/αποβλήτων συσκευασίας στον τομέα του λιανικού εμπορίου

Ομοίως με την προηγούμενη ενέργεια και από κοινού με τον τομέα προτεραιότητας αποβλήτων τροφίμων, η υλοποίηση της οριζόντιας δράσης σχετικά με την ανάπτυξη τομεακών σχεδίων πρόληψης αποβλήτων μπορεί να αποτελέσει το υπόβαθρο πάνω στο οποίο θα διενεργηθούν οι διαβουλεύσεις και συζητήσεις με εκπροσώπους του κλάδου του λιανικού εμπορίου. Η συγκέντρωση εξειδικευμένων πληροφοριών σχετικά με τη δομή του κλάδου του λιανικού εμπορίου και των ποσοτικών και ποιοτικών χαρακτηριστικών των παραγόμενων αποβλήτων, θα καταστήσει δυνατή τη συζήτηση επί των στόχων που μπορεί να τεθούν στα πλαίσια της συμφωνίας.

Η έναρξη των συναντήσεων για την επίτευξη συμφωνίας θα πραγματοποιηθεί υπό τον συντονισμό του ΥΠΕΝ. Οι συναντήσεις θα πραγματοποιηθούν με σημαντικούς εκπροσώπους του κλάδου ή/και εκπροσώπους επιμελητηρίων. Παράλληλα, στις συναντήσεις θα τεθεί το θέμα της θέσπισης στόχων στα πλαίσια της συμφωνίας, καθώς και οι προϋποθέσεις εγγραφής μιας επιχείρησης στην εθελοντική συμφωνία. Η εθελοντική συμφωνία μπορεί να περιλαμβάνει, εκτός από τα υλικά/απόβλητα συσκευασίας και τα τρόφιμα.

Μεταξύ των θεμάτων, θα συζητηθούν θέματα που αφορούν:

- στη χρήση βιοπολυμερών και βιοαποδομήσιμης συσκευασίας
- στην μείωση των υλικών που χρησιμοποιούνται στις συσκευασίες, με ταυτόχρονη διασφάλιση της ποιότητας του προϊόντος
- στην ανάπτυξη εξειδικευμένων εσωτερικών στόχων ανά εταιρεία
- στην ανταλλαγή πληροφοριών σε σχέση με τις βέλτιστες πρακτικές που εφαρμόζουν οι επιχειρήσεις.

Συντονιστική Αρχή: ΥΠΕΝ σε συνεργασία με αντίστοιχα επιμελητήρια και ενώσεις ή με μεγάλες εταιρείες του κλάδου

Αποδέκτες – Στοχοθετούμενο κοινό: Ιδιωτικός τομέας - Επιχειρήσεις στον τομέα λιανικού εμπορίου.

Επίπεδο εφαρμογής: Εθνικό

Χρονοδιάγραμμα υλοποίησης: Μεσοπρόθεσμα

Προαγωγή της επαναχρησιμοποίησης (επαναχρησιμοποιήσιμες τσάντες και συσκευασίες πολλαπλών χρήσεων)

Η προώθηση των επαναχρησιμοποιούμενων περιεκτών νερού με σκοπό τη μείωση των αποβλήτων συσκευασίας εμφιαλωμένου νερού αποτελεί δράση ενημέρωσης με στόχο το ευρύ κοινό.

Ευρεία προώθηση επαναχρησιμοποιούμενων τσαντών μέσω κινήτρων / ηθικής ανταμοιβής

Προσέγγιση: Επαναχρησιμοποιούμενες τσάντες πωλούνται ήδη στη πλειοψηφία των υπεραγορών, ωστόσο, δεν εφαρμόζουν όλες οι αλυσίδες κίνητρα. Κατά την πρόταση ευρείας εφαρμογής κινήτρων σε άλλες επιχειρήσεις για την χρήση επαναχρησιμοποιούμενων τσαντών, εκτός από την ηθική ανταμοιβή των πελατών, θα μπορούσε να εξεταστεί η δυνατότητα έκπτωσης λόγω χρήσης επαναχρησιμοποιούμενης τσάντας. Παρόλο που είναι ουσιαστικά δράση ενημέρωσης που απευθύνεται στο ευρύ κοινό, η περαιτέρω προώθηση των επαναχρησιμοποιούμενων τσαντών μπορεί να εφαρμοστεί μέσω των προαναφερθέντων εθελοντικών συμφωνιών που αποτελούν δράσεις προώθησης.

Συντονιστική Αρχή: ΥΠΕΝ σε συνεργασία με αντίστοιχα επιμελητήρια και ενώσεις ή με μεγάλες εταιρείες του κλάδου

Αποδέκτες – Στοχοθετούμενο κοινό: Εφαρμογή: Ιδιωτικός τομέας - Επιχειρήσεις στον τομέα λιανικού εμπορίου. Τελικός αποδέκτης: Ευρύ κοινό.

Επίπεδο εφαρμογής: Εθνικό

Χρονοδιάγραμμα υλοποίησης: Μεσοπρόθεσμα.

Προώθηση επαναχρησιμοποιούμενων συσκευασιών

Προσέγγιση: Οι επαναχρησιμοποιούμενες συσκευασίες αποτελούν, στην πλειοψηφία τους, επιστρεφόμενους γυάλινους περιέκτες ορισμένων μαρκών μπίρας, κάποιων μαρκών εμφιαλωμένου ανθρακούχου νερού και κρασιού. Επίσης, αφορούν μεγάλες πλαστικές φιάλες

νερού. Στα μειονεκτήματα των επιστρεφόμενων συσκευασιών περιλαμβάνεται το ότι οι επιστρεφόμενες συσκευασίες θα πρέπει να βρίσκονται κοντά στο εργοστάσιο εμφιαλώσεως, καθώς και ότι απαιτούνται νέες γραμμές εμφιάλωσης και καθαρισμού φιαλών, συστήματα ελέγχου επιστρεφόμενων φιαλών και αναβάθμιση του συστήματος εφοδιασμού (logistics, κ.λπ.)⁵¹. Κατά την κατάστρωση των τομεακών σχεδίων πρόληψης και των εθελοντικών συμφωνιών θα συζητηθεί η υιοθέτηση των επαναχρησιμοποιούμενων ή/και επιστρεφόμενων συσκευασιών σε περισσότερα προϊόντα, καθώς και οι επιστρεφόμενες συσκευασίες που χρησιμοποιούνται κατά τη μεταφορά στην εφοδιαστική αλυσίδα⁵². Επίσης, θα συζητηθεί η παροχή οικονομικών κινήτρων στις εταιρείες που θα αλλάξουν τις συσκευασίες μίας χρήσεως σε επιστρεφόμενες.

Συντονιστική Αρχή: ΥΠΕΝ σε συνεργασία με αντίστοιχα επιμελητήρια και ενώσεις ή με μεγάλες εταιρείες του κλάδου

Αποδέκτες – Στοχοθετούμενο κοινό: Εφαρμογή: Ιδιωτικός τομέας - Επιχειρήσεις στον τομέα λιανικού εμπορίου. Τελικός αποδέκτης: Ευρύ κοινό.

Επίπεδο εφαρμογής: Εθνικό

Χρονοδιάγραμμα υλοποίησης: Μεσοπρόθεσμα.

- **Δράσεις Κανονιστικού Πλαισίου**

Οικονομικά μέσα για μείωση ποσοτήτων πλαστικών τσαντών μιας χρήσης – Χρέωση πλαστικής τσάντας μιας χρήσης

Προσέγγιση: Πρόσφατα δημοσιεύτηκε η οδηγία 2015/720/ΕΕ για τη μείωση της κατανάλωσης λεπτών πλαστικών σακούλων μεταφοράς η οποία τροποποίησε την Οδηγία 94/62/ΕΚ για τις συσκευασίες και τα απορρίμματα συσκευασίας⁵³.

Θα πρέπει κατά την ενσωμάτωση της οδηγίας στο εθνικό δίκαιο να προβλεφθούν μέτρα που να εξασφαλίζουν τη μείωση της λεπτής πλαστικής σακούλας μεταφοράς όπως η χρέωσή της στα σημεία λιανικής πώλησης. Επίσης θα μπορούσαν να δοθούν κίνητρα για την προώθηση της χρήσης επαναχρησιμοποιούμενων τσαντών, όπως, π.χ. έκπτωση ανά τσάντα ή πόντοι ή έκπτωση σε προϊόντα φιλικά προς το περιβάλλον.

Κάποιες Υπεραγορές έχουν επιβάλλει χρέωση των πελατών για τις πλαστικές σακούλες εδώ και αρκετό καιρό, προωθώντας παράλληλα τις επαναχρησιμοποιούμενες τσάντες. Οι μικρές επιχειρήσεις προτείνεται να εξαιρεθούν του μέτρου, προκειμένου να μην επιβαρυνθούν με πρόσθετα διοικητικά κόστη εκπαίδευσης προσωπικού και καταγραφής δεδομένων. Ωστόσο, για να εφαρμοστεί η δράση επιτυχώς απαιτείται αρχικά ενημέρωση – ευαισθητοποίηση καταναλωτών. Επίσης, απαιτείται να διενεργηθεί δημόσια διαβούλευση.

Συντονιστική Αρχή: ΥΠΕΝ

Αποδέκτες – Στοχοθετούμενο Κοινό: Ευρύ Κοινό (Καταναλωτές), Ιδιωτικός Τομέας (Υπεραγορές και μεγάλες αλυσίδες)

Επίπεδο εφαρμογής: Εθνικό

Χρονοδιάγραμμα υλοποίησης: Μεσοπρόθεσμα, καθώς θα προηγηθεί η διαπραγμάτευση με τις ευρωπαϊκές κυβερνήσεις και η έκδοση της σχετικής ευρωπαϊκής οδηγίας. Παράλληλα, δύναται να αναπτυχθεί το αντίστοιχο τομεακό σχέδιο πρόληψης και θα πραγματοποιηθούν συνομιλίες με εκπροσώπους του κλάδου. Τέλος, θα πραγματοποιηθεί δημόσια διαβούλευση.

Προώθηση ενσωμάτωσης των περιβαλλοντικών κριτηρίων και των κριτηρίων πρόληψης της δημιουργίας αποβλήτων συσκευασιών σε δημοπρασίες και συμβάσεις

Προσέγγιση: Ο δημόσιος τομέας διαδραματίζει σημαντικό ρόλο στην ανάπτυξη μιας βιώσιμης εθνικής οικονομίας και την πρόληψη της δημιουργίας αποβλήτων. Η εισαγωγή κριτηρίων πρόληψης αποβλήτων και βιώσιμης διαχείρισης πόρων στους όρους των δημόσιων συμβάσεων, θα προκαλέσει αλλαγές στην εφοδιαστική αλυσίδα. Τα ισχύοντα μέτρα μπορούν να συμπληρωθούν από πρόσθετα μέτρα. Η επίδραση του προγράμματος πρόληψης στις συμβάσεις του ιδιωτικού τομέα είναι θεωρητικά περιορισμένη και μπορεί να έχει κάποια επίδραση στις συμβάσεις του ιδιωτικού τομέα μόνο ως μοντέλο.

⁵¹ <http://www.incpn.org/displayarticle.asp?a=5&c=2>

⁵² <http://www.reusablepackaging.org/sustainability/>

⁵³ http://ec.europa.eu/environment/waste/packaging/legis.htm#plastic_bags

Η Ευρωπαϊκή Επιτροπή έχει ήδη θεσπίσει πράσινα κριτήρια τα οποία μπορούν να χρησιμοποιηθούν, μεταξύ άλλων, στη διαδικασία σύνταξης των προκηρύξεων και διαγωνισμών. Παρατίθενται, από την Ευρωπαϊκή Επιτροπή, παραδείγματα κριτηρίων για δέκα ομάδες προϊόντων και υπηρεσιών που -λόγω των επιπτώσεών τους στο περιβάλλον ή των περιθωρίων περιβαλλοντικής βελτίωσης, ή του οικονομικού αντικτύπου ή της πολιτικής ή παραδειγματικής λειτουργίας τους - έχουν κριθεί ως τα πλέον κατάλληλα για «πρασίνισμα-ενσωμάτωση της περιβαλλοντικής διάστασης» στο πλαίσιο των Πράσινων Δημόσιων Συμβάσεων.»

Βάσει του αρ. 18 του Ν. 3855/2010, αναφέρεται πως: «1. Ως επισπεύδον Υπουργείο για τη χάραξη Εθνικής Πολιτικής και την εκπόνηση Εθνικού Σχεδίου Δράσης για την προώθηση των Πράσινων Δημόσιων Συμβάσεων, βάσει των ρυθμίσεων της κοινοτικής νομοθεσίας, ορίζεται το Υπουργείο Περιβάλλοντος, Ενέργειας και Κλιματικής Αλλαγής (νυν ΥΠΕΝ), το οποίο στο πλαίσιο των αρμοδιοτήτων του, συνεργάζεται με τα συναρμόδια Υπουργεία και φορείς του δημόσιου και ιδιωτικού τομέα για την προώθηση των απαραίτητων νομοθετικών ρυθμίσεων και τη λήψη των αναγκαίων μέτρων που απαιτούνται για την εφαρμογή των σχετικών διατάξεων για τις Πράσινες Δημόσιες Συμβάσεις.»

Εισάγοντας κριτήρια πρόληψης αποβλήτων συσκευασιών και βιώσιμης διαχείρισης πόρων στους όρους των δημόσιων συμβάσεων και κατόπιν παρακολουθώντας την εφαρμογή τους και μετρώντας την απόδοσή τους, είναι δυνατόν να καταρτιστούν βέλτιστες διαθέσιμες / επιτυχημένες μελέτες περίπτωσης, οι οποίες θα είναι διαθέσιμες στον δημόσιο τομέα. Παράλληλα, οι επιτυχημένες πρακτικές θα χρησιμοποιούνται για την πληροφόρηση των ιδιωτικών εταιρειών σε θέματα ενημέρωσής τους.

Προτείνεται κατά την εκπόνηση του Σχεδίου Δράσης για την προώθηση των Πράσινων Δημόσιων Συμβάσεων, την εξέταση σύνταξης περιβαλλοντικών κριτηρίων και την επιλογή προϊόντων, υπηρεσιών και έργων στα οποία θα εφαρμοστούν περιβαλλοντικά κριτήρια, να ενσωματωθεί η πρόληψη της δημιουργίας αποβλήτων συσκευασιών.

Ενδεικτικά αναφέρεται ότι στο Δελτίο Προϊόντων «Υψηρές Επισιτισμού και Τροφοδοσίας», ήδη αναφέρεται η προμήθεια χύμα προϊόντων και η χρήση επαναχρησιμοποιήσιμων μαχαιροπήρουνων, πιατικών, γυαλικών και τραπεζομάντιλων⁵⁴. Στα κριτήρια αυτά θα μπορούσε να προστεθεί η προτίμηση σε επαναχρησιμοποιούμενες/επιστρεφόμενες συσκευασίες και σε προϊόντα με μειωμένη συσκευασία και οικολογικό σχεδιασμό, χωρίς να διακινδυνεύεται η ασφάλεια και ποιότητα του περιεχόμενου προϊόντος. Στο Δελτίο Προϊόντων για τον εξοπλισμό πληροφορικής γραφείου⁵⁵, αναφέρεται στην προσέγγιση η μείωση της ποσότητας των χρησιμοποιούμενων συσκευασιών.

Συντονιστική Αρχή: ΥΠΕΚΝ

Αποδέκτες – Στοχοθετούμενο Κοινό: Δημόσιος Τομέας (προσωπικό φορέων), Ιδιωτικός Τομέας (επιχειρήσεις)

Επίπεδο εφαρμογής: Εθνικά

Χρονοδιάγραμμα υλοποίησης: Βραχυπρόθεσμα, κατά την υλοποίηση του Σχεδίου Δράσης για τη προώθηση των Πράσινων Δημόσιων Συμβάσεων.

4.4 ΤΟΜΕΑΣ ΠΡΟΤΕΡΑΙΟΤΗΤΑΣ: ΗΛΕΚΤΡΙΚΟΣ ΚΑΙ ΗΛΕΚΤΡΟΝΙΚΟΣ ΕΞΟΠΛΙΣΜΟΣ (ΗΝΕ) / ΑΠΟΒΛΗΤΑ ΗΛΕΚΤΡΙΚΟΥ ΚΑΙ ΗΛΕΚΤΡΟΝΙΚΟΥ ΕΞΟΠΛΙΣΜΟΥ (ΑΗΝΕ)

- **Δράσεις Επικοινωνίας και Δημοσιότητας**

Ακολουθώντας παρουσιάζονται οι **πρακτικές πρόληψης δημιουργίας αποβλήτων ΗΝΕ θα αναδειχθούν μέσω των δράσεων επικοινωνίας στο σύνολο των κοινωνικών και οικονομικών τομέων, καθώς και το ευρύ κοινό.**

- Τακτική και προληπτική συντήρηση των ηλεκτρικών και ηλεκτρονικών εξοπλισμών για μείωση των φθορών και παράταση του κύκλου ζωής τους
- Ενημέρωση των εργαζομένων σε επιχειρήσεις για την ορθή χρήση των συσκευών, ώστε να αποφεύγονται βλάβες από λανθασμένο χειρισμό

⁵⁴ <http://ypeka.gr/LinkClick.aspx?fileticket=dCKOkxzZcuc%3d&tabid=533>

⁵⁵ <http://ypeka.gr/LinkClick.aspx?fileticket=nRPi6CCjSfE%3d&tabid=533>

- Ο εξοπλισμός ΗΗΕ θα πρέπει να ανταποκρίνεται για τη χρήση που προβλέπεται στο εγχειρίδιο του κατασκευαστή και σύμφωνα με τα τεχνικά χαρακτηριστικά των συσκευών. Για παράδειγμα, ένα εκτυπωτικό μηχάνημα για ιδιωτική χρήση (home office) δεν μπορεί να ικανοποιήσει τις υψηλές εκτυπωτικές απαιτήσεις μιας επιχείρησης
- Εξοπλισμός «παλαιάς τεχνολογίας» που, ωστόσο, λειτουργεί μπορεί να χορηγηθεί σε φιλανθρωπικές οργανώσεις
- Οι ηλεκτρονικές ή ηλεκτρικές συσκευές που χρήζουν επιδιόρθωσης να αποστέλλονται στα πιστοποιημένα κέντρα επισκευής και επαναχρησιμοποίησης, είτε για να επαναχρησιμοποιηθούν από τους ίδιους τους κατόχους, είτε για διατεθούν στη συνέχεια από τα Κέντρα μέσω των ΟΤΑ για φιλανθρωπικό σκοπό

Διάχυση Πληροφόρησης για τα Κέντρα Επισκευής και Επαναχρησιμοποίησης αναφορικά με τα ΑΗΗΕ

Συντονιστική Αρχή: Ελληνικός Οργανισμός Ανακύκλωσης (ΕΟΑΝ)

Στοχοθετούμενο Κοινό: ΜΜΕ, Ευρύ κοινό, Επιχειρήσεις, Εκπαιδευτικά Ιδρύματα, Δημόσιος Τομέας

Επίπεδο εφαρμογής: Εθνικό

Χρονοδιάγραμμα υλοποίησης: Μεσοπρόθεσμα

- **Δελτία Τύπου** για τις παρεχόμενες υπηρεσίες και τρόπο λειτουργίας των Κέντρων, τα είδη των συσκευών που δέχονται προς επιδιόρθωση και τα κοινωνικά και οικονομικά οφέλη που προκύπτουν μέσα από αυτά σε επίπεδο τοπικής κοινωνίας, αλλά και τα περιβαλλοντικά οφέλη για μία κοινωνία αειφορίας
- **Δημιουργία Διαφημιστικών καταχωρήσεων** στα Έντυπα Μέσα με σκοπό τη δημοσιοποίηση και ανακοίνωση λειτουργίας του νέου αυτού συστήματος επιδιόρθωσης και επαναχρησιμοποίησης των ΗΗΕ και πληροφόρηση των ενδιαφερομένων του πλαισίου λειτουργίας και παροχής υπηρεσιών.
- **Δημιουργία Αφισών** με σκοπό την ανάρτησή τους σε δημόσιες υπηρεσίες με μεγάλη προσέλευση κοινού (ΚΕΠ, Δημαρχεία, κλπ), αλλά και σε αλυσίδες καταστημάτων ΗΗΕ ως έμπρακτη δέσμευση των εταιρειών να υποστηρίξουν το εθνικό σχέδιο πρόληψης στο πλαίσιο της περιβαλλοντικής τους ευθύνης. Συγκεκριμένα, οι αφίσες θα περιλαμβάνουν πληροφορίες όπως: τα στοιχεία επικοινωνίας με τα Κέντρα, τα υλικά που δέχονται και τις παρεχόμενες υπηρεσίες.
- **Εγκαίνια Εγκαταστάσεων** – Εφόσον το πλαίσιο σύστασης των Κέντρων Επισκευής και Επαναχρησιμοποίησης προβλέπει τη δημιουργία εγκαταστάσεων, όπου θα συστεγάζονται όλοι οι πιστοποιημένοι/έγκριτοι συνεργάτες, προτείνεται η διοργάνωση εκδήλωσης εγκαινίων. Κατά την εκδήλωση, προτείνεται παράλληλα η διεξαγωγή περιήγησης εκπροσώπων των ΜΜΕ (**Media Tour**) προκειμένου να δημιουργηθεί μεγαλύτερο επικοινωνιακή προβολή των Κέντρων στα ΜΜΕ
- **Αξιοποίηση των σχέσεων με τα ΜΜΕ** είτε για τη δημιουργία έντυπων αφιερωμάτων στις εγκαταστάσεις, είτε αναφορά σε τηλεοπτικών ενημερωτικών εκπομπών μέσω απευθείας ανταποκρίσεων (εφόσον προβλέπεται η δημιουργία εγκαταστάσεων)

Διοργάνωση Ημερίδων Ενημέρωσης για Δυνητικούς Συνεργάτες των Κέντρων Επισκευής και Επαναχρησιμοποίησης των ΗΕΕ

Στο πλαίσιο σύστασης και λειτουργίας των Κέντρων Επισκευής και Επιδιόρθωσης, συνιστάται η διοργάνωση ημερίδων πληροφόρησης για τους επαγγελματίες που επιθυμούν να συμβληθούν ως συνεργάτες των Κέντρων. Ειδικότερα, οι δυνητικοί συνεργάτες θα έχουν τη δυνατότητα να ενημερωθούν για το έργο και ρόλο των Κέντρων, την οικονομική και κοινωνική συμβολή τους στην κοινωνία, καθώς και για τα οφέλη που εξασφαλίζουν στους ίδιους. Απαραίτητη ακόμη είναι η ύπαρξη ειδικής ενότητας αναφορικά για τις **προϋποθέσεις και κριτήρια που θα κληθούν να πληρούν οι επαγγελματίες** προκειμένου να αιτηθούν για μία τέτοια συνεργασία, καθώς και για την ακριβή διαδικασία εξέτασης και αξιολόγησης των δικαιολογητικών προκειμένου να διασφαλιστεί η **διαφάνεια των διαδικασιών**. Τέλος, ο μεγαλύτερος αριθμός ημερίδων κρίνεται σημαντικό να πραγματοποιηθεί σε τοπικό/περιφερειακό επίπεδο προκειμένου όχι μόνο να

ενισχυθεί η ευαισθητοποίηση της τοπικής κοινωνίας στις αξίες της πρόληψης, αλλά να καταστεί «ορατό» προς τα μέλη της πως η έμπρακτη υιοθέτηση πρακτικών πρόληψης ενισχύει παράλληλα και την οικονομική ανάπτυξη της κοινωνίας που τις εφαρμόζει.

Συντονιστική Αρχή: Ελληνικός Οργανισμός Ανακύκλωσης (ΕΟΑΝ)

Στοχοθετούμενο Κοινό: Επαγγελματίες

Επίπεδο εφαρμογής: Εθνικό

Χρονοδιάγραμμα υλοποίησης: Μεσοπρόθεσμα

Αξιοποίηση της «συνέργειας» με τη Γενική Γραμματεία Καταναλωτή

Ως καθ' ύλην αρμόδιος φορέας για τα δικαιώματα του καταναλωτή και προάσπισης αυτών, η ΓΓΚ στο πλαίσιο υποστήριξης του εθνικού σχεδίου δύναται μέσω της «Γραμμής 1520» να δέχεται παράπονα ή καταγγελίες καταναλωτών για την μη ορθή συμπεριφορά ή παρεχόμενες υπηρεσίες των πιστοποιημένων συνεργατών των Κέντρων Επισκευής και Επαναχρησιμοποίησης ΗΗΕ.

Συντονιστική Αρχή: Ελληνικός Οργανισμός Ανακύκλωσης (ΕΟΑΝ) σε συνεργασία με τη ΓΓΚ

Στοχοθετούμενο Κοινό: Καταναλωτές

Επίπεδο εφαρμογής: Εθνικό

Χρονοδιάγραμμα υλοποίησης: Μεσοπρόθεσμα

• Δράσεις Προώθησης

Επισημαίνεται πως όλες οι επιλεγόμενες δράσεις, θα γίνουν στη βάση του άρθρου **5Α "Οργάνωση εργασιών εναλλακτικής διαχείρισης ΑΗΗΕ"**, παρ. 2.4.3 της **Κ.Υ.Α. Η.Π. 23615/651/Ε.103** (ΦΕΚ 1184/Β/09.05.2014) σχετικά με τον Καθορισμό κανόνων, όρων και προϋποθέσεων για την εναλλακτική διαχείριση των αποβλήτων ειδών ηλεκτρικού και ηλεκτρονικού εξοπλισμού (ΑΗΗΕ), σε συμμόρφωση με τις διατάξεις της Οδηγίας 2012/19/ΕΚ.

Προαγωγή της επαναχρησιμοποίησης ΗΗΕ από τους ΟΤΑ μέσω κοινωνικών δομών και συνεργασιών με ΜΚΟ

Ορισμός στους ΟΤΑ γραφείων για τον συντονισμό και την υλοποίηση δράσεων επαναχρησιμοποίησης ΗΗΕ και την επικοινωνία με ΜΚΟ

Προσέγγιση: Η επαναχρησιμοποίηση των ΗΗΕ θα προωθηθεί μέσω εκστρατειών ενημέρωσης που έχουν περιγραφεί στις δράσεις ενημέρωσης. Επίσης, οι τοπικές αρχές θα υποστηρίζουν τη δράση μη κερδοσκοπικών ιδιωτικών οργανώσεων για τη διανομή μεταχειρισμένων προϊόντων. Υπάρχει προηγούμενο συνεργασίας Δήμων και ΜΚΟ σε άλλους κοινωνικούς τομείς μέσω του Εθνικού Δικτύου Άμεσης Κοινωνικής Παρέμβασης. Οι ενέργειες σε αρχικό στάδιο θα μπορούσαν να συντονιστούν από τα Τμήματα Κοινωνικών Υπηρεσιών, Δημοσίων Σχέσεων και Περιβάλλοντος / Γραφείου Εναλλακτικής Διαχείρισης Αποβλήτων των εκάστοτε Δήμων, μέχρι να δημιουργηθεί ενδεχομένως ξεχωριστό γραφείο που να ασχολείται με τη υλοποίηση δράσεων για την πρόληψη δημιουργίας αποβλήτων. Η ενέργεια αυτή θα μπορούσε να συνδεθεί με τις δράσεις ενημέρωσης των εμπλεκόμενων υπαλλήλων και την παροχή εργαλείων για την προώθηση δράσεων πρόληψης αποβλήτων. Στην διαδικασία αυτή συμμετέχουν τα Πράσινα Σημεία και ΚΑΕΔΙΣΠ.

Συντονιστική Αρχή: Δήμοι σε συνεργασία με τον Ελληνικό Οργανισμό Ανακύκλωσης (ΕΟΑΝ)

Αποδέκτες – Στοχοθετούμενο κοινό : Ευρύ κοινό και ειδικές ομάδες, άλλοι οργανισμοί (ΜΚΟ, συνεταιρισμοί, κ.λπ.)

Επίπεδο εφαρμογής: Τοπικό

Χρονοδιάγραμμα υλοποίησης: Βραχυπρόθεσμα

Προώθηση της επαναχρησιμοποίησης ΗΗΕ και επιδιόρθωσης μέσω κέντρων επαναχρησιμοποίησης και επιδιόρθωσης

Προσέγγιση: Ο σκοπός είναι η δημιουργία δικτύων ποιοτικής επισκευής και ως εκ τούτου η προώθηση της αποδοχής της κοινής γνώμης για τα μεταχειρισμένα. Στα δίκτυα αυτά εντάσσονται και τα Πράσινα Σημεία και ΚΑΕΔΙΠ.

Οι περιβαλλοντικές επιπτώσεις εξαρτώνται από τα επιλεγμένα προϊόντα-στόχους, ιδίως το ηλεκτρολογικό υλικό. Το μέτρο αναμένεται να δημιουργήσει θέσεις εργασίας.

Για την υλοποίηση της επαναχρησιμοποίησης ΗΗΕ μέσω των κέντρων επαναχρησιμοποίησης και επισκευής προβλέπεται να υλοποιηθούν οι παρακάτω ενέργειες:

- Καταρχάς κρίνεται σκόπιμο να υλοποιηθεί η οριζόντια δράση ανάπτυξης σχεδίων πρόληψης από τους ΟΤΑ, η οποία μεταξύ άλλων περιλαμβάνει την απελευθέρωση οικονομικών πόρων προς τους ΟΤΑ με σκοπό την ανάπτυξη και παρακολούθηση προγραμμάτων πρόληψης στους Δήμους.
- Στη συνέχεια, και αφού χαρτογραφηθούν οι δυνατότητες πρόληψης σε τοπικό επίπεδο, θα πρέπει να εκπονηθούν οι απαραίτητες μελέτες χωροθέτησης, κατασκευής και λειτουργίας των κέντρων επαναχρησιμοποίησης και επισκευής. Στα Πράσινα Σημεία και τα ΚΑΕΔΙΠ μπορεί να συγκεντρώνεται ηλεκτρικός και ηλεκτρονικός εξοπλισμός προς επιδιόρθωση/ επαναχρησιμοποίηση. Ιδιαίτερα σημαντική είναι η εκπόνηση μελέτης βιωσιμότητας του κάθε κέντρου, καθώς σε αυτή θα εξετάζονται αναλυτικά οι ποσότητες των εισερχόμενων υλικών στο κέντρο, οι εκτιμώμενες αναμενόμενες ποσότητες ΗΗΕ προς επαναχρησιμοποίηση, οι υφιστάμενες δράσεις ενημέρωσης στην περιοχή μελέτης, οι υφιστάμενες επιχειρήσεις επισκευής, συμπεριλαμβανομένου και τυχόν φιλανθρωπικών οργανώσεων, η ζήτηση για μεταχειρισμένα/επισκευασμένα ΗΗΕ, το υφιστάμενο νομικό πλαίσιο, δυνατότητες τρόπου σύστασης και χρηματοδότησης των κέντρων (π.χ. κοινωνικές επιχειρήσεις, λειτουργία σε συνεργασία με ΜΚΟ, ιδιωτικούς φορείς, κ.λπ.). Η εξέταση του υφιστάμενου νομοθετικού πλαισίου, όπως θα έχει διαμορφωθεί κατά την εκπόνηση των πιλοτικών μελετών βιωσιμότητας κρίνεται ιδιαίτερα σημαντική, καθώς θα ταυτοποιηθούν τυχόν αλλαγές που ενδεχομένως να απαιτούνται σε θέματα αδειοδότησης των κέντρων επαναχρησιμοποίησης και επισκευής, πιστοποίησης των εργαζομένων σε αυτά και πιστοποίησης των παρεχόμενων υπηρεσιών, ιδιαίτερα όσον αφορά θέματα προστασίας προσωπικών δεδομένων και εγγύησης του παρεχόμενου εξοπλισμού.
- Ακολούθως θα πραγματοποιηθούν, αν κριθεί απαραίτητο, τυχόν αλλαγές στο νομοθετικό πλαίσιο.
- Τέλος, θα κατασκευαστούν κέντρα επισκευής και επαναχρησιμοποίησης.

Συντονιστική Αρχή: Ελληνικός Οργανισμός Ανακύκλωσης (ΕΟΑΝ) σε συνεργασία με ΥΠΕΝ, ΦοΔΣΑ, ΟΤΑ

Αποδέκτες – Στοχοθετούμενο κοινό: Δημόσιοι και ιδιωτικοί φορείς, Ιδιωτικές και μη κερδοσκοπικές πρωτοβουλίες, κοινωνικές μη κερδοσκοπικές επιχειρήσεις.

Επίπεδο εφαρμογής: Τοπικό

Χρονοδιάγραμμα υλοποίησης: Μεσοπρόθεσμα/μακροπρόθεσμα, καθώς θα πρέπει να προηγηθεί η ανάπτυξη των αντίστοιχων σχεδίων πρόληψης ανά ΟΤΑ, η ανάπτυξη προτύπων και αποσαφήνιση των διαδικασιών πιστοποιήσεων και οι απαραίτητες μελέτες για την χωροθέτηση, κατασκευή και λειτουργία των κέντρων επαναχρησιμοποίησης.

Δημιουργία οδηγών για τις ενέργειες επαναχρησιμοποίησης και επισκευής και υιοθέτηση προτύπου για την επαναχρησιμοποίηση ΗΗΕ

Προσέγγιση: Ένα σημαντικό εμπόδιο που μπορεί να ανακύψει κατά τις ενέργειες για την επαναχρησιμοποίηση των ΗΗΕ είναι η ζημιά που προκαλείται από ακατάλληλη μεταφορά και αποθήκευση. Προτείνεται να διεξαχθούν έρευνες για τις βέλτιστες συνθήκες μεταφοράς και αποθήκευσης⁵⁶ και κατόπιν να συνταχθούν κατάλληλοι οδηγοί σε συνεργασία με ερευνητικά ιδρύματα.

Η κατάρτιση ενός προτύπου και η πιστοποίηση των διαδικασιών που οδηγούν ξανά στην αγορά ένα προϊόν προς επαναχρησιμοποίηση, ικανοποιεί την ανάγκη των καταναλωτών για διασφάλιση ότι ο μεταχειρισμένος ΗΗΕ είναι ασφαλής να χρησιμοποιηθεί και λειτουργικώς εντάξει. Σε περίπτωση που μέχρι την υλοποίηση των δράσεων δεν έχει καταρτιστεί ένα ευρωπαϊκό πρότυπο για την επαναχρησιμοποίηση ΗΗΕ, προτείνεται, σε συνεργασία με τον Ελληνικό Οργανισμό Τυποποίησης (ΕΛΟΤ), να διερευνηθεί η υιοθέτηση ενός ελληνικού προτύπου για την επαναχρησιμοποίηση ΗΗΕ, το οποίο στη συνέχεια να τεθεί σε δημόσια κρίση, προκειμένου να υποβληθούν σχόλια και τροποποιητικές προτάσεις.

Συντονιστική Αρχή: Ελληνικός Οργανισμός Ανακύκλωσης (ΕΟΑΝ) σε συνεργασία με ΥΠΕΝ, ΕΛΟΤ, ερευνητικά ιδρύματα

⁵⁶ Federal Ministry of Agriculture, Forestry, Environment and Water Management, 2011, Federal Waste Management Plan 2011 (www.bundesabfallwirtschaftsplan.at/dms/.../BAWP_Band_1_EN.pdf)

Αποδέκτες – Στοχοθετούμενο κοινό: Κέντρα επαναχρησιμοποίησης και επισκευής, επιχειρήσεις που ασχολούνται με επισκευή ΗΗΕ.

Επίπεδο εφαρμογής: Εθνικό

Χρονοδιάγραμμα υλοποίησης: Μεσοπρόθεσμα

• **Δράσεις Κανονιστικού Πλαισίου**

Πρώθηση ενσωμάτωσης των περιβαλλοντικών κριτηρίων και των κριτηρίων πρόληψης της δημιουργίας ΑΗΗΕ σε δημοπρασίες και συμβάσεις

Προσέγγιση: Όπως προαναφέρθηκε, ο δημόσιος τομέας διαδραματίζει σημαντικό ρόλο στην ανάπτυξη μιας βιώσιμης εθνικής οικονομίας και την πρόληψη της δημιουργίας αποβλήτων. Η εισαγωγή κριτηρίων πρόληψης παραγωγής ΑΗΗΕ μέσω της επαναχρησιμοποίησής τους θα προκαλέσει αλλαγές στην εφοδιαστική αλυσίδα.

Εισάγοντας κριτήρια πρόληψης ΑΗΗΕ μέσω της προώθησης της επαναχρησιμοποίησής τους στους όρους των δημόσιων συμβάσεων και κατόπιν παρακολουθώντας την εφαρμογή τους και μετρώντας την απόδοσή τους, είναι δυνατόν να καταρτιστούν βέλτιστες διαθέσιμες / επιτυχημένες μελέτες περίπτωσης, οι οποίες θα είναι διαθέσιμες στον δημόσιο τομέα. Παράλληλα, οι επιτυχημένες πρακτικές θα χρησιμοποιούνται για την πληροφόρηση των ιδιωτικών εταιρειών σε θέματα ενημέρωσής τους.

Προτείνεται κατά την εκπόνηση του Σχεδίου Δράσης για την προώθηση των Πράσινων Δημόσιων Συμβάσεων, την εξέταση σύνταξης περιβαλλοντικών κριτηρίων και την επιλογή προϊόντων, υπηρεσιών και έργων στα οποία θα εφαρμοστούν περιβαλλοντικά κριτήρια, να διερευνηθεί πως μπορεί να προωθηθεί περαιτέρω η προώθηση της πρόληψης της δημιουργίας ΑΗΗΕ μέσω της προώθησης της επαναχρησιμοποίησης, πέρα από την δυνατότητα αποσυναρμολόγησης και αναβάθμισης που ήδη αναφέρεται στο Δελτίο Προϊόντων για τον εξοπλισμό πληροφορικής γραφείου⁵⁷. Παράλληλα, μπορεί να διερευνηθεί η δυνατότητα εισαγωγής επιδιορθωμένων προϊόντων, αφού προηγουμένως διασαφηνιστεί το πλαίσιο πιστοποίησής τους.

Συντονιστική Αρχή: Ελληνικός Οργανισμός Ανακύκλωσης (ΕΟΑΝ) σε συνεργασία με ΥΠΕΝ

Αποδέκτες – Στοχοθετούμενο Κοινό : Δημόσιος Τομέας (προσωπικό φορέων), Ιδιωτικός Τομέας (επιχειρήσεις)

Επίπεδο εφαρμογής: Εθνικά

Χρονοδιάγραμμα υλοποίησης: Βραχυπρόθεσμα, κατά την υλοποίηση του Σχεδίου Δράσης για τη προώθηση των Πράσινων Δημοσίων Συμβάσεων.

⁵⁷ <http://ypeka.gr/LinkClick.aspx?fileticket=nRPi6CCjSfE%3d&tabid=533>

5. ΠΡΟΤΕΙΝΟΜΕΝΕΣ ΔΡΑΣΕΙΣ ΕΚΤΟΣ ΤΟΜΕΩΝ ΠΡΟΤΕΡΑΙΟΤΗΤΑΣ

1. Αστικά Στερεά Απόβλητα (ΑΣΑ)

• Δράσεις Επικοινωνίας και Δημοσιότητας

Οι πρακτικές πρόληψης δημιουργίας Αστικών Στερεών Αποβλήτων που θα αναδειχθούν μέσω των δράσεων επικοινωνίας αφορούν στα ακόλουθα:

Καταναλωτές

- Προτίμηση στην αγορά και χρήση προϊόντων (ρουχισμός, καθαριστικά, χρώματα επιφανειών, κλπ) με ευρωπαϊκό οικολογικό σήμα (EU Ecolabel)
- Επιδιόρθωση/ μεταποίηση ρουχισμού και επίπλων μέσω των Κέντρων Επισκευής και Επαναχρησιμοποίησης
- Προτίμηση στην προμήθεια και χρήση αναγομωμένων μελανιών εκτυπωτικών μηχανημάτων
- Προτίμηση στην αγορά και χρήση επαναφορτιζόμενων μπαταριών
- Προτίμηση στη χρήση λαμπτήρων φωτισμού οικονομίας, καθώς η κατασκευή τους εξασφαλίζει μεγαλύτερη διάρκεια ζωής
- Τακτική συντήρηση των επίπλων
- Επιλογή προγραμμάτων πλύσης ρούχων σύμφωνα με τις οδηγίες του κατασκευαστή προκειμένου να διασφαλιστεί η ποιότητά τους και να παραταθεί η διάρκεια χρήσης τους
- Αποφυγή της προμήθειας μη συνταγογραφούμενων φαρμάκων δίχως να κρίνεται σκόπιμο
- Διάθεση συνταγογραφούμενων και μη φαρμάκων παρελθούσας χρήσης σε φιλανθρωπικούς σκοπούς, εφόσον δεν έχει παρέλθει η ημερομηνία λήξης τους
- Συμμετοχή σε ανταλλακτήρια bazaar ρούχων
- Δωρεά ρουχισμού σε φιλανθρωπικά σωματεία
- Μεταποίηση ρουχισμού προηγούμενων σεζόν, ώστε να μπορούν να επαναφορευθούν

Ιδιωτικός & Δημόσιος Τομέας

- Προτίμηση στην προμήθεια και χρήση πιστοποιημένων με EU Ecolabel προϊόντων καθαρισμού και χρώματα βαφής επιφανειών
- Επιδιόρθωση/ μεταποίηση επίπλων γραφείου μέσω των Κέντρων Επισκευής και Επαναχρησιμοποίησης. Με την ενέργεια αυτή, τα έπιπλα είτε μπορεί να επαναχρησιμοποιηθούν από τις ίδιες τις επιχειρήσεις και φορείς του Δημοσίου, είτε να διατεθούν στη συνέχεια σε φιλανθρωπικό σκοπό από τα Κέντρα μέσω των ΟΤΑ
- Προτίμηση στην προμήθεια και χρήση αναγομωμένων μελανιών εκτυπωτικών μηχανημάτων
- Προτίμηση στη χρήση λαμπτήρων φωτισμού οικονομίας σε όλες τις εγκαταστάσεις όπου κρίνεται δυνατή η εφαρμογή τους
- Τα έπιπλα που δεν θα επαναχρησιμοποιηθούν λόγω ανακαίνισης να προωθούνται στα Κέντρα Επιδιόρθωσης και Επαναχρησιμοποίησης ή απευθείας σε φιλανθρωπικούς οργανισμούς

Εκπαίδευση

- Προτίμηση στην προμήθεια και χρήση πιστοποιημένων με EU Ecolabel προϊόντων καθαρισμού και χρώματα βαφής επιφανειών
- Επιδιόρθωση/ μεταποίηση επίπλων γραφείου και θρανίων μέσω των Κέντρων Επισκευής και Επαναχρησιμοποίησης.
- Προτίμηση στην προμήθεια και χρήση αναγομωμένων μελανιών εκτυπωτικών μηχανημάτων
- Προτίμηση στη χρήση λαμπτήρων φωτισμού οικονομίας σε όλες όλα τα ιδρύματα
- Τακτική συντήρηση των θρανίων και καθισμάτων

I. Δημιουργία Ειδικής Ενότητας στην Επίσημη Ιστοσελίδα του Εθνικού Σχεδίου Πρόληψης Δημιουργίας Αποβλήτων

Τα Αστικά Στερεά απόβλητα αποτελούν ένα μεγάλο ρεύμα αποβλήτων, ωστόσο ο μεγάλος και διαφορετικός αριθμός των μερών που το απαρτίζουν, στην πραγματικότητα δεν το καθιστά ως «ορατό» και «απειλητικό» για τους κοινωνικούς και οικονομικούς τομείς της κοινωνίας ρεύμα αποβλήτων. Για το λόγο αυτό, η ανάδειξη των περιβαλλοντικών επιπτώσεων των ΑΣΑ κρίνεται ιδιαίτερης σημασίας τόσο στο ευρύ κοινό, όσο και σε επιχειρήσεις και οργανισμούς. Η δημιουργία ειδικής ενότητας στην επίσημη ιστοσελίδα του εθνικού σχεδίου θα συμβάλει σε πολύ μεγάλο βαθμό στην πληροφόρηση του κοινού, αλλά και αναγνώριση των ΑΣΑ ως ένα επιπρόσθετο ρεύμα αποβλήτων για το οποίο η κοινωνία οφείλει να λάβει δράση.

Ειδική βαρύτητα, ωστόσο, στην ενότητα αυτή θα δοθεί στο **τρίπτυχο «Ρουχισμός – Έπιπλα – Καθαριστικά** προϊόντα οικιακής χρήσης», καθώς αποτελούν κατηγορίες προϊόντων που η κάθε μία ξεχωριστά συμβάλει ανασταλτικά στη βιώσιμη ανάπτυξη. Η υπερκατανάλωση αποτελεί σήμα κατατεθέν του σύγχρονου τρόπου ζωής και είναι καλά συνυφασμένη με την συμπεριφορά της κοινωνίας, δίχως οι πολίτες να αντιλαμβάνονται τις αρνητικές επιπτώσεις της στο περιβάλλον και την κοινωνία. Στόχος της ειδικά διαμορφωμένης διαδικτυακής ενότητας θα είναι να ενημερώσει και να ευαισθητοποιήσει τους πολίτες για τον τρόπο με τον οποίο μπορούν να συμβάλλουν ενεργά στη μείωση αυτών των ρευμάτων αποβλήτων, την επαναχρησιμοποίηση ή αντικατάστασή τους, αλλά και εν γένει για τις πιο αποδοτικές μεθόδους αξιοποίησης των πόρων μέσα από:

- Έξυπνες Συμβουλές και Ιδέες για τη μεταποίηση ρουχισμού παλαιότερης σεζόν, με σκοπό την επαναχρησιμοποίησή τους
- Καλές πρακτικές συντήρησης και επαναχρησιμοποίησης επίπλων
- «Οικολογικές» συνταγές για την παρασκευή καθαριστικών οικιακής χρήσης ή ακόμη και «πράσινων» φυτοφαρμάκων μόνο με φυσικά συστατικά. Υλικά όπως το λεμόνι, η μαγειρική σόδα, το ξύδι και πολλά ακόμη είναι ευρέως διαδεδομένα για τις απολυμαντικές και λευκαντικές τους ιδιότητες. Ο περιορισμός ή και η αντικατάσταση των χημικών καθαριστικών οικιακής χρήσης είναι δυνατό να επιτευχθούν αναδεικνύοντας τον τρόπο με τον οποίο συνδυάζοντας φυσικά συστατικά μπορούμε να επιτύχουμε το ίδιο καθαριστικό αποτέλεσμα
- Πληροφορίες για τα Κέντρα Επισκευής & Επιδιόρθωσης για αγαθά όπως ρούχα και έπιπλα
- Πληροφορίες για υφιστάμενες δράσεις με σκοπό την επαναχρησιμοποίηση ρουχισμού (φιλανθρωπικά ή ανταλλακτήρια bazaar ρούχων)
- Παροχή ενημέρωσης για το Ευρωπαϊκό Οικολογικό Σήμα (EU Ecolabel) και τα κριτήρια που εξετάζει σε σχέση με τα υλικά κατασκευής ρουχισμού, επίπλων, χρωμάτων βαφής επιφανειών, καθαριστικών προϊόντων, κ.α.

Συντονιστική Αρχή: ΥΠΕΝ

Στοχοθετούμενο Κοινό: Όλα τα κοινά-στόχοι

Επίπεδο εφαρμογής: Εθνικό

Χρονοδιάγραμμα υλοποίησης: Βραχυπρόθεσμα όσον αφορά στην υλοποίηση. Η τροφοδότηση με νέα, ειδήσεις και άλλο πληροφοριακό υλικό θα πρέπει να γίνεται καθ' όλη τη διάρκεια ισχύος της καμπάνιας προκειμένου να εξασφαλιστεί το συνεχές ενδιαφέρον του κοινού να επισκέπτεται την ιστοσελίδα σε τακτά χρονικά διαστήματα.

II. Κοινωνικά Δίκτυα (Facebook, Twitter) και πρόληψη ΑΣΑ

Δημιουργία λογαριασμού στα μεγαλύτερης απήχησης κοινωνικά δίκτυα **Facebook & Twitter** επιδιώκοντας τη διάδοση και υιοθέτηση πρακτικών πρόληψης ΑΣΑ από το ευρύ κοινό και δει την ειδική κατηγορία αυτού «νοικοκυριά». Η διαρκής τροφοδότηση των λογαριασμών αυτών δύναται να παρέχει τα ακόλουθα:

- ✓ Ευρεία και ταχεία διάδοση των μηνυμάτων πρόληψης δημιουργίας αποβλήτων ΑΣΑ
- ✓ Άμεση διάδοση «Καλών Πρακτικών» και παρακίνηση του κοινού να συμμετάσχει σε σχετικές εκδηλώσεις και δράσεις (Συνταγές παρασκευής καθαριστικών οικιακής χρήσης με φυσικά συστατικά, Συμβουλές συντήρησης και αξιοποίησης παλαιών επίπλων,
- ✓ Ανάρτηση αποτελεσμάτων και στατιστικών στοιχείων ερευνών με σχετικό αντικείμενο
- ✓ Δυνατότητα ενεργής συμμετοχής των μελών του εκάστοτε λογαριασμού σε διάλογο με σκοπό την ανταλλαγή απόψεων και εμπειριών από τη συμμετοχή τους σε δράσεις

πρόληψης ή και την αξιολόγηση των πρακτικών που εφάρμοσαν (πχ παρασκευή φυτοφαρμάκου χρησιμοποιώντας φυσικά συστατικά και ποια η αποτελεσματικότητά του)

- ✓ Εξαιρετική δυνατότητα προσέλκυσης μεγάλου αριθμού συμμετεχόντων σε ηλεκτρονικές έρευνες, αλλά και περαιτέρω προώθησής τους από τους followers
- ✓ Ανάρτηση και διάδοση εκδηλώσεων πρόληψης δημιουργίας αποβλήτων ή νέα για καμπάνιες πρόληψης πανελλαδικής εμβέλειας,

Συντονιστική Αρχή: ΥΠΕΝ

Στοχοθετούμενο Κοινό: Ευρύ Κοινό

Επίπεδο εφαρμογής: Εθνικό

Χρονοδιάγραμμα υλοποίησης: Βραχυπρόθεσμα, όσον αφορά στη σύσταση των λογαριασμών. Η τροφοδότησή τους με νέα και ενημερώσεις θα πρέπει να γίνεται σε τακτά χρονικά διαστήματα καθ' όλη τη διάρκεια της καμπάνιας

III. Περαιτέρω επικοινωνία του Ευρωπαϊκού Οικολογικού Σήματος (EU Ecolabel) στο πλαίσιο ενίσχυσης της μείωσης Αστικών Στερεών Αποβλήτων

Τα οικολογικά σήματα μπορούν να βοηθήσουν τους καταναλωτές στην αναγνώριση προϊόντων που πληρούν τα κριτήρια περιβαλλοντικής απόδοσης, συμπεριλαμβανομένων των υλικών βάσει των οποίων παράγονται και των ορίων για τα επικίνδυνα υλικά. Αποτελούν, λοιπόν, έγκυρη πιστοποίηση περιβαλλοντικής μέριμνας από πλευράς επιχειρήσεων και αναγνωριστικό σήμα για την προτίμηση αυτών από τους καταναλωτές

- Σύνταξη και αποστολή Δελτίων Τύπου προκειμένου να επιμορφώσουν τους καταναλωτές για τη σημασία και οφέλη του οικολογικού σήματος σε **προϊόντα που ανήκουν στην κατηγορία των ΑΣΑ, όπως ρουχισμός, προϊόντα οικιακού καθαρισμού, έπιπλα και χρώματα βαφής επιφανειών, κα**
- Σύνταξη άρθρων που αναδεικνύουν καλά παραδείγματα (success stories) επιχειρήσεων που πιστοποιήθηκαν με EU Ecolabel και τα οφέλη που προέκυψαν για το περιβάλλον (σχετικά με ΑΣΑ)
- Πρόσκληση επιχειρήσεων να συμμετέχουν σε Ημερίδες για το ευρωπαϊκό οικολογικό σήμα προκειμένου να ενημερωθούν για τις προϋποθέσεις και τρόπους απόκτησής του για προϊόντα που εμπίπτουν στην κατηγορία των ΑΣΑ

Συντονιστική Αρχή: ΥΠΕΝ (Γραφείο Τύπου) ή/και συνεργασία του με άλλους φορείς (Επιμελητήρια, ΜΚΟ, κλπ)

Στοχοθετούμενο Κοινό: Καταναλωτές, Επιχειρήσεις, Δημόσιος Τομέας, Εκπαιδευτική Κοινότητα

Επίπεδο εφαρμογής: Εθνικό, Περιφερειακό, Τοπικό

Χρονοδιάγραμμα υλοποίησης: Περιοδικά κατά τη διάρκεια του προγράμματος

IV. Διάχυση Πληροφόρησης για τα Κέντρα Επισκευής και Επαναχρησιμοποίησης

- Δελτία Τύπου για τις παρεχόμενες υπηρεσίες και τρόπο λειτουργίας των Κέντρων, τα ήδη των συσκευών που δέχονται προς επιδιόρθωση και τα κοινωνικά οφέλη που προκύπτουν μέσα από αυτά
- Δημιουργία Διαφημιστικών καταχωρήσεων στον Έντυπα Μέσα προβάλλοντας τις εγκαταστάσεις και τους τρόπους με τους οποίους μπορεί να απευθυνθεί σε αυτά ευρύ κοινό και επιχειρήσεις
- Εγκαίνια Εγκαταστάσεων – Εφόσον το πλαίσιο σύστασης των Κέντρων Επισκευής και Επαναχρησιμοποίησης προβλέπει τη δημιουργία εγκαταστάσεων, όπου θα συστεγάζονται όλοι οι πιστοποιημένοι/έγκριτοι συνεργάτες, προτείνεται η διοργάνωση εκδήλωσης εγκαινίων. Κατά την εκδήλωση, προτείνεται παράλληλα η διεξαγωγή περιήγησης εκπροσώπων των ΜΜΕ (Media Tour), προκειμένου να δημιουργηθεί μεγαλύτερο επικοινωνιακή προβολή των Κέντρων στα ΜΜΕ
- Αξιοποίηση των σχέσεων με τα ΜΜΕ είτε για τη δημιουργία έντυπων αφιερωμάτων στις εγκαταστάσεις, είτε αναφορά σε τηλεοπτικών ενημερωτικών εκπομπών μέσω απευθείας ανταποκρίσεων (εφόσον προβλέπεται η δημιουργία εγκαταστάσεων)

Συντονιστική Αρχή: ΥΠΕΝ

Στοχοθετούμενο Κοινό: ΜΜΕ (κατ' επέκταση ευρύ κοινό): ΜΜΕ Πανελλήνιας και τοπικής εμβέλειας

Επίπεδο εφαρμογής: Εθνικά και Τοπικά ΜΜΕ

Χρονοδιάγραμμα υλοποίησης: Καθ' όλη τη διάρκεια υλοποίησης της καμπάνιας

V. Αξιοποίηση Σχέσεων με τα ΜΜΕ (Media Relations)

Στο πλαίσιο αξιοποίησης των σχέσεων με τα ΜΜΕ, για τη μεγιστοποίηση της διάδοσης του μηνύματος και καλών πρακτικών της πρόληψης δημιουργίας ΑΣΑ, προτείνεται:

- ✓ Η ενημέρωση συντελεστών τηλεοπτικών εκπομπών διακόσμησης σπιτιού ή DIY, καθώς και άλλων ενημερωτικών/ψυχαγωγικών εκπομπών για την καμπάνια πρόληψης δημιουργίας αποβλήτων στον τομέα αυτό με ενημερωτικό υλικό, Δελτία Τύπου και πρόσκλησή τους σε ειδικές ημερίδες/εκδηλώσεις με σχετικό αντικείμενο
- ✓ Η τροφοδότηση τηλεοπτικών εκπομπών DIY με έξυπνες ιδέες και πρακτικές για την εξοικονόμηση και καλύτερη αξιοποίηση των προϊόντων που εμπίπτουν στην κατηγορία ΑΣΑ προκειμένου να ενσωματωθούν στην ατζέντα των εκπομπών ως μόνιμη θεματική ενότητα.
- ✓ Παρότρυνση των έντυπων Μέσων να δημιουργήσουν αντίστοιχες μόνιμες στήλες σε περιοδικά μόδας, DIY ή άλλα περιοδικά όπου δύναται να «υποστηρίξουν» τη δημιουργία μιας τέτοιας ενότητας. Για παράδειγμα, περιοδικά γυναικείας μόδας, κηπουρικής, μαγειρικής, κλπ τα οποία κατά βάση αφορούν στο ευρύ κοινό.
- ✓ Ανάπτυξη και αποστολή θεματικών άρθρων σχετικά με επιτυχημένα παραδείγματα πρακτικών πρόληψης αποβλήτων τροφίμων στην Ευρώπη, με υφιστάμενες σχετικές δράσεις που έχουν πραγματοποιηθεί ήδη στην Ελλάδα μέχρι σήμερα, κλπ. Μεταξύ άλλων, αναφέρεται για παράδειγμα η επιτυχημένη λειτουργία τη ηλεκτρονικής πλατφόρμας ανταλλαγής και επαναχρησιμοποίησης αγαθών «Χάρισέ το», η οποία και θα μπορούσε να προβληθεί περαιτέρω μέσω ανάλογων θεματικών άρθρων

Συντονιστική Αρχή: ΥΠΕΝ

Στοχοθετούμενο Κοινό: ΜΜΕ (κατ' επέκταση ευρύ κοινό): ΜΜΕ Πανελλήνιας και τοπικής εμβέλειας

Επίπεδο εφαρμογής: Εθνικά και Τοπικά ΜΜΕ

Χρονοδιάγραμμα υλοποίησης: Καθ' όλη τη διάρκεια υλοποίησης της καμπάνιας

• Δράσεις Προώθησης

Προώθηση επαναχρησιμοποίησης ενδυμάτων, επίπλων και λοιπών αγαθών μέσω των κέντρων επαναχρησιμοποίησης και επιδιόρθωσης

Προσέγγιση: Οι καταναλωτές αποφασίζουν για τις ανάγκες που πρέπει να καλυφθούν και σε ποιο βαθμό. Οι τοπικές αρχές παίζουν σημαντικό ρόλο στην πληροφόρηση των κατοίκων για τις δυνατότητες επαναχρησιμοποίησης – πώς συλλέγονται τα υλικά, που μπορούν να κατατεθούν, πώς νοείται η παράδοση υλικών σε καλή κατάσταση και πού μπορούν να αγοραστούν προϊόντα προς επαναχρησιμοποίηση⁵⁸.

Περισσότερες πληροφορίες για τις δράσεις που αφορούν την προώθηση των κέντρων επαναχρησιμοποίησης και επιδιόρθωσης παρουσιάζονται στον τομέα προτεραιότητας - απόβλητα ηλεκτρικών και ηλεκτρονικών συσκευών, καθώς στοχεύουν ως επί το πλείστον στο συγκεκριμένο ρεύμα. Ωστόσο στα κέντρα επαναχρησιμοποίησης και επιδιόρθωσης μπορούν να συλλέγονται προς επαναχρησιμοποίηση ενδύματα, έπιπλα και άλλα αγαθά, γεγονός που παρατηρείται σε πλήθος περιπτώσεων.

Η ενέργεια αυτή συνδέεται με τις οριζόντιες δράσεις για την ανάπτυξη σχεδίων πρόληψης δημιουργίας αποβλήτων στους ΟΤΑ και τις δράσεις ενημέρωσης των εμπλεκόμενων υπαλλήλων. Δεδομένου του χρονικού διαστήματος που απαιτείται για την υλοποίηση των παραπάνω δράσεων, την εκπόνηση των απαραίτητων μελετών για την χωροθέτηση, κατασκευή και λειτουργία των κέντρων επαναχρησιμοποίησης και επιδιόρθωσης, την εκπαίδευση του προσωπικού που απασχολείται σε αυτά και την διερεύνηση των θεμάτων που αφορούν την

⁵⁸ EC (2012). Waste Prevention – Handbook: Guidelines on waste prevention programmes (<http://ec.europa.eu/environment/waste/prevention/pdf/Waste%20prevention%20guidelines.pdf>)

πιστοποίηση των κέντρων και την παροχή εγγυήσεων, η συγκεκριμένη δράση δεν μπορεί να εφαρμοστεί βραχυπρόθεσμα.

Τα προς επαναχρησιμοποίηση ενδύματα, έπιπλα και άλλα αγαθά, μπορούν επίσης να συγκεντρώνονται στα Πράσινα Σημεία και τα ΚΑΕΔΙΣΠ.

Συντονιστική Αρχή: ΟΤΑ, μέσω της δημιουργίας κέντρων επαναχρησιμοποίησης και επιδιόρθωσης σε τοπικό επίπεδο.

Αποδέκτες – στοχοθετούμενο κοινό: Ευρύ κοινό και ειδικές κατηγορίες,

Επίπεδο εφαρμογής: Τοπικό

Χρονοδιάγραμμα υλοποίησης: Μεσοπρόθεσμα/Μακροπρόθεσμα

Συντονισμός μέσω των ΟΤΑ της προώθησης μεταχειρισμένων προϊόντων στα όρια των Δήμων τους

Προσέγγιση: Η διασύνδεση ατόμων που χρειάζονται είδη όπως ρουχισμό, φάρμακα, κ.α. με ΜΚΟ που συλλέγουν τέτοια είδη, μπορούν να συντονιστούν σε αρχικό στάδιο από τα Τμήματα Κοινωνικών Υπηρεσιών των εκάστοτε Δήμων, μέχρι να δημιουργηθεί ενδεχομένως ξεχωριστό γραφείο που να ασχολείται με τη υλοποίηση δράσεων για την πρόληψη δημιουργίας αποβλήτων. Η ενέργεια αυτή θα μπορούσε να συνδεθεί με τις οριζόντιες δράσεις για την ανάπτυξη σχεδίων πρόληψης δημιουργίας αποβλήτων στους ΟΤΑ, τις δράσεις ενημέρωσης των εμπλεκόμενων υπαλλήλων και την παροχή εργαλείων για την προώθηση δράσεων πρόληψης αποβλήτων.

Συντονιστική Αρχή: Δήμοι

Αποδέκτες – Στοχοθετούμενο κοινό: Άλλοι οργανισμοί (ΜΚΟ, κοινωνικά παντοπωλεία), ευρύ κοινό και ειδικές κατηγορίες.

Επίπεδο εφαρμογής: Τοπικό

Χρονοδιάγραμμα υλοποίησης: Βραχυπρόθεσμα

• Δράσεις Κανονιστικού Πλαισίου

Διερεύνηση εισαγωγής των Συστημάτων «Πληρώνω όσο πετάω» στην Ελλάδα

Προσέγγιση: Το σύστημα «Πληρώνω Όσο Πετάω – ΠΟΠ» είναι ένα σύστημα τιμολόγησης των υπηρεσιών διαχείρισης αποβλήτων, που προσφέρουν οι ΟΤΑ, το οποίο βασίζεται στην αρχή «ο ρυπαίνων πληρώνει». Σύμφωνα με αυτό, τα τέλη που πληρώνει κάθε νοικοκυριό συνδέονται άμεσα με την ποσότητα των απορριμμάτων που παράγει, δίνοντας έτσι στους δημότες ένα επιπλέον κίνητρο για να μειώσουν την παραγόμενη ποσότητα αποβλήτων και να συμμετάσχουν ενεργά στις δράσεις πρόληψης δημιουργίας αποβλήτων. Αυτά τα συστήματα βρίσκουν συνεχώς αυξανόμενη εφαρμογή σε όλο τον κόσμο.

Όσον αφορά την Ελλάδα, η τιμολόγηση των υπηρεσιών διαχείρισης των αποβλήτων γίνεται σύμφωνα με τις διατάξεις του άρθρου 17 του Ν. 4071/2012⁵⁹ κατά τις οποίες, οι ετήσιες εισφορές των δήμων που συμμετέχουν στον περιφερειακό σύνδεσμο Φο.Δ.Σ.Α καθορίζονται με απόφαση του διοικητικού συμβουλίου, ανάλογα με τις ποσότητες των στερεών αποβλήτων που αντιστοιχούν στους δήμους αυτούς και διακινούνται κάθε έτος μέσω του συστήματος διαχείρισης. Για τον υπολογισμό εφαρμόζονται οι διατάξεις του άρθρου 9 του Ν. 3854/2010⁶⁰ όπως τροποποιήθηκε με την παράγραφο 2 του ανωτέρω άρθρου και της υπ' αριθμ. 2527/2009⁶¹ Απόφασης των Υπουργών Εσωτερικών, ΠΕ.ΧΩ.Δ.Ε και Υγείας & Κοινωνικής Αλληλεγγύης.

Τα ποσά που αντιστοιχούν στις εισφορές ή τα τέλη των δήμων προς τους ΦοΔΣΑ, καλύπτονται από τα έσοδα των δήμων που προέρχονται από το ανταποδοτικό τέλος καθαριότητας. Εφόσον λάβει σχετική απόφαση το οικείο δημοτικό συμβούλιο, τα ποσά αυτά παρακρατούνται από τη ΔΕΗ Α.Ε. ή τον εναλλακτικό προμηθευτή από τα έσοδα του ενιαίου ανταποδοτικού τέλους καθαριότητας και φωτισμού του οικείου δήμου και αποδίδονται στο δικαιούχο ΦοΔΣΑ.

Τα τέλη καθαριότητας και φωτισμού είναι ανταποδοτικά, με την έννοια ότι αποτελούν αντιπαροχή για τις υπηρεσίες καθαριότητας και φωτισμού που παρέχουν οι δήμοι. Τα τέλη

⁵⁹ ΝΟΜΟΣ 4071/2012 «Ρυθμίσεις για την τοπική ανάπτυξη, την αυτοδιοίκηση και την αποκεντρωμένη διοίκηση Ενσωμάτωση Οδηγίας 2009/50/ΕΚ»

⁶⁰ ΝΟΜΟΣ 3854/2010 «Τροποποίηση της νομοθεσίας για την εναλλακτική διαχείριση των συσκευασιών και άλλων προϊόντων και τον Εθνικό Οργανισμό Εναλλακτικής Διαχείρισης Συσκευασιών και Άλλων Προϊόντων (Ε.Ο.Ε.Δ.Σ.Α.Π.) και άλλες διατάξεις.»

⁶¹ ΚΥΑ 2527/2012 «Ειδικότερα ζητήματα και θέματα αναφορικά με τη λειτουργία, την άσκηση των δραστηριοτήτων και την άσκηση τιμολογιακής πολιτικής των Φορέων Διαχείρισης Στερεών Αποβλήτων (ΦοΔΣΑ).

καθορίζονται με βάση το εμβαδόν των στεγασμένων ή μη επιφανειών που χρησιμοποιούνται και ηλεκτροδοτούνται. Το εμβαδόν κάθε ακινήτου πολλαπλασιάζεται με το συντελεστή του ενοποιημένου τέλους (καθαριότητας και φωτισμού) που ορίζεται από το δημοτικό συμβούλιο, για κάθε κατηγορία ακινήτου, ενώ μπορούν να ισχύσουν μέχρι επτά συντελεστές, ανάλογα με το ρυπαντικό φορτίο των ακινήτων. Σε αρκετές περιπτώσεις, όμως, παρατηρείται αναντιστοιχία μεταξύ παροχής και αντιπαροχής. Οι περιπτώσεις αυτές αφορούν ακίνητα με μεγάλη επιφάνεια, τα οποία δεν έχουν, εξίσου, αυξημένες αντικειμενικά ανάγκες υπηρεσιών καθαριότητας.⁶²

Για την εφαρμογή του μέτρου απαιτείται η τροποποίηση της κείμενης νομοθεσίας ώστε να είναι δυνατή η εφαρμογή τέτοιων συστημάτων στην Ελλάδα. Απαιτείται περαιτέρω διερεύνηση της εφαρμογής του, αρχικά εθελοντική συμμετοχή των Δήμων με προοπτική την περαιτέρω επέκταση αυτού. Για την αποτελεσματική λειτουργία του συστήματος είναι απαραίτητη η εκτεταμένη εκστρατεία ενημέρωσης και ευαισθητοποίησης κοινού.

Επιπλέον απαιτείται :

- ΥΠΕΝ - Χρηματοδότηση επιλεκτικής εφαρμογής σε Δήμους διαφορετικών μεγεθών, ώστε να αποκτηθεί μεγαλύτερη εμπειρία
- Περιφέρειες: Χρηματοδότηση επιδεικτικής εφαρμογής ΠΟΠ σε Δήμους αρμοδιότητάς τους
- Δήμοι ή ΦοΔΣΑ: Υλοποίηση πιλοτικής εφαρμογής, όπως ο Δήμος Ελευσίνας ή

Για την αποτελεσματική λειτουργία του συστήματος κρίνεται πως θα είναι απαραίτητη η εκτεταμένη εκστρατεία ενημέρωσης και ευαισθητοποίησης κοινού.

Συντονιστική Αρχή: ΥΠΕΝ σε συνεργασία με Περιφέρειες - δίκτυο ΦοΔΣΑ και ΟΤΑ

Αποδέκτες – Στοχοθετούμενο κοινό: Υπεύθυνοι εφαρμογής – Δημόσιος Τομέας (Δήμοι), Τελικός Αποδέκτης – Ευρύ κοινό (κάτοικοι)

Επίπεδο εφαρμογής: Εθνικό (διερεύνηση και νομοθετική ρύθμιση), Τοπικό (κατά την τυχόν εφαρμογή σε συγκεκριμένους Δήμους που ενταχθούν εθελοντικά, ή στους οποίους χρηματοδοτηθεί από την Περιφέρεια η εφαρμογή επιλεκτικά)

Χρονοδιάγραμμα υλοποίησης: Μεσοπρόθεσμα/μακροπρόθεσμα

2. **Απόβλητα Εκσκαφών, Κατασκευών και Κατεδαφίσεων (ΑΕΚΚ)**

Τα απόβλητα εκσκαφών, κατασκευής και κατεδαφίσεων (ΑΕΚΚ) περιλαμβάνουν ένα ευρύ φάσμα υλικών και προκύπτει από ένα σύνολο κατασκευαστικών δραστηριοτήτων όπως έργα κατασκευών και κατεδαφίσεων, οδοποιίας, εκσκαφών, κλπ. και παραγωγός αυτών είναι τόσο ο δημόσιος τομέας (δημόσια έργα υποδομής και ανάπτυξης), όσο και ο ιδιωτικός τομέας από τον επαγγελματία κατασκευαστή-εργολάβο μέχρι τον ιδιώτη που θα προβεί σε ανακαίνιση της οικίας του. Λόγω της φύσης των υλικών αυτών, οι **επικοινωνιακές ενέργειες πρόληψης δημιουργίας ΑΕΚΚ** κρίνεται σκόπιμο να επικεντρωθούν σε δράσεις ενημέρωσης φορέων και ιδιωτών αναφορικά με την **επαναχρησιμοποίηση και την ορθή και συστηματική διαχείρισή τους αποσκοπώντας στην εξάλειψη της ανεξέλεγκτης διάθεσής τους**, φαινόμενο που κυρίως παρατηρείται στην ευρύτερη ελληνική επαρχία ελλείψει σωστής ενημέρωσης των παραγωγών ΑΕΚΚ και παροχής κατευθύνσεων από τις τοπικές αρχές.

• **Δράσεις Επικοινωνίας και Δημοσιότητας**

I. Πληροφόρηση της τοπικής κοινωνίας για τα ΑΕΚΚ και παροχή κατευθύνσεων για την ορθή εφαρμογή μέτρων πρόληψης μέσω διανομής Ενημερωτικού Φυλλαδίου

Δημιουργία ενημερωτικού φυλλαδίου με στόχο την ενημέρωση της τοπικής κοινωνίας σχετικά με δυναμικές πρακτικές επαναχρησιμοποίησης των ΑΕΚΚ αποσκοπώντας στη βέλτιστη αξιοποίηση των υλικών και κατ' επέκταση στη μείωση παραγωγής τους. Παράλληλα, σκοπός του θα είναι να επιμορφώσει του κατοίκους για την ορθή διαχείριση των εν λόγω αποβλήτων με σκοπό τον περιορισμό των Χ.Α.ΔΑ. που συναντώνται σε σημαντικό αριθμό στην ευρύτερη περιφέρεια από την παράνομη και ανεξέλεγκτη εναπόθεση ΑΕΚΚ από τους ίδιους τους κατοίκους. Τέλος, στο ενημερωτικό φυλλάδιο θα πρέπει να γίνεται ειδική αναφορά για το έργο και δράση των

⁶² http://www.synigoros.gr/?i=dimotis.el.upotheseis_forologia_01

Συλλογικών *Συστημάτων Εναλλακτικής Διαχείρισης (ΣΣΕΔ) ΑΕΚΚ*⁶³, πληροφορώντας έτσι τον πολίτη πως τα ΑΕΚΚ έχουν το δικό τους σύστημα διαχείρισης, στο οποίο δύναται να απευθυνθεί άμεσα για την ορθή διάθεση των αποβλήτων ΕΕΚ που έχουν προκύψει από τεχνικές εργασίες που έχει εκπονήσει. Διευκρινίζεται, ωστόσο, ότι αναφορά στα ΣΣΕΔ ΑΕΚΚ θα γίνεται μόνο στα φυλλάδια των περιφερειών/περιοχών όπου δραστηριοποιούνται.

Σημαντικό δε είναι να επισημανθεί πως η έντυπη παραγωγή φυλλαδίου ενισχύει μεν την κατανάλωση πόρων που αντιτίθεται με τις αρχές πρόληψης, αποτελεί ωστόσο βασικό και απαραίτητο ενημερωτικό εργαλείο για τη διάχυση της πληροφόρησης αναφορικά με τις πρακτικές πρόληψης ΑΕΚΚ στους πολίτες, αφού με τον τρόπο αυτό διασφαλίζεται η απευθείας και άμεση ενημέρωσή όλων των μελών της τοπικής κοινωνίας.

Συντονιστική Αρχή: ΥΠΕΝ σε συνεργασία με ΕΟΑΝ & ΟΤΑ

Στοχοθετούμενο Κοινό: Τοπική κοινωνία

Επίπεδο εφαρμογής: Τοπικό

Χρονοδιάγραμμα υλοποίησης: Μεσοπρόθεσμα

II. Διοργάνωση Ημερίδων Ενημέρωσης προς βιομηχανίες, επιχειρήσεις και επαγγελματίες που σχετίζονται με τη παραγωγή και διαχείριση ΑΕΚΚ

Η πρόληψη και επαναχρησιμοποίηση ΑΕΚΚ απαιτεί συλλογική προσπάθεια από όλα τα εμπλεκόμενα στην εν λόγω κατηγορία μέρη. Το εθνικό σχέδιο πρόληψης δημιουργίας αποβλήτων δημιουργεί πλέον το υπόβαθρο για τον σχεδιασμό και υλοποίηση ενός συντονισμένου επιχειρησιακού σχεδίου προς την κατεύθυνση αυτή, με την ενοποίηση και εμπλουτισμό κάθε αποσπασματικής μέχρι πρότινος προσέγγισης των ΑΕΚΚ. Την προβολή του νέου αυτού στρατηγικού πλαισίου θα επιδιώξουν οι Ημερίδες Ενημέρωσης, δίνοντας παράλληλα στους εμπλεκόμενους επαγγελματίες και επιχειρήσεις τη δυνατότητα να ενημερωθούν, αλλά και να αναπτύξουν έναν εποικοδομητικό διάλογο αναφορικά με καίρια ζητήματα που αφορούν την πρόληψη ΑΕΚΚ όπως, τις τεχνικές επαναχρησιμοποίησης των υλικών ΑΕΚΚ, τις βιώσιμες κατασκευές, τον οικολογικό σχεδιασμό, το έργο και δράση των *Συστημάτων Εναλλακτικής Διαχείρισης (ΣΣΕΔ) ΑΕΚΚ, κα.*

Συντονιστική Αρχή: ΥΠΕΝ σε συνεργασία με ΕΟΑΝ, ΟΤΑ και αρμόδια Επιμελητήρια

Στοχοθετούμενο Κοινό: Βιομηχανίες παραγωγής κατασκευαστικών υλικών

(τσιμεντοβιομηχανίες, χαλυβουργίες, κλπ), επιχειρήσεις μεταφοράς ΑΕΚΚ, παραγωγοί εταιρείες ΑΕΚΚ (εργολάβοι, κατασκευαστές, κλπ), κα.

Επίπεδο εφαρμογής: Εθνικό (σχεδιασμός θεματολογίας και κατευθυντήριων γραμμών), Τοπικό (διοργάνωση και υλοποίηση)

Χρονοδιάγραμμα υλοποίησης: Περιοδικά

III. Διοργάνωση Σεμιναρίων Εκπαίδευσης προς τους εργαζομένους σε επιχειρήσεις που σχετίζονται με την παραγωγή και διαχείριση ΑΕΚΚ

Η βιώσιμη διαχείριση και επαναχρησιμοποίηση υλικών ΑΕΚΚ, όπως και κάθε άλλη καλή πρακτική πρόληψης δημιουργίας αποβλήτων, στηρίζεται στην επιμόρφωση και ευαισθητοποίηση όλων των εμπλεκόμενων μερών. Η σύμπραξη κάθε επιχείρησης που σχετίζεται με την παραγωγή και διαχείριση ΑΕΚΚ με τους σκοπούς του εθνικού σχεδίου και κάθε προσπάθεια υποστήριξης αυτών θα αποφέρει ελάχιστα αποτελέσματα δίχως την έμπρακτη συμμετοχή των εργαζομένων της. Για το λόγο αυτό προβλέπεται η υλοποίηση σεμιναρίων σε περιφερειακό επίπεδο μέσω των ΟΤΑ για την εκπαίδευση εργολάβων και εργαζομένων που απασχολούνται τόσο σε έργα κατεδάφισης, ανέγερσης και οδοποιίας, όσο και σε εγκαταστάσεις διαχείρισης αποβλήτων κατασκευών, εκσκαφών, κλπ για θέματα που σχετίζονται με τη νομοθεσία, τον διαχωρισμό και την αξιοποίηση των υλικών ΑΕΚΚ.

Συντονιστική Αρχή: ΥΠΕΝ σε συνεργασία με ΕΟΑΝ, ΟΤΑ και αρμόδια Επιμελητήρια

Στοχοθετούμενο Κοινό: Εργαζόμενοι σε εταιρείες παραγωγής και διαχείρισης ΑΕΚΚ

Επίπεδο εφαρμογής: Εθνικό (σχεδιασμός θεματολογίας και κατευθυντήριων γραμμών), Τοπικό (διοργάνωση και υλοποίηση)

Χρονοδιάγραμμα υλοποίησης: Περιοδικά

⁶³ <http://www.eoan.gr/el/content/14>

- **Δράσεις Προώθησης**

Χαρακτηριστικό είναι πως η παραγωγή των ΑΕΚΚ σχετίζεται άμεσα με τις οικονομικές συνθήκες και την οικονομική ανάπτυξη⁶⁴. Επίσης, η κατασκευή μεγάλων έργων υποδομής κατά τη διάρκεια μιας χρονικής περιόδου αλλοιώνει τα ετήσια στατιστικά στοιχεία, ενώ παράλληλα, οι επιδράσεις των διαφόρων δράσεων πρόληψης χαρακτηρίζονται από αβεβαιότητα και σπανίως ποσοτικοποιούνται⁶⁵.

Επειδή τα ΑΕΚΚ παράγονται από υποδομές που κατασκευάστηκαν αρκετά έτη πριν (π.χ. απόβλητα κατεδάφισης), η παραγόμενη ποσότητα ΑΕΚΚ ως δείκτης πρόληψης έχει μειωμένη σχετικότητα με τις δράσεις πρόληψης του παρόντος. Παράλληλα, η προώθηση της οικολογικής δόμησης ως μέτρο πρόληψης δε μπορεί να συνδεθεί με δείκτες παρακολούθησης⁶⁶.

Για αυτό το λόγο, επιλέγονται μέτρα και δράσεις που συνδέονται περισσότερο με την αποδοτικότητα της χρήσης υλικών.

Συγκεκριμένα προβλέπονται οι παρακάτω οριζόντιες ενέργειες:

Συναντήσεις εμπλεκομένων από τον κατασκευαστικό κλάδο, συμβούλων και μηχανικών, εκπαιδευτικών και ερευνητικών ιδρυμάτων, συστημάτων εναλλακτικής διαχείρισης υπό τον συντονισμό του ΥΠΕΝ και δημιουργία ομάδων εργασίας.

Σκοπός των συναντήσεων και των ομάδων εργασίας είναι η κατάρτιση στρατηγικής και σχεδίου δράσης για τις βιώσιμες κατασκευές και την πρόληψη δημιουργίας ΑΕΚΚ. Θα διερευνηθούν διάφορες πτυχές του Προγράμματος Πρόληψης Αποβλήτων που αφορούν τα ΑΕΚΚ και περιγράφονται παρακάτω.

Κατάρτιση στρατηγικής και σχεδίου δράσης για τις βιώσιμες κατασκευές και την πρόληψη ΑΕΚΚ και δημιουργία ιστοσελίδας/πλατφόρμας για την παροχή εργαλείων

Η ιστοσελίδα σε αρχικό στάδιο μπορεί να είναι η ιστοσελίδα του Εθνικού Σχεδίου Πρόληψης, όπως περιγράφηκε στις δράσεις ενημέρωσης. Στη συνέχεια προτείνεται η δημιουργία ανεξάρτητης ιστοσελίδας, ανάλογα με το εάν συσταθεί φορέας για τη προώθηση της στρατηγικής. Τα εργαλεία που θα υλοποιηθούν από τις παρακάτω ενέργειες σε βάθος χρόνου, θα παρουσιαστούν στην ιστοσελίδα/ιστότοπο.

Στα πλαίσια των προαναφερθέντων συναντήσεων και ομάδων εργασίας, θα διερευνηθούν οι παρακάτω ενέργειες:

Προώθηση της περιβαλλοντικής έρευνας/ καινοτόμες τεχνολογίες/πρόσβαση στη περιβαλλοντική πληροφόρηση με έμφαση στην πρόληψη

Στα πλαίσια των συναντήσεων των ομάδων εργασίας, θα διερευνηθεί η δυνατότητα σχεδιασμού και χρηματοδότησης πιλοτικών σχεδίων για την ανάπτυξη καινοτόμων τεχνολογιών και τεχνικών χαμηλής παραγωγής αποβλήτων και την υποστήριξη πιλοτικών προγραμμάτων που προωθούν την καινοτομία στην αειφόρο κατασκευή και την πρόληψη της δημιουργίας αποβλήτων. Μπορεί να περιλαμβάνουν, με τη συνεργασία ερευνητικών ιδρυμάτων, τις περιβαλλοντικές και τεχνικές πτυχές της επαναχρησιμοποίησης των ΑΕΚΚ, καλύπτοντας όλη την αλυσίδα, καινοτομικές λύσεις, μοντέλα και υπηρεσίες για την επαναχρησιμοποίηση, πιστοποίηση και τυποποίηση επαναχρησιμοποιημένων προϊόντων, ανάπτυξη νέων μεθόδων επαναχρησιμοποίησης⁶⁷.

Διάχυση πληροφορίας για τον οικολογικό σχεδιασμό

Κατά το πρώιμο στάδιο σύλληψης, σύμφωνα με αποτελέσματα έκθεσης ομάδας εργασίας του ΤΕΕ/ΤΔΕ⁶⁸, η περιβαλλοντική συνείδηση γύρω από το τρόπο κατασκευής αλλά και από την επιλογή οικοδομικών υλικών, παράλληλα με τη νομοθετική υπαγωγή δημιουργούν το υπόβαθρο δυνατότητας ανακύκλωσης οικοδομικών απορριμμάτων κατά τη διάρκεια όχι μόνο της

⁶⁴ <http://www.epa.gov/region4/rcra/cdhome.htm>, SoE 2012

⁶⁵ Bakas et al. (2011) Assessment of initiatives to prevent waste from building and construction sections, Nordic Council of Ministers, TemaNord 2011:533, pages 53-54 (<http://www.norden.org/en/publications/publikationer/2011-533>)

⁶⁶ Nordic Council of Ministers (2013), "Proposals for targets and indicators for waste prevention in four waste streams", page 124 (<http://www.norden.org/en/publications/publikationer/2013-533>)

⁶⁷ <https://ec.europa.eu/eip/raw-materials/en/content/towards-new-model-cdw-management-circular-supply-chain-integrating-innovative-solutions>

⁶⁸ <http://portal.tee.gr/portal/page/portal/teepatra/profil/oe/TAB5329975/OE-2012-TEE-ANAKYKLSH%20AEKK.pdf>

κατασκευής αλλά και της μελλοντικής κατεδάφισής του ή τη δυνατότητας επαναχρησιμοποίησης του

Η Υ.Α. 36259/1757/Ε103/2010 - Μέτρα, όροι και προγράμματα για την εναλλακτική διαχείριση των αποβλήτων από εκσκαφές, κατασκευές και κατεδαφίσεις (ΑΕΚΚ), περιλαμβάνει κάποια στοιχεία πρόληψης και ειδικότερα επαναχρησιμοποίησης στις υποχρεώσεις των διαχειριστών ΑΕΚΚ. Συγκεκριμένα, στο αρ. 7 αναφέρεται, μεταξύ άλλων, ότι κατά το σχεδιασμό ενός έργου πρέπει να λαμβάνουν πλήρως υπόψη και να διευκολύνουν την αποξήλωση, την επαναχρησιμοποίηση, την αξιοποίηση και ιδίως την ανακύκλωση των κατασκευαστικών υλικών. Σε συνεργασία με τους προμηθευτές υλικών και κατασκευαστές προϊόντων που χρησιμοποιούνται στις οικοδομικές εργασίες, να περιορίσουν τη χρήση επικίνδυνων ουσιών στα εν λόγω προϊόντα, προκειμένου να προλαμβάνεται η ελευθέρωσή τους στο περιβάλλον, να καθίσταται η ανακύκλωση ευκολότερη και να αποφεύγεται η ανάγκη διάθεσης επικίνδυνων αποβλήτων.

Πολλές προσεγγίσεις σε ευρωπαϊκό επίπεδο περιλαμβάνουν ήδη τον οικολογικό σχεδιασμό, τη χρήση κατάλληλων τεχνολογιών και τεχνικών για τη μείωση της χρήσης υλικών με υψηλό περιβαλλοντικό αντίκτυπο στον τομέα των κατασκευών, την προσαρμογή των κτιρίων στις μεταβαλλόμενες απαιτήσεις, την παράταση της διάρκειας ζωής του κτιρίου μέσα από κατάλληλα μέτρα συντήρησης, την βεβαίωση ότι τα υλικά μπορούν να επαναχρησιμοποιηθούν από εξακρίβωση διαχωρισιμότητας και αναγνωρισιμότητας, καθώς και τη μείωση της συσσώρευσης των αποβλήτων κατά την κατασκευή, την ανανέωση και τη διάλυση. Μια προσέγγιση που έχει αποδειχθεί αποτελεσματική είναι η εκπαίδευση και επαγγελματική κατάρτιση των σχεδιαστών και μηχανικών. Ο δημόσιος τομέας μπορεί να διαδραματίσει σημαντικό ρόλο. Κατά το σχεδιασμό, κατασκευή και την επίβλεψη κτιρίων, πρέπει να δοθεί έμφαση στη μετατρεψιμότητα των κτιρίων, την ανθεκτικότητα των δομών, την πρόληψη από την φθορά και τη δυνατότητα αναβάθμισης του κτιριακού αυτοματισμού.

Ανάπτυξη διδακτικού υλικού και εργαλείων

Προβλέπεται η ανάπτυξη διδακτικού υλικού και εργαλείων για τις αρχές, τις τεχνικές σχεδιασμού, καθώς και τεχνικές και τεχνολογίες για την κατάρτιση ειδικών στις επαγγελματικές σχολές και σχολές της τριτοβάθμιας εκπαίδευσης. Η δράση αυτή θα συμβάλει στην πρόληψη περισσότερο από μια στοχευμένη εκστρατεία ενημέρωσης, καθώς θα απευθύνεται σε όλους τους σχεδιαστές και μηχανικούς μέσω της βασικής εκπαίδευσής τους.

Στα πλαίσια του προγράμματος και του σχεδίου δράσης για τις βιώσιμες κατασκευές και τη πρόληψη ΑΕΚΚ που προαναφέρθηκε, προτείνεται η κατάρτιση ομάδας εργασίας στην οποία να συμπεριλαμβάνονται καθηγητές, με σκοπό την ενσωμάτωση των αρχών της πρόληψης δημιουργίας αποβλήτων στη βασική εκπαίδευση.

Βάση δεδομένων δομικών υλικών με σκοπό τη βέλτιστη επιλογή υλικών.

Θα διερευνηθεί η δημιουργία μιας βάσης δεδομένων δομικών υλικών με τη συμβολή όλων των εμπλεκόμενων φορέων και των οικονομικών φορέων από τον τομέα της διαχείρισης των αποβλήτων⁶⁹. Η προτυποποίηση των υλικών και ο ανταγωνισμός της αγοράς είναι οι λόγοι δημιουργίας πολλών βάσεων δεδομένων που περιλαμβάνουν πληροφορίες για την απόδοση του υλικού. Ωστόσο, δεν περιέχουν στοιχεία για την περιβαλλοντική απόδοση και σπανιότερα για την διάρκεια ζωής. Εάν εμπλουτιζόντουσαν οι βάσεις δεδομένων με τέτοιου είδους πληροφορίες, θα γινόταν ευκολότερη η πρόληψη παραγωγής ΑΕΚΚ, καθώς οι σχεδιαστές και οι υπεύθυνοι κατασκευής θα έκαναν επιλογές υλικών ανάλογα με τη διάρκεια ζωής τους, αυξάνοντας τη διάρκεια ζωής των κτιρίων. Από την άλλη, οι μηχανικοί και οι σχεδιαστές θα διάλεγαν περισσότερο περιβαλλοντικά φιλικά υλικά, βελτιώνοντας την περιβαλλοντική απόδοση του κτιρίου, συνεισφέροντας στο δεύτερο μέρος του ορισμού της πρόληψης.

Στα πλαίσια του προγράμματος και του σχεδίου δράσης για τις βιώσιμες κατασκευές και τη πρόληψη ΑΕΚΚ, προτείνεται η διερεύνηση της βιωσιμότητας ο σχεδιασμός και η δημιουργία βάσης δεδομένων δομικών υλικών.

⁶⁹ Federal Ministry of Agriculture, Forestry, Environment and Water Management, 2011, Federal Waste Management Plan 2011 (www.bundesabfallwirtschaftsplan.at/dms/.../BAWP_Band_1_EN.pdf)

Σχεδιασμός οδηγών.

Προβλέπεται ο σχεδιασμός οδηγών για την οικολογική σχεδίαση. Ωστόσο, απαιτείται η συμμετοχή πολλών εμπλεκομένων φορέων στις ομάδες εργασίες στα πλαίσια του προγράμματος για τις βιώσιμες κατασκευές, ώστε να είναι ένας ουσιαστικός χρήσιμος οδηγός.

Τα παραπάνω εργαλεία θα παρουσιάζονται στην ηλεκτρονική πλατφόρμα που θα δημιουργηθεί.

Πρώθηση εθελοντικών συμφωνιών για πρόληψη δημιουργίας αποβλήτων

Στα πλαίσια των συναντήσεων για την κατάρτιση του προγράμματος και του σχεδίου δράσης για τις βιώσιμες κατασκευές και τη πρόληψη ΑΕΚΚ, προβλέπεται η διενέργεια διαβουλεύσεων για επίτευξη εθελοντικής συμφωνίας με τις επιχειρήσεις του κατασκευαστικού κλάδου και η διερεύνηση θέσπισης στόχων. Σκοπός είναι να αναπτυχθούν καλές πρακτικές μείωσης αποβλήτων, ανακύκλωσης και χρήσης ανακυκλωμένων και ανακτημένων υλικών. Οι κύριες δράσεις πρόληψης περιλαμβάνουν την χρήση ανθεκτικών, ποιοτικών υλικών και την ορθολογική διαχείριση υλικών που μειώνει τα απόβλητα κατασκευών και επισκευών.

Πρώθηση ενσωμάτωσης των περιβαλλοντικών κριτηρίων και των κριτηρίων πρόληψης της δημιουργίας αποβλήτων σε δημοπρασίες και συμβάσεις

Μπορεί να ποικίλει από την πρόωση συγκεκριμένων υλικών κατά την κατασκευή νέων κτιρίων, μέχρι την υιοθέτηση στόχων πρόληψης αποβλήτων. Κατά την εκπόνηση του Σχεδίου Δράσης για την πρόωση των Πράσινων Δημόσιων Συμβάσεων, θα πραγματοποιηθεί συντονισμός των δράσεων των ομάδων εργασίας του Σχεδίου Δράσης και του προγράμματος για τις βιώσιμες κατασκευές και τη πρόληψη ΑΕΚΚ, ούτως ώστε να διερευνηθεί πως μπορεί να προωθηθεί περαιτέρω η πρόωση της πρόληψης της δημιουργίας ΑΕΚΚ και τί επιπλέον κριτήρια μπορεί να ενσωματωθούν. Το φύλλο προϊόντος για τις κατασκευές περιλαμβάνει κάποια κριτήρια⁷⁰. Προτείνεται να ενσωματωθούν στο Σχέδιο Δράσης για την πρόωση των Πράσινων Συμβάσεων στην Κατασκευή, μεταξύ άλλων, οι παρακάτω δράσεις⁷¹:

- Η διενέργεια ερευνητικών προγραμμάτων για την ενσωμάτωση επιπλέον κριτηρίων και την εξειδίκευση των υφιστάμενων,
- Η διερεύνηση της βιωσιμότητας της ανάπτυξης μιας μεθοδολογίας Ανάλυσης Κύκλου Ζωής για τις κατασκευές σε εθνικό επίπεδο
- Ο σχεδιασμός οδηγών και η ανάπτυξη μιας βάσης δεδομένων δομικών υλικών (ή και προμηθευτών⁷²), όπως περιγράφηκε στη διάχυση πληροφορίας για τον οικολογικό σχεδιασμό, παράλληλα με την παρουσίαση μελετών περίπτωσης Πράσινων Προμηθειών⁷³, κ.α.

Προαγωγή της επαναχρησιμοποίησης ή/και επιδιόρθωσης

Η προσεκτική κατεδάφιση είναι μια από τις σημαντικότερες ενέργειες για τη μείωση οικοδομικών απορριμμάτων και η αρχική διαδικασία για τη διαμόρφωση και εγκαθίδρυση ροής ανακυκλωμένων και επαναχρησιμοποιημένων υλικών στην αγορά. Σύμφωνα με αποτελέσματα έκθεσης ομάδας εργασίας του ΤΕΕ/ΤΔΕ⁷⁴, αν και ο χρόνος για τη προσεκτική κατεδάφιση ενός κτιρίου είναι μεγαλύτερος, η αύξηση του εργατικού δυναμικού που απαιτείται για μια τέτοια διαδικασία δημιουργεί αύξηση των ευκαιριών απασχόλησης και την ανάπτυξη των δεξιοτήτων του εργατικού δυναμικού.

Στα πλαίσια του προγράμματος και του σχεδίου δράσης για τις βιώσιμες κατασκευές και τη πρόληψη ΑΕΚΚ θα διερευνηθεί ο σχεδιασμός και χρηματοδότηση πιλοτικών έργων για την επαναχρησιμοποίηση των υλικών κατασκευής, για παράδειγμα, η δημιουργία της προαναφερθείσας βάσης δεδομένων δομικών υλικών - ως βάση για τα σχέδια αποσυναρμολόγησης. Παράλληλα, μπορεί να προωθηθεί η αναπαλαίωση και ανακατασκευή έναντι της κατεδάφισης. Προτείνεται να

⁷⁰ <http://www.ypeka.gr/LinkClick.aspx?fileticket=Ko%2b68eXX%2f4U%3d&tabid=533>

⁷¹ <http://www.environ.ie/en/Environment/SustainableDevelopment/GreenPublicProcurement/PublicationsDocuments/FileDownload,29208,en.pdf>

⁷² <http://www.epa.gov/epawaste/conservation/tools/cpg/products/construction.htm>

⁷³ <http://www.greenpublicprocurement.ie/case-studies/>

⁷⁴ <http://portal.tee.gr/portal/page/portal/teepatra/profil/oe/TAB5329975/OE-2012-TEE-ANAKYKLWSH%20AEKK.pdf>

διερευνηθεί σε πιλοτικό επίπεδο η δημιουργία Δικτύου προμήθειας επαναχρησιμοποιημένων / ανακυκλώσιμων υλικών.

Η επαναχρησιμοποίηση των δομικών υλικών χωρίς αυτά να εισέλθουν στο ρεύμα των αποβλήτων αυξάνει τη διάρκεια ζωής τους και μπορεί να θεωρηθεί καλή πρακτική επίτευξης της πρόληψης. Ομάδα στόχος δεν είναι μόνο οι κατασκευαστικές εταιρείες, αλλά και οι ιδιώτες. Μειώνει το κόστος κατασκευής/αναπαλαίωσης και δημιουργεί νέες θέσεις εργασίας. Η επαναχρησιμοποίηση των υλικών δόμησης είναι «εύκολο» στην εφαρμογή μέτρο, καθώς το περιβαλλοντικό όφελος συνδυάζεται με το οικονομικό. Η ακριβής διάρκεια ζωής δεν μπορεί να υπολογιστεί. Παρά τα πλεονεκτήματα που έχουν υφιστάμενες δράσεις στην Ευρώπη, δεν έχουν διαδοθεί ευρέως, πιθανόν εξαιτίας οργανωτικών προβλημάτων ή επιπλοκών λόγω νομοθεσίας. Εάν δοθούν επιπλέον κίνητρα (πρότυπα ποιότητας, κανονισμοί, συμμετοχή δημόσιου φορέα) η επαναχρησιμοποίηση υλικών δόμησης έχει ακόμα μεγαλύτερη μελλοντική δυναμική. Η δυνατότητα μεταφοράς τέτοιων δράσεων μπορεί να αντιμετωπίσει δυσκολία λόγω των πολιτισμικών αντιδράσεων στην χρήση μεταχειρισμένων υλικών. Για είναι βιώσιμο το μέτρο πρέπει να έχει εθνική εμβέλεια⁷⁵

Συντονιστική Αρχή: ΥΠΕΝ

Αποδέκτες – Στοιχοθετούμενο κοινό: Εκπρόσωποι κατασκευαστικού κλάδου, σύμβουλοι και μηχανικοί (ενεργοί και φοιτητές), ερευνητικά και εκπαιδευτικά ιδρύματα και συστήματα εναλλακτικής διαχείρισης.

Επίπεδο εφαρμογής: Εθνικό (διερεύνηση και συνάντηση με αρμόδιους φορείς, συντονισμός δράσεων), Τοπικό (πιλοτικές εφαρμογές σε τοπικό επίπεδο)

Χρονοδιάγραμμα υλοποίησης: Βραχυπρόθεσμα (σύνθεση ομάδων εργασίας και κατάρτιση στρατηγικής και σχεδίου δράσης)/Μεσοπρόθεσμα - Μακροπρόθεσμα (συνεχής ενσωμάτωση αποτελεσμάτων ερευνητικών προγραμμάτων)

3. Βιομηχανικά Απόβλητα

• Δράσεις Επικοινωνίας και Δημοσιότητας

I. Ημερίδες Ενημέρωσης Βιομηχανιών για την εφαρμογή και υιοθέτηση μέτρων πρόληψης Βιομηχανικών Αποβλήτων και ευαισθητοποίησή τους ως προς την εφαρμογή δράσεων στο πλαίσιο της Βιομηχανικής Συμβίωσης

Στόχος των Ημερίδων Ενημέρωσης αποτελεί η πληροφόρηση των ελληνικών βιομηχανιών αναφορικά με το εθνικό σχέδιο πρόληψης δημιουργίας αποβλήτων και τις εν δυνάμει ενέργειες πρόληψης μέσω των οποίων δύναται να συνδράμουν υπέρ της βιώσιμης ανάπτυξης. Καθώς, τα βιομηχανικά απόβλητα αποτελούν ένα μείζον κοινωνικό και περιβαλλοντικό ζήτημα τόσο σε επίπεδο τοπικής κοινωνίας, όπου εδράζεται η δραστηριότητα των βιομηχανιών, όσο και σε επίπεδο εθνικό καθώς πλήθος περιβαλλοντικών οργανώσεων έχουν θέσει το ζήτημα υψηλά στην ατζέντα των δράσεών τους, κρίνεται σκόπιμο η ημερίδες να εστιάσουν στην προώθηση της Βιομηχανικής Συμβίωσης. Παράλληλα, δεδομένου ότι η βιομηχανική δραστηριότητα έχει άμεσο αντίκτυπο στις τοπικές κοινωνίες, όπως αναφέρθηκε παραπάνω, από τις ημερίδες αυτές δεν μπορεί να εξαιρεθεί η παρουσία των ΟΤΑ, αλλά και εκπροσώπων περιβαλλοντικών οργανώσεων.

Συντονιστική Αρχή: ΥΠΕΝ σε συνεργασία με τα αρμόδια Επιμελητήρια

Αποδέκτες: Βιομηχανίες

Επίπεδο εφαρμογής: Εθνικό

Χρονοδιάγραμμα υλοποίησης: Περιοδικά

II. Ημερίδες Εκπαίδευσης για την κατάρτιση των αρχών αδειοδότησης, ώστε να λαμβάνουν υπόψη τη πρόληψη δημιουργίας αποβλήτων

Οι διάφοροι βιομηχανικοί τομείς διαφέρουν ως προς το είδος των αποβλήτων που παράγουν και την διαδικασία παραγωγής τους. Ως εκ τούτου, διαφέρουν ως προς το δυναμικό πρόληψης αποβλήτων. Για το λόγο αυτό χρειάζεται κατάρτιση των αρμοδίων αρχών σε θέματα πρόληψης, εξετάζοντας παράλληλα επιτυχημένα παραδείγματα. Η ενημέρωση των αρμοδίων αρχών σε

⁷⁵ Bakas et al. (2011) Assessment of initiatives to prevent waste from building and construction sections, Nordic Council of Ministers, TemaNord 2011:533 (<http://www.norden.org/en/publications/publikationer/2011-533>)

θέματα πρόληψης δημιουργίας αποβλήτων αυξάνει τις πιθανότητες να εξετασθεί το θέμα της πρόληψης κατά την αδειοδότηση.

Συντονιστική Αρχή: ΥΠΕΝ

Αποδέκτες: Αρχές αδειοδότησης κατά περίπτωση

Επίπεδο εφαρμογής: Εθνικό

Χρονοδιάγραμμα υλοποίησης: Μεσοπρόθεσμα

- **Δράσεις Προώθησης**

Προώθηση Βιομηχανικής Συμβίωσης

Προσέγγιση: Ο Οδηγός της Ευρωπαϊκής Επιτροπής «Preparing a Waste Prevention Programme», που αφορά στην Κατάρτιση Σχεδίων Πρόληψης Αποβλήτων και η ιστοσελίδα της Ευρωπαϊκής Ένωσης για την πρόληψη αποβλήτων περιλαμβάνουν τη Βιομηχανική Συμβίωση και συγκεκριμένα το Εθνικό Πρόγραμμα Βιομηχανικής Συμβίωσης του Ηνωμένου Βασιλείου ως βέλτιστη πρακτική⁷⁶.

Η Ευρωπαϊκή Πλατφόρμα για την Αποδοτική Χρήση των Πόρων (European Resource Efficiency Platform – EREP) δημοσίευσε στις 31 Μαρτίου του 2014 τις τελικές συστάσεις της (manifesto)⁷⁷ για την ανάπτυξη μιας ενεργειακά αποδοτικής οικονομίας, καλώντας, μεταξύ άλλων, όλα τα κράτη μέλη της ΕΕ να ενθαρρύνουν τη βιομηχανική συμβίωση ως μία από τις βασικές στρατηγικές για διπλασιασμό της παραγωγικότητας των πόρων μέχρι το 2030.

Η έκθεση επιβεβαιώνει ότι τα δίκτυα για τη Βιομηχανική Συμβίωση έχουν αποδειχθεί επιτυχή, όχι μόνο στην εκτροπή των αποβλήτων από την υγειονομική ταφή, αλλά και στη διατήρηση των πόρων. Επίσης, επιταχύνουν την καινοτομία και τη δημιουργία «πράσινων» θέσεων εργασίας. Επιπλέον, δηλώνει ότι η ΕΕ και τα κράτη μέλη θα πρέπει να προωθήσουν τη βιομηχανική συμβίωση με την προώθηση ενός πανευρωπαϊκού δικτύου των πρωτοβουλιών βιομηχανικής συμβίωσης, μέσω του οποίου θα μπορούσαν να συνδεθούν οι διαμεσολαβητές και να ανταλλαχθούν γνώσεις. Αυτό θα βοηθήσει τις εταιρείες τόσο να προμηθεύονται εισροές όσο και να αποκτήσουν αξία τα υπολείμματά τους.

Βάσει των ανωτέρω, το μέτρο και οι σχετικές δράσεις του αποσκοπούν στην προώθηση των αρχών της βιομηχανικής οικολογίας στη περιβαλλοντική πολιτική και βιομηχανία, μέσω της περαιτέρω έρευνας, ανάπτυξης και πιλοτικής εφαρμογής προτύπων Βιομηχανικής Συμβίωσης⁷⁸.

Εισαγωγή στη Βιομηχανική Συμβίωση και τα σχετικά προγράμματα

Η Βιομηχανική Συμβίωση συνιστά μια διεθνώς αναπτυσσόμενη μέθοδο διαχείρισης και περιορισμού της βιομηχανικής ρύπανσης, καθώς και εξοικονόμησης πρώτων υλών, νερού και ενέργειας. Μέσω της δικτύωσης των βιομηχανιών, ρεύματα υλικών και αποβλήτων ανταλλάσσονται μεταξύ των διαφόρων βιομηχανικών κλάδων και επανεισάγονται στο παραγωγικό κύκλωμα μεγιστοποιώντας το βαθμό αξιοποίησης των χρησιμοποιούμενων φυσικών πόρων. Το πρότυπο «Βιομηχανικής Συμβίωσης» συμβάλλει στην ενσωμάτωση των αρχών της αειφόρου, διαρκούς και φιλικής προς το περιβάλλον ανάπτυξης στις βιομηχανικές δραστηριότητες και στην υιοθέτηση πολιτικής που προάγει τις αρχές αυτές εκ μέρους των βιομηχανιών.

Στην ουσία πρόκειται για ένα οργανωμένο σύστημα όπου τα απόβλητα μιας βιομηχανίας (επιχείρησης ή κλάδου) μπορούν να αποτελούν χρήσιμη πρώτη ύλη για κάποια άλλη βιομηχανία.

Τα αποτελέσματα για όσες επιχειρήσεις συμμετέχουν σε συστήματα Βιομηχανικής Συμβίωσης είναι πολλαπλά, τόσο σε οικονομικό όσο και σε πρακτικό επίπεδο. Μέσα από τέτοιες συνεργασίες τα απόβλητα μιας βιομηχανίας που συνήθως αποτελούν πρόβλημα στον τρόπο διαχείρισης τους με το ανάλογο κόστος, αποκτούν αξία και μπορούν, αντί να αποτελούν πρόβλημα, να δημιουργούν έσοδα στον παραγωγό τους.

Τα αποτελέσματα πιλοτικών έργων στην Ελλάδα (όπως το e-SYMBIOSIS) και οι εμπειρίες που προσκόμισαν οι συντελεστές θα ληφθούν υπόψη για την προώθηση της βιομηχανικής συμβίωσης.

⁷⁶ http://ec.europa.eu/environment/waste/prevention/pdf/NISP_Factsheet.pdf

⁷⁷ http://ec.europa.eu/environment/resource_efficiency/documents/erep_manifesto_and_policy_recommendations_31-03-2014.pdf, <http://www.eur-isa.org/news/43-erep-calls-for-pan-european-industrial-symbiosis-networks>

⁷⁸ http://www.csr-ccci.org.cy/index.php?option=com_content&view=article&id=30&Itemid=54

Προτεινόμενες ενέργειες:

Όπως προαναφέρθηκε, η Ευρωπαϊκή Πλατφόρμα για την Αποδοτική Χρήση των Πόρων (European Resource Efficiency Platform – EREP), στις τις τελικές συστάσεις της (manifesto) για την ανάπτυξη μιας ενεργειακά αποδοτικής οικονομίας, κάλεσε, μεταξύ άλλων, όλα τα κράτη μέλη της ΕΕ να ενθαρρύνουν τη βιομηχανική συμβίωση⁷⁹ και δήλωσε ότι η ΕΕ και τα κράτη μέλη θα πρέπει να προωθήσουν τη βιομηχανική συμβίωση με την προώθηση ενός πανευρωπαϊκού δικτύου των πρωτοβουλιών βιομηχανικής συμβίωσης, μέσω του οποίου θα μπορούσαν να συνδεθούν οι διαμεσολαβητές και να ανταλλαχθούν γνώσεις.

Παράλληλα, το πρόγραμμα "Ορίζοντας 2020" (Horizon 2020) είναι το χρηματοδοτικό πλαίσιο της ΕΕ για τη Έρευνα και τη Καινοτομία που θα καλύψει την περίοδο 2014-2020, με προϋπολογισμό περίπου 80 δισ. ευρώ. Το πρόγραμμα υποστηρίζει τη στρατηγική "Ευρώπη 2020" που αναδεικνύει την έρευνα και την καινοτομία ως κεντρικούς μοχλούς για την έξυπνη, βιώσιμη και ολοκληρωμένη ανάπτυξη, στοχεύοντας παράλληλα στην αποτελεσματική αντιμετώπιση σημαντικών κοινωνικών προκλήσεων.

Στα πλαίσια του Προγράμματος "Ορίζοντας 2020", πρόσφατα έκλεισε (08.04.2014) η πρώτη φάση της πρόσκλησης για υποβολή προσφορών με θέμα «Κινούμενοι προς μια κυκλική οικονομία μέσω της βιομηχανικής συμβίωσης - Moving towards a circular economy through industrial symbiosis» (H2020-WASTE-2014-two-stage)⁸⁰. Η Γενική Γραμματεία Έρευνας και Τεχνολογίας είναι εθνικός συντονιστής του προγράμματος "Ορίζοντας 2020"⁸¹.

Βάσει των ανωτέρω κρίνεται σκόπιμο να πραγματοποιηθούν οι παρακάτω ενέργειες:

- **Συναντήσεις εμπλεκόμενων φορέων και άμεση σύσταση ομάδων εργασίας, προκειμένου να εντοπιστούν οι δυνατότητες προώθησης και χρηματοδότησης της βιομηχανικής συμβίωσης στην Ελλάδα.**

Συγκεκριμένα, το ΥΠΕΝ σε συνεργασία με τη Γενική Γραμματεία Βιομηχανίας και τη Γενική Γραμματεία Έρευνας και Τεχνολογίας ως Εθνικό Συντονιστή για το Πρόγραμμα «Ορίζοντας 2020», προτείνεται να δραστηριοποιήσουν ομάδες εργασίας, στις οποίες θα συμμετέχουν ερευνητικά ιδρύματα και εκπρόσωποι της βιομηχανίας, συμπεριλαμβανομένου ΜΜΕ από διάφορες περιοχές της Ελλάδας. Ο σκοπός των συναντήσεων είναι να εντοπιστούν οι δυνατότητες προώθησης και χρηματοδότησης της Βιομηχανικής Συμβίωσης στην Ελλάδα. Τα αποτελέσματα των ερευνητικών προγραμμάτων θα βοηθήσουν στην κατεύθυνση αυτή. Οι ομάδες προτείνεται να συσταθούν άμεσα.

- **Διερεύνηση δυνατοτήτων για συντονισμό συνεργιών σε εθνικό επίπεδο (Κατάρτιση Εθνικού Προγράμματος Βιομηχανικής Συμβίωσης ή Σύσταση Φορέα ή άλλο)**

Λαμβάνοντας υπόψη τις βέλτιστες πρακτικές σε παγκόσμιο επίπεδο, τα αποτελέσματα πιλοτικών προγραμμάτων (όπως το e-SYMBIOSIS στη Στερεά Ελλάδα) και τα αποτελέσματα των προηγούμενων συναντήσεων των ομάδων εργασίας, θα διερευνηθούν οι δυνατότητες συντονισμού των συνεργιών σε εθνικό επίπεδο. Συγκεκριμένα, θα διερευνηθεί εάν θα καταρτιστεί κάποιο πρόγραμμα ή φορέας στα πρότυπα του Εθνικού Προγράμματος Βιομηχανικής Συμβίωσης του Ηνωμένου Βασιλείου.

Συντονιστική Αρχή: ΥΠΕΝ σε συνεργασία με τη Γενική Γραμματεία Βιομηχανίας και τη Γενική Γραμματεία Έρευνας και Τεχνολογίας (Εθνικός Συντονιστής για το Πρόγραμμα «Ορίζοντας 2020»)

Αποδέκτες – Στοιχοθετούμενο κοινό: Κατά τόπους Εμπορο-Βιομηχανικά Επιμελητήρια, Ερευνητικά Ιδρύματα. Τελικοί αποδέκτες: Βιομηχανικές επιχειρήσεις

Επίπεδο εφαρμογής: Εθνικό (διερεύνηση και συνάντηση με αρμόδιους φορείς, συντονισμός δράσεων και ανταλλαγή στοιχείων μεταξύ περιφερειών), Τοπικό (πιλοτικές εφαρμογές σε τοπικό επίπεδο)

Χρονοδιάγραμμα υλοποίησης: Βραχυπρόθεσμα

⁷⁹ http://ec.europa.eu/environment/resource_efficiency/documents/erep_manifesto_and_policy_recommendations_31-03-2014.pdf , <http://www.eur-isa.org/news/43-erep-calls-for-pan-european-industrial-symbiosis-networks>

⁸⁰ <http://ec.europa.eu/research/participants/portal/desktop/en/opportunities/h2020/topics/2111-waste-1-2014.html>

⁸¹ <http://www.gsrt.gr/central.aspx?sid=12014741121816461494494>

6.ΙΕΡΑΡΧΗΣΗ ΤΩΝ ΔΡΑΣΕΩΝ

Οι επιλεγείσες δράσεις ιεραρχούνται μέσω βαθμολόγησης και απόδοσης βαθμού προτεραιότητας. Για την ιεράρχηση των προβλεπόμενων δράσεων, χρησιμοποιήθηκε ως μεθοδολογικό εργαλείο, η μέθοδος της "Πολυκριτηριακής Ανάλυσης" κατά την οποία τίθενται περισσότερα του ενός κριτήρια αξιολόγησης. Η προσέγγιση αυτή είναι κατάλληλη για τον σύνθετο χαρακτήρα και φύση των επιλεγόμενων δράσεων του εθνικού σχεδίου.

Με αυτό τον τρόπο, μπορεί να περιοριστεί η σύγχυση που προκαλείται σε περιπτώσεις που εμπλέκονται πολλά και διαφορετικής φύσεως κριτήρια που αφορούν συγκεκριμένες επιλογές. Προκειμένου, να είναι δυνατή η σύγκριση μεταξύ των διαφόρων προτεινόμενων δράσεων κρίθηκε απαραίτητη η σύνθεση των επιδόσεών τους, ως προς τα διάφορα κριτήρια αξιολόγησης με τέτοιο τρόπο ώστε να επιτυγχάνεται ιεράρχηση των προτάσεων κατά σειρά προτίμησης ή κατάταξή τους σε ομάδες / κατηγορίες προτίμησης (υψηλή, μεσαία και χαμηλή).

Η εφαρμοζόμενη μέθοδος Ανάλυσης Αποφάσεων Πολλαπλών Κριτηρίων αποτελείται σε πέντε βήματα:

1. Σκοπός: Ορισμός του βασικού σκοπού ή στόχου.
2. Ποσοτικοποίηση κριτηρίων: Μαθηματική περιγραφή (διαβάθμιση με τη βοήθεια συντελεστών) κάθε ενός κριτηρίου.
3. Βάρη κριτηρίων: Καθορισμός της σχετικής σπουδαιότητας των κριτηρίων στην επιτυχία του βασικού στόχου.
4. Βαθμολόγηση παρεμβάσεων: Υπολογισμός της συνολικής βαθμολογίας καθεμίας από τις εναλλακτικές προτάσεις.
5. Ιεράρχηση παρεμβάσεων: Συγκριτική αξιολόγηση και ιεράρχηση των εναλλακτικών παρεμβάσεων

Πλεονεκτήματα της μεθόδου αυτής είναι:

- i. λήφθηκε υπόψη μεγάλος αριθμός κριτηρίων.
- ii. Επιτρέπει τον αναλυτικό και ορθολογικότερο προσδιορισμό των βαρών των κριτηρίων σε ένα πίνακα συγκρίσεων όλων των κριτηρίων μεταξύ τους.
- iii. Η τελική ιεράρχηση των δράσεων γίνεται με περισσότερη αξιοπιστία, αφού ενέργειες με κοινά χαρακτηριστικά που δεν διαφέρουν σημαντικά μεταξύ τους, κατατάσσονται στην ίδια κατηγορία.

Σύμφωνα με τα ανωτέρω, η ιεράρχηση των επιλεγόμενων δράσεων πραγματοποιήθηκε βάσει των ακόλουθων κριτηρίων:

- I. **Αριθμός ρευμάτων αποβλήτων:** Εξετάζεται πόσα ρεύματα αποβλήτων αναμένεται να επηρεαστούν από την εφαρμογή κάθε δράσης.
- II. **Στοχοθετούμενο κοινό:** Το συγκεκριμένο κριτήριο αφορά στον αριθμό των κυρίων κατηγοριών στοχοθετούμενου κοινού που ενδέχεται να επηρεαστούν.
- III. **Χρονική κλίμακα:** Εξετάζεται πότε προτείνεται η κάθε δράση να υλοποιηθεί – βραχυπρόθεσμα, μεσοπρόθεσμα ή μακροπρόθεσμα.
- IV. **Εφαρμοσιμότητα:** Εξετάζεται η ευκολία υλοποίησης της δράσης προκειμένου να επιτευχθεί η επιθυμητή αλλαγή.
- V. **Συνέργεια με άλλες δράσεις:** Σε αυτό το κριτήριο εξετάζεται και αξιολογείται αν η δράση είναι απαραίτητη για την υλοποίηση κάποιας άλλης.
- VI. **Βιωσιμότητα.** Σε αυτό το κριτήριο εξετάζεται πόσο βιώσιμη θεωρείται η δράση σε βάθος χρόνου.
- VII. **Αποτελεσματικότητα.** Εξετάζεται πόσο εύκολο είναι να μεταβληθεί η συμπεριφορά του στοχοθετούμενου κοινού.
- VIII. **Κοινωνικοοικονομική αναβάθμιση.** Εξετάζεται η συμβολή της δράσης στη δημιουργία νέων θέσεων εργασίας, καθώς και η υποστήριξη ευαίσθητων κοινωνικών

ομάδων, είτε μέσω παροχής υλικής βοήθειας, είτε μέσω δημιουργίας νέων θέσεων εργασίας.

Τα ανωτέρω κριτήρια συνδυάζονται για τον υπολογισμό μιας συνολικής βαθμολογίας των δράσεων. Αυτό γίνεται για κάθε κριτήριο με τον καθορισμό της βαθμολογίας που αντιστοιχεί σε κλίμακα 1-10

Όσον αφορά την βαρύτητα των κριτηρίων, πολλά δεν συνεισφέρουν εξίσου στην ικανοποίηση των βασικών στόχων του σχεδίου ή τα κριτήρια έχουν μεταβλητές διαβαθμίσεις σπουδαιότητας. Για τον σκοπό αυτό και προκειμένου να διαπιστωθεί η ευαισθησία των αποτελεσμάτων από τη βαρύτητα των κριτηρίων, διαμορφώθηκαν διάφορα σενάρια αξιολόγησης, με διαφορετική επιμέρους βαρύτητα των ομάδων κριτηρίων συγκριτικής αξιολόγησης. Η συγκριτική αξιολόγηση των εναλλακτικών σεναρίων εξετάστηκε από διάφορες οπτικές γωνίες, ανάλογα με ποιες προτεραιότητες τίθενται κάθε φορά. Έτσι, η ανάλυση της βαρύτητας των βασικών κριτηρίων επιλέχθηκε να πραγματοποιηθεί τρεις φορές με τη διαμόρφωση των τριών σεναρίων αξιολόγησης.

Συγκεκριμένα, στο 1ο Σενάριο Αξιολόγησης δόθηκε μεγαλύτερη έμφαση στα κριτήρια: Αριθμός ρευμάτων αποβλήτων, Στοχοθετούμενο κοινό και Χρονική κλίμακα στο 2ο Σενάριο Αξιολόγησης δόθηκε μεγαλύτερη έμφαση στα κριτήρια: Ευκολία εφαρμογής, Συνέργεια με άλλες δράσεις, Βιωσιμότητα, ενώ στο 3ο Σενάριο η Αποτελεσματικότητα, Κοινωνικοοικονομική αναβάθμιση. Ως επικρατέστερο σενάριο για την ιεράρχηση των δράσεων προκρίθηκε το 2ο Σενάριο Αξιολόγησης, δίνοντας με αυτόν τον τρόπο μεγαλύτερη έμφαση στην εφικτότητα των προβλεπόμενων δράσεων δράσεις του εθνικού σχεδίου, αφού στην πλειοψηφία τους πρόκειται να εφαρμοστούν για πρώτη φορά στη χώρα μας ή έως σήμερα έχουν εφαρμοστεί μόνο πιλοτικά.

Ουσιαστικά, ανάλογα με τα αναμενόμενα αποτελέσματα των εξεταζόμενων δράσεων και τη συνολική βαθμολογία που συγκεντρώνει η κάθε δράση, κατατάσσεται σε μια από τις εξής τρεις κατηγορίες.

- Δράσεις Α' Προτεραιότητας: 5,1 – 10 βαθμοί
- Δράσεις Β' Προτεραιότητας: 4,1 - 5 βαθμοί
- Δράσεις Γ' Προτεραιότητας: 1 - 4 βαθμοί

Τα συμπεράσματα που προέκυψαν από την πολυκριτηριακή αξιολόγηση είναι:

- Καμία από τις προβλεπόμενες δράσεις του εθνικού σχεδίου πρόληψης δημιουργίας αποβλήτων δεν κατατάσσεται ως Δράσεις Γ' Προτεραιότητας. Όλες προκρίνονται ως προτάσεις Α' ή Β' προτεραιότητας.
- Στην πλειονότητα των ρευμάτων αποβλήτων, στις υψηλότερες θέσεις προτίμησης κατατάσσονται οι δράσεις επικοινωνίας και δημοσιότητας. Αυτό κυρίως οφείλεται στο γεγονός πως αποτελούν εργαλείο ενημέρωσης, διάδοσης και προβολής του εθνικού σχεδίου πρόληψης και λειτουργούν ως μέσο υπενθύμισης/προτροπής των ιδεών του εθνικού σχεδίου πρόληψης. Αρκετές δράσεις επικοινωνίας θα πρέπει να προηγηθούν άλλων, ώστε άλλες δράσεις (προώθησης ή κανονιστικού πλαισίου) να μπορέσουν να γίνουν ευρέως γνωστές και να επιτύχουν τους σκοπούς τους.
- Όσον αφορά στις δράσεις προώθησης, συνήθως έπονται των δράσεων επικοινωνίας, παρόλα αυτά, σε πολλές περιπτώσεις, καταλαμβάνουν υψηλές θέσεις κατάταξης. Οι περισσότερες από αυτές παροτρύνουν τη συμμετοχή των εμπλεκόμενων φορέων, συμβάλλοντας με τον καλύτερο δυνατό τρόπο στην αλλαγή συμπεριφοράς και δίνουν κίνητρα και κατάλληλη υλικοτεχνική βοήθεια στην υλοποίηση των στόχων και μέτρων του Σχεδίου. Συνήθως, οι δράσεις προώθησης παρουσιάζουν μεγάλη αποτελεσματικότητα, ώστε να μεταβληθεί η συμπεριφορά του στοχοθετούμενου κοινού, ενώ συμβάλλουν στη δημιουργία νέων θέσεων εργασίας, καθώς και στην υποστήριξη ευαίσθητων κοινωνικών ομάδων.
- Οι δράσεις κανονιστικού πλαισίου λαμβάνουν χαμηλές θέσεις στην ιεράρχηση. Αυτό δεν οφείλεται επειδή δεν είναι αποτελεσματικές, αλλά επειδή έπονται χρονικά από τις υπόλοιπες δράσεις, ή ενδέχεται να εμφανίσουν δυσκολία στην υλοποίηση τους. Οι περισσότερες προτείνεται να εφαρμοστούν μεσοπρόθεσμα, καθώς θα πρέπει να προηγηθεί διερεύνηση της δυνατότητας εφαρμογής τους, διεξαγωγή δημόσιας διαβούλευσης και στη συνέχεια θέσπιση ή και τροποποίηση της κείμενης νομοθεσίας.

- Σε σχέση με τις **Οριζόντιες Δράσεις** τις πρώτες θέσεις ιεραρχικά κατέλαβαν οι εξής δράσεις: Σήμα και Εταιρική Ταυτότητα Εθνικού Σχεδίου Πρόληψης ή/και της «Πρόληψης», ο Διαδικτυακός Τόπος Εθνικού Σχεδίου Πρόληψης, Εκδόσεις & Παραγωγές: Ενημερωτικό & Διαφημιστικό Υλικό, Έρευνες Κοινού – Δημοσκοπήσεις. Αντίθετα, σε χαμηλή θέση ήρθαν οι δράσεις: Συνέργειες με άλλους φορείς, Τηλεφωνικό Κέντρο (Call Centre)/ Κέντρο Πληροφόρησης Κοινού και οι Τροποποιήσεις στην Νομοθεσία σε σχέση με τις προδιαγραφές των τουριστικών καταλυμάτων.
- Οι δράσεις που ξεχώρισαν για τα **απόβλητα τροφίμων** είναι: Συντονισμός μέσω των ΟΤΑ της προώθησης των δωρεών τροφίμων στα όρια των Δήμων τους, Ανάπτυξη κατευθυντήριων οδηγιών για τις ΜΚΟ και άλλους φορείς που ασχολούνται με αχρησιμοποίητα τρόφιμα, Δημιουργία & Λειτουργία Διαδικτυακού Τύπου ειδικά για τον τομέα Απόβλητα Τροφίμων, Οδηγός «Καλών Πρακτικών» Πρόληψης Δημιουργίας Αποβλήτων Τροφίμων για ΕΠΙΧΕΙΡΗΣΕΙΣ, Ηλεκτρονική Αποστολή Οδηγού «Καλών Πρακτικών» Πρόληψης Δημιουργίας Αποβλήτων Τροφίμων», Προώθηση εθελοντικής συμφωνίας για την πρόληψη δημιουργίας αποβλήτων τροφίμων στους τομείς εστίασης και τουρισμού, Προώθηση εθελοντικής συμφωνίας για την πρόληψη δημιουργίας αποβλήτων τροφίμων στην αλυσίδα τροφίμων και στον τομέα του λιανικού εμπορίου, Οδηγός «Καλών Πρακτικών» Πρόληψης Δημιουργίας Αποβλήτων Τροφίμων για ΚΑΤΑΝΑΛΩΤΕΣ. Την χαμηλότερη τελική βαθμολόγηση έλαβαν οι δράσεις: Δημιουργία αφισών & banner, Προωθητικό Υλικό, Roadshows, Εκδηλώσεις/Ημερίδες, Σημεία πληροφόρησης (info points).
- Οι δράσεις σχετικά με τη μείωση παραγωγής **χαρτιού** που έλαβαν υψηλές θέσεις είναι: Δημιουργία Ειδικής Ενότητας στην Επίσημη Ιστοσελίδα του Εθνικού Σχεδίου Πρόληψης Δημιουργίας Αποβλήτων, Οδηγός «Καλών Πρακτικών» Πρόληψης Δημιουργίας Αποβλήτων Χαρτιού για το Γραφείο, Προώθηση επαναχρησιμοποίησης βιβλίων μέσω των κέντρων επαναχρησιμοποίησης και επιδιόρθωσης, Εκδηλώσεις για την Επαναχρησιμοποίηση Βιβλίων (Bazaar Βιβλίων), Προώθηση της επαναχρησιμοποίησης βιβλίων στην εκπαίδευση (πρωτοβάθμια, δευτεροβάθμια, τριτοβάθμια). Την χαμηλότερη τελική βαθμολόγηση στο συγκεκριμένο ρεύμα έλαβαν οι δράσεις: η Ενίσχυση επιχειρήσεων για υιοθέτηση ψηφιακών υπηρεσιών, Δημιουργία Ομάδων Εργασίας (workgroups) από εμπλεκόμενους φορείς /μέρη / επιχειρήσεις για την αναγνώριση των εμποδίων και την πρόταση λύσεων, Ενίσχυση της Επικοινωνίας του Οικολογικού Σήματος EU Ecolabel.
- Οι δράσεις του τομέα προτεραιότητας **«υλικά/απόβλητα συσκευασίας»** που ξεχώρισαν μετά τη συγκριτική αξιολόγηση είναι: Προώθηση εθελοντικής συμφωνίας για την πρόληψη δημιουργίας υλικών/αποβλήτων συσκευασίας στους τομείς εστίασης και τουρισμού, Προώθηση εθελοντικής συμφωνίας για την πρόληψη δημιουργίας υλικών/αποβλήτων συσκευασίας στον τομέα του λιανικού εμπορίου, Οδηγός «Καλών Πρακτικών» Πρόληψης Δημιουργίας Αποβλήτων Υλικών/Συσκευασίας στη Βιομηχανία, Αξιοποίηση Σχέσεων με τα ΜΜΕ (Media Relations), Διαφημιστικό Υλικό & Παραγωγές για την προβολή της πρόληψη δημιουργίας αποβλήτων Υλικών/Απόβλητα Συσκευασίας, Έρευνες Κοινού-Δημοσκοπήσεις, Διάχυση πληροφορίας για τον οικολογικό σχεδιασμό και την αποφυγή της σπατάλης πόρων κατά τον σχεδιασμό των προϊόντων, Προώθηση επαναχρησιμοποιούμενων συσκευασιών. Την χαμηλότερη τελική βαθμολόγηση στο συγκεκριμένο ρεύμα έλαβαν οι δράσεις: Περαιτέρω επικοινωνία του Ευρωπαϊκού Οικολογικού Σήματος (EU Ecolabel) στο πλαίσιο ενίσχυσης της μείωσης υλικών / αποβλήτων συσκευασίας, Διοργάνωση Εκδηλώσεων Ευαισθητοποίησης & Ενθάρρυνσης για την υιοθέτηση «Καλών Πρακτικών», Προώθηση σύστασης φόρουμ με εκπροσώπους εμπλεκόμενων φορέων ή δικτύου εταιρειών με σκοπό τη διερεύνηση των καινοτόμων τεχνολογιών για τη πρόληψη υλικών/αποβλήτων συσκευασίας, Οικονομικά μέσα για μείωση ποσοτήτων πλαστικών τσαντών μιας χρήσης – Χρέωση πλαστικής τσάντας μιας χρήσης, Προώθηση ενσωμάτωσης των περιβαλλοντικών κριτηρίων και των κριτηρίων πρόληψης της δημιουργίας αποβλήτων συσκευασιών σε δημοπρασίες και συμβάσεις.
- Οι δράσεις του τομέα προτεραιότητας **«ΑΗΗΕ»** που ξεχώρισαν μετά τη συγκριτική αξιολόγηση είναι: Προώθηση της επαναχρησιμοποίησης ΗΗΕ και επιδιόρθωσης μέσω κέντρων επαναχρησιμοποίησης και επιδιόρθωσης, Δημιουργία οδηγιών για τις ενέργειες επαναχρησιμοποίησης και επισκευής και υιοθέτηση προτύπου για την επαναχρησιμοποίηση ΗΗΕ, Διάχυση Πληροφόρησης για τα Κέντρα Επισκευής και Επαναχρησιμοποίησης,

Πρώτωση ενσωμάτωσης των περιβαλλοντικών κριτηρίων και των κριτηρίων πρόληψης της δημιουργίας ΑΗΗΕ σε δημοπρασίες και συμβάσεις. Την χαμηλότερη τελική βαθμολόγηση στο συγκεκριμένο ρεύμα έλαβαν οι δράσεις: Διοργάνωση Ημερίδων Ενημέρωσης για Δυνητικούς Συνεργάτες των Κέντρων Επισκευής και Επαναχρησιμοποίησης των ΗΕΕ, Αξιοποίηση της «συνέργειας» ΥΠΕΝ με τη Γενική Γραμματεία Καταναλωτή.

- Οι δράσεις εκτός των τομέων προτεραιότητας για τα «**ΑΣΑ**» που ξεχώρισαν μετά τη συγκριτική αξιολόγηση είναι: Αξιοποίηση Σχέσεων με τα ΜΜΕ (Media Relations), Κοινωνικά Δίκτυα (Facebook, Twitter) και πρόληψη ΑΣΑ, Δημιουργία Ειδικής Ενότητας στην Επίσημη Ιστοσελίδα του Εθνικού Σχεδίου Πρόληψης Δημιουργίας Αποβλήτων, Συντονισμός μέσω των ΟΤΑ της προώθησης μεταχειρισμένων προϊόντων στα όρια των Δήμων τους - Ορισμός στους ΟΤΑ γραφείων για τον συντονισμό και την υλοποίηση δράσεων επαναχρησιμοποίησης ΗΗΕ και την επικοινωνία με ΜΚΟ. Την χαμηλότερη τελική βαθμολόγηση στο συγκεκριμένο ρεύμα έλαβαν οι δράσεις: Περαιτέρω επικοινωνία του Ευρωπαϊκού Οικολογικού Σήματος (EU Ecolabel) στο πλαίσιο ενίσχυσης της μείωσης Αστικών Στερεών Αποβλήτων, Διερεύνηση εισαγωγής των Συστημάτων «Πληρώνω όσο πετάω» στην Ελλάδα.
- Οι δράσεις εκτός των τομέων προτεραιότητας για τα «**ΑΕΚΚ**» που ξεχώρισαν μετά τη συγκριτική αξιολόγηση είναι: Διάχυση πληροφορίας για τον οικολογικό σχεδιασμό, Προώθηση εθελοντικών συμφωνιών για πρόληψη δημιουργίας αποβλήτων, Προαγωγή της επαναχρησιμοποίησης ή/και επιδιόρθωσης, Διοργάνωση Ημερίδων Ενημέρωσης προς βιομηχανίες, επιχειρήσεις και επαγγελματίες που σχετίζονται με τη δημιουργία αποβλήτων ΕΚΚ, Διοργάνωση Σεμιναρίων Εκπαίδευσης προς τους εργαζομένους σε επιχειρήσεις που σχετίζονται με την παραγωγή και διαχείριση ΑΕΚΚ. Την χαμηλότερη τελική βαθμολόγηση στο συγκεκριμένο ρεύμα έλαβαν οι δράσεις: Προώθηση της περιβαλλοντικής έρευνας/ καινοτόμες τεχνολογίες/πρόσβαση στη περιβαλλοντική πληροφόρηση με έμφαση στην πρόληψη, Συναντήσεις εμπλεκόμενων από τον κατασκευαστικό κλάδο, συμβούλων και μηχανικών, εκπαιδευτικών και ερευνητικών ιδρυμάτων, συστημάτων εναλλακτικής διαχείρισης υπό τον συντονισμό του ΥΠΕΝ και δημιουργία ομάδων εργασίας, Διοργάνωση Ημερίδων Ενημέρωσης προς βιομηχανίες, επιχειρήσεις και επαγγελματίες που σχετίζονται με τη δημιουργία αποβλήτων ΕΚΚ, Διοργάνωση Σεμιναρίων Εκπαίδευσης προς τους εργαζομένους σε επιχειρήσεις που σχετίζονται με την παραγωγή και διαχείριση ΑΕΚΚ.
- Οι δράσεις εκτός των τομέων προτεραιότητας για τα **Βιομηχανικά Απόβλητα** που ξεχώρισαν μετά τη συγκριτική αξιολόγηση είναι: Ημερίδες Ενημέρωσης Βιομηχανιών για την εφαρμογή και υιοθέτηση μέτρων πρόληψης Βιομηχανικών Αποβλήτων και ευαισθητοποίησή τους ως προς την εφαρμογή δράσεων στο πλαίσιο της Βιομηχανικής Συμβίωσης, Προώθηση βιομηχανικής συμβίωσης. Την χαμηλότερη τελική βαθμολόγηση στο συγκεκριμένο ρεύμα έλαβε η δράση: Ημερίδες Εκπαίδευσης για την κατάρτιση των αρχών αδειοδότησης, ώστε να λαμβάνουν υπόψη τη πρόληψη δημιουργίας αποβλήτων.

ΚΕΦΑΛΑΙΟ V – ΠΑΡΑΚΟΛΟΥΘΗΣΗ ΚΑΙ ΑΞΙΟΛΟΓΗΣΗ ΤΟΥ ΕΘΝΙΚΟΥ ΣΧΕΔΙΟΥ

Το Εθνικό Στρατηγικό Σχέδιο Πρόληψης Δημιουργίας Αποβλήτων εφαρμόζεται μέχρι και την 31-12-2020, με ημερομηνία έναρξης εφαρμογής την ημερομηνία αποστολής του στην Ευρωπαϊκή Επιτροπή.

Η αποτελεσματικότητα των δράσεων επικοινωνίας, προώθησης και κανονιστικού πλαισίου στηρίζεται σε ένα μηχανισμό συνεχούς παρακολούθησης και αξιολόγησης. Για αυτό το λόγο, η τακτική αξιολόγηση των δράσεων είναι απαραίτητη, καθώς με τον τρόπο αυτό δίνεται η δυνατότητα να εντοπιστούν έγκαιρα τα όποια τεχνικά προβλήματα, έτσι ώστε να αντιμετωπιστούν και να αποφευχθούν σφάλματα (επικοινωνιακά και κάθε φύσεως) και εμπόδια.

Τα μέσα αποτύπωσης της παρακολούθησης θα είναι οι εκθέσεις προόδου και αξιολόγησης. Για τη διασφάλιση των ανωτέρω προβλέπεται η υλοποίηση **Εκθέσεων Αξιολόγησης** του Εθνικού Στρατηγικού Σχεδίου Πρόληψης Δημιουργίας Αποβλήτων. Ειδικότερα, όσον αφορά την αξιολόγηση του Επικοινωνιακού Σχεδίου, αλλά και την αποτίμηση του συνολικού έργου για το χρονικό διάστημα ισχύος του Εθνικού Σχεδίου Πρόληψης Δημιουργίας Αποβλήτων κρίνεται σκόπιμη η σύνταξη μίας **Τελικής Έκθεσης Αξιολόγησης** του σχεδίου.

Η εποπτική παρακολούθηση της πορείας υλοποίησης του Εθνικού Στρατηγικού Σχεδίου Πρόληψης Δημιουργίας Αποβλήτων θα πραγματοποιείται από το ΥΠΕΝ σε συνεργασία με τα εκάστοτε συναρμόδια Υπουργεία και φορείς εφόσον απαιτείται. Θα παρακολουθείται, με την βοήθεια των υπολοίπων συντονιστικών αρχών, η πορεία υλοποίησης του φυσικού και οικονομικού αντικειμένου των δράσεων και η εξέλιξη των τιμών των επιλεγόμενων δεικτών.

Σε περιφερειακό επίπεδο, υπεύθυνοι φορείς για την παρακολούθηση υλοποίησης των Περιφερειακών Σχεδίων Πρόληψης είναι οι Περιφέρειες. Η οργάνωση, ο συντονισμός και η λειτουργία του μηχανισμού παρακολούθησης θα πραγματοποιείται από τους περιφερειακούς ΦοΔΣΑ και σε περίπτωση αδυναμίας αυτών, από την αρμόδια Περιφέρεια. Οι περιφερειακοί ΦοΔΣΑ θα αναφέρουν προς το ΥΠΕΝ τα αποτελέσματα προόδου εφαρμογής των Περιφερειακών Σχεδίων Πρόληψης.

Κάθε φορέας υλοποίησης μιας δράσης θα πρέπει να τηρεί αρχείο σχετικό με τους δείκτες υλοποίησης και αποτελέσματος της δράσης. Επιπλέον, κάθε φορέας υλοποίησης των δράσεων δύναται να θέσει κριτήρια για την παρακολούθηση και αξιολόγηση της προόδου κάθε επιλεγόμενου στόχου και δράσης.

Τον Ιανουάριο κάθε έτους οι φορείς υλοποίησης των δράσεων αποστέλλουν στο Υπουργείο Περιβάλλοντος Ενέργειας και Κλιματικής Αλλαγής συγκεντρωτικό αρχείο, στο οποίο θα αναγράφονται οι τιμές των αντίστοιχων δεικτών και τα αποτελέσματα που προέκυψαν κατά την υλοποίηση των δράσεων μέχρι τον Δεκέμβριο του προηγούμενου έτους.

Με βάση τα στοιχεία αυτά, το Υπουργείο Περιβάλλοντος και Ενέργειας καταρτίζει τον Φεβρουάριο κάθε έτους έκθεση αξιολόγησης της προόδου υλοποίησης των δράσεων που πραγματοποιήθηκαν μέχρι τον Δεκέμβριο του προηγούμενου έτους.

Ακολουθώς παρουσιάζονται οι δείκτες παρακολούθησης ανά στόχο και δράση και η μέθοδος παρακολούθησης αυτών. Επισημαίνεται πως επιλέχθηκαν δείκτες παρακολούθησης και για τα υλικά / απόβλητα που είναι εκτός τομέων προτεραιότητας, ώστε να μπορεί να παρακολουθείται η εξέλιξη υλοποίησης και τα αποτελέσματα των προβλεπόμενων δράσεων που στοχεύουν στις συγκεκριμένες κατηγορίες υλικών / αποβλήτων, αφού αποτελούν μέρος του Εθνικού Σχεδίου Πρόληψης Δημιουργίας Αποβλήτων.

Πίνακας 1: Ενδεικτικοί Δείκτες Παρακολούθησης επίτευξης στόχων

ΚΑΤΗΓΟΡΙΑ ΥΛΙΚΩΝ / ΑΠΟΒΛΗΤΩΝ	ΣΤΟΧΟΣ	ΔΕΙΚΤΕΣ ΠΑΡΑΚΟΛΟΥΘΗΣΗΣ
ΑΠΟΒΛΗΤΑ ΤΡΟΦΙΜΩΝ	Προώθηση της μείωσης παραγωγής αποβλήτων τροφίμων	<ul style="list-style-type: none"> ποσότητα (kg) αποβλήτων κουζίνας/τροφίμων ανά κάτοικο / κατά κεφαλήν εισόδημα / έτος ποσότητα (kg) αποβλήτων κουζίνας/τροφίμων ανά επιχείρηση εστίασης / τζίρο / έτος ποσότητα (t) αποβλήτων κουζίνας/τροφίμων ανά βιομηχανία τροφίμων / έτος ποσότητα (t) αποβλήτων κουζίνας/τροφίμων ανά υγειονομική μονάδα / διανυκτέρευση / έτος
ΧΑΡΤΙ	Προώθηση της μείωσης κατανάλωσης χαρτιού	<ul style="list-style-type: none"> Παραγωγή χαρτιού, σε kg/κάτοικο/ κατά κεφαλήν εισόδημα ανά έτος για νοικοκυριά Παραγωγή χαρτιού σε τη/έτος ή kg/εργαζόμενο/έτος για επιχειρήσεις
ΥΛΙΚΑ / ΑΠΟΒΛΗΤΑ ΣΥΣΚΕΥΑΣΙΑΣ	Προώθηση της μείωσης αποβλήτων συσκευασίας	<ul style="list-style-type: none"> παραγωγή αποβλήτων συσκευασιών χαρτιού, μετάλλου, πλαστικού, γυαλιού σε νοικοκυριά σε kg/κάτοικο/ κατά κεφαλήν εισόδημα ανά έτος παραγωγή αποβλήτων συσκευασιών χαρτιού, μετάλλου, πλαστικού, γυαλιού σε σε t /έτος σε μονάδα προϊόντων
ΗΗΕ/ΑΗΗΕ	Προώθηση της επαναχρησιμοποίησης Ηλεκτρικού και Ηλεκτρονικού Εξοπλισμού (ΗΗΕ)	<ul style="list-style-type: none"> Αριθμός επιχειρήσεων / κέντρων πώλησης επαναχρησιμοποιούμενων ΗΗΕ Ποσότητα (t) ΗΗΕ που οδηγείται προς επαναχρησιμοποίηση
ΑΣΑ	-	Ποσότητα (kg) ΑΣΑ / κάτοικο / έτος / κατά κεφαλήν εισόδημα
ΑΕΚΚ	-	ποσότητα (t) ΑΕΚΚ / έτος /ΑΠΑ
ΒΙΟΜΗΧΑΝΙΚΑ	-	ποσότητα (t) ΑΕΚΚ / έτος /ΑΠΑ

Ειδικότερα, όσον αφορά τα προβλεπόμενα μέτρα, επιλέχθηκε δείκτης παρακολούθησης μόνο για το οριζόντιο μέτρο «Μέτρο Β10.1: Προαγωγή των συστημάτων περιβαλλοντικής διαχείρισης σε οργανισμούς του δημόσιου και ιδιωτικού τομέα και επέκταση των υφιστάμενων συστημάτων εισάγοντας πτυχές πρόληψης αποβλήτων», το οποίο δεν εξειδικεύτηκε περαιτέρω με κάποια δράση:

Πίνακας 2: Ενδεικτικός Δείκτης Παρακολούθησης μέτρου Β10.1

ΠΡΟΒΛΕΠΟΜΕΝΟ ΜΕΤΡΟ	ΔΕΙΚΤΗΣ ΠΑΡΑΚΟΛΟΥΘΗΣΗΣ
Μέτρο Β10.1: Προαγωγή των συστημάτων περιβαλλοντικής διαχείρισης σε οργανισμούς του δημόσιου και ιδιωτικού τομέα και επέκταση των υφιστάμενων συστημάτων εισάγοντας πτυχές πρόληψης αποβλήτων	Αριθμός εταιρειών και οργανισμών που εφαρμόζουν ISO 14001, EMAS και άλλα παρόμοια συστήματα περιβαλλοντικής διαχείρισης

**Πίνακας 3: Οριζόντιες Δράσεις Επικοινωνίας
Ενδεικτικοί Δείκτες Υλοποίησης/Αποτελέσματος και Μέθοδος Παρακολούθησης**

ΟΡΙΖΟΝΤΙΕΣ ΔΡΑΣΕΙΣ ΕΠΙΚΟΙΝΩΝΙΑΣ			
ΔΡΑΣΕΙΣ	ΔΕΙΚΤΗΣ ΥΛΟΠΟΙΗΣΗΣ	ΔΕΙΚΤΗΣ ΑΠΟΤΕΛΕΣΜΑΤΟΣ	ΜΕΘΟΔΟΣ ΠΑΡΑΚΟΛΟΥΘΗΣΗΣ
Σήμα & Επικοινωνιακή Ταυτότητα Εθνικού Σχεδίου Πρόληψης ή/και της «Πρόληψης»	<ul style="list-style-type: none"> • Σχεδιασμός & Λειτουργία Ιστοσελίδας (Ναι/ Όχι) • Κόστος δράσης (€) 	<ul style="list-style-type: none"> • Εφαρμογή (Σε πόσες δράσεις δημοσιότητας & εργαλεία/παραγωγές προώθησης & επικοινωνίας έχει εφαρμοστεί) 	Μέτρηση Αντικειμενικών Στοιχείων (Αριθμητικές Τιμές)
Επίσημος Διαδικτυακός Τόπος Εθνικού Σχεδίου Πρόληψης	<ul style="list-style-type: none"> • Αριθμός ιστοσελίδων που υλοποιήθηκαν • Αριθμός Υπο-σελίδων που κατασκευάστηκαν • Αριθμός Επικαιροποιήσεων που έχουν πραγματοποιηθεί καθ' όλη τη διάρκεια του έργου • Κόστος δράσης (€) 	<ul style="list-style-type: none"> • Στατιστικά Επισκεψιμότητας (ενδεικτικές μονάδες μέτρησης): • Αριθμός Μοναδικών Επισκεπτών (Unique Visitors) • Αριθμός Επισκέψεων (Visits) • Αριθμός Προβολών Σελίδων (Page Views) • Μέσος Όρος Σελίδων ανά Επισκέπτη (Average Page Views) • Επισκεψιμότητα Περιεχομένου (Content Traffic) • Αριθμός λήψης υλικού (πχ Οδηγοί Καλών Πρακτικών, κλπ) από την ιστοσελίδα • Αριθμός Απασχολούμενων Υπευθύνων Δημοσιότητας 	Μέτρηση Αντικειμενικών Στοιχείων (Στατιστικά Επισκεψιμότητας, Αριθμητικές Τιμές, κλπ)
Γραφείο Τύπου για τη διεκπεραίωση των επικοινωνιακών δράσεων του εθνικού σχεδίου πρόληψης	<ul style="list-style-type: none"> • Σύσταση Γραφείου Τύπου(Ναι/ Όχι) 	<ul style="list-style-type: none"> • Αριθμός Συμμετεχόντων • Συγκριτική Αξιολόγηση των αποτελεσμάτων μεταξύ των φάσεων υλοποίησης 	Μέτρηση Αντικειμενικών Στοιχείων (Αριθμητικές Τιμές)
Έρευνες Κοινού - Δημοσκοπήσεις (Πανελλήνια Εμβέλεια)	<ul style="list-style-type: none"> • Αριθμός Ερευνών/ Δημοσκοπήσεων 	<ul style="list-style-type: none"> • Αριθμός Συμμετεχόντων 	Ποσοτικές & Ποιοτικές Έρευνες Κοινού/ Δημοσκοπήσεις. Οι έρευνες δύναται να πραγματοποιηθούν με διάφορες μεθόδους όπως: μέσω προσωπικής επαφής (πόρτα-πόρτα), αποστολή ηλεκτρονικών ερωτηματολογίων, τηλεφωνικών ερευνών, κλπ.
Εκδηλώσεις Ενήμερωσης, Εκπαιδευσης, Ευαισθητοποίησης (Ημερίδες/ Σεμινάρια/ Συμμετοχή σε Εκδηλώσεις Άλλων Φορέων)	<ul style="list-style-type: none"> • Αριθμός Εκδηλώσεων • Αριθμός Προσκεκλημένων • Αριθμός απασχολούμενων ατόμων για την οργάνωση της εκδήλωσης 	<ul style="list-style-type: none"> • Αριθμός Συμμετεχόντων 	Μέτρηση Αντικειμενικών Στοιχείων (Αριθμητικές Τιμές)

ΟΡΙΖΟΝΤΙΕΣ ΔΡΑΣΕΙΣ ΕΠΙΚΟΙΝΩΝΙΑΣ				
ΔΡΑΣΕΙΣ	ΔΕΙΚΤΗΣ ΥΛΟΠΟΙΗΣΗΣ	ΔΕΙΚΤΗΣ ΑΠΟΤΕΛΕΣΜΑΤΟΣ	ΜΕΘΟΔΟΣ ΠΑΡΑΚΟΛΟΥΘΗΣΗΣ	
Συναντήσεις Εργασίας	<ul style="list-style-type: none"> Αριθμός Συναντήσεων Εργασίας 	<ul style="list-style-type: none"> Περιοδικότητα Συναντήσεων Αριθμός Συμμετεχόντων 	Μέτρηση Αντικειμενικών Στοιχείων (Αριθμητικές Τιμές)	
Αξιοποίηση Μέσων Μαζικής Ενημέρωσης (ΜΜΕ)	<ul style="list-style-type: none"> Αριθμός Συνεντεύξεων Τύπου Αριθμός Δελτίων Τύπου που απεστάλησαν Αριθμός επιδιωκόμενων σχετικά με την Πρόληψη Θεμάτων προς δημοσίευση/ανάδειξη στα ΜΜΕ 	<ul style="list-style-type: none"> Αριθμός δημοσιεύσεων/εμφανίσεων στα ΜΜΕ (άρθρα, αναφορές σε ραδιοτηλεοπτικές εκπομπές, κλπ) Αριθμός Δημοσιευμάτων από Δελτία Τύπου Αριθμός Συνεντεύξεων Επικεφαλών του Εθνικού Σχεδίου Πρόληψης στα ΜΜΕ 	Μέτρηση Αντικειμενικών Στοιχείων (Αριθμητικές Τιμές). Η παρακολούθηση και καταμέτρηση της δημοσιότητας γίνεται με τη <i>χρήση Υπηρεσιών Αποδείξεων</i> έντυπων, ηλεκτρονικών και ραδιοτηλεοπτικών Μέσων.	
Εκδόσεις & Παραγωγές: Ενημερωτικό & Διαφημιστικό Υλικό <i>I. Παραγωγή Αφισών & Banner</i>	<ul style="list-style-type: none"> Αριθμός Αφισών/Banner που παράχθηκαν Κόστος δράσης (€) 	<ul style="list-style-type: none"> Αριθμός Αφισών/Banner που αναρτήθηκαν Αριθμός Σημείων Ανάρτησης Χρονική Διάρκεια Ανάρτησης 	Μέτρηση Αντικειμενικών Στοιχείων (Αριθμητικές Τιμές)	
<i>II. Έντυπες Καταχωρήσεις & e-Banner (Περιοδική προβολή στα ΜΜΕ)</i>	<ul style="list-style-type: none"> Αριθμός Διαφημιστικών Καταχωρίσεων που δημιουργήθηκαν Αριθμός e-banner που δημιουργήθηκαν Κόστος δράσης (€) 	<ul style="list-style-type: none"> Αριθμός εντύπων δημοσιεύσεων Συνολικός Αριθμός Έντυπων Δημοσιεύσεων Κυκλοφορία, γεωγραφική κάλυψη, αναγνωσιμότητα εντύπων Αριθμός ηλεκτρονικών Μέσων, ιστοσελίδων άλλων φορέων κλπ, όπου αναρτήθηκε των e-banner Χρονική Διάρκεια ανάρτησης του e-banner Στατιστικά Επισκεψιμότητας των ανωτέρω ηλεκτρονικών σελίδων και κατ'έκταση επισκεψιμότητα του συνόλου του e-banner μέσω των συγκεκριμένων ιστοσελίδων 	Μέτρηση Αντικειμενικών Στοιχείων (Αριθμητικές Τιμές. Στατιστικά Επισκεψιμότητας Ιστοσελίδων, κλπ)	
<i>III. Παραγωγή τηλεοπτικού & ραδιοφωνικού spot</i>	<ul style="list-style-type: none"> Αριθμός διαφημιστικών spot που έχει δημιουργηθεί Κόστος δράσης (€) 	<ul style="list-style-type: none"> Αριθμός σταθμών που έχουν επιλεγεί για την προβολή των spot Γεωγραφική Κάλυψη Σταθμών Συχνότητα & Χρονική Διάρκεια προβολής των spot Στατιστικά Ακροασιμότητας/ Τηλεθέασης Σταθμών 	Μέτρηση Αντικειμενικών Στοιχείων (Αριθμητικές Τιμές) & <i>Χρήση Υπηρεσιών Αποδείξεων</i>	
<i>IV. Παραγωγή Ενημερωτικού φυλλαδίου</i>	<ul style="list-style-type: none"> Αριθμός Εντύπων που παράχθηκαν Κόστος δράσης (€) 	<ul style="list-style-type: none"> Αριθμός Εντύπων που διανεμήθηκαν 	Μέτρηση Αντικειμενικών Στοιχείων (Αριθμητικές Τιμές)	
<i>V. Δημιουργία Ηλεκτρονικού</i>	<ul style="list-style-type: none"> Αριθμός Τευχών που δημιουργήθηκαν 	<ul style="list-style-type: none"> Αριθμός παραληπτών 	Μέτρηση Αντικειμενικών Στοιχείων (Αριθμητικές Τιμές)	

ΟΡΙΖΟΝΤΙΕΣ ΔΡΑΣΕΙΣ ΕΠΙΚΟΙΝΩΝΙΑΣ				
ΔΡΑΣΕΙΣ	ΔΕΙΚΤΗΣ ΥΛΟΠΟΙΗΣΗΣ	ΔΕΙΚΤΗΣ ΑΠΟΤΕΛΕΣΜΑΤΟΣ	ΜΕΘΟΔΟΣ ΠΑΡΑΚΟΛΟΥΘΗΣΗΣ	
<i>Ενημερωτικού Δελτίου (e-Newsletter) (Περιοδική αποστολή τευχών)</i>	<ul style="list-style-type: none"> Κόστος δράσης (€) 	<ul style="list-style-type: none"> Περιοδικότητα τευχών 	<ul style="list-style-type: none"> Μία άλλη μέθοδος καταγραφής αποτελεσμάτων είναι η ενεργοποίηση της αναφοράς «παραλαβή-ανάγνωση» του ηλεκτρονικού ταχυδρομείου. Με τον τρόπο αυτό μπορεί κανείς να καταγράψει τον αριθμό παραληπτών που αποδέχτηκαν και διάβασαν το Newsletter. 	
<i>VI. Οδηγία «Καλών Πρακτικών» Πρόκλησης Δημιουργίας Αποβλήτων (Έκτυπη & Ηλεκτρονική μορφή)</i>	<ul style="list-style-type: none"> Αριθμός Εντύπων που παράχθηκαν Κόστος δράσης (€) 	<ul style="list-style-type: none"> Αριθμός Εντύπων που διανεμήθηκαν Αριθμός παραληπτών ηλεκτρονικής έκδοσης 	<ul style="list-style-type: none"> Μέτρηση Αντικειμενικών Στοιχείων (Αριθμητικές Τιμές). Ομοίως με τα Newsletter, κατά την ηλεκτρονική αποστολή των Οδηγών προτείνεται η ενεργοποίηση της αναφοράς «παραλαβή-ανάγνωση» 	
Συνέργειες με άλλους φορείς	<ul style="list-style-type: none"> Αριθμός & Είδος Συνεργειών που έχουν πραγματοποιηθεί 	<ul style="list-style-type: none"> Αριθμός φορέων που έχει συμμετάσχει Καταγραφή βαθμού συμμετοχής των φορέων στην εκάστοτε δράση 	<ul style="list-style-type: none"> Μέτρηση Αντικειμενικών Στοιχείων (Αριθμητικές Τιμές) 	
Τηλεφωνικό Κέντρο (Call Centre)/ Κέντρο Πληροφόρησης Κοινού	<ul style="list-style-type: none"> Υλοποίηση Τηλεφωνικού Κέντρου (Ναι/ Όχι) Υλοποίηση Κέντρου Πληροφόρησης Κοινού (Ναι/ Όχι) Αριθμός απασχολούμενων στόμων στο Κέντρο Κόστος δράσης (€) 	<ul style="list-style-type: none"> Αριθμός Εισερχομένων Κλήσεων (Τηλεφωνικό Κέντρο) Καταγραφή, Κατηγοριοποίηση & Αξιολόγηση Ερωτημάτων Αριθμός Επισκεπτών (Κέντρα Πληροφόρησης) Αριθμός Λειτουργίας Κέντρων Πληροφόρησης 	<ul style="list-style-type: none"> Μέτρηση Αντικειμενικών Στοιχείων (Αριθμητικές Τιμές) 	
Παρακολούθηση & Αξιολόγηση Επικοινωνιακού Σχεδίου	<ul style="list-style-type: none"> Υλοποίηση Περιοδικών Αναφορών Αξιολόγησης/Παρακολούθησης του Επικοινωνιακού Σχεδίου (Ναι/ Όχι) Σύνταξη Τελικής Αξιολόγησης για το σύνολο των Επικοινωνιακών Δράσεων του Εθνικού Σχεδίου κατά την ολοκλήρωσή του (Ναι/ Όχι) 	<ul style="list-style-type: none"> Αριθμός Περιοδικών Αναφορών/Αξιολογήσεων που έχουν συνταχθεί στη διάρκεια ισχύος του Εθνικού Σχεδίου Αριθμός Αναθεωρημένων Δράσεων/ Επικοινωνιακών Πολιτικών κατόπιν της αξιολόγησης που έχει πραγματοποιηθεί για το προηγούμενο διάστημα 	<ul style="list-style-type: none"> Μέτρηση Αντικειμενικών Στοιχείων (Αριθμητικές Τιμές) Αποδελτίωση αναφορών στα ΜΜΕ Μέτρηση Διαφημιστικών Εκστρατειών Αποτελέσματα Ερευνών Κοινού/Ερωτηματολογίων, κ.λπ. 	

**Πίνακας 4: Οριζόντιες Δράσεις Προώθησης
Ενδεικτικοί Δείκτες Υλοποίησης/Αποτελέσματος και Μέθοδος Παρακολούθησης**

ΔΡΑΣΕΙΣ	ΔΕΙΚΤΗΣ ΥΛΟΠΟΙΗΣΗΣ	ΔΕΙΚΤΗΣ ΑΠΟΤΕΛΕΣΜΑΤΟΣ	ΜΕΘΟΔΟΣ ΠΑΡΑΚΟΛΟΥΘΗΣΗΣ
<p>Ανάπτυξη σχεδίων πρόληψης από τους ΟΤΑ (Πιλοτική εκπόνηση σχεδίων πρόληψης σε επιλεγμένους ΟΤΑ)</p>	<ul style="list-style-type: none"> Αριθμός πιλοτικών σχεδίων προς εκπόνηση/υπό εκπόνηση/εγκριμένων Ποσοστό εγκριμένων σχεδίων πρόληψης/σύνολο των σχεδιαζόμενων πιλοτικών σχεδίων *100 (%) Δαπάνη χρηματοδότησης δράσης (€) Ποσοστό απορρόφησης του εγκριμένου προϋπολογισμού της δράσης (%) 	<ul style="list-style-type: none"> Εξυπηρετούμενος πληθυσμός από το πιλοτικό σχέδιο πρόληψης (νοικοκυριά ή κάτοικοι) Ποσότητα παραγόμενων αποβλήτων στους πιλοτικούς ΟΤΑ (kg/έτος, kg/κάτοικο/έτος) 	<ul style="list-style-type: none"> Μέτρηση Αντικειμενικών Στοιχείων (Αριθμητικές Τιμές) Εκθέσεις Προόδου Πιλοτικά τοπικά σχέδια πρόληψης Στοιχεία ΦοΔΣΑ
<p>Ανάπτυξη τομεακών σχεδίων πρόληψης (Λιανεμπόριο, εστίαση, τουρισμός)</p>	<ul style="list-style-type: none"> Αριθμός υπό εκπόνηση τομεακών σχεδίων Αριθμός εγκριμένων τομεακών σχεδίων πρόληψης Δαπάνη χρηματοδότησης δράσης (€) Ποσοστό απορρόφησης του εγκριμένου προϋπολογισμού της δράσης (%) 	<ul style="list-style-type: none"> Αριθμό επιχειρήσεων που αφορά το τομεακό σχέδιο πρόληψης σε επίπεδο Δήμου, Περιφέρειας, Χώρας 	<ul style="list-style-type: none"> Μέτρηση Αντικειμενικών Στοιχείων (Αριθμητικές Τιμές) Εκθέσεις Προόδου Τομεακά σχέδια πρόληψης
<p>Προώθηση της εφαρμογής της πρόληψης δημιουργίας αποβλήτων και σε εγκαταστάσεις που δεν υπάγονται στην οδηγία 2010/75/ΕΕ - Σχεδιασμός ενός προγράμματος - κορμού για την πρόληψη αποβλήτων, το οποίο θα περιλαμβάνει/κατευθύνει επί μέρους υπο-προγράμματα ανάλογα με το στοχοθετούμενο κοινό-Υλοποίηση Υπο-προγραμμάτων και ενεργοποίηση ομάδων εργασίας - Κατασκευή ηλεκτρονικής πλατφόρμας και προώθηση αυτής</p>	<ul style="list-style-type: none"> Αριθμός ομάδων εργασίας Αριθμός συναντήσεων ομάδων εργασίας Αριθμός υλοποιημένων υποπρογραμμάτων Κατασκευή ηλεκτρονικής πλατφόρμας (Ναι/όχι) Αριθμός Υπο-σελίδων που κατασκευάστηκαν Αριθμός Επικαιροποιήσεων που έχουν πραγματοποιηθεί καθ' όλη τη διάρκεια του έργου Δαπάνη χρηματοδότησης δράσης (€) Ποσοστό απορρόφησης του εγκριμένου προϋπολογισμού της δράσης (%) 	<ul style="list-style-type: none"> Αριθμός αδειών που περιλαμβάνουν στοιχεία πρόληψης δημιουργίας αποβλήτων (πλήθος) Αριθμός επισκέψεων στην ηλεκτρονική πλατφόρμα - Στατιστικά Επισκεψιμότητας 	<ul style="list-style-type: none"> Μέτρηση Αντικειμενικών Στοιχείων (Αριθμητικές Τιμές, Στατιστικά Επισκεψιμότητας, κ.λπ.) Εκθέσεις Προόδου Πρακτικά συναντήσεων Αρχεία Διοίκησης /Βάση δεδομένων Αδειών

Πίνακας 5: Οριζόντιες Δράσεις Κανονιστικού Πλαισίου
Ενδεικτικοί Δείκτες Υλοποίησης/Αποτελέσματος και Μέθοδος Παρακολούθησης

ΟΡΙΖΟΝΤΙΕΣ ΔΡΑΣΕΙΣ ΚΑΝΟΝΙΣΤΙΚΟΥ ΠΛΑΙΣΙΟΥ			
ΔΡΑΣΕΙΣ	ΔΕΙΚΤΗΣ ΥΛΟΠΟΙΗΣΗΣ	ΔΕΙΚΤΗΣ ΑΠΟΤΕΛΕΣΜΑΤΟΣ	ΜΕΘΟΔΟΣ ΠΑΡΑΚΟΛΟΥΘΗΣΗΣ
Τροποποιήσεις στην Νομοθεσία σε σχέση με τις προδιαγραφές των τουριστικών καταλυμάτων	<ul style="list-style-type: none"> •Αριθμός συναντήσεων/συσκέψεων με συναρμόδιους φορείς •Σύνταξη έκθεσης με τις απαιτούμενες τροποποιήσεις (Ναι/ Όχι) •Σύνταξη νομοθετικού κειμένου (Ναι/ Όχι) •Ψήφιση νομοσχεδίου (Ναι/ Όχι) •Αριθμός απασχολούμενων ατόμων στους εμπλεκόμενους φορείς 	<ul style="list-style-type: none"> •Αριθμός τουριστικών καταλυμάτων που έχουν αδειοδοτηθεί σύμφωνα με τις νέες προδιαγραφές 	<ul style="list-style-type: none"> •Μέτρηση Αντικειμενικών Στοιχείων (Αριθμητικές Τιμές) •Εκθέσεις Προόδου •Πρακτικά συναντήσεων •Αρχεία Διοίκησης /Βάση δεδομένων Αδειών

Πίνακας 6: Τομέας Προτεραιότητας – Απόβλητα Τροφίμων – Δράσεις Επικοινωνίας Ενδεικτικοί Δείκτες Υλοποίησης/Αποτελέσματος και Μέθοδος Παρακολούθησης

ΤΟΜΕΑΣ ΠΡΟΤΕΡΑΙΟΤΗΤΑΣ: ΑΠΟΒΛΗΤΑ ΤΡΟΦΙΜΩΝ ΔΡΑΣΕΙΣ ΕΠΙΚΟΙΝΩΝΙΑΣ			
ΔΡΑΣΕΙΣ	ΔΕΙΚΤΗΣ ΥΛΟΠΟΙΗΣΗΣ	ΔΕΙΚΤΗΣ ΑΠΟΤΕΛΕΣΜΑΤΟΣ	ΜΕΘΟΔΟΣ ΠΑΡΑΚΟΛΟΥΘΗΣΗΣ
Δημιουργία & Λειτουργία Διαδικτυακού Τόπου ειδικά για τον τομέα Απόβλητα Τροφίμων	<ul style="list-style-type: none"> • Αριθμός ιστοσελίδων που υλοποιήθηκαν • Αριθμός Υπο-σελίδων που κατασκευάστηκαν • Αριθμός Επικαιροποιήσεων που έχουν πραγματοποιηθεί καθ' όλη τη διάρκεια του έργου • Κόστος δράσης (€) 	<ul style="list-style-type: none"> • Στατιστικά Επισκεψιμότητας (ενδεικτικές μονάδες μέτρησης): • Αριθμός Μοναδικών Επισκεπτών (Unique Visitors) • Αριθμός Επισκέψεων (Visits) • Αριθμός Προβολών Σελίδων (Page Views) • Μέσος Όρος Σελίδων ανά Επισκέπτη (Average Page Views) • Επισκεψιμότητα Περιεχομένου (Content Traffic) • Αριθμός λήψης υλικού (π.χ. Οδηγοί Καλών Πρακτικών, κλπ) από την ιστοσελίδα 	<ul style="list-style-type: none"> • Μέτρηση Αντικειμενικών Στοιχείων (Στατιστικά Επισκεψιμότητας, Αριθμητικές Τιμές, κλπ)
Δημιουργία λογαριασμού σε Κοινωνικά Δίκτυα (Facebook & Twitter)	<ul style="list-style-type: none"> • Αριθμός Λογαριασμών 	<ul style="list-style-type: none"> • Αριθμός «Φίλων» • Αριθμός «Followers» • Αριθμός κοινοποιήσεων μέσω των φίλων (sharing) • Αριθμός αναφορών θεματολογίας/μηνυμάτων/ σλόγκαν/κλπ σε σχέση με την Πρόληψη Δημιουργίας Αποβλήτων Τροφίμων στα εν λόγω Κοινωνικά Δίκτυα 	<ul style="list-style-type: none"> • Μέτρηση Αντικειμενικών Στοιχείων (Αριθμητικές Τιμές)
Εκδόσεις & Παραγωγές: Ενημερωτικό & Διαφημιστικό Υλικό			
Διαφημιστικές Καταχωρήσεις/ Ραδιοτηλεοπτικά Σποτ	<ul style="list-style-type: none"> • Αριθμός διαφημιστικών spot που έχει δημιουργηθεί • Αριθμός Διαφημιστικών 	<ul style="list-style-type: none"> • Αριθμός σταθμών που έχουν επιλεγεί για την προβολή των spot • Γεωγραφική Κάλυψη Σταθμών 	<ul style="list-style-type: none"> • Μέτρηση Αντικειμενικών Στοιχείων (Αριθμητικές Τιμές) & Χρήση Υπηρεσιών Αποδείξεως

ΤΟΜΕΑΣ ΠΡΟΤΕΡΑΙΟΤΗΤΑΣ: ΑΠΟΒΛΗΤΑ ΤΡΟΦΙΜΩΝ ΔΡΑΣΕΙΣ ΕΠΙΚΟΙΝΩΝΙΑΣ			
ΔΡΑΣΕΙΣ	ΔΕΙΚΤΗΣ ΥΛΟΠΟΙΗΣΗΣ	ΔΕΙΚΤΗΣ ΑΠΟΤΕΛΕΣΜΑΤΟΣ	ΜΕΘΟΔΟΣ ΠΑΡΑΚΟΛΟΥΘΗΣΗΣ
	<p><i>Καταχωρίσεων που δημιουργήθηκαν</i></p> <ul style="list-style-type: none"> • Κόστος δράσης (€) 	<ul style="list-style-type: none"> • Συχνότητα & Χρονική Διάρκεια προβολής των spot • Στατιστικά Ακροαματικότητα/ Τηλεθέασης Σταθμών • Αριθμός εντύπων δημοσίευσης • Συνολικός Αριθμός Έντυπων Δημοσιεύσεων • Κυκλοφορία, γεωγραφική κάλυψη, αναγνωσιμότητα εντύπων 	
<i>Δημιουργία αφισών & banner</i>	<ul style="list-style-type: none"> • Αριθμός Αφισών/Banner που παράχθηκαν • Κόστος δράσης (€) 	<ul style="list-style-type: none"> • Αριθμός Αφισών/Banner που αναρτήθηκαν • Αριθμός Σημείων Ανάρτησης • Χρονική Διάρκεια Ανάρτησης 	<ul style="list-style-type: none"> • Μέτρηση Αντικειμενικών Στοιχείων (Αριθμητικές Τιμές)
<i>Πρωθητικό Υλικό</i>	<ul style="list-style-type: none"> • Αριθμός προωθητικών αντικειμένων που έχει παραχθεί • Κόστος δράσης (€) 	<ul style="list-style-type: none"> • Αριθμός αντικειμένων που έχει διανεμηθεί 	
Δελτία Τύπου	<ul style="list-style-type: none"> • Αριθμός απεσταλμένων Δελτίων Τύπου 	<ul style="list-style-type: none"> • Αριθμός δημοσιευμάτων 	<ul style="list-style-type: none"> • Μέτρηση Αντικειμενικών Στοιχείων (Αριθμητικές Τιμές) • Χρήση Υπηρεσίας Αποδελτίωσης
Αξιοποίηση Σχέσεων με τα ΜΜΕ (Media Relations)	<ul style="list-style-type: none"> • Αριθμός Συνεντεύξεων Τύπου • Αριθμός επιδιωκόμενων σχετικά με την Πρόληψη Δημιουργίας Αποβλήτων Τροφίμων Θεμάτων (έρευνες, μελέτες, κλπ) προς δημοσίευση/ανάδειξη στα ΜΜΕ 	<ul style="list-style-type: none"> • Αριθμός δημοσιεύσεων/εμφανίσεων στα ΜΜΕ (άρθρα, αναφορές σε ραδιοτηλεοπτικές εκπομπές, κλπ) • Αριθμός Συνεντεύξεων Επικεφαλών του Εθνικού Σχέδιου Πρόληψης στα ΜΜΕ 	<ul style="list-style-type: none"> • Μέτρηση Αντικειμενικών Στοιχείων (Αριθμητικές Τιμές). Η παρακολούθηση και καταμέτρηση της δημοσιότητας γίνεται με τη χρήση Υπηρεσιών Αποδελτίωσης εντύπων, ηλεκτρονικών και ραδιοτηλεοπτικών Μέσων
Ειδικές Δράσεις Επικοινωνίας για την Πρόληψη Δημιουργίας Αποβλήτων Τροφίμων προς ΚΑΤΑΝΑΛΩΤΕΣ:			
<ul style="list-style-type: none"> • Οδηγός «Καλών Πρακτικών» Πρόληψης Δημιουργίας Αποβλήτων Τροφίμων για 	<ul style="list-style-type: none"> • Αριθμός Εντύπων που παράχθηκαν • Κόστος δράσης (€) 	<ul style="list-style-type: none"> • Αριθμός Εντύπων που διανεμήθηκαν • Αριθμός παραληπτών ηλεκτρονικής έκδοσης 	<ul style="list-style-type: none"> • Μέτρηση Αντικειμενικών Στοιχείων (Αριθμητικές Τιμές). Κατά την ηλεκτρονική αποστολή των Οδηγών

ΤΟΜΕΑΣ ΠΡΟΤΕΡΑΙΟΤΗΤΑΣ: ΑΠΟΒΛΗΤΑ ΤΡΟΦΙΜΩΝ ΔΡΑΣΕΙΣ ΕΠΙΚΟΙΝΩΝΙΑΣ			
ΔΡΑΣΕΙΣ	ΔΕΙΚΤΗΣ ΥΛΟΠΟΙΗΣΗΣ	ΔΕΙΚΤΗΣ ΑΠΟΤΕΛΕΣΜΑΤΟΣ	ΜΕΘΟΔΟΣ ΠΑΡΑΚΟΛΟΥΘΗΣΗΣ
ΚΑΤΑΝΑΛΩΤΕΣ (έντυπη & ηλεκτρονική μορφή)			προτείνεται η ενεργοποίηση της αναφοράς «παραλαβή-ανάνωση» του ηλεκτρονικού ταχυδρομείου του αποστολέα
<ul style="list-style-type: none"> Roadshows 	<ul style="list-style-type: none"> Υλοποίηση (Ναι/ Όχι) Αριθμός πόλεων/νομών που πρόκειται να συμπεριληφθούν στην περίοδια (σε περίπτωση υλοποίησης) Κόστος δράσης (€) 	<ul style="list-style-type: none"> Αριθμός συμμετεχόντων/επισκεπτών Αριθμός προωθητικών δώρων & φυλλαδίων που έχουν διανεμηθεί Αριθμός ερωτηματολογίων που έχουν συμπληρωθεί (σε περίπτωση παράλληλης διεξαγωγής ερευνών κοινού κατά την υλοποίηση του Roadshow) Αριθμός Συμμετεχόντων 	<ul style="list-style-type: none"> Μέτρηση Αντικειμενικών Στοιχείων (Αριθμητικές Τιμές) Έρευνες Κοινού
<ul style="list-style-type: none"> Εκδηλώσεις/Ημερίδες 	<ul style="list-style-type: none"> Αριθμός Εκδηλώσεων Αριθμός Προσκεκλημένων Κόστος δράσης (€) Αριθμός απασχολούμενων ατόμων για την οργάνωση της εκδήλωσης Αριθμός Ερευνών/ Δημοσκοπήσεων 	<ul style="list-style-type: none"> Αριθμός Συμμετεχόντων Συγκριτική Αξιολόγηση των Ερευνών μεταξύ των φάσεων υλοποίησης 	<ul style="list-style-type: none"> Μέτρηση Αντικειμενικών Στοιχείων (Αριθμητικές Τιμές)
<ul style="list-style-type: none"> Έρευνες Κοινού-Δημοσκοπήσεις σε συνεργασία με τη Γενική Γραμματεία Καταναλωτή 	<ul style="list-style-type: none"> Αριθμός Σημείων Πληροφόρησης (Περιπτερα, Προωθητικά Stand, κλπ) Αριθμός Σημείων Παρουσίας (Πλατείες, Δήμοι, Πόλεις, κλπ) 	<ul style="list-style-type: none"> Αριθμός Συμμετεχόντων Αριθμός Συμπλήρωσης Ερωτηματολογίων (Σε περίπτωση που παράλληλα με την πληροφόρηση του κοινού αποφασιστεί και η διενέργεια έρευνας μέσω 	<ul style="list-style-type: none"> Ποσοτικές & Ποιοτικές Έρευνες Κοινού/ Δημοσκοπήσεις σε συνεργασία με τη ΓΓΚ. Οι έρευνες δύνανται να πραγματοποιηθούν με διάφορες μεθόδους όπως: ηλεκτρονική αποστολή ερωτηματολογίων, τηλεφωνικών ερευνών από τη ΓΓΚ στη βάση δεδομένων της, κλπ. Μέτρηση Αντικειμενικών Στοιχείων (Αριθμητικές Τιμές) Έρευνα Κοινού (συμπλήρωση ερωτηματολογίου)
<ul style="list-style-type: none"> Σημεία Πληροφόρησης (Info Points) 			

ΤΟΜΕΑΣ ΠΡΟΤΕΡΑΙΟΤΗΤΑΣ: ΑΠΟΒΛΗΤΑ ΤΡΟΦΙΜΩΝ ΔΡΑΣΕΙΣ ΕΠΙΚΟΙΝΩΝΙΑΣ			
ΔΡΑΣΕΙΣ	ΔΕΙΚΤΗΣ ΥΛΟΠΟΙΗΣΗΣ	ΔΕΙΚΤΗΣ ΑΠΟΤΕΛΕΣΜΑΤΟΣ	ΜΕΘΟΔΟΣ ΠΑΡΑΚΟΛΟΥΘΗΣΗΣ
	<ul style="list-style-type: none"> Αριθμός απασχολούμενων ατόμων στα σημεία πληροφόρησης Κόστος δράσης (€) 	ερωτηματολογίων	
Ειδικές Δράσεις Επικοινωνίας για την Πρόληψη Δημιουργίας Αποβλήτων Τροφίμων προς Επιχείρησεις & Δημόσια Διοίκηση:			
<ul style="list-style-type: none"> Οδηγός «Καλών Πρακτικών» Πρόληψης Δημιουργίας Αποβλήτων Τροφίμων για ΕΠΙΧΕΙΡΗΣΕΙΣ (ηλεκτρονική μορφή) Εκδηλώσεις Ενήμερωσης & Εκπαίδευσης 	<ul style="list-style-type: none"> Αριθμός ηλεκτρονικών αποστολών 	<ul style="list-style-type: none"> Αριθμός τελικών παραληπτών 	<ul style="list-style-type: none"> Μέτρηση Αντικειμενικών Στοιχείων (Αριθμητικές Τιμές). Κατά την ηλεκτρονική αποστολή των Οδηγών προτείνεται η ενεργοποίηση της αναφοράς «παραλαβή-ανάγνωση» του ηλεκτρονικού ταχυδρομείου του αποστολέα
	<ul style="list-style-type: none"> Αριθμός Εκδηλώσεων Αριθμός Προσκεκλημένων Κόστος δράσης (€) - Εάν έχει εφαρμογή Αριθμός απασχολούμενων ατόμων για την οργάνωση της εκδήλωσης 	<ul style="list-style-type: none"> Αριθμός Συμμετεχόντων Αριθμός ενδιαφερομένων για την παραλαβή επιπλέον ενημερωτικού υλικού για τεχνικές πρόληψης, συμμετοχή σε εθελοντικές συμφωνίες, κ.α. 	<ul style="list-style-type: none"> Μέτρηση Αντικειμενικών Στοιχείων (Αριθμητικές Τιμές)
Ειδικές Δράσεις Επικοινωνίας για την Πρόληψη Δημιουργίας Αποβλήτων Τροφίμων για την ΕΚΠΑΙΔΕΥΣΗ:			
<ul style="list-style-type: none"> Ηλεκτρονική Αποστολή Οδηγού «Καλών Πρακτικών» Πρόληψης Δημιουργίας Αποβλήτων Τροφίμων Εκδηλώσεις Ενήμερωσης & Εκπαίδευσης για τη Διοίκηση των Εκπαιδευτικών Ιδρυμάτων 	<ul style="list-style-type: none"> Αριθμός ηλεκτρονικών αποστολών 	<ul style="list-style-type: none"> Αριθμός τελικών παραληπτών 	<ul style="list-style-type: none"> Μέτρηση Αντικειμενικών Στοιχείων (Αριθμητικές Τιμές). Κατά την ηλεκτρονική αποστολή των Οδηγών προτείνεται η ενεργοποίηση της αναφοράς «παραλαβή-ανάγνωση» του ηλεκτρονικού ταχυδρομείου του αποστολέα Μέτρηση Αντικειμενικών Στοιχείων (Αριθμητικές Τιμές)

ΤΟΜΕΑΣ ΠΡΟΤΕΡΑΙΟΤΗΤΑΣ: ΑΠΟΒΛΗΤΑ ΤΡΟΦΙΜΩΝ ΔΡΑΣΕΙΣ ΕΠΙΚΟΙΝΩΝΙΑΣ			
ΔΡΑΣΕΙΣ	ΔΕΙΚΤΗΣ ΥΛΟΠΟΙΗΣΗΣ	ΔΕΙΚΤΗΣ ΑΠΟΤΕΛΕΣΜΑΤΟΣ	ΜΕΘΟΔΟΣ ΠΑΡΑΚΟΛΟΥΘΗΣΗΣ
<ul style="list-style-type: none"> • Εκδηλώσεις <i>Ενημέρωσης & Ευαισθητοποίησης Μαθητών Πρωτοβάθμιας Εκπαίδευσης</i> 	<ul style="list-style-type: none"> για την οργάνωση της εκδήλωσης • Αριθμός Εκδηλώσεων • Αριθμός Προσκεκλημένων • Κόστος δράσης (€) - Εάν έχει εφαρμογή • Αριθμός απασχολούμενων ατόμων για την οργάνωση της εκδήλωσης 	<ul style="list-style-type: none"> • Αριθμός Συμμετεχόντων 	<ul style="list-style-type: none"> • Μέτρηση Αντικειμενικών Στοιχείων (Αριθμητικές Τιμές)
	<ul style="list-style-type: none"> • Ειδικές Δράσεις Επικοινωνίας για την Πρόληψη Δημιουργίας Αποβλήτων Τροφίμων στις ΕΝΟΠΛΕΣ ΔΥΝΑΜΕΙΣ: • Ηλεκτρονική Αποστολή Οδηγού «Καλών Πρακτικών» Πρόληψης Δημιουργίας Αποβλήτων Τροφίμων 	<ul style="list-style-type: none"> • Αριθμός ηλεκτρονικών αποστολών 	<ul style="list-style-type: none"> • Αριθμός τελικών παραληπτών
<ul style="list-style-type: none"> • Ημερίδες και Εκπαιδευτικά Σεμινάρια 	<ul style="list-style-type: none"> • Αριθμός Εκδηλώσεων • Αριθμός Προσκεκλημένων • Κόστος δράσης (€) - Εάν έχει εφαρμογή • Αριθμός απασχολούμενων ατόμων για την διεξαγωγή των σεμιναρίων/ημερίδων 	<ul style="list-style-type: none"> • Αριθμός Συμμετεχόντων 	<ul style="list-style-type: none"> • Μέτρηση Αντικειμενικών Στοιχείων (Αριθμητικές Τιμές)

Πίνακας 7: Τομέας Προτεραιότητας – Απόβλητα Τροφίμων – Δράσεις Προώθησης
Ενδεικτικοί Δείκτες Υλοποίησης/Αποτελέσματος και Μέθοδος Παρακολούθησης

ΤΟΜΕΑΣ ΠΡΟΤΕΡΑΙΟΤΗΤΑΣ: ΑΠΟΒΛΗΤΑ ΤΡΟΦΙΜΩΝ ΔΡΑΣΕΙΣ ΠΡΟΩΨΗΣ			
ΔΡΑΣΕΙΣ	ΔΕΙΚΤΗΣ ΥΛΟΠΟΙΗΣΗΣ	ΔΕΙΚΤΗΣ ΑΠΟΤΕΛΕΣΜΑΤΟΣ	ΜΕΘΟΔΟΣ ΠΑΡΑΚΟΛΟΥΘΗΣΗΣ
Πρόωθηση εθελοντικής συμφωνίας για την πρόληψη δημιουργίας αποβλήτων τροφίμων στους τομείς εστίασης και τουρισμού και στον τομέα του λιανικού εμπορίου	<ul style="list-style-type: none"> • Αριθμός προσκεκλημένων • Αριθμός συναντήσεων που έχουν πραγματοποιηθεί • Αριθμός απασχολούμενων ατόμων στο ΥΠΕΝ κ.α. 	<ul style="list-style-type: none"> • Αριθμός συμμετεχόντων • Αριθμός εθελοντικών συμφωνιών που έχουν υπογραφεί • Αριθμός Επιχειρήσεων/εμπλεκόμενων φορέων που έχουν συνάψει συμφωνία 	<ul style="list-style-type: none"> • Μέτρηση Αντικειμενικών Στοιχείων (Αριθμητικές Τιμές) • Εκθέσεις Προόδου • Πρακτικά συναντήσεων
Συντονισμός μέσω των ΟΤΑ της προώθησης των δωρεών τροφίμων στα όρια των Δήμων τους	<ul style="list-style-type: none"> • Αριθμός συνεργαζόμενων οργανισμών ανά Δήμο (ΜΚΟ – Τράπεζες τροφίμων, συσσίτια, κοινωνικά παντοπωλεία) • Αριθμός απασχολούμενων ατόμων στους Δήμους 	<ul style="list-style-type: none"> • Τεμάχια ή ποσότητα τροφίμων που έχουν δωριστεί ανά έτος (τεμ. ή kg/έτος) • Εξυηρηρετούμενες οικογένειες ή άτομα από τις δράσεις των ΜΚΟ 	<ul style="list-style-type: none"> • Μέτρηση Αντικειμενικών Στοιχείων (Αριθμητικές Τιμές) • Αναφορές Δήμων και ΜΚΟ, συσσιτίων, κοινωνικών παντοπωλείων
Ανάπτυξη κατευθυντήριων οδηγιών για τις ΜΚΟ και άλλους φορείς που ασχολούνται με αχρησιμοποίητα τρόφιμα	<ul style="list-style-type: none"> • Ανάπτυξη οδηγού (Ναι/Όχι) • Αριθμός ηλεκτρονικών αποστολών • Αριθμός απασχολούμενων ατόμων στο Υπουργείο Ανάπτυξης και Τροφίμων, στον ΕΦΕΤ, κ.α. • Κόστος υλοποίησης δράσης σε περίπτωση ανάθεσης (€) 	<ul style="list-style-type: none"> • Αριθμός τελικών παραληπτών 	<ul style="list-style-type: none"> • Μέτρηση Αντικειμενικών Στοιχείων (Αριθμητικές Τιμές). Κατά την ηλεκτρονική αποστολή των Οδηγών προτείνεται η ενεργοποίηση της αναφοράς «παραλαβή-ανάγνωση» του ηλεκτρονικού ταχυδρομείου του αποστολέα

**Πίνακας 8: Τομέας Προτεραιότητας – Χαρτί – Δράσεις Επικοινωνίας
Ενδεικτικοί Δείκτες Υλοποίησης/Αποτελέσματος και Μέθοδος Παρακολούθησης**

ΤΟΜΕΑΣ ΠΡΟΤΕΡΑΙΟΤΗΤΑΣ: ΧΑΡΤΙ ΔΡΑΣΕΙΣ ΕΠΙΚΟΙΝΩΝΙΑΣ			
ΔΡΑΣΕΙΣ	ΔΕΙΚΤΗΣ ΥΛΟΠΟΙΗΣΗΣ	ΔΕΙΚΤΗΣ ΑΠΟΤΕΛΕΣΜΑΤΟΣ	ΜΕΘΟΔΟΣ ΠΑΡΑΚΟΛΟΥΘΗΣΗΣ
Δημιουργία Ειδικής Ενότητας «Απόβλητα Χαρτιού» στην Επίσημη Ιστοσελίδα του Εθνικού Σχεδίου Πρόληψης Δημιουργίας Αποβλήτων	<ul style="list-style-type: none"> • Υλοποίηση (Ναι/ Όχι) • Αριθμός Επικαιροποιήσεων που έχουν πραγματοποιηθεί στην Ενότητα καθ' όλη τη διάρκεια του έργου 	<p>Στατιστικά Επισκεψιμότητας (ενδεικτικές μονάδες μέτρησης):</p> <ul style="list-style-type: none"> • Αριθμός Μοναδικών Επισκεπτών (Unique Visitors) • Αριθμός Επισκέψεων (Visits) • Αριθμός Προβολών Σελίδων (Page Views) • Μέσος Όρος Σελίδων ανά Επισκέπτη (Average Page Views) • Επισκεψιμότητα Περιεχομένου (Content Traffic) • Αριθμός λήψης υλικού (πχ Οδηγοί Καλών Πρακτικών, κλπ) από την ιστοσελίδα • Αριθμός δημοσιευμάτων 	<ul style="list-style-type: none"> • Μέτρηση Αντικειμενικών Στοιχείων (Στατιστικά Επισκεψιμότητας, Αριθμητικές Τιμές, κλπ)
Δελτία Τύπου	<ul style="list-style-type: none"> • Αριθμός απεσταλμένων Δελτίων Τύπου αναφορικά με την Πρόληψη Μείωσης Αποβλήτων Χαρτιού εν γένει • Αριθμός αναφορών στο Οικολογικό Ευρωπαϊκό Σήμα (EU Ecolabel) 		<ul style="list-style-type: none"> • Μέτρηση Αντικειμενικών Στοιχείων (Αριθμητικές Τιμές) • Χρήση Υπηρεσίας Αποδελτίωσης
Ενίσχυση της Επικοινωνίας του Οικολογικού Σήματος EU Ecolabel	<ul style="list-style-type: none"> • Αριθμός απεσταλμένων Δελτίων Τύπου • Αριθμός αναφορών στο EU Ecolabel στο πλαίσιο σύνταξης και αποστολής Δελτίων Τύπου για την Πρόληψη Δημιουργίας Χαρτιού • Αριθμός ημερίδων ενημέρωσης επιχειρήσεων προκειμένου να πιστοποιηθούν με το εν λόγω σήμα • Αριθμός άρθρων και θεμάτων που 	<ul style="list-style-type: none"> • Αριθμός Δημοσιευμάτων • Αριθμός αναφορών σε άρθρα έντυπων & ηλεκτρονικών Μέσων • Αριθμός αναφορών σε ραδιοτηλεοπτικά Μέσα • Αριθμός θεματικών ενότητων που έχουν δημιουργηθεί για το EU Ecolabel στο πλαίσιο ημερίδων ενημέρωσης • Αριθμός συμμετεχόντων σε ημερίδες 	<ul style="list-style-type: none"> • Μέτρηση Αντικειμενικών Στοιχείων (Αριθμητικές Τιμές) • Χρήση Υπηρεσίας Αποδελτίωσης

ΤΟΜΕΑΣ ΠΡΟΤΕΡΑΙΟΤΗΤΑΣ: ΧΑΡΤΙ ΔΡΑΣΕΙΣ ΕΠΙΚΟΙΝΩΝΙΑΣ			
ΔΡΑΣΕΙΣ	ΔΕΙΚΤΗΣ ΥΛΟΠΟΙΗΣΗΣ	ΔΕΙΚΤΗΣ ΑΠΟΤΕΛΕΣΜΑΤΟΣ	ΜΕΘΟΔΟΣ ΠΑΡΑΚΟΛΟΥΘΗΣΗΣ
	<ul style="list-style-type: none"> • έχουν προωθηθεί επιπλέον στα ΜΜΕ για ενίσχυση της προβολής του σήματος • Κόστος δράσης (€)- Εάν έχει εφαρμογή • Αριθμός απασχολούμενων ατόμων για την διεξαγωγή των ημερίδων • Αριθμός Εκδηλώσεων • Αριθμός Προσκεκλημένων • Κόστος δράσης (€)- Εάν έχει εφαρμογή • Αριθμός απασχολούμενων ατόμων για την διεξαγωγή των ημερίδων 	<ul style="list-style-type: none"> • Καταγραφή ενδιαφερομένων κατά τις ημερίδες προκειμένου να λάβουν την εν λόγω πιστοποίηση • Αριθμός Συμμετεχόντων 	<ul style="list-style-type: none"> • Μέτρηση Αντικειμενικών Στοιχείων (Αριθμητικές Τιμές)
Διοργάνωση Εκδηλώσεων & Ημερίδων Ενμέρωσης και Ευαισθητοποίησης <ul style="list-style-type: none"> • <i>Εκδηλώσεις για την Επαναχρησιμοποίηση Βιβλίων (Bazaar Βιβλίων)</i> • <i>Ημερίδες Ενμέρωσης για τις Επιχειρήσεις και τον Δημόσιο Τομέα</i> 	<ul style="list-style-type: none"> • Αριθμός ηλεκτρονικών αποστολών 	<ul style="list-style-type: none"> • Αριθμός τελικών παραληπτών 	<ul style="list-style-type: none"> • Μέτρηση Αντικειμενικών Στοιχείων (Αριθμητικές Τιμές). Κατά την ηλεκτρονική αποστολή των Οδηγών προτείνεται η ενεργοποίηση της αναφοράς «παραλαβή-ανάγνωση» του ηλεκτρονικού ταχυδρομείου του αποστολέα
Οδηγός «Καλών Πρακτικών» Πρόληψης Δημιουργίας Αποβλήτων Χαρτιού για το Γραφείο	<ul style="list-style-type: none"> • Υλοποίηση (Ναι/ Όχι) 	<ul style="list-style-type: none"> • Αριθμός παραληπτών • Αριθμός Γεωγραφικών Περιοχών όπου εφαρμόστηκε η δράση μέσω των λογαριασμών ΔΕΚΟ (πχ. Πανελλαδικά ή καταγραφή συγκεριμένων Περιφερειών) • Περιοδικότητα δράσης 	<ul style="list-style-type: none"> • Μέτρηση Αντικειμενικών Στοιχείων (Αριθμητικές Τιμές)
Περαιτέρω διείδυση του επικοινωνιακού μηνύματος της πρόληψης δημιουργίας αποβλήτων χαρτιού στο ευρύ κοινό μέσω λογαριασμών ΔΕΚΟ (ΔΕΗ, ΕΥΔΑΠ)			

**Πίνακας 9: Τομέας Προτεραιότητας – Χαρτί – Δράσεις προώθησης
Ενδεικτικοί Δείκτες Υλοποίησης/Αποτελεσμάτων και Μέθοδος Παρακολούθησης**

ΤΟΜΕΑΣ ΠΡΟΤΕΡΑΙΟΤΗΤΑΣ: ΧΑΡΤΙ ΔΡΑΣΕΙΣ ΠΡΟΩΘΗΣΗΣ			
ΔΡΑΣΕΙΣ	ΔΕΙΚΤΗΣ ΥΛΟΠΟΙΗΣΗΣ	ΔΕΙΚΤΗΣ ΑΠΟΤΕΛΕΣΜΑΤΟΣ	ΜΕΘΟΔΟΣ ΠΑΡΑΚΟΛΟΥΘΗΣΗΣ
Ορισμός στους ΟΤΑ γραφείων για τον συντονισμό και την υλοποίηση δράσεων επαναχρησιμοποίησης βιβλίων και την επικοινωνία με ΜΚΟ που διοργανώνουν ανταλλακτικά παζάρια	<ul style="list-style-type: none"> Αριθμός Δήμων στους οποίους έχουν οριστεί γραφεία ΟΤΑ για τον συντονισμό και την υλοποίηση δράσεων Αριθμός τροποποιήσεων οργανογραμμικών Δήμων ή αριθμός αποφάσεων Δημάρχων περί ανάθεσης καθηκόντων Αριθμός συνεργαζόμενων ΜΚΟ ανά Δήμο Αριθμός απασχολούμενων ατόμων στους Δήμους 	<ul style="list-style-type: none"> Αριθμός ανταλλακτικών παζαριών που έχουν υλοποιηθεί (τεμ./έτος) Αριθμός ή ποσότητα βιβλίων που επαναχρησιμοποιήθηκαν μέσω των ανταλλακτικών παζαριών (τεμ. ή kg/έτος) Εξυπηρετούμενος πληθυσμός από τις δράσεις των ΜΚΟ (νοικοκυριά ή κάτοικοι) 	<ul style="list-style-type: none"> Μέτρηση Αντικειμενικών Στοιχείων (Αριθμητικές Τιμές) Αναφορές Δήμων
Διαμεσολαβητικός ρόλος ΥΠΕΝ μεταξύ ιδιοκτητών εντύπων μέσων και εκδοτών με ΟΤΑ, ΜΚΟ, κ.α	<ul style="list-style-type: none"> Αριθμός επιστολών προς ιδιοκτήτες/εκδότες Αριθμός συναντήσεων που έχουν πραγματοποιηθεί Αριθμός απασχολούμενων ατόμων στο ΥΠΕΝ 	<ul style="list-style-type: none"> Αριθμός bazaars που έχουν υλοποιηθεί με τη συνδρομή ιδιοκτητών εντύπων μέσων και εκδοτών (τεμ./έτος) 	<ul style="list-style-type: none"> Μέτρηση Αντικειμενικών Στοιχείων (Αριθμητικές Τιμές)
Προώθηση επαναχρησιμοποίησης βιβλίων μέσω των κέντρων επαναχρησιμοποίησης και επιδιόρθωσης	<ul style="list-style-type: none"> Πρόβλεψη για δυνατότητα επαναχρησιμοποίησης βιβλίων στα κέντρα επαναχρησιμοποίησης (Ναι/Όχι) Ποσοστό των κέντρων επαναχρησιμοποίησης που δέχονται βιβλία προς επαναχρησιμοποίηση σε σχέση με τον συνολικό αριθμό των κέντρων (%) 	<ul style="list-style-type: none"> Αριθμός ή ποσότητα βιβλίων που διοχετεύονται στα κέντρα επαναχρησιμοποίησης (τεμάχια ή kg/μήνα-έτος) Αριθμός ή ποσότητα βιβλίων που λήφθηκαν προς επαναχρησιμοποίηση από τα κέντρα επαναχρησιμοποίησης (τεμάχια ή kg /μήνα-έτος) (Βλέπε και αντίστοιχη δράση) 	<ul style="list-style-type: none"> Μέτρηση Αντικειμενικών Στοιχείων (Αριθμητικές Τιμές) Βάση Δεδομένων Κέντρων Επαναχρησιμοποίησης Στοιχεία ΦοΔΣΑ/ΟΤΑ Εκθέσεις Αξιολόγησης

ΤΟΜΕΑΣ ΠΡΟΤΕΡΑΙΟΤΗΤΑΣ: ΧΑΡΤΙ ΔΡΑΣΕΙΣ ΠΡΩΘΗΣΗΣ			
ΔΡΑΣΕΙΣ	ΔΕΙΚΤΗΣ ΥΛΟΠΟΙΗΣΗΣ	ΔΕΙΚΤΗΣ ΑΠΟΤΕΛΕΣΜΑΤΟΣ	ΜΕΘΟΔΟΣ ΠΑΡΑΚΟΛΟΥΘΗΣΗΣ
	<p>(Βλέπε και αντίστοιχη δράση προώθησης επαναχρησιμοποίησης ΗΗΕ)</p> <ul style="list-style-type: none"> • Δαπάνη χρηματοδότησης δράσης (€) • Ποσοστό απορρόφησης του εγκεκριμένου προϋπολογισμού της δράσης (%) • Αριθμός απασχολούμενων ατόμων σε ΟΤΑ/ΦοΔΣΑ 	<p>προώθησης επαναχρησιμοποίησης ΗΗΕ)</p> <ul style="list-style-type: none"> • Αριθμός εργαζομένων που ανήκουν σε ευαίσθητες κοινωνικές ομάδες στα κέντρα επαναχρησιμοποίησης 	
<p>Προώθηση ηλεκτρονικών συναλλαγών, τόσο με το δημόσιο, όσο και με τον ιδιωτικό τομέα - Δημιουργία Ομάδων Εργασίας (workgroups) από εμπλεκόμενους φορείς /μέρη / επιχειρήσεις για την αναγνώριση των εμποδίων και την πρόταση λύσεων</p>	<ul style="list-style-type: none"> • Αριθμός προσκεκλημένων • Δημιουργία Ομάδων Εργασίας (Ναι/Όχι) • Αριθμός συναντήσεων ομάδων εργασίας • Αριθμός απασχολούμενων ατόμων στους εμπλεκόμενους φορείς 	<ul style="list-style-type: none"> • Αριθμός συμμετεχόντων • Διατύπωση προτάσεων στην τελική έκθεση της ομάδας εργασίας (Ναι/Όχι) και αριθμός αυτών • Ποσοστό ηλεκτρονικά παρεχόμενων υπηρεσιών σε σχέση με τις συνολικές παρεχόμενες υπηρεσίες (%) • Διαδικασίες που επανασχεδιάστηκαν (πλήθος) • Αριθμός διαδικασιών που τηρούνται παράλληλα χειρόγραφα και ηλεκτρονικά (πλήθος) 	<ul style="list-style-type: none"> • Μέτρηση Αντικειμενικών Στοιχείων (Αριθμητικές Τιμές) • Πρακτικά συναντήσεων • Τελική έκθεση Ομάδας Έργου • Αναφορές Διοίκησης και Εκθέσεις Επιχειρησιακών Προγραμμάτων
<p>Ενίσχυση επιχειρήσεων για υιοθέτηση ψηφιακών υπηρεσιών</p>	<ul style="list-style-type: none"> • Αριθμός επωφελούμενων επιχειρήσεων ανά Περιφέρεια και στο σύνολο της χώρας • Δαπάνη χρηματοδότησης δράσης (€) • Ποσοστό απορρόφησης του εγκεκριμένου προϋπολογισμού της δράσης (%) 	<ul style="list-style-type: none"> • Ποσοστό ηλεκτρονικά παρεχόμενων υπηρεσιών σε σχέση με τις συνολικές παρεχόμενες υπηρεσίες (%) • Διαδικασίες που επανασχεδιάστηκαν (πλήθος) • Αριθμός διαδικασιών που τηρούνται παράλληλα χειρόγραφα και ηλεκτρονικά (πλήθος) 	<ul style="list-style-type: none"> • Μέτρηση Αντικειμενικών Στοιχείων (Αριθμητικές Τιμές) • Εκθέσεις Επιχειρησιακών Προγραμμάτων

ΤΟΜΕΑΣ ΠΡΟΤΕΡΑΙΟΤΗΤΑΣ: ΧΑΡΤΙ ΔΡΑΣΕΙΣ ΠΡΟΩΘΗΣΗΣ			
ΔΡΑΣΕΙΣ	ΔΕΙΚΤΗΣ ΥΛΟΠΟΙΗΣΗΣ	ΔΕΙΚΤΗΣ ΑΠΟΤΕΛΕΣΜΑΤΟΣ	ΜΕΘΟΔΟΣ ΠΑΡΑΚΟΛΟΥΘΗΣΗΣ
Εκτύπωση και επιλεκτική διανομή αυτοκόλλητου για την αποτροπή διανομής διαφημιστικών φυλλαδίων	<ul style="list-style-type: none"> • Αριθμός αυτοκόλλητων ετικετών που τυπώθηκαν • Αριθμός ΦοΔΣΑ που υλοποίησαν τη δράση ή Αριθμός Δήμων που συμμετείχαν στη δράση • Ποσοστό Δήμων που συμμετείχαν στη δράση / Σύνολο Δήμων της χώρας * 100 (%) • Δαπάνη χρηματοδότησης δράσης (€) • Ποσοστό απορρόφησης του εγκεκριμένου προϋπολογισμού της δράσης (%) • Αριθμός απασχολούμενων ατόμων σε Δήμους/ΦοΔΣΑ 	<ul style="list-style-type: none"> • Αριθμός αυτοκόλλητων ετικετών διανεμήθηκαν • Αριθμός ατόμων που δήλωσαν ικανοποιημένοι με το αποτέλεσμα της δράσης 	<ul style="list-style-type: none"> • Μέτρηση Αντικειμενικών Στοιχείων (Αριθμητικές Τιμές) • Εκθέσεις προόδου / αναφορές ΦοΔΣΑ/Δήμων • Έρευνες/δημοσκοπήσεις
Πρωώθηση της επαναχρησιμοποίησης βιβλίων στην εκπαίδευση (πρωτοβάθμια, δευτεροβάθμια, τριτοβάθμια)	<ul style="list-style-type: none"> • Αριθμός επιστολών ανά σχολικό έτος (τεμ./σχολ. έτος) • Αριθμός Δελτίων Τύπου ανά σχολικό έτος (τεμ./ σχολ. έτος) • Θέση στο στόχων από το Υπουργείο Παιδείας (Ναι/Όχι) • Αριθμός απασχολούμενων ατόμων στο Υπουργείο Παιδείας 	<ul style="list-style-type: none"> • Αριθμός επιστρεφόμενων βιβλίων/σχολικό έτος (τεμ./σχολ. έτος) • Αριθμός επιστρεφόμενων βιβλίων / σύνολο βιβλίων που έχουν διανεμηθεί ανά σχολικό έτος * 100 (%) • Αριθμός Δημοσιευμάτων • Αριθμός αναφορών σε άρθρα έντυπων & ηλεκτρονικών Μέσων • Αριθμός αναφορών σε ραδιοτηλεοπτικά Μέσα 	<ul style="list-style-type: none"> • Μέτρηση Αντικειμενικών Στοιχείων (Αριθμητικές Τιμές) • Εκθέσεις αξιολόγησης Υπουργείου Παιδείας • Αναφορές σχολείων/εκπαιδευτικών ιδρυμάτων • Χρήση Υψηλής Αποδοτικότητας

Πίνακας 10: Τομέας Προτεραιότητας – Υλικά/Απόβλητα Συσκευασίας – Δράσεις επικοινωνίας
Ενδεικτικοί Δείκτες Υλοποίησης/Αποτελέσματος και Μέθοδος Παρακολούθησης

ΔΡΑΣΕΙΣ		ΤΟΜΕΑΣ ΠΡΟΤΕΡΑΙΟΤΗΤΑΣ: ΥΛΙΚΑ/ ΑΠΟΒΛΗΤΑ ΣΥΣΚΕΥΑΣΙΑΣ ΔΡΑΣΕΙΣ ΕΠΙΚΟΙΝΩΝΙΑΣ		ΔΕΙΚΤΗΣ ΑΠΟΤΕΛΕΣΜΑΤΟΣ	ΜΕΘΟΔΟΣ ΠΑΡΑΚΟΛΟΥΘΗΣΗΣ
Διαφημιστικό Υλικό & Παραγωγές • Διαφημιστικές καταχωρήσεις & Ραδιοτηλεοπτικά Spot	• Αριθμός Διαφημιστικών Καταχωρήσεων που δημιουργήθηκαν • Αριθμός Διαφημιστικών Spot που έχει δημιουργηθεί • Κόστος δράσης (€)	• Αριθμός Διαφημιστικών Καταχωρήσεων που δημιουργήθηκαν • Αριθμός Διαφημιστικών Spot που έχει δημιουργηθεί • Κόστος δράσης (€)	• Συνολικός Αριθμός Έγτυπων Δημοσιεύσεων • Αριθμός εντύπων δημοσίευσης • Κυκλοφορία, γεωγραφική κάλυψη, αναγνωσιμότητα εντύπων • Αριθμός σταθμών που έχουν επιλεγεί για την προβολή των spot • Γεωγραφική Κάλυψη Σταθμών • Συχνότητα & Χρονική Διάρκεια προβολής των spot • Στατιστικά Ακροαματικότητας/ Τηλεθέασης Σταθμών	• Μέτρηση Αντικειμενικών Στοιχείων (Αριθμητικές Τιμές) • Χρήση Υπηρεσιών Αποδεικτικής	
	• Αφίσες • Προώθητικό Υλικό: Επαναχρησιμοποιούμενες Οικολογικές Βαμβάκερες Τσάντες	• Αριθμός Αφισών που παράχθηκαν • Κόστος δράσης (€) • Αριθμός τσαντών που έχουν παραχθεί • Κόστος δράσης (€)- Εάν έχει εφαρμογή	• Αριθμός Αφισών που παράχθηκαν • Κόστος δράσης (€) • Αριθμός τσαντών που έχουν παραχθεί • Κόστος δράσης (€)- Εάν έχει εφαρμογή	• Αριθμός Αφισών που αναρτήθηκαν • Αριθμός Σημείων Ανάρτησης • Χρονική Διάρκεια Ανάρτησης • Αριθμός που έχει διανεμηθεί • Αριθμός γεωγραφικής κάλυψης κατά τη διανομή (αριθμός περιφερειών, νομών, αστικών κέντρων, κλπ)	• Μέτρηση Αντικειμενικών Στοιχείων (Αριθμητικές Τιμές) • Μέτρηση Αντικειμενικών Στοιχείων (Αριθμητικές Τιμές)
Οδηγός «Καλών Πρακτικών» Προώθησης Δημιουργίας Αποβλήτων Υλικών/Συσκευασίας στη Βιομηχανία	• Αριθμός ηλεκτρονικών αποστολών	• Αριθμός ηλεκτρονικών αποστολών	• Αριθμός τελικών παραληπτών	• Μέτρηση Αντικειμενικών Στοιχείων (Αριθμητικές Τιμές). Κατά την ηλεκτρονική αποστολή των Οδηγών προτείνεται η ενεργοποίηση της αναφοράς	

ΤΟΜΕΑΣ ΠΡΟΤΕΡΑΙΟΤΗΤΑΣ: ΥΛΙΚΑ/ ΑΠΟΒΛΗΤΑ ΣΥΣΚΕΥΑΣΙΑΣ ΔΡΑΣΕΙΣ ΕΠΙΚΟΙΝΩΝΙΑΣ			
ΔΡΑΣΕΙΣ	ΔΕΙΚΤΗΣ ΥΛΟΠΟΙΗΣΗΣ	ΔΕΙΚΤΗΣ ΑΠΟΤΕΛΕΣΜΑΤΟΣ	ΜΕΘΟΔΟΣ ΠΑΡΑΚΟΛΟΥΘΗΣΗΣ
Δελτία Τύπου	<ul style="list-style-type: none"> • Αριθμός απεσταλμένων Δελτίων Τύπου αναφορικά με την Πρόληψη Μείωσης Υλικών/ Αποβλήτων Συσσκευασίας εν γένει • Αριθμός αναφορών στο Οικολογικό Ευρωπαϊκό Σήμα (EU Ecolabel) 	<ul style="list-style-type: none"> • Αριθμός δημοσιευμάτων 	<p>«παραλαβή-ανάγνωση» του ηλεκτρονικού ταχυδρομείου του αποστολέα</p> <ul style="list-style-type: none"> • Μέτρηση Αντικειμενικών Στοιχείων (Αριθμητικές Τιμές) • Χρήση Υπηρεσίας Αποδελτίωσης
Αξιοποίηση Σχέσεων με τα ΜΜΕ (Media Relations)	<ul style="list-style-type: none"> • Τροφοδότηση τηλεοπτικών εκπομπών διακόσμησης χώρων & DIY με έξυμες ιδέες και πρακτικές για την αξιοποίηση και επαναχρησιμοποίηση υλικών συσκευασίας • Παρότρυνση των έντυπων Μέσων για δημιουργία μόνιμων θεματικών στηλών αναφορικά με την επαναχρησιμοποίηση των υλικών συσκευασίας σε περιοδικά διακόσμησης ή άλλα περιοδικά που διαθέτουν στήλες διακόσμησης 	<ul style="list-style-type: none"> • Αριθμός τηλεοπτικών εκπομπών και έντυπων Μέσων που έχουν ενσωματώσει την προτεινόμενη θεματολογία 	<ul style="list-style-type: none"> • Μέτρηση Αντικειμενικών Στοιχείων (Αριθμητικές Τιμές) • Χρήση Υπηρεσίας Αποδελτίωσης
Περαιτέρω επικοινωνία του Ευρωπαϊκού Οικολογικού Σήματος (EU Ecolabel) στο πλαίσιο ενίσχυσης της μείωσης υλικών / αποβλήτων συσκευασίας	<ul style="list-style-type: none"> • Αριθμός απεσταλμένων Δελτίων Τύπου • Αριθμός αναφορών στο EU Ecolabel στο πλαίσιο σύνταξης και αποστολής Δελτίων Τύπου για την Πρόληψη Δημιουργίας Υλικών/ Αποβλήτων Συσσκευασίας 	<ul style="list-style-type: none"> • Αριθμός Δημοσιευμάτων • Αριθμός αναφορών σε άρθρα έντυπων & ηλεκτρονικών Μέσων • Αριθμός αναφορών σε ραδιοτηλεοπτικά Μέσα • Αριθμός θεματικών ενότητων που έχουν δημιουργηθεί για το EU 	<ul style="list-style-type: none"> • Μέτρηση Αντικειμενικών Στοιχείων (Αριθμητικές Τιμές) • Χρήση Υπηρεσίας Αποδελτίωσης

ΤΟΜΕΑΣ ΠΡΟΤΕΡΑΙΟΤΗΤΑΣ: ΥΛΙΚΑ/ ΑΠΟΒΛΗΤΑ ΣΥΣΚΕΥΑΣΙΑΣ ΔΡΑΣΕΙΣ ΕΠΙΚΟΙΝΩΝΙΑΣ			ΜΕΘΟΔΟΣ ΠΑΡΑΚΟΛΟΥΘΗΣΗΣ
ΔΡΑΣΕΙΣ	ΔΕΙΚΤΗΣ ΥΛΟΠΟΙΗΣΗΣ	ΔΕΙΚΤΗΣ ΑΠΟΤΕΛΕΣΜΑΤΟΣ	
	<ul style="list-style-type: none"> • Αριθμός ημερίδων ενημέρωσης επιχειρήσεων προκειμένου να πιστοποιηθούν με το εν λόγω σήμα • Αριθμός άρθρων και θεμάτων που έχουν προωθηθεί επιπλέον στα ΜΜΕ για ενίσχυση της προβολής του σήματος • Κόστος δράσης (€)- Εάν έχει εφαρμογή • Αριθμός απασχολούμενων ατόμων για την διεξαγωγή των ημερίδων 	<p>Εσολαβεί στο πλαίσιο ημερίδων ενημέρωσης</p> <ul style="list-style-type: none"> • Αριθμός συμμετεχόντων σε ημερίδες • Καταγραφή ενδιαφερομένων κατά τις ημερίδες προκειμένου να λάβουν την εν λόγω πιστοποίηση 	
Διοργάνωση Ημερίδων Ενημέρωσης & Εκπαίδευσης	<ul style="list-style-type: none"> • Αριθμός Εκδηλώσεων • Αριθμός Προσκεκλημένων • Κόστος δράσης (€)- Εάν έχει εφαρμογή • Αριθμός απασχολούμενων ατόμων για την διεξαγωγή των ημερίδων 	<ul style="list-style-type: none"> • Αριθμός Συμμετεχόντων 	<ul style="list-style-type: none"> • Μέτρηση Αντικειμενικών Στοιχείων (Αριθμητικές Τιμές)
Διοργάνωση Εκδηλώσεων Ευαισθητοποίησης & Ενθάρρυνσης για την υιοθέτηση «Καλών Πρακτικών»	<ul style="list-style-type: none"> • Υλοποίηση (Ναι/ Όχι) • Αριθμός Εκδηλώσεων (Κατά τη χρονική περίοδο ισχύος του Εθνικού Σχεδίου και εφόσον πραγματοποιηθεί η δράση) • Αριθμός Συμμετεχόντων Εταιρειών προς Βράβευση • Αριθμός Κατηγοριών Βράβευσης • Κόστος δράσης (€)- Εάν έχει εφαρμογή • Αριθμός απασχολούμενων ατόμων 	<ul style="list-style-type: none"> • Περιοδικότητα Βραβείων • Αριθμός Συμμετεχόντων • Αριθμός Βραβευθέντων Εταιρειών • Αριθμός Καινοτόμων «Καλών Πρακτικών» που παρουσιάστηκαν • Αριθμός Δημοσιευμάτων και Αναφορών από την εκδήλωση στα ΜΜΕ • Τηλεοπτική Κάλυψη Εκδήλωσης 	<ul style="list-style-type: none"> • Μέτρηση Αντικειμενικών Στοιχείων (Αριθμητικές Τιμές) • Χρήση Υπηρεσίας Αποδεικνύωσης
<ul style="list-style-type: none"> • «Βραβεία Περιβαλλοντικών & Αειφόρων Δράσεων για την Ανάδειξη και Επιβράβευση των Επιχειρήσεων που Επιχειρούν με Γνώμονα την Πρόληψη Δημιουργία Υλικών/Αποβλήτων Συσκευσιών 			

ΤΟΜΕΑΣ ΠΡΟΤΕΡΑΙΟΤΗΤΑΣ: ΥΛΙΚΑ/ ΑΠΟΒΛΗΤΑ ΣΥΣΚΕΥΑΣΙΑΣ ΔΡΑΣΕΙΣ ΕΠΙΚΟΙΝΩΝΙΑΣ			
ΔΡΑΣΕΙΣ	ΔΕΙΚΤΗΣ ΥΛΟΠΟΙΗΣΗΣ	ΔΕΙΚΤΗΣ ΑΠΟΤΕΛΕΣΜΑΤΟΣ	ΜΕΘΟΔΟΣ ΠΑΡΑΚΟΛΟΥΘΗΣΗΣ
<ul style="list-style-type: none"> Πανελλήνιος Μαθητικός Διαγωνισμός με Αντικείμενο την Επαναχρησιμοποίηση Συσκευασιών για Μαθητές Πρωτοβάθμιας Εκπαίδευσης 	<p>για την διεξαγωγή των ημερίδων</p> <ul style="list-style-type: none"> Υλοποίηση (Ναι/ Όχι) Αριθμός Διαγωνισμών (Κατά τη χρονική περίοδο ισχύος του Εθνικού Σχεδίου και εφόσον πραγματοποιηθεί η δράση) 	<ul style="list-style-type: none"> Αριθμός Συμμετεχόντων Σχολείων Αριθμός Συμμετεχόντων Μαθητών Αριθμός Βραβείων Αριθμός Δημοσιευμάτων και Αναφορών για τη δράση στα ΜΜΕ 	<ul style="list-style-type: none"> Μέτρηση Αντικειμενικών Στοιχείων (Αριθμητικές Τιμές) Χρήση Υπηρεσίας Αποδεικτικής
<p>Έρευνες Κοινού-Δημοσκοπήσεις για την καταγραφή και αξιολόγηση της αλλαγής της συμπεριφοράς των καταναλωτών αναφορικά με τη χρήση της πλαστικής σακούλας</p>	<ul style="list-style-type: none"> Αριθμός Ερευνών/ Δημοσκοπήσεων 	<ul style="list-style-type: none"> Αριθμός Συμμετεχόντων Συνκριτική Αξιολόγηση των αποτελεσμάτων μεταξύ των φάσεων υλοποίησης 	<p>Ποσοτικές & Ποιοτικές Έρευνες Κοινού/ Δημοσκοπήσεις. Οι έρευνες δύνανται να πραγματοποιηθούν με διάφορες μεθόδους όπως: μέσω προσωπικής επαφής (πόρτα-πόρτα, Info Points σε κεντρικά σημεία ή σε αλυσίδες λιανεμπορίου), μέσω της ΓΓΚ (αποστολή ηλεκτρονικών ερωτηματολογίων, τηλεφωνικής έρευνας), κλπ.</p>

Πίνακας 11: Τομέας Προτεραιότητας – Υλικά/Απόβλητα Συσκευασίας – Δράσεις Προώθησης
Ενδεικτικοί Δείκτες Υλοποίησης/Αποτελέσματος και Μέθοδος Παρακολούθησης

ΤΟΜΕΑΣ ΠΡΟΤΕΡΑΙΟΤΗΤΑΣ: ΥΛΙΚΑ/ΑΠΟΒΛΗΤΑ ΣΥΣΚΕΥΑΣΙΑΣ			
ΔΡΑΣΕΙΣ	ΔΕΙΚΤΗΣ ΥΛΟΠΟΙΗΣΗΣ	ΔΕΙΚΤΗΣ ΑΠΟΤΕΛΕΣΜΑΤΟΣ	ΜΕΘΟΔΟΣ ΠΑΡΑΚΟΛΟΥΘΗΣΗΣ
<p>Προώθηση της περιβαλλοντικής έρευνας/καινοτόμες τεχνολογίες/πρόβαση στη περιβαλλοντική πληροφορία</p> <p>με έμφαση στην πρόληψη - Προώθηση σύστασης φόρουμ με εκπροσώπους εμπλεκόμενων φορέων ή δικτύου εταιρειών με σκοπό τη διερεύνηση των καινοτόμων τεχνολογιών για τη πρόληψη υλικών/αποβλήτων συσκευασίας</p>	<ul style="list-style-type: none"> • Αριθμός προσκλήσεων που έχουν σταλεί • Αριθμός συναντήσεων που έχουν πραγματοποιηθεί • Αριθμός απασχολούμενων ατόμων από τους εμπλεκόμενους φορείς • Κόστος χρηματοδότησης δράσης (€) (εάν έχει εφαρμογή) 	<ul style="list-style-type: none"> • Αριθμός εκπροσώπων (Επιμελητήρια, Επαγγελματικές Ενώσεις, Ερευνητικά Ιδρύματα για την ανάπτυξη της τεχνολογίας, ΑΕΙ-ΤΕΙ, κ.α.) που συμμετέχουν στο φόρουμ • Υποβολή προτάσεων (Ναι/Όχι) 	
<p>Διάχυση πληροφορίας για τον οικολογικό σχεδιασμό και την αποφυγή της σπατάλης πόρων κατά τον σχεδιασμό των προϊόντων</p>	<ul style="list-style-type: none"> • Αριθμός ηλεκτρονικών αποστολών • Αριθμός απασχολούμενων ατόμων για την υλοποίηση της δράσης • Κόστος χρηματοδότησης δράσης (€) 	<ul style="list-style-type: none"> • Αριθμός τελικών παραληπτών 	<ul style="list-style-type: none"> • Μέτρηση Αντικειμενικών Στοιχείων (Αριθμητικές Τιμές). Κατά την ηλεκτρονική αποστολή των Οδηγών προτείνεται η ενεργοποίηση της αναφοράς «παραλαβή-ανάγωση» του ηλεκτρονικού ταχυδρομείου του αποστολέα
<p>Προώθηση εθελοντικής συμφωνίας για την πρόληψη δημιουργίας υλικών/αποβλήτων συσκευασίας στους τομείς εστίασης και τουρισμού και στον τομέα του λιανικού εμπορίου</p>	<ul style="list-style-type: none"> • Αριθμός προσκεκλημένων • Αριθμός συναντήσεων που έχουν πραγματοποιηθεί • Αριθμός απασχολούμενων ατόμων στο ΥΠΕΝ κ.α. 	<ul style="list-style-type: none"> • Αριθμός συμμετεχόντων • Αριθμός εθελοντικών συμφωνιών που έχουν υπογραφεί • Αριθμός Επιχειρήσεων/εμπλεκόμενων φορέων που έχουν συνάψει συμφωνία 	<ul style="list-style-type: none"> • Μέτρηση Αντικειμενικών Στοιχείων (Αριθμητικές Τιμές) • Εκθέσεις Προόδου • Πρακτικά συναντήσεων

ΤΟΜΕΑΣ ΠΡΟΤΕΡΑΙΟΤΗΤΑΣ: ΥΛΙΚΑ/ΑΠΟΒΛΗΤΑ ΣΥΣΚΕΥΑΣΙΑΣ ΔΡΑΣΕΙΣ ΠΡΩΘΗΣΗΣ			
ΔΡΑΣΕΙΣ	ΔΕΙΚΤΗΣ ΥΛΟΠΟΙΗΣΗΣ	ΔΕΙΚΤΗΣ ΑΠΟΤΕΛΕΣΜΑΤΟΣ	ΜΕΘΟΔΟΣ ΠΑΡΑΚΟΛΟΥΘΗΣΗΣ
Ευρεία προώθηση επαναχρησιμοποιούμενων τσαντών μέσω κινήτρων/ ηθικής ανταμοιβής	<ul style="list-style-type: none"> Αριθμός συναντήσεων που πραγματοποιήθηκαν με θέμα την προώθηση επαναχρησιμοποιούμενων τσαντών μέσω κινήτρων / ηθικής ανταμοιβής / θεμάτων που συζητήθηκαν στα πλαίσια των συναντήσεων για τις εθελοντικές συμφωνίες 	<ul style="list-style-type: none"> Αριθμός εταιρειών που συμφώνησαν να εφαρμόσουν την προώθηση των επαναχρησιμοποιούμενων τσαντών μέσω κινήτρων / ηθικής ανταμοιβής Αριθμός επαναχρησιμοποιούμενων τσαντών που πωλήθηκαν ανά έτος από τις συμμετέχουσες επιχειρήσεις (τεμ./έτος) 	<ul style="list-style-type: none"> Πρακτικά συναντήσεων Εκθέσεις Προόδου Μέτρηση Αντικειμενικών Στοιχείων (Αριθμητικές Τιμές) Στοιχεία επιχειρήσεων
Προώθηση επαναχρησιμοποιούμενων συσκευασιών	<ul style="list-style-type: none"> Αριθμός συναντήσεων που πραγματοποιήθηκαν με θέμα την προώθηση επαναχρησιμοποιούμενων συσκευασιών στα πλαίσια των εθελοντικών συμφωνιών και των τομεακών σχεδίων πρόληψης Αριθμός επιχειρήσεων που ενισχύθηκαν για αλλαγή των συσκευασιών μιας χρήσεως σε επιστρεφόμενες Αριθμός απασχολούμενων ατόμων για την υλοποίηση της δράσης Κόστος χρηματοδότησης δράσης (€) 	<ul style="list-style-type: none"> Αριθμός επιχειρήσεων που άλλαξαν τις συσκευασίες μιας χρήσεως σε επιστρεφόμενες Αριθμός προϊόντων των οποίων η συσκευασία έγινε επαναχρησιμοποιήσιμη 	<ul style="list-style-type: none"> Πρακτικά συναντήσεων Εκθέσεις Προόδου Μέτρηση Αντικειμενικών Στοιχείων (Αριθμητικές Τιμές) Στοιχεία από επιχειρήσεις

Πίνακας 12: Τομέας Προτεραιότητας – Υλικά/Απόβλητα Συσκευασίας
 Δράσεις Κανονιστικού Πλαισίου – Ενδεικτικοί Δείκτες Υλοποίησης/Αποτελέσματος/Αποτέλεσματος και Μέθοδος Παρακολούθησης

ΤΟΜΕΑΣ ΠΡΟΤΕΡΑΙΟΤΗΤΑΣ: ΥΛΙΚΑ/ ΑΠΟΒΛΗΤΑ ΣΥΣΚΕΥΑΣΙΑΣ			
ΔΡΑΣΕΙΣ ΚΑΝΟΝΙΣΤΙΚΟΥ ΠΛΑΙΣΙΟΥ			
ΔΡΑΣΕΙΣ	ΔΕΙΚΤΗΣ ΥΛΟΠΟΙΗΣΗΣ	ΔΕΙΚΤΗΣ ΑΠΟΤΕΛΕΣΜΑΤΟΣ	ΜΕΘΟΔΟΣ ΠΑΡΑΚΟΛΟΥΘΗΣΗΣ
<p>Οικονομικά μέσα για μείωση ποσοτήτων πλαστικών τσαντών μιας χρήσης – Χρέωση πλαστικής τσάντας μιας χρήσης</p>	<ul style="list-style-type: none"> • Αριθμός συναντήσεων που πραγματοποιήθηκαν με θέμα την χρέωση των πλαστικών τσαντών μιας χρήσης στα πλαίσια των εθελοντικών συμφωνιών και των τομεακών σχεδίων πρόληψης (πλήθος) • Ενσωμάτωση της προς έκδοση ευρωπαϊκής νομοθεσίας στο Εθνικό Δίκαιο (Ναι/όχι) • Αριθμός απασχολούμενων ατόμων για την υλοποίηση της δράσης (διοργάνωση συναντήσεων, ετοιμασία υλικού, σύνταξη νομοθετικού κειμένου) 	<ul style="list-style-type: none"> • Αριθμός επιχειρήσεων που εφάρμοσαν χρέωση στις πλαστικές τσάντες μιας χρήσης (πλήθος/έτος) • Αριθμός πωλήσεων πλαστικών τσαντών μιας χρήσεως (πλήθος/έτος) 	<ul style="list-style-type: none"> • Πρακτικά συναντήσεων • Εκθέσεις Προόδου • Μέτρηση Αντικειμενικών Στοιχείων (Αριθμητικές Τιμές) • Στοιχεία από επιχειρήσεις
<p>Προώθηση ενσωμάτωσης των περιβαλλοντικών κριτηρίων και των κριτηρίων πρόληψης της δημιουργίας αποβλήτων συσκευασίων σε δημοπρασίες και συμβάσεις</p>	<ul style="list-style-type: none"> • Αριθμός ενσωματωμένων κριτηρίων που προωθούν την μείωση των υλικών συσκευασίας στο Σχέδιο Δράσης για την προώθηση των Πράσινων Δηλώσεων Συμβάσεων (πλήθος) • Έγκριση Σχεδίου Δράσης για την προώθηση των Πράσινων Δηλώσεων Συμβάσεων (Ναι/όχι) • Αριθμός απασχολούμενων ατόμων για την υλοποίηση της δράσης 	<ul style="list-style-type: none"> • Προσφορές με Περιβαλλοντικά Κριτήρια / σύνολο προσφορών *100 (%) 	<ul style="list-style-type: none"> • Μέτρηση Αντικειμενικών Στοιχείων (Αριθμητικές Τιμές) • Αρχεία Διοίκησης • Εκθέσεις Προόδου

Πίνακας 13: Τομέας Προτεραιότητας – ΗΗΕ/ΑΗΗΕ – Δράσεις επικοινωνίας – Ενδεικτικοί Δείκτες Υλοποίησης/Αποτελέσματος και Μέθοδος Παρακολούθησης

ΤΟΜΕΑΣ ΠΡΟΤΕΡΑΙΟΤΗΤΑΣ: ΗΗΕ/ΑΗΗΕ			
ΔΡΑΣΕΙΣ ΕΠΙΚΟΙΝΩΝΙΑΣ			
ΔΡΑΣΕΙΣ	ΔΕΙΚΤΗΣ ΥΛΟΠΟΙΗΣΗΣ	ΔΕΙΚΤΗΣ ΑΠΟΤΕΛΕΣΜΑΤΟΣ	ΜΕΘΟΔΟΣ ΠΑΡΑΚΟΛΟΥΘΗΣΗΣ
Διάχυση Πληροφόρησης για τα Κέντρα Επισκευής και Επαναχρησιμοποίησης			
• Δελτία Τύπου	• Αριθμός απεσταλμένων Δελτίων Τύπου	• Αριθμός δημοσιευμάτων	• Μέτρηση Αντικειμενικών Στοιχείων (Αριθμητικές Τιμές) • Χρήση Υπηρεσίας Αποδελτίωσης
• Δημοσιουργία Διαφημιστικών καταχωρήσεων	• Αριθμός Διαφημιστικών Καταχωρίσεων που δημιουργήθηκαν • Κόστος δράσης (€)	• Συνολικός Αριθμός Έντυπων Δημοσιεύσεων • Αριθμός εντύπων δημοσίευσης • Κυκλοφορία, γεωγραφική κάλυψη, αναγνωσιμότητα εντύπων	• Μέτρηση Αντικειμενικών Στοιχείων (Αριθμητικές Τιμές) • Χρήση Υπηρεσιών Αποδελτίωσης
• Δημοσιουργία Αφισών	• Αριθμός Αφισών που εκτυπώθηκαν • Κόστος δράσης (€)	• Αριθμός Αφισών που αναρτήθηκαν • Αριθμός Σημείων Ανάρτησης • Χρονική Διάρκεια Ανάρτησης	• Μέτρηση Αντικειμενικών Στοιχείων (Αριθμητικές Τιμές)
• Εγκαίνια Εγκαταστάσεων (Εφόσον θα προβλεφθεί η δημιουργία συστεγασμένων εγκαταστάσεων)	• Αριθμός προσκεκλημένων	• Αριθμός παρευρισκόμενων • Αριθμός προβολής και «κάλυψης» της εκδήλωσης από τα ΜΜΕ	• Μέτρηση Αντικειμενικών Στοιχείων (Αριθμητικές Τιμές) • Χρήση Υπηρεσιών Αποδελτίωσης
• Αξιοποίηση των Σχέσεων με τα ΜΜΕ	• Δημοσιουργία Ευκαιριών Συνεντεύξεων Υπευθύνων των Κέντρων στα ΜΜΕ	• Αριθμός Συνεντεύξεων • Αριθμός δημοσιευμάτων/άρθρων για	• Μέτρηση Αντικειμενικών Στοιχείων (Αριθμητικές Τιμές) • Χρήση Υπηρεσιών

ΤΟΜΕΑΣ ΠΡΟΤΕΡΑΙΟΤΗΤΑΣ: ΗΗΕ/ΑΗΗΕ ΔΡΑΣΕΙΣ ΕΠΙΚΟΙΝΩΝΙΑΣ			
ΔΡΑΣΕΙΣ	ΔΕΙΚΤΗΣ ΥΛΟΠΟΙΗΣΗΣ	ΔΕΙΚΤΗΣ ΑΠΟΤΕΛΕΣΜΑΤΟΣ	ΜΕΘΟΔΟΣ ΠΑΡΑΚΟΛΟΥΘΗΣΗΣ
	(τηλέφωση, ραδιόφωνο έντυπα) • Διεξαγωγή ξενάγησης στις εγκαταστάσεις των Κέντρων αποκλειστικά σε δημοσιογράφους	τα Κέντρα Επισκευής & Επιδιόρθωσης στα Έντυπα Μέσα • Αριθμός ειδικών αφιερωμάτων και προβολή των Κέντρων Επισκευής στα ΜΜΕ (Ρεπορτάζ Τηλεοπτικών Σταθμών, αφιερώματα σε εφημερίδες & περιοδικά, κα)	<i>Αποδεικτική</i>
Διοργάνωση Ημερίδων Ενημέρωσης για Δυνητικούς Συνεργάτες των Κέντρων Επισκευής και Επαναχρησιμοποίησης των ΗΕΕ	• Αριθμός Ημερίδων • Αριθμός Επιμελητηρίων που συμμετείχαν • Αριθμός προσκεκλημένων • Κόστος δράσης (€)- Εάν έχει εφαρμογή • Αριθμός απασχολούμενων ατόμων για την διεξαγωγή των ημερίδων	• Αριθμός Συμμετεχόντων στις Ημερίδες • Αριθμός Ενδιαφερομένων να δηλώσουν συμμετοχή για συνεργασία • Αριθμός Αιτήσεων που έχει κατατεθεί	• Μέτρηση Αντικειμενικών Στοιχείων (Αριθμητικές Τιμές)
Αξιοποίηση της «συνέργειας» ΥΠΕΝ με τη Γενική Γραμματεία Καταναλωτή	• Αξιοποίηση της Γραμμής «1520» της ΓΓΚ για τη λήψη παραπόνων/καταγγελιών καταναλωτών για τα Κέντρα Επισκευής & Επαναχρησιμοποίησης (Ναι/Όχι)	• Αριθμός εισερχομένων κλήσεων με θέμα τα Κέντρα Επισκευής & Επαναχρησιμοποίησης • Αριθμός επίσημων καταγγελιών/παραπόνων που έχουν υποβληθεί από καταναλωτές	• Μέτρηση Αντικειμενικών Στοιχείων (Αριθμητικές Τιμές)

**Πίνακας 14: Τομέας Προτεραιότητας – ΗΗΕ/ΑΗΗΕ
Δράσεις Προώθησης – Ενδεικτικοί Δείκτες Υλοποίησης/Αποτελέσματος και Μέθοδος Παρακολούθησης**

ΤΟΜΕΑΣ ΠΡΟΤΕΡΑΙΟΤΗΤΑΣ: ΗΗΕ/ΑΗΗΕ ΔΡΑΣΕΙΣ ΠΡΟΩΘΗΣΗΣ			
ΔΡΑΣΕΙΣ	ΔΕΙΚΤΗΣ ΥΛΟΠΟΙΗΣΗΣ	ΔΕΙΚΤΗΣ ΑΠΟΤΕΛΕΣΜΑΤΟΣ	ΜΕΘΟΔΟΣ ΠΑΡΑΚΟΛΟΥΘΗΣΗΣ
<p>Προαγωγή της επαναχρησιμοποίησης ΗΗΕ από τους ΟΤΑ μέσω κοινωνικών δομών και συνεργασιών με ΜΚΟ - Ορισμός στους ΟΤΑ γραφείων για τον συντονισμό και την υλοποίηση δράσεων επαναχρησιμοποίησης ΗΗΕ και την επικοινωνία με ΜΚΟ</p>	<ul style="list-style-type: none"> • Αριθμός Δήμων στους οποίους έχουν οριστεί γραφεία ΟΤΑ για τον συντονισμό και την υλοποίηση δράσεων • Αριθμός Συμβεβλημένων ΜΚΟ με τα γραφεία ΟΤΑ • Αριθμός απασχολούμενων ατόμων για την υλοποίηση της δράσης σε ΟΤΑ/ΦοΔΣΑ • Ανθρώπινοι πόροι ανά θέση / αριθμό πληθυσμού που καλύπτεται από τις δράσεις 	<ul style="list-style-type: none"> • Ποσότητα υλικών ανά είδος ρευματών που διοχετεύεται στις ΜΚΟ (kg/έτος) • Ποσότητα Αποβλήτων που αποφεύχθηκε: (ποσότητα αποβλήτων που αποφεύχθηκε ανά άτομο και ανά έτος) x (συμμετοχή) • Εξυληρευτούμενος πληθυσμός από τις δράσεις των ΜΚΟ (νοικοκυριά ή κάτοικοι) 	<ul style="list-style-type: none"> • Αναφορές/εκθέσεις αρμόδιων γραφείων Δήμων • Στοιχεία ΟΤΑ&ΜΚΟ-Μέτρηση Αντικειμενικών Στοιχείων (Αριθμητικές Τιμές)
<p>Προώθηση της επαναχρησιμοποίησης ΗΗΕ και επιδιόρθωσης μέσω κέντρων επαναχρησιμοποίησης και επιδιόρθωσης</p>	<ul style="list-style-type: none"> • Αριθμός κέντρων επαναχρησιμοποίησης που: έχει εγκριθεί η χρηματοδότηση/είναι υπό δημοπράτηση/είναι σε εξέλιξη το μελετητικό στάδιο/έχουν εγκριθεί οι απαραίτητες μελέτες/είναι σε εξέλιξη η κατασκευή/έχουν κατασκευαστεί/λείπουν • Αριθμός Περιφερειών/ΦοΔΣΑ/Δήμων στους οποίους προγραμματίζεται η κατασκευή/κατασκευάζονται/ 	<ul style="list-style-type: none"> • Ποσότητα υλικών που διοχετεύεται στα κέντρα επαναχρησιμοποίησης (kg/έτος) • Εξυληρευτούμενος πληθυσμός από τα κέντρα επαναχρησιμοποίησης (νοικοκυριά ή κάτοικοι) • Αριθμός ρευμάτων που διαχειρίζονται τα κέντρα επαναχρησιμοποίησης • Ποσότητα Αποβλήτων που αποφεύχθηκε: (ποσότητα αποβλήτων που αποφεύχθηκε 	<ul style="list-style-type: none"> • Εκθέσεις Κέντρων Επαναχρησιμοποίησης/ΦοΔΣΑ • Βάση Δεδομένων κέντρων επαναχρησιμοποίησης • Στοιχεία Περιφερειών/ΦοΔΣΑ/Δήμων- Μέτρηση Αντικειμενικών Στοιχείων (Αριθμητικές Τιμές)

ΤΟΜΕΑΣ ΠΡΟΤΕΡΑΙΟΤΗΤΑΣ: ΗΗΕ / ΑΗΗΕ ΔΡΑΣΕΙΣ ΠΡΩΘΗΣΗΣ			
ΔΡΑΣΕΙΣ	ΔΕΙΚΤΗΣ ΥΛΟΠΟΙΗΣΗΣ	ΔΕΙΚΤΗΣ ΑΠΟΤΕΛΕΣΜΑΤΟΣ	ΜΕΘΟΔΟΣ ΠΑΡΑΚΟΛΟΥΘΗΣΗΣ
	<p>Λειτουργούν κέντρα επαναχρησιμοποίησης</p> <ul style="list-style-type: none"> • Δαπάνη χρηματοδότησης δράσης (€) • Ποσοστό απορρόφησης του εγκεκριμένου προϋπολογισμού της δράσης (%) • Αριθμός απασχολούμενων ατόμων σε ΟΤΑ/ΦοΔΣΑ/Περιφέρειες 	<p>ανά άτομο και ανά έτος) x (συμμετοχή)</p> <ul style="list-style-type: none"> • Άλλοι Δείκτες: Πωλήσεις - % επισκευασμένων αγαθών - % επαναχρησιμοποιήσιμων αγαθών ανά κέντρων επαναχρησιμοποίησης • Αριθμός εργαζομένων στα κέντρα επαναχρησιμοποίησης που ανήκουν σε ευαίσθητες κοινωνικές ομάδες 	
<p>Δημιουργία οδηγών για τις ενέργειες επαναχρησιμοποίησης και επισκευής και υιοθέτηση προτύπου για την επαναχρησιμοποίηση ΗΗΕ</p>	<ul style="list-style-type: none"> • Σύνταξη τελικών οδηγών για τις ενέργειες επαναχρησιμοποίησης και επισκευής (Ναι/Όχι) • Αριθμός ηλεκτρονικών αποστολών • Σχέδιασμός προτύπου για την επαναχρησιμοποίηση ΗΗΕ (Ναι/Όχι) • Αριθμός απασχολούμενων ατόμων για την υλοποίηση της δράσης • Κόστος χρηματοδότησης δράσης (€) 	<ul style="list-style-type: none"> • Αριθμός τελικών παραληπτών • Αριθμός πιστοποιημένων επιχειρήσεων/κέντρων 	<ul style="list-style-type: none"> • Μέτρηση Αντικειμενικών Στοιχείων (Αριθμητικές Τιμές). Κατά την ηλεκτρονική αποστολή των Οδηγών προτείνεται η ενεργοποίηση της αναφοράς «παραλαβή-ανάγνωση» του ηλεκτρονικού ταχυδρομείου του αποστολέα • Εκθέσεις Προόδου ΕΟΑΝ

Πίνακας 15: Τομέας Προτεραιότητας – ΗΗΕ/ΑΗΗΕ – Δράσεις Κανονιστικού Πλαισίου – Ενδεικτικοί Δείκτες Υλοποίησης/Αποτελέσματος και Μέθοδος Παρακολούθησης

ΤΟΜΕΑΣ ΠΡΟΤΕΡΑΙΟΤΗΤΑΣ: ΗΗΕ/ΑΗΗΕ ΔΡΑΣΕΙΣ ΚΑΝΟΝΙΣΤΙΚΟΥ ΠΛΑΙΣΙΟΥ			
ΔΡΑΣΕΙΣ	ΔΕΙΚΤΗΣ ΥΛΟΠΟΙΗΣΗΣ	ΔΕΙΚΤΗΣ ΑΠΟΤΕΛΕΣΜΑΤΟΣ	ΜΕΘΟΔΟΣ ΠΑΡΑΚΟΛΟΥΘΗΣΗΣ
<p>Πρώιμη ενσωμάτωση των περιβαλλοντικών κριτηρίων και των κριτηρίων πρόληψης της δημιουργίας ΑΗΗΕ σε δημοπρασίες και συμβάσεις</p>	<ul style="list-style-type: none"> Αριθμός ενσωματωμένων κριτηρίων που προωθούν την επαναχρησιμοποίηση ΗΗΕ στο Σχέδιο Δράσης για την προώθηση των Πράσινων Δημόσιων Συμβάσεων (ηλήθος) Εγκριση Σχεδίου Δράσης για την προώθηση των Πράσινων Δημόσιων Συμβάσεων (Ναι/όχι) Αριθμός απασχολούμενων στόμων για την υλοποίηση της δράσης στο ΥΠΕΝ 	<ul style="list-style-type: none"> Προσφορές με Περιβαλλοντικά Κριτήρια / σύνολο προσφορών *100 (%) 	<ul style="list-style-type: none"> Μέτρηση Αντικειμενικών Στοιχείων (Αριθμητικές Τιμές) Αρχεία Διοίκησης Εκθέσεις Προόδου

**Πίνακας 16: ΑΣΑ – Δράσεις Επικοινωνίας
Ενδεικτικοί Δείκτες Υλοποίησης/Αποτελέσματος και Μέθοδος Παρακολούθησης**

ΠΡΟΤΕΙΝΟΜΕΝΕΣ ΔΡΑΣΕΙΣ ΕΚΤΟΣ ΤΩΝ ΤΟΜΕΩΝ ΠΡΟΤΕΡΑΙΟΤΗΤΑΣ: ΑΣΤΙΚΑ ΣΤΕΡΕΑ ΑΠΟΒΛΗΤΑ (ΑΣΑ) ΔΡΑΣΕΙΣ ΕΠΙΚΟΙΝΩΝΙΑΣ			
ΔΡΑΣΕΙΣ	ΔΕΙΚΤΗΣ ΥΛΟΠΟΙΗΣΗΣ	ΔΕΙΚΤΗΣ ΑΠΟΤΕΛΕΣΜΑΤΟΣ	ΜΕΘΟΔΟΣ ΠΑΡΑΚΟΛΟΥΘΗΣΗΣ
Δημιουργία Ειδικής Ενότητας «ΑΣΑ» στην Επίσημη Ιστοσελίδα του Εθνικού Σχεδίου Πρόληψης Δημιουργίας Αποβλήτων	<ul style="list-style-type: none"> • Υλοποίηση (Ναι/ Όχι) • Αριθμός Επικαιροποιήσεων που έχουν πραγματοποιηθεί στην Ενότητα καθ' όλη τη διάρκεια του έργου 	<ul style="list-style-type: none"> • Στατιστικά Επισκεψιμότητας (Ενδεικτικές μονάδες μέτρησης): • Αριθμός Μοναδικών Επισκεπτών (Unique Visitors) • Αριθμός Επισκέψεων (Visits) • Αριθμός Προβολών Σελίδων (Page Views) • Μέσος Όρος Σελίδων ανά Επισκέπτη (Average Page Views) • Επισκεψιμότητα Περιεχομένου (Content Traffic) • Αριθμός λήψης υλικού (πχ Οδηγοί Καλών Πρακτικών, κλπ) από την ιστοσελίδα 	<ul style="list-style-type: none"> • Μέτρηση Αντικειμενικών Στοιχείων (Στατιστικά Επισκεψιμότητας, Αριθμητικές Τιμές, κλπ)
Κοινωνικά Δίκτυα (Facebook, Twitter) & Πρόληψη Δημιουργίας ΑΣΑ	<ul style="list-style-type: none"> • Αριθμός Λογαριασμών 	<ul style="list-style-type: none"> • Αριθμός «Φίλων» • Αριθμός «Followers» • Αριθμός κοινοποιήσεων μέσω των φίλων (sharing) • Αριθμός αναφορών/θεματολογίας/μηνυμάτων/σλογαν/κλπ σε σχέση με την Πρόληψη Δημιουργίας Αποβλήτων Τροφίμων στα εν λόγω Κοινωνικά Δίκτυα 	<ul style="list-style-type: none"> • Μέτρηση Αντικειμενικών Στοιχείων (Αριθμητικές Τιμές)
Περαιτέρω επικοινωνία του Ευρωπαϊκού Οικολογικού Σήματος (EU Ecolabel) στο πλαίσιο ενίσχυσης της μείωσης Αστικών Στερεών Αποβλήτων	<ul style="list-style-type: none"> • Αριθμός απεσταλμένων Δελτίων Τύπου • Αριθμός αναφορών στο EU Ecolabel στο πλαίσιο σύνταξης και αποστολής Δελτίων Τύπου για την Πρόληψη Δημιουργίας ΑΣΑ 	<ul style="list-style-type: none"> • Αριθμός Δημοσιευμάτων • Αριθμός αναφορών σε άρθρα έντυπων & ηλεκτρονικών Μέσων • Αριθμός αναφορών σε ραδιοτηλεοπτικά Μέσα • Αριθμός θεματικών ενοτήτων που 	<ul style="list-style-type: none"> • Μέτρηση Αντικειμενικών Στοιχείων (Αριθμητικές Τιμές) • <i>Χρήση Υψηλής Αποδεικτικότητας</i>

ΠΡΟΤΕΙΝΟΜΕΝΕΣ ΔΡΑΣΕΙΣ ΕΚΤΟΣ ΤΩΝ ΤΟΜΕΩΝ ΠΡΟΤΕΡΑΙΟΤΗΤΑΣ: ΑΣΤΙΚΑ ΣΤΕΡΕΑ ΑΠΟΒΛΗΤΑ (ΑΣΑ) ΔΡΑΣΕΙΣ ΕΠΙΚΟΙΝΩΝΙΑΣ			ΜΕΘΟΔΟΣ ΠΑΡΑΚΟΛΟΥΘΗΣΗΣ
ΔΡΑΣΕΙΣ	ΔΕΙΚΤΗΣ ΥΛΟΠΟΙΗΣΗΣ	ΔΕΙΚΤΗΣ ΑΠΟΤΕΛΕΣΜΑΤΟΣ	
	<ul style="list-style-type: none"> Αριθμός ημερίδων ενμέρωσης επιχειρήσεων προκειμένου να πιστοποιηθούν με το εν λόγω σήμα Αριθμός άρθρων και θεμάτων που έχουν προωθηθεί επιπλέον στα ΜΜΕ για ενίσχυση της προβολής του σήματος Κόστος δράσης (€)- Εάν έχει εφαρμογή Αριθμός απασχολούμενων ατόμων για την διεξαγωγή των ημερίδων Αριθμός κέντρων επαναχρησιμοποίησης που: έχει εγκριθεί η χρηματοδότηση/είναι υπό δημοπράτηση/είναι σε εξέλιξη το μελετητικό στάδιο/έχουν εγκριθεί οι απαραίτητες μελέτες/είναι σε εξέλιξη η κατασκευή/έχουν κατασκευαστεί/λειτουργούν Αριθμός Περιφερειών/ΦοΔΣΑ/ Δήμων στους οποίους προγραμματίζεται η κατασκευή/κατασκευάζονται/λειτουργούν κέντρα επαναχρησιμοποίησης Δαπάνη χρηματοδότησης δράσης (€) Ποσοστό απορόφησης του εγκεκριμένου προϋπολογισμού της δράσης (%) Αριθμός απασχολούμενων ατόμων σε ΟΤΑ/ΦοΔΣΑ/Περιφέρειες 	<ul style="list-style-type: none"> έχουν δημιουργηθεί για το EU Ecolabel στο πλαίσιο ημερίδων ενμέρωσης Αριθμός συμμετεχόντων σε ημερίδες Καταγραφή ενδιαφερομένων κατά τις ημερίδες προκειμένου να λάβουν την εν λόγω πιστοποίηση 	
Διάχυση Πληροφόρησης για τα Κέντρα Επισκευής και Επαναχρησιμοποίησης	<ul style="list-style-type: none"> Αριθμός κέντρων επαναχρησιμοποίησης που: έχει εγκριθεί η χρηματοδότηση/είναι υπό δημοπράτηση/είναι σε εξέλιξη το μελετητικό στάδιο/έχουν εγκριθεί οι απαραίτητες μελέτες/είναι σε εξέλιξη η κατασκευή/έχουν κατασκευαστεί/λειτουργούν Αριθμός Περιφερειών/ΦοΔΣΑ/ Δήμων στους οποίους προγραμματίζεται η κατασκευή/κατασκευάζονται/λειτουργούν κέντρα επαναχρησιμοποίησης Δαπάνη χρηματοδότησης δράσης (€) Ποσοστό απορόφησης του εγκεκριμένου προϋπολογισμού της δράσης (%) Αριθμός απασχολούμενων ατόμων σε ΟΤΑ/ΦοΔΣΑ/Περιφέρειες 	<ul style="list-style-type: none"> Ποσοότητα υλικών που διοχετεύεται στα κέντρα επαναχρησιμοποίησης (kg/έτος) Εξυπηρετούμενος πληθυσμός από τα κέντρα επαναχρησιμοποίησης (νοικοκυριά ή κάτοικοι) Αριθμός ρευμάτων που διαχειρίζονται τα κέντρα επαναχρησιμοποίησης Ποσοότητα Αποβλήτων που αποφεύχθηκε: (ποσοότητα αποβλήτων που αποφεύχθηκε ανά άτομο και ανά έτος) x (συμμετοχή) Άλλοι Δείκτες: Πωλήσεις - % επισκευασμένων αγαθών - % επαναχρησιμοποιημένων αγαθών ανά κέντρων επαναχρησιμοποίησης Αριθμός εργαζομένων στα κέντρα επαναχρησιμοποίησης που ανήκουν σε ευαίσθητες κοινωνικές ομάδες 	<ul style="list-style-type: none"> Εκθέσεις Κέντρων Επαναχρησιμοποίησης/ΦοΔΣΑ Βάση Δεδομένων κέντρων επαναχρησιμοποίησης Στοιχεία Περιφερειών/ΦοΔΣΑ/ Δήμων-Μέτρηση Αντικειμενικών Στοιχείων (Αριθμητικές Τιμές)

**Πίνακας 17: ΑΣΑ – Δράσεις Προώθησης
Ενδεικτικοί Δείκτες Υλοποίησης/Αποτελέσματος και Μέθοδος Παρακολούθησης**

ΠΡΟΤΕΙΝΟΜΕΝΕΣ ΔΡΑΣΕΙΣ ΕΚΤΟΣ ΤΩΝ ΤΟΜΕΩΝ ΠΡΟΤΕΡΑΙΟΤΗΤΑΣ: ΑΣΤΙΚΑ ΣΤΕΡΕΑ ΑΠΟΒΛΗΤΑ (ΑΣΑ) ΔΡΑΣΕΙΣ ΠΡΟΩΘΗΣΗΣ			
ΔΡΑΣΕΙΣ	ΔΕΙΚΤΗΣ ΥΛΟΠΟΙΗΣΗΣ	ΔΕΙΚΤΗΣ ΑΠΟΤΕΛΕΣΜΑΤΟΣ	ΜΕΘΟΔΟΣ ΠΑΡΑΚΟΛΟΥΘΗΣΗΣ
<p>Προώθηση επαναχρησιμοποίησης ενδυμάτων, επίπλων και λοιπών αγαθών μέσω των κέντρων επαναχρησιμοποίησης και επιδιόρθωσης</p>	<ul style="list-style-type: none"> • Αριθμός κέντρων επαναχρησιμοποίησης που: έχει εγκριθεί η χρηματοδότηση/είναι υπό δημόσια/επιχειρηματική διαχείριση/είναι σε εξέλιξη το μελετητικό στάδιο/έχουν εγκριθεί οι απαραίτητες μελέτες/είναι σε εξέλιξη η κατασκευή/έχουν κατασκευαστεί/λειτουργούν • Αριθμός Περιφερειών/ΦοΔΣΑ/ Δήμων στους οποίους προγραμματίζεται η κατασκευή/κατασκευάζονται/λειτουργούν κέντρα επαναχρησιμοποίησης • Δαπάνη χρηματοδότησης δράσης (€) • Ποσοστό απορρόφησης του εγκεκριμένου προϋπολογισμού της δράσης (%) • Αριθμός απασχολούμενων ατόμων σε ΟΤΑ/ΦοΔΣΑ/Περιφέρειες 	<ul style="list-style-type: none"> • Ποσότητα υλικών που διοχετεύεται στα κέντρα επαναχρησιμοποίησης (kg/έτος) • Εξυπηρετούμενος πληθυσμός από τα κέντρα επαναχρησιμοποίησης (νοικοκυριά ή άτομα) • Αριθμός ρεμμάτων που διαχειρίζονται τα κέντρα επαναχρησιμοποίησης • Ποσότητα Αποβλήτων που αποφεύχθηκε: (ποσότητα αποβλήτων που αποφεύχθηκε ανά άτομο και ανά έτος) x (συμμετοχή) • Άλλοι Δείκτες: Διάθεση στο κοινό ή πωλήσεις - % επισκευασμένων αγαθών - % επαναχρησιμοποιήσιμων αγαθών ανά κέντρο επαναχρησιμοποίησης • Αριθμός εργαζομένων στα κέντρα επαναχρησιμοποίησης που ανήκουν σε ευαίσθητες κοινωνικές ομάδες 	<ul style="list-style-type: none"> • Εκθέσεις Κέντρων • Επαναχρησιμοποίησης/ΦοΔΣΑ • Βάση Δεδομένων κέντρων επαναχρησιμοποίησης • Στοιχεία Περιφερειών/ΦοΔΣΑ/ Δήμων- Μέτρηση Αντικειμενικών Στοιχείων (Αριθμητικές Τιμές)
<p>Συντονισμός μέσω των ΟΤΑ της προώθησης μεταχειρισμένων προϊόντων στα όρια των Δήμων τους - Ορισμός στους ΟΤΑ γραφείων για τον συντονισμό και την υλοποίηση δράσεων επαναχρησιμοποίησης</p>	<ul style="list-style-type: none"> • Αριθμός Δήμων στους οποίους έχουν οριστεί γραφεία ΟΤΑ για τον συντονισμό και την υλοποίηση δράσεων • Αριθμός Συμβεβλημένων ΜΚΟ με τα γραφεία ΟΤΑ • Αριθμός απασχολούμενων ατόμων για την υλοποίηση της δράσης σε ΟΤΑ/ΦοΔΣΑ • Ανθρώπινοι πόροι ανά Δήμο/αριθμό πληθυσμού που καλύπτεται από τις δράσεις 	<ul style="list-style-type: none"> • Ποσότητα υλικών ανά είδος ρεμμάτων που διοχετεύεται στις ΜΚΟ (kg/έτος) • Ποσότητα Αποβλήτων που αποφεύχθηκε: (ποσότητα αποβλήτων που αποφεύχθηκε ανά άτομο και ανά έτος) x (συμμετοχή) • Εξυπηρετούμενος πληθυσμός από τις δράσεις των ΜΚΟ (νοικοκυριά ή άτομα) 	<ul style="list-style-type: none"> • Αναφορές/εκθέσεις αρμόδιων γραφείων Δήμων • Στοιχεία ΟΤΑ&ΜΚΟ- Μέτρηση Αντικειμενικών Στοιχείων (Αριθμητικές Τιμές)

**Πίνακας 18: ΑΣΑ – Δράσεις Κανονιστικού Πλαισίου
Ενδεικτικοί Δείκτες Υλοποίησης/Αποτελέσματος και Μέθοδος Παρακολούθησης**

ΠΡΟΤΕΙΝΟΜΕΝΕΣ ΔΡΑΣΕΙΣ ΕΚΤΟΣ ΤΩΝ ΤΟΜΕΩΝ ΠΡΟΤΕΡΑΙΟΤΗΤΑΣ: ΑΣΤΙΚΑ ΣΤΕΡΕΑ ΑΠΟΒΛΗΤΑ (ΑΣΑ) ΔΡΑΣΕΙΣ ΚΑΝΟΝΙΣΤΙΚΟΥ ΠΛΑΙΣΙΟΥ			
ΔΡΑΣΕΙΣ	ΔΕΙΚΤΗΣ ΥΛΟΠΟΙΗΣΗΣ	ΔΕΙΚΤΗΣ ΑΠΟΤΕΛΕΣΜΑΤΟΣ	ΜΕΘΟΔΟΣ ΠΑΡΑΚΟΛΟΥΘΗΣΗΣ
Διερεύνηση εισαγωγής των Συστημάτων «Πληρώνω όσο πετάω» στην Ελλάδα	<ul style="list-style-type: none"> • Αριθμός Προγραμμάτων Πιλοτικής / Ενδεικτικής Εφαρμογής Προγραμμάτων ΠΟΠ σε Δήμους • Αριθμός Περιφερειών/ΦοΔΣΑ/ Δήμων στους οποίους προγραμματίζεται η εφαρμογή προγραμμάτων ΠΟΠ • Δαπάνη χρηματοδότησης πιλοτικών δράσεων(€) • Ποσοστό απορρόφησης του εγκεκριμένου προϋπολογισμού των πιλοτικών δράσεων (%) • Αριθμός απασχολούμενων ατόμων σε πιλοτικούς ΟΤΑ/ΦοΔΣΑ/Περιφέρειες για την υλοποίηση των πιλοτικών δράσεων 	<ul style="list-style-type: none"> • Ποσότητα υλικών που συλλέγονται από τα εφαρμοζόμενα συστήματα ΠΟΠ (kg/έτος) • Εξυηρητούμενος πληθυσμός που συμμετέχει στα πιλοτικά συστήματα ΠΟΠ (νοικοκυριά ή κάτοικοι) • Αριθμός ρευσμάτων που συλλέγονται από τα εφαρμοζόμενα συστήματα ΠΟΠ 	<ul style="list-style-type: none"> • Εκθέσεις Συστημάτων ΠΟΠ • Στοιχεία Περιφερειών/ΦοΔΣΑ/ Δήμων- Μέτρηση Αντικειμενικών Στοιχείων (Αριθμητικές Τιμές)

Πίνακας 19: ΑΕΚΚ – Δράσεις Επικοινωνίας
Ενδεικτικοί Δείκτες Υλοποίησης/Αποτελέσματος και Μέθοδος Παρακολούθησης

ΠΡΟΤΕΙΝΟΜΕΝΕΣ ΔΡΑΣΕΙΣ ΕΚΤΟΣ ΤΩΝ ΤΟΜΕΩΝ ΠΡΟΤΕΡΑΙΟΤΗΤΑΣ: ΑΕΚΚ ΔΡΑΣΕΙΣ ΕΠΙΚΟΙΝΩΝΙΑΣ			
ΔΡΑΣΕΙΣ	ΔΕΙΚΤΗΣ ΥΛΟΠΟΙΗΣΗΣ	ΔΕΙΚΤΗΣ ΑΠΟΤΕΛΕΣΜΑΤΟΣ	ΜΕΘΟΔΟΣ ΠΑΡΑΚΟΛΟΥΘΗΣΗΣ
Πληροφόρηση της τοπικής κοινωνίας για τα ΑΕΚΚ & παροχή κατευθύνσεων για την ορθή εφαρμογή μέτρων πρόληψης μέσω διανομής Ενημερωτικού Φυλλαδίου	<ul style="list-style-type: none"> Αριθμός Φυλλαδίων που παράχθηκαν Κόστος δράσης (€) 	<ul style="list-style-type: none"> Αριθμός Φυλλαδίων που διανεμήθηκαν Γεωγραφική Κάλυψη δράσης (αριθμός περιφερειών, νομών, δήμων όπου έχει διανεμηθεί το φυλλάδιο) 	<ul style="list-style-type: none"> Μέτρηση Αντικειμενικών Στοιχείων (Αριθμητικές Τιμές)
Διοργάνωση Ημερίδων Ενημέρωσης προς βιομηχανίες, επιχειρήσεις και επαγγελματίες που σχετίζονται με τη δημιουργία αποβλήτων ΕΚΚ	<ul style="list-style-type: none"> Αριθμός Ημερίδων Αριθμός Προσκεκλημένων Γεωγραφική Κάλυψη Κόστος δράσης (€)- Εάν έχει εφαρμογή Αριθμός απασχολούμενων ατόμων για την διεξαγωγή των ημερίδων 	<ul style="list-style-type: none"> Αριθμός Συμμετεχόντων Αριθμός Επιμελητηρίων που συμμετείχαν στην διεξαγωγή των ημερίδων 	<ul style="list-style-type: none"> Μέτρηση Αντικειμενικών Στοιχείων (Αριθμητικές Τιμές)

Πίνακας 20: ΑΕΚΚ – Δράσεις Προώθησης
Ενδεικτικοί Δείκτες Υλοποίησης/Αποτελέσματος και Μέθοδος Παρακολούθησης

ΠΡΟΤΕΙΝΟΜΕΝΕΣ ΔΡΑΣΕΙΣ ΕΚΤΟΣ ΤΩΝ ΤΟΜΕΩΝ ΠΡΟΤΕΡΑΙΟΤΗΤΑΣ: ΑΕΚΚ			
ΔΡΑΣΕΙΣ ΠΡΩΩΦΗΣΗΣ			
ΔΡΑΣΕΙΣ	ΔΕΙΚΤΗΣ ΥΛΟΠΟΙΗΣΗΣ	ΔΕΙΚΤΗΣ ΑΠΟΤΕΛΕΣΜΑΤΟΣ	ΜΕΘΟΔΟΣ ΠΑΡΑΚΟΛΟΥΘΗΣΗΣ
<p>Συναντήσεις εμπλεκόμενων από τον κατασκευαστικό κλάδο, συμβούλων και μηχανικών, εκπαιδευτικών και ερευνητικών ιδρυμάτων, συστημάτων εναλλακτικής διαχείρισης υπό τον συντονισμό του ΥΠΕΝ και δημιουργία ομάδων εργασίας</p> <p>Κατάρτιση στρατηγικής και σχεδίου δράσης για τις βιώσιμες κατασκευές και την πρόληψη ΑΕΚΚ και δημιουργία ιστοσελίδας/πλατφόρμας για την παροχή εργαλείων</p>	<ul style="list-style-type: none"> • Αριθμός συναντήσεων που έχουν πραγματοποιηθεί • Αριθμός Εμπλεκόμενων Φορέων που συμμετέχουν στις συναντήσεις • Αριθμός απασχολούμενων ατόμων για την υλοποίηση της δράσης 	<ul style="list-style-type: none"> • Αριθμός συμμετεχόντων: (Συμμετέχοντες / αριθμός συναντήσεων) 	<ul style="list-style-type: none"> • Μέτρηση Αντικειμενικών Στοιχείων (Αριθμητικές Τιμές)
<p>Αριθμός ιστοσελίδων που υλοποιήθηκαν</p> <p>Αριθμός Υπο-σελίδων που κατασκευάστηκαν</p> <p>Αριθμός Επικαιροποιήσεων που έχουν πραγματοποιηθεί καθ' όλη τη διάρκεια του έργου</p> <p>Υλοποίηση στρατηγικής & Σχεδίου Δράσης (Ναι/Όχι)</p> <p>Αριθμός απασχολούμενων ατόμων για την υλοποίηση της δράσης</p> <p>Κόστος χρηματοδότησης δράσης (€)</p>	<ul style="list-style-type: none"> • Αριθμός Εργαλείων που αναπτύχθηκαν και διατίθενται στην πλατφόρμα • Στατιστικά Επισκεψιμότητας (ενδεικτικές μονάδες μέτρησης): • Αριθμός Μοναδικών Επισκεπτών (Unique Visitors) • Αριθμός Επισκέψεων (Visits) • Αριθμός Προβολών Σελίδων (Page Views) • Μέσος Όρος Σελίδων ανά Επισκέπτη (Average Page Views) • Επισκεψιμότητα Περιεχομένου (Content Traffic) • Αριθμός λήψης υλικού (π.χ. Οδηγοί Καλών Πρακτικών, κλπ) από την ιστοσελίδα 	<ul style="list-style-type: none"> • Μέτρηση Αντικειμενικών Στοιχείων (Στατιστικά Επισκεψιμότητας, Αριθμητικές Τιμές, κλπ) 	

ΠΡΟΤΕΙΝΟΜΕΝΕΣ ΔΡΑΣΕΙΣ ΕΚΤΟΣ ΤΩΝ ΤΟΜΕΩΝ ΠΡΟΤΕΡΑΙΟΤΗΤΑΣ: ΛΕΚΚ ΔΡΑΣΕΙΣ ΠΡΩΘΗΣΗΣ			
ΔΡΑΣΕΙΣ	ΔΕΙΚΤΗΣ ΥΛΟΠΟΙΗΣΗΣ	ΔΕΙΚΤΗΣ ΑΠΟΤΕΛΕΣΜΑΤΟΣ	ΜΕΘΟΔΟΣ ΠΑΡΑΚΟΛΟΥΘΗΣΗΣ
Προώθηση της περιβαλλοντικής έρευνας/ καινοτόμες τεχνολογίες/ πρόσβαση στη περιβαλλοντική πληροφορία με έμφαση στην πρόληψη	<ul style="list-style-type: none"> Αριθμός ερευνητικών προγραμμάτων που: έχει εγκριθεί η χρηματοδότηση/είναι σε εξέλιξη Αριθμός Εμπλεκόμενων Φορέων που συμμετέχουν στα ερευνητικά προγράμματα Αριθμός απασχολούμενων ατόμων ανά ερευνητικό πρόγραμμα / συντονιστική αρχή, κ.α. Κόστος χρηματοδότησης δράσης (€) 	<ul style="list-style-type: none"> Αριθμός κατασκευών / εφαρμογών ως αποτέλεσμα των ερευνητικών προγραμμάτων 	<ul style="list-style-type: none"> Μέτρηση Αντικειμενικών Στοιχείων (Αριθμητικές Τιμές) Εκθέσεις Προόδου Ερευνητικών Προγραμμάτων
Διάχυση πληροφορίας για τον οικολογικό σχεδιασμό (Ανάπτυξη διδακτικού υλικού και εργαλείων, βάση δεδομένων δομικών υλικών με σκοπό τη βέλτιστη επιλογή υλικών, Σχεδιασμός οδηγών και παρουσίαση αυτών στην ηλεκτρονική πλατφόρμα)	<ul style="list-style-type: none"> Αριθμός ηλεκτρονικών αποστολών Αριθμός απασχολούμενων ατόμων για την υλοποίηση της δράσης Κόστος χρηματοδότησης δράσης (€) 	<ul style="list-style-type: none"> Αριθμός τελικών παραληπτών 	<ul style="list-style-type: none"> Μέτρηση Αντικειμενικών Στοιχείων (Αριθμητικές Τιμές). Κατά την ηλεκτρονική αποστολή των Οδηγών προτείνεται η ενεργοποίηση της αναφοράς «παραλαβή-ανάγνωση» του ηλεκτρονικού ταχυδρομείου του αποστολέα
Προώθηση εθελοντικών συμφωνιών για πρόληψη δημιουργίας αποβλήτων	<ul style="list-style-type: none"> Αριθμός προσκεκλημένων Αριθμός συναντήσεων που έχουν πραγματοποιηθεί Αριθμός απασχολούμενων ατόμων στο ΥΠΕΝ για την υλοποίηση της δράσης 	<ul style="list-style-type: none"> Αριθμός συμμετεχόντων Αριθμός εθελοντικών συμφωνιών που έχουν υπογραφεί Αριθμός Εμπλεκόμενων Φορέων που έχουν συνάψει συμφωνία 	<ul style="list-style-type: none"> Μέτρηση Αντικειμενικών Στοιχείων (Αριθμητικές Τιμές)
Προώθηση ενσωμάτωσης των περιβαλλοντικών κριτηρίων και των κριτηρίων πρόληψης της	<ul style="list-style-type: none"> Αριθμός συναντήσεων που έχουν πραγματοποιηθεί Αριθμός Εμπλεκόμενων Φορέων που 	<ul style="list-style-type: none"> Προσφορές με Περιβαλλοντικά Κριτήρια / σύνολο προσφορών *100 (%) 	<ul style="list-style-type: none"> Μέτρηση Αντικειμενικών Στοιχείων (Αριθμητικές Τιμές)

ΠΡΟΤΕΙΝΟΜΕΝΕΣ ΔΡΑΣΕΙΣ ΕΚΤΟΣ ΤΩΝ ΤΟΜΕΩΝ ΠΡΟΤΕΡΑΙΟΤΗΤΑΣ: ΑΕΚΚ ΔΡΑΣΕΙΣ ΠΡΩΘΟΦΗΣΗΣ			
ΔΡΑΣΕΙΣ	ΔΕΙΚΤΗΣ ΥΛΟΠΟΙΗΣΗΣ	ΔΕΙΚΤΗΣ ΑΠΟΤΕΛΕΣΜΑΤΟΣ	ΜΕΘΟΔΟΣ ΠΑΡΑΚΟΛΟΥΘΗΣΗΣ
<p>Δημιουργία αποβλήτων σε δημοπρασίες και συμβάσεις (Συντονισμός ομάδων εργασίας Σχεδίου Δράσης για τις Πράσινες Προμήθειες με τις ομάδες εργασίας για τις βιώσιμες κατασκευές, διενέργεια ερευνητικών προγραμμάτων για την επέκταση των κριτηρίων, διερεύνηση της βιωσιμότητας της ανάπτυξης μιας μεθοδολογίας Ανάλυσης Κύκλου Ζωής για τις κατασκευές σε εθνικό επίπεδο, σχεδιασμός οδηγών και η ανάπτυξη μιας βάσης δεδομένων)</p> <p>Σχεδιασμός και χρηματοδότηση πιλοτικών προγραμμάτων (δημιουργία δικτύου προμήθειας επαναχρησιμοποιημένων / ανακυκλώσιμων υλικών, πιστοποίηση επαναχρησιμοποιημένων/ ανακυκλώσιμων υλικών)</p>	<p>συμμετέχουν στις συναντήσεις</p> <ul style="list-style-type: none"> • Αριθμός απασχολούμενων ατόμων για την υλοποίηση της δράσης στο ΥΠΕΝ, κ.α. • Κόστος χρηματοδότησης δράσης (€) (π.χ. για το σχεδιασμό οδηγών, δημιουργία βάσης δεδομένων, κ.α.) 	<ul style="list-style-type: none"> • Αριθμός κατασκευών που δημοπρατήθηκαν με Περιβαλλοντικά Κριτήρια • Ανάπτυξη Εργαλείων για την Ανάλυση Κύκλου Ζωής στις κατασκευές 	<ul style="list-style-type: none"> • Αρχεία Διοίκησης • Εκθέσεις Προόδου
<p>Σχεδιασμός και χρηματοδότηση πιλοτικών προγραμμάτων (δημιουργία δικτύου προμήθειας επαναχρησιμοποιημένων / ανακυκλώσιμων υλικών, πιστοποίηση επαναχρησιμοποιημένων/ ανακυκλώσιμων υλικών)</p>	<ul style="list-style-type: none"> • Αριθμός Δικτύων Προμήθειας επαναχρησιμοποιημένων / ανακυκλώσιμων υλικών • Αριθμός Εμπλεκόμενων Φορέων στο Δίκτυο Προμήθειας επαναχρησιμοποιημένων / ανακυκλώσιμων υλικών • Δαπάνη χρηματοδότησης πιλοτικών δράσεων(€) • Ποσοστό απορρόφησης του εγκεκριμένου προϋπολογισμού των πιλοτικών δράσεων (%) • Αριθμός απασχολούμενων ατόμων για την υλοποίηση των πιλοτικών δράσεων 	<ul style="list-style-type: none"> • Αριθμός κατασκευών που χρησιμοποιήθηκαν υλικά από το δίκτυο προμήθειας • Ποσότητα υλικών που επαναχρησιμοποιήσιμων υλικών • Ποσότητα υλικών που διοχετεύθηκε από το δίκτυο προμήθειας ανά ρεύμα (kg/έτος ανά ρεύμα αποβλήτων) • Ποσότητα αποβλήτων που αποφεύχθηκε (ποσότητα αποβλήτων που αποφεύχθηκε ανά άτομο και ανά έτος) x (συμμετοχή) 	<ul style="list-style-type: none"> • Μέτρηση Αντικειμενικών Στοιχείων (Αριθμητικές Τιμές) • Εκθέσεις Προόδου Πιλοτικών Προγραμμάτων • Στοιχεία από εμπλεκόμενους φορείς

**Πίνακας 21: Βιομηχανικά Απόβλητα – Δράσεις Επικοινωνίας
Ενδεικτικοί Δείκτες Υλοποίησης/ Αποτελέσματος και Μέθοδος Παρακολούθησης**

ΠΡΟΤΕΙΝΟΜΕΝΕΣ ΔΡΑΣΕΙΣ ΕΚΤΟΣ ΤΩΝ ΤΟΜΕΩΝ ΠΡΟΤΕΡΑΙΟΤΗΤΑΣ: ΒΙΟΜΗΧΑΝΙΚΑ ΑΠΟΒΛΗΤΑ ΔΡΑΣΕΙΣ ΕΠΙΚΟΙΝΩΝΙΑΣ			
ΔΡΑΣΕΙΣ	ΔΕΙΚΤΗΣ ΥΛΟΠΟΙΗΣΗΣ	ΔΕΙΚΤΗΣ ΑΠΟΤΕΛΕΣΜΑΤΟΣ	ΜΕΘΟΔΟΣ ΠΑΡΑΚΟΛΟΥΘΗΣΗΣ
Ημερίδες Ενημέρωσης Βιομηχανιών για την εφαρμογή και υιοθέτηση μέτρων πρόληψης Βιομηχανικών Αποβλήτων και ευαισθητοποίηση τους ως προς την εφαρμογή δράσεων στο πλαίσιο της Βιομηχανικής Συμβίωσης	<ul style="list-style-type: none"> • Αριθμός Ημερίδων • Αριθμός και Κατηγορία Βιομηχανιών που έχει προσκληθεί • Αριθμός Προσκεκλημένων • Αριθμός απασχολούμενων ατόμων για την υλοποίηση της δράσης • Κόστος χρηματοδότησης δράσης (€) 	<ul style="list-style-type: none"> • Αριθμός και Είδος Βιομηχανιών που έχει ανταποκριθεί • Αριθμός Συμμετεχόντων • Αριθμός Βιομηχανιών που έχουν δηλώσει ενδιαφέρον κατά την εκδήλωση να συμμετέχουν στο μοντέλο Βιομηχανικής Συμβίωσης (εφόσον είναι εφικτό) 	<ul style="list-style-type: none"> • Μέτρηση Αντικειμενικών Στοιχείων (Αριθμητικές Τιμές)
Ημερίδες Εκπαίδευσης για την κατάρτιση των αρχών αδειοδότησης, ώστε να λαμβάνουν υπόψη τη πρόληψη δημιουργίας αποβλήτων	<ul style="list-style-type: none"> • Αριθμός Ημερίδων • Αριθμός Αρμόδιων Υπηρεσιών που έχουν προσκληθεί • Αριθμός Προσκεκλημένων • Αριθμός απασχολούμενων ατόμων για την υλοποίηση της δράσης στο ΥΠΕΝ • Κόστος χρηματοδότησης δράσης (€) 	<ul style="list-style-type: none"> • Αριθμός Αρμόδιων Υπηρεσιών που έχουν εκπροσωπηθεί • Αριθμός Συμμετεχόντων 	<ul style="list-style-type: none"> • Μέτρηση Αντικειμενικών Στοιχείων (Αριθμητικές Τιμές)

**Πίνακας 22: Βιομηχανικά Απόβλητα – Δράσεις Προώθησης
Ενδεικτικοί Δείκτες Υλοποίησης/Αποτελέσματος και Μέθοδος Παρακολούθησης**

ΠΡΟΤΕΙΝΟΜΕΝΕΣ ΔΡΑΣΕΙΣ ΕΚΤΟΣ ΤΩΝ ΤΟΜΕΩΝ ΠΡΟΤΕΡΑΙΟΤΗΤΑΣ: ΒΙΟΜΗΧΑΝΙΚΑ ΑΠΟΒΛΗΤΑ ΔΡΑΣΕΙΣ ΠΡΟΩΘΗΣΗΣ			
ΔΡΑΣΕΙΣ	ΔΕΙΚΤΗΣ ΥΛΟΠΟΙΗΣΗΣ	ΔΕΙΚΤΗΣ ΑΠΟΤΕΛΕΣΜΑΤΟΣ	ΜΕΘΟΔΟΣ ΠΑΡΑΚΟΛΟΥΘΗΣΗΣ
<p>Προώθηση βιομηχανικής συμβίωσης Συναντήσεις εμπλεκόμενων φορέων και άμεση σύσταση ομάδων εργασίας, προκειμένου να εντοπιστούν οι δυνατότητες προώθησης και χρηματοδότησης της βιομηχανικής συμβίωσης στην Ελλάδα</p>	<ul style="list-style-type: none"> • Αριθμός συναντήσεων που έχουν πραγματοποιηθεί • Αριθμός προσκεκλημένων • Αριθμός και Κατηγορία Βιομηχανιών που έχει προσκληθεί • Αριθμός Εμπλεκόμενων Φορέων που συμμετέχουν στις συναντήσεις • Αριθμός απασχολούμενων ατόμων για την υλοποίηση της δράσης στο ΥΠΕΝ 	<ul style="list-style-type: none"> • Αριθμός και Είδος Βιομηχανιών που έχει ανταποκριθεί • Αριθμός Συμμετεχόντων • Αριθμός Προτάσεων 	<ul style="list-style-type: none"> • Μέτρηση Αντικειμενικών Στοιχείων (Αριθμητικές Τιμές) – Πρακτικά συναντήσεων/Αναφορές
<p>Προώθηση βιομηχανικής συμβίωσης Διερεύνηση δυνατοτήτων για συντονισμό συνεργιών σε εθνικό επίπεδο (Κατάρτιση Εθνικού Προγράμματος Βιομηχανικής Συμβίωσης ή Σύσταση Φορέα ή άλλο)</p>	<ul style="list-style-type: none"> • Αριθμός Εμπλεκόμενων Φορέων που έχουν συμμετέχουν στη βιομηχανική συμβίωση • Αριθμός απασχολούμενων ατόμων για την υλοποίηση της δράσης • Κόστος χρηματοδότησης δράσης (€) 	<ul style="list-style-type: none"> • Αριθμός συνεργιών που έχουν υπογραφεί • Καταγραφή βαθμού συμμετοχής των φορέων στην εκάστοτε δράση • Αριθμός Εμπλεκόμενων που έχουν συμμετέχουν στον Φορέα (εάν υλοποιηθεί) 	<ul style="list-style-type: none"> • Μέτρηση Αντικειμενικών Στοιχείων (Αριθμητικές Τιμές)

ΚΕΦΑΛΑΙΟ VI –ΧΡΟΝΟΔΙΑΓΡΑΜΜΑ ΕΦΑΡΜΟΓΗΣ ΔΡΑΣΕΩΝ ΤΟΥ ΕΘΝΙΚΟΥ ΣΧΕΔΙΟΥ ΠΡΟΛΗΨΗΣ ΠΑΡΑΓΩΓΗΣ ΑΠΟΒΛΗΤΩΝ

Στους Πίνακες που ακολουθούν παρουσιάζονται τα **ενδεικτικά χρονοδιαγράμματα υλοποίησης** των προβλεπόμενων δράσεων πρόληψης δημιουργίας αποβλήτων, τόσο ανά τομέα προτεραιότητας, όσο και για τους λοιπούς τομείς.

Η χρονική περίοδος υλοποίησης είναι χωρισμένη σε *τρεις* φάσεις, **βραχυπρόθεσμο** (Α΄ Εξάμηνο 2016), **μεσοπρόθεσμο** (Β΄ Εξάμηνο 2016-2017) και **μακροπρόθεσμο επίπεδο** (2018-2020). Το χρονοδιάγραμμα παρουσιάζει ενδεικτικά την αναμενόμενη διάρκεια των διαφόρων δράσεων του προγράμματος και την αναμενόμενη περίοδο ολοκλήρωσής τους. Παράλληλα, στο χρονοδιάγραμμα παρουσιάζονται **διακριτά** τα στάδια υλοποίησης κάθε δράσης (π.χ. διασφάλιση χρηματοδότησης, υλοποίηση, εφαρμογή, αξιολόγηση).

Η υλοποίηση και εφαρμογή της πλειοψηφίας των δράσεων ξεκινάει κατά τη Α΄ Φάση (Βραχυπρόθεσμο/2015).

Οι πιο σημαντικές εξαιρέσεις είναι η περίοδος εφαρμογής των δράσεων που αφορούν την προώθηση της επαναχρησιμοποίησης μέσω των κέντρων επαναχρησιμοποίησης και η πιλοτική εφαρμογή των Συστημάτων «Πληρώνω όσο Πετάω», καθώς απαιτείται η εκπλήρωση προϋποθέσεων για την έναρξη εφαρμογής τους (απαραίτητες μελέτες/καθιέρωση προτύπου & οδηγιών για τα ΗΗΕ και τροποποίηση τιμολογιακής πολιτικής των ΦοΔΣΑ αντίστοιχα).

ΧΡΟΝΟΔΙΑΓΡΑΜΜΑ ΥΛΟΠΟΙΗΣΗΣ "ΕΘΝΙΚΟΥ ΣΧΕΔΙΟΥ ΠΡΟΛΗΨΗΣ ΔΗΜΙΟΥΡΓΙΑΣ ΑΠΟΛΗΨΩΝ" (2014-2020)

ΟΡΙΖΟΝΤΙΕΣ ΔΡΑΣΕΙΣ	Α' ΦΑΣΗ (βραχυπρόθεσμα)		Β' ΦΑΣΗ (Μεσοπρόθεσμα)		Γ' ΦΑΣΗ (Μακροπρόθεσμα)								
	2015		2016		2017		2018		2019		2020		
	Α' Εξάμηνο	Β' Εξάμηνο	Α' Εξάμηνο	Β' Εξάμηνο	Α' Εξάμηνο	Β' Εξάμηνο	Α' Εξάμηνο	Β' Εξάμηνο	Α' Εξάμηνο	Β' Εξάμηνο	Α' Εξάμηνο	Β' Εξάμηνο	
1	Σχεδιασμός και δημιουργία Στόμας & Επικοινωνιακής Ταυτότητας του Εθνικού Σχεδίου Πρόληψης ή/και της «Πρόληψης» (Παρ. 4B, Εν. 2.1.8.1)	Διασφάλιση Χρημ/τρησης	Υλοποίηση	Εφαρμογή Ενστάς Επικοινωνιακής Ταυτότητας	Υλοποίηση	Υλοποίηση	Υλοποίηση	Υλοποίηση	Υλοποίηση	Υλοποίηση	Υλοποίηση	Υλοποίηση	
2	Σχεδιασμός, & λειτουργία Επίσημου Διαδικτυακού Τύπου για το Εθνικό Σχέδιο Πρόληψης (Παρ. 4B, Εν. 2.1.8.2)	Διασφάλιση Χρημ/τρησης	Υλοποίηση	Εφαρμογή Συνεχούς Επικοινωνιακής & Αναβάθμιση Ιστοσελίδας	Υλοποίηση	Υλοποίηση	Υλοποίηση	Υλοποίηση	Υλοποίηση	Υλοποίηση	Υλοποίηση	Υλοποίηση	
3	Σύσταση & λειτουργία Γραφείου Τύπου για τη διεκπεραίωση των επικοινωνιακών δράσεων του Εθνικού Σχεδίου Πρόληψης (Παρ. 4B, Εν. 2.1.8.3)	Ορισμός Ομάδας Υπ'αυτών Δημοσιότητας	Υλοποίηση	Λειτουργία Γραφείου Τύπου	Υλοποίηση	Υλοποίηση	Υλοποίηση	Υλοποίηση	Υλοποίηση	Υλοποίηση	Υλοποίηση	Υλοποίηση	
4	Διεξαγωγή Ερευνητών Κοινού - Δημοσκοπήσεων (πραγματοποίηση σε 3 διαφορετικές φάσεις). Η διεξαγωγή θα πραγματοποιηθεί σε πανελλήνια κλίμακα (Παρ. 4B, Εν. 2.1.8.4)	Διασφάλιση Χρημ/τρησης	Υλοποίηση: Α' Φάση	Καταγραφή & Ανάλυση Αποτελεσμάτων	Υλοποίηση: Β' Φάση	Υλοποίηση	Υλοποίηση	Υλοποίηση	Υλοποίηση	Υλοποίηση	Υλοποίηση	Υλοποίηση: Γ' Φάση	Τελική Έκθεση
5	Διοργάνωση Εκδηλώσεων Ενημέρωσης, Εκπαίδευσης, & Ευαισθητοποίησης (Ημερίδες/ Σεμινάρια/ Συμμετοχή σε Εκδηλώσεις Άλλων Φορέων) (Παρ. 4B, Εν. 2.1.8.5) I. Καθιέρωση "Εθνικής Εβδομάδας Πρόληψης Δημιουργίας Αποβλήτων" (2ε ετήσια βάση) II. Ημερίδες (Περιοδικά, καθ'όλη τη διάρκεια ισχύος του Εθνικού Σχεδίου) III. Συμμετοχή σε εκδηλώσεις άλλων φορέων (Περιοδικά, καθ'όλη τη διάρκεια ισχύος του Εθνικού Σχεδίου Πρόληψης)	Διασφάλιση Χρημ/τρησης	Υλοποίηση	Υλοποίηση	Υλοποίηση	Υλοποίηση	Υλοποίηση	Υλοποίηση	Υλοποίηση	Υλοποίηση	Υλοποίηση	Υλοποίηση	Υλοποίηση
6	Συναντήσεις Εργασίας (Παρ. 4B, Εν. 2.1.8.6) (Προτείνεται η διεξαγωγή συναντήσεων σε εξερχόμενα βήματα)	Υλοποίηση	Υλοποίηση	Υλοποίηση	Υλοποίηση	Υλοποίηση	Υλοποίηση	Υλοποίηση	Υλοποίηση	Υλοποίηση	Υλοποίηση	Υλοποίηση	Υλοποίηση
7	Αξιολόγηση των Μέσων Μαζικής Ενημέρωσης (MIME) (Παρ. 4B, Εν. 2.1.8.7) (Καθ'όλη τη διάρκεια υλοποίησης του έργου)	Διασφάλιση Χρημ/τρησης	Υλοποίηση	Υλοποίηση	Υλοποίηση	Υλοποίηση	Υλοποίηση	Υλοποίηση	Υλοποίηση	Υλοποίηση	Υλοποίηση	Υλοποίηση	Υλοποίηση
8	Ειδοδοτές & Παραγωγές: Ενημερωτικό & Διαφημιστικό Υλικό (Παρ. 4B, Εν. 2.1.8.8) I. Παραγωγή Αφισών & Banner II. Εντυπες Καταχωρήσεις, & e-Banner (Περιοδική προβολή στα Μέσα) III. Παραγωγή τηλεοπτικού & ραδιοφωνικού spot (Περιοδική προβολή) IV. Παραγωγή Ενημερωτικού Φυλλαδίου V. Δημιουργία Ηλεκτρονικού Ενημερωτικού Δελτίου (e-Newsletter) (Περιοδική αποστολή ευχών) VI. Οδηγοί «Κόλων Πρακτικών» Πρόληψης Δημιουργίας Αποβλήτων	Διασφάλιση Χρημ/τρησης	Υλοποίηση	Διανομή/ Ανάρτηση	Υλοποίηση	Υλοποίηση	Υλοποίηση	Υλοποίηση	Υλοποίηση	Υλοποίηση	Υλοποίηση	Υλοποίηση	Υλοποίηση
9	Συνέργειες με άλλους φορείς (Παρ. 4B, Εν. 2.1.8.9)	Σύσταση Πλατφόρμου Συνεργειών	Υλοποίηση	Εφαρμογή: Συνεχής διερεύνηση ευκαιριών για σύναψη συνεργειών με άλλους φορείς	Υλοποίηση	Υλοποίηση	Υλοποίηση	Υλοποίηση	Υλοποίηση	Υλοποίηση	Υλοποίηση	Υλοποίηση	Υλοποίηση
10	Τηλεφωνικό Κέντρο (Call Centre)/ Κέντρο Πληροφόρησης Κοινού (Παρ. 4B, Εν. 2.1.8.10)	Σύσταση Πλατφόρμου Λειτουργίας	Υλοποίηση	Εφαρμογή: Συνεχής λειτουργία τηλεφωνικού κέντρου	Υλοποίηση	Υλοποίηση	Υλοποίηση	Υλοποίηση	Υλοποίηση	Υλοποίηση	Υλοποίηση	Υλοποίηση	Υλοποίηση
11	Αξιολόγηση Επικοινωνιακού Σχεδίου (Παρ. 5, Εν. 3.5)	Διασφάλιση Χρημ/τρησης	Υλοποίηση	Αξιολόγηση	Υλοποίηση	Υλοποίηση	Υλοποίηση	Υλοποίηση	Υλοποίηση	Υλοποίηση	Υλοποίηση	Υλοποίηση	Τελική Έκθεση Αξιολόγησης

ΧΡΟΝΟΔΙΑΓΡΑΜΜΑ ΥΛΟΠΟΙΗΣΗΣ "ΕΘΝΙΚΟΥ ΣΧΕΔΙΟΥ ΠΡΟΛΗΨΗΣ ΔΗΜΙΟΥΡΓΙΑΣ ΑΠΟΒΛΗΤΩΝ" (2014-2020)

ΟΡΙΖΟΝΤΙΕΣ ΔΡΑΣΕΙΣ	2015		2016		2017		2018		2019		2020	
	Α' ΦΑΣΗ (Βραχυπρόθεσμα)		Β' ΦΑΣΗ (Μεσοπρόθεσμα)		Γ' ΦΑΣΗ (Μακροπρόθεσμα)							
	Α' Εξάμηνο	Β' Εξάμηνο	Α' Εξάμηνο	Β' Εξάμηνο	Α' Εξάμηνο	Β' Εξάμηνο	Α' Εξάμηνο	Β' Εξάμηνο	Α' Εξάμηνο	Β' Εξάμηνο	Α' Εξάμηνο	Β' Εξάμηνο
1	Ανάπτυξη Σχεδίων Πρόληψης από τους ΟΤΑ - Πλοτική εκπόνηση σχεδίων πρόληψης σε επιλεγμένους ΟΤΑ (Παρ. 4Β, Εν. 2.2.1)	Διασφάλιση Χρημ/τήσης	Υλοποίηση	Εφαρμογή	Καταγραφή & Ανάλυση Αποτελεσμάτων							
2	Ανάπτυξη Τομεακών Σχεδίων Πρόληψης (Διασυνδ. Επιχειρ., εστίαση, τουρισμός - Η σκοπιμότητα κατάρτισης τομεακών θα εξεταστεί στη βάση σύμφωνης εθελοντικών συμφωνιών) (Παρ. 4Β, Εν. 2.2.2)	Διασφάλιση Χρημ/τήσης	Υλοποίηση	Εκθεση αξιολόγησης								
3	Προώθηση της εφαρμογής της πρόληψης δημιουργίας αποβλήτων και σε εγκαταστάσεις που δεν υπάγονται στην οδηγία 2010/75/ΕΕ (Παρ. 4Β, Εν. 2.2.3)											
	I. Σχεδιασμός ενός προγράμματος - κοριού για την πρόληψη αποβλήτων, το οποίο θα περιλαμβάνει/κατευθύνει επί μέρους υπο-προγράμματα ανάλογα με το στοχευόμενο κοινό	Διασφάλιση Χρημ/τήσης	Σχεδιασμός	Υλοποίηση								
	II. Υλοποίηση Υπο-προγραμμάτων και ενεργοποίηση ομάδων εργασίας											
	III. Προώθηση εργασιών/πληροφοριακού υλικού μέσω ηλεκτρονικής πλατφόρμας στον Επίσημο Διαδικτυακό Τόπο											Τελική Έκθεση Αξιολόγησης
ΟΡΙΖΟΝΤΙΕΣ ΔΡΑΣΕΙΣ ΚΑΝΟΝΙΣΤΙΚΟΥ ΠΛΑΙΣΙΟΥ												
1	Τροποποιήσεις στην Νομοθεσία σε σχέση με τις προδιαγραφές των τουριστικών καταλυμάτων (Παρ. 4Β, Εν. 2.3.1)	Υλοποίηση			Καταγραφή εφαρμογής & αξιολόγηση							Τελική Έκθεση Αξιολόγησης
	Συνεχής καταγραφή και περιοδική αξιολόγηση Δράσεων καθ' όλη τη διάρκεια του Σχεδίου Πρόληψης (Κάθε φορέας υλοποίησης μιας δράσης θα πρέπει να τηρεί αρχείο)											

Διασφάλιση Χρηματοδότησης	
Μελέτη/Εφαρμογή	
Υλοποίηση	
Αξιολόγηση/ Συνεχής αναφορών/Εθέσεων Αξιολόγησης, κ.α.	
Έναρξη/Ολοκλήρωση	
Ετήσια/Διατής/Τελική Έκθεση	

ΧΡΟΝΟΔΙΑΓΡΑΜΜΑ ΥΛΟΠΟΙΗΣΗΣ "ΕΘΝΙΚΟΥ ΣΧΕΔΙΟΥ ΠΡΟΛΗΨΗΣ ΔΗΜΙΟΥΡΓΙΑΣ ΑΠΟΒΛΗΤΩΝ" (2015-2020)

ΤΟΜΕΑΣ ΠΡΟΤΕΡΑΙΟΤΗΤΑΣ: ΑΠΟΒΛΗΤΑ ΤΡΟΦΙΜΩΝ	2015 (Βραχυπρόθεσμα)		2016 (Μεσοπρόθεσμα)		2017 (Μεσοπρόθεσμα)		2018		2019		2020	
	Α' Εξάμηνο		Β' Εξάμηνο		Α' Εξάμηνο		Β' Εξάμηνο		Α' Εξάμηνο		Β' Εξάμηνο	
	Α' Εξάμηνο	Β' Εξάμηνο	Α' Εξάμηνο	Β' Εξάμηνο	Α' Εξάμηνο	Β' Εξάμηνο	Α' Εξάμηνο	Β' Εξάμηνο	Α' Εξάμηνο	Β' Εξάμηνο	Α' Εξάμηνο	Β' Εξάμηνο
ΔΡΑΣΕΙΣ ΠΡΟΩΘΗΣΗΣ												
1	<p>Προώθηση εθελοντικών συμφωνιών για την πρόληψη δημιουργίας αποβλήτων τροφίμων (Παρ. 4B, Εν. 3.1.2.1)</p> <p>I. Προώθηση εθελοντικής συμφωνίας για την πρόληψη δημιουργίας αποβλήτων τροφίμων στους τομείς εστίασης και τουρισμού</p> <p>II. Προώθηση εθελοντικής συμφωνίας για την πρόληψη δημιουργίας αποβλήτων τροφίμων στην αλυσίδα τροφίμων και στον τομέα του λιανικού εμπόριου</p>											
2	<p>Προώθηση δωρεών τροφίμων (Παρ. 4B, Εν. 3.1.2.2)</p> <p>I. Συντονισμός μέσω των ΟΤΑ της προώθησης των δωρεών τροφίμων στα όρια των δήμων τους</p> <p>II. Ανάπτυξη κατευθυντήριων οδηγιών για τις ΜΚΟ και άλλους φορείς που ασχολούνται με αχρησιμοποίητα τρόφιμα</p>											
<p>Συνεχής καταγραφή και περιοδική αξιολόγηση δράσεων καθ' όλη τη διάρκεια του Σχεδίου Πρόληψης, κάθε φορέας υλοποίησης μιας δράσης θα πρέπει να τηρεί αρχείο</p>												

■	Διασφάλιση χρηματοδότησης
■	Μελέτη/Εφαρμογή
■	Υλοποίηση
■	Αξιολόγηση/ Σύνταξη αναφοράν/Εκθέσεων Αξιολόγησης, κ.α.
◆	Έναρξη/Ολοκλήρωση
▲	Ετήσια/Διαετής/Τελική Έκθεση

ΧΡΟΝΟΔΙΑΓΡΑΜΜΑ ΥΛΟΠΟΙΗΣΗΣ "ΕΘΝΙΚΟΥ ΣΧΕΔΙΟΥ ΠΡΟΛΗΨΗΣ ΔΗΜΙΟΥΡΓΙΑΣ ΑΠΟΒΛΗΤΩΝ" (2015-2020)

	Α' ΦΑΣΗ (Βραχυπρόθεσμα)		Β' ΦΑΣΗ (Μεσοπρόθεσμα)		Γ' ΦΑΣΗ (Μακροπρόθεσμα)	
	2015		2016		2017	
	Α' Εξάμηνο	Β' Εξάμηνο	Α' Εξάμηνο	Β' Εξάμηνο	Α' Εξάμηνο	Β' Εξάμηνο
ΤΟΜΕΑΣ ΠΡΟΤΕΡΑΙΟΤΗΤΑΣ: ΧΑΡΤΙ						
ΔΡΑΣΕΙΣ ΕΠΙΚΟΙΝΩΙΑΣ & ΔΗΜΟΣΙΟΤΗΤΑΣ						
1	Υλοποίηση	Υλοποίηση	Υλοποίηση	Υλοποίηση	Υλοποίηση	Υλοποίηση
2	Υλοποίηση	Υλοποίηση	Υλοποίηση	Υλοποίηση	Υλοποίηση	Υλοποίηση
3	Υλοποίηση	Υλοποίηση	Υλοποίηση	Υλοποίηση	Υλοποίηση	Υλοποίηση
4	Υλοποίηση	Υλοποίηση	Υλοποίηση	Υλοποίηση	Υλοποίηση	Υλοποίηση
5	Υλοποίηση	Υλοποίηση	Υλοποίηση	Υλοποίηση	Υλοποίηση	Υλοποίηση
6	Υλοποίηση	Υλοποίηση	Υλοποίηση	Υλοποίηση	Υλοποίηση	Υλοποίηση
Αξιολόγηση Επικοινωνιακού Σχεδίου στον Τομέα Προτεραιότητας-Χαρτί (Παρ. 5, Εν. 3.5)	Υλοποίηση	Υλοποίηση	Υλοποίηση	Υλοποίηση	Υλοποίηση	Υλοποίηση
ΔΡΑΣΕΙΣ ΠΡΟΣΘΗΞΗΣ						
1	Υλοποίηση	Υλοποίηση	Υλοποίηση	Υλοποίηση	Υλοποίηση	Υλοποίηση
2	Υλοποίηση	Υλοποίηση	Υλοποίηση	Υλοποίηση	Υλοποίηση	Υλοποίηση
3	Υλοποίηση	Υλοποίηση	Υλοποίηση	Υλοποίηση	Υλοποίηση	Υλοποίηση
4	Υλοποίηση	Υλοποίηση	Υλοποίηση	Υλοποίηση	Υλοποίηση	Υλοποίηση
5	Υλοποίηση	Υλοποίηση	Υλοποίηση	Υλοποίηση	Υλοποίηση	Υλοποίηση
Συνεχής καταγραφή και περιοδική αξιολόγηση δράσεων καθ' όλη τη διάρκεια του Σχεδίου Προληψής. Κάθε φορέας υλοποίησης μιας δράσης θα πρέπει να τηρεί αρχείο	Υλοποίηση	Υλοποίηση	Υλοποίηση	Υλοποίηση	Υλοποίηση	Υλοποίηση

Διασφάλιση Χρηματοδότησης	
Μελέτη/Εφαρμογή	
Υλοποίηση	
Αξιολόγηση/Συνταξή αναφορών/Εκθέσεων Αξιολόγησης, κ.α.	
Εναρξη/Ολοκλήρωση	
Ετήσια/Διαετής/Τελική Έκθεση	

ΧΡΟΝΟΔΙΑΓΡΑΜΜΑ ΥΛΟΠΟΙΗΣΗΣ "ΕΘΝΙΚΟ ΣΧΕΔΙΟ ΠΡΟΛΗΨΗΣ ΔΗΜΙΟΥΡΓΙΑΣ ΑΠΟΒΛΗΤΩΝ" (2015-2020)

ΤΟΜΕΑΣ ΠΡΟΤΕΡΑΙΟΤΗΤΑΣ: ΥΛΙΚΑ/ ΑΠΟΒΛΗΤΑ ΣΥΣΚΕΥΑΣΙΑΣ	Α' ΦΑΣΗ (Βραχυπρόθεσμα)		Β' ΦΑΣΗ (Μεσοπρόθεσμα)		Γ' ΦΑΣΗ (Μακροπρόθεσμα)							
	2015		2016		2017		2018		2019		2020	
	Α' Εξάμηνο	Β' Εξάμηνο	Α' Εξάμηνο	Β' Εξάμηνο	Α' Εξάμηνο	Β' Εξάμηνο	Α' Εξάμηνο	Β' Εξάμηνο	Α' Εξάμηνο	Β' Εξάμηνο	Α' Εξάμηνο	Β' Εξάμηνο
ΔΡΑΣΕΙΣ ΠΡΟΩΘΗΣΗΣ												
1	Υλοποίηση		Καταγραφή & Ανάλυση αποτελεσμάτων		Υλοποίηση		Υλοποίηση		Υλοποίηση		Υλοποίηση	
2	Υλοποίηση		Υλοποίηση		Υλοποίηση		Υλοποίηση		Υλοποίηση		Υλοποίηση	
3	Υλοποίηση		Υλοποίηση		Υλοποίηση		Υλοποίηση		Υλοποίηση		Υλοποίηση	
4	Υλοποίηση		Υλοποίηση		Υλοποίηση		Υλοποίηση		Υλοποίηση		Υλοποίηση	
ΔΡΑΣΕΙΣ ΚΑΝΟΝΙΣΤΙΚΟΥ ΠΛΑΙΣΙΟΥ												
1	Υλοποίηση		Υλοποίηση		Υλοποίηση		Υλοποίηση		Υλοποίηση		Υλοποίηση	
2	Υλοποίηση		Υλοποίηση		Υλοποίηση		Υλοποίηση		Υλοποίηση		Υλοποίηση	
Συνεχής καταγραφή και περιοδική αξιολόγηση δράσεων καθ' όλη τη διάρκεια του Σχεδίου Πρόληψης. Κάθε φορέας υλοποίησης μιας δράσης θα πρέπει να τηρεί αρχείο												

Διασφάλιση χρηματοδότησης	Μελέτη/Εφαρμογή
Υλοποίηση	Αξιολόγηση/Σύνταξη αναφορών/Εκθέσεων Αξιολόγησης, κ.α.
Ενταξη/Ολοκλήρωση	Ετήσια/Διαετής/Τελική Έκθεση

ΧΡΟΝΟΔΙΑΓΡΑΜΜΑ ΥΛΟΠΟΙΗΣΗΣ "ΕΘΝΙΚΟΥ ΣΧΕΔΙΟΥ ΠΡΟΛΗΨΗΣ ΔΗΜΙΟΥΡΓΙΑΣ ΑΠΟΒΛΗΤΩΝ" (2015-2020)

ΛΟΙΠΟΙ ΤΟΜΕΙΣ: ΑΣΤΙΚΑ ΣΤΕΡΕΑ ΑΠΟΒΛΗΤΑ (ΑΣΑ)	Α' ΦΑΣΗ (Βραχυπρόθεσμα)		Β' ΦΑΣΗ (Μεσοπρόθεσμα)		Γ' ΦΑΣΗ (Μακροπρόθεσμα)							
	2015		2016		2017		2018		2019		2020	
	Α' Εξάμηνο	Β' Εξάμηνο	Α' Εξάμηνο	Β' Εξάμηνο	Α' Εξάμηνο	Β' Εξάμηνο	Α' Εξάμηνο	Β' Εξάμηνο	Α' Εξάμηνο	Β' Εξάμηνο	Α' Εξάμηνο	Β' Εξάμηνο
ΔΡΑΣΕΙΣ ΕΠΙΚΟΙΝΩΝΙΑΣ & ΔΗΜΟΣΙΟΤΗΤΑΣ												
1		Υλοποίηση		Υλοποίηση		Εφαρμογή: Συνεχής Επικοινωνία Επικοινωνία						
2			Υλοποίηση		Εφαρμογή: Συνεχής Επικοινωνία Επικοινωνία							
3					Υλοποίηση: Περιοδικά κατά τη διάρκεια του προγράμματος							
4					Υλοποίηση: Δημιουργία νέων και περαιτέρω αξιοποίηση ευκαιριών δημοσιότητας							
5												Τελική Έκθεση Αξιολόγησης
ΔΡΑΣΕΙΣ ΠΡΟΩΘΗΣΗΣ												
1												Τελική Αξιολόγηση
2												Τελική Αξιολόγηση
ΔΡΑΣΕΙΣ ΚΑΝΟΝΙΣΤΙΚΟΥ ΠΛΑΙΣΙΟΥ												
1												Τελική Αξιολόγηση
												Τελική Αξιολόγηση

Διασφάλιση Χρηματοδοτικότητας	
Μελέτη/Εφαρμογή	
Υλοποίηση	
Αξιολόγηση/Σύνταξη αναφορών/Εκθέσεων Αξιολόγησης, κ.α.	
Εναρξη/Ολοκλήρωση	
Ετήσια/Διαετής/Τελική Έκθεση	

ΧΡΟΝΟΔΙΑΓΡΑΜΜΑ ΥΛΟΠΟΙΗΣΗΣ "ΕΘΝΙΚΟΥ ΣΧΕΔΙΟΥ ΠΡΟΛΗΨΗΣ ΔΗΜΙΟΥΡΓΙΑΣ ΑΠΟΒΛΗΤΩΝ" (2015-2020)

	Α' ΦΑΣΗ (Βραχυπρόθεσμα)		Β' ΦΑΣΗ (Μεσοπρόθεσμα)		Γ' ΦΑΣΗ (Μακροπρόθεσμα)	
	2015		2016		2017	
	Α' Εξάμηνο	Β' Εξάμηνο	Α' Εξάμηνο	Β' Εξάμηνο	Α' Εξάμηνο	Β' Εξάμηνο
ΛΟΙΠΟΙ ΤΟΜΕΙΣ: ΑΕΚΚ						
ΔΡΑΣΕΙΣ ΕΠΙΚΟΙΝΩΝΙΑΣ & ΔΗΜΟΣΙΟΤΗΤΑΣ						
1				Υλοποίηση		
2		◆	◆	Υλοποίηση: Περιοδικά		
3		◆	◆	Υλοποίηση: Περιοδικά		
				Αξιολόγηση		
ΔΡΑΣΕΙΣ ΠΡΟΩΘΗΣΗΣ						
1	◆	◆	◆	Εφαρμογή: Περιοδικές συναντήσεις εμπλεκόμενων		◆ Τελική Αξιολόγηση
2	◆	◆	◆	Υλοποίηση	Εφαρμογή: Συνεχής επικαιροποίηση ιστοσελίδας	◆ Τελική Αξιολόγηση
3		◆	◆	Υλοποίηση πιλοτικών ερευνητικών προγραμμάτων	Καταγραφή & Ανάλυση Αποτελτών	
4			◆	Διασφάλιση Χρημ/τησης	Υλοποίηση	Καταγραφή & Ανάλυση Αποτελτών
5			◆	Πιλοτική Υλοποίηση (Α' Φάση)	Υλοποίηση (Β' φάση)	Υλοποίηση (Γ' φάση)
6	◆	◆	◆	Υλοποίηση ή του Σχεδίου Δράσης για την προώθηση των Πράσινων Δημόσιων Συμβάσεων καθ' όλη τη διάρκεια του Σχεδίου		◆ Τελική Αξιολόγηση
7				Διασφάλιση Χρημ/τησης	Υλοποίηση	◆ Τελική Αξιολόγηση
						◆ Τελική Αξιολόγηση

◆	Διασφάλιση Χρηματοδότησης
◆	Μελέτη/Εφαρμογή
◆	Υλοποίηση
◆	Αξιολόγηση/ Σύνταξη αναφορών/Εκθέσεων Αξιολόγησης, κ.α.
◆	Έναρξη/Ολοκλήρωση
◆	Ετήσια/Διαετής/Τελική Έκθεση

ΧΡΟΝΟΔΙΑΓΡΑΜΜΑ ΥΛΟΠΟΙΗΣΗΣ "ΕΘΝΙΚΟΥ ΣΧΕΔΙΟΥ ΠΡΟΛΗΨΗΣ ΔΗΜΙΟΥΡΓΙΑΣ ΑΠΟΒΛΗΤΩΝ" (2015-2020)

ΛΟΙΠΟΙ ΤΟΜΕΙΣ: ΒΙΟΜΗΧΑΝΙΚΑ ΑΠΟΒΛΗΤΑ	2015 (Βραχυπρόθεσμα)		2016		2017		2018		2019		2020	
	Α' ΦΑΣΗ (Μεσοπρόθεσμα)		Β' ΦΑΣΗ (Μεσοπρόθεσμα)		Β' ΦΑΣΗ (Μεσοπρόθεσμα)		Β' ΦΑΣΗ (Μεσοπρόθεσμα)		Β' ΦΑΣΗ (Μεσοπρόθεσμα)		Β' ΦΑΣΗ (Μεσοπρόθεσμα)	
	Α' Εξάμηνο	Β' Εξάμηνο	Α' Εξάμηνο	Β' Εξάμηνο	Α' Εξάμηνο	Β' Εξάμηνο	Α' Εξάμηνο	Β' Εξάμηνο	Α' Εξάμηνο	Β' Εξάμηνο	Α' Εξάμηνο	Β' Εξάμηνο
ΔΡΑΣΕΙΣ ΕΠΙΚΟΙΝΩΝΙΑΣ & ΔΗΜΟΣΙΟΤΗΤΑΣ												
1	Ημερίδες ενημέρωσης Βιομηχανιών για την εφαρμογή και υιοθέτηση μέτρων πρόληψης Βιομηχανικών Αποβλήτων και ευαισθητοποίηση τους ως προς την εφαρμογή δράσεων στο πλαίσιο της Βιομηχανικής Συμβίωσης (Παρ. 4B, Εν. 3.5.3.1, Ι)		Υλοποίηση		Υλοποίηση		Υλοποίηση		Υλοποίηση		Υλοποίηση	
2	Ημερίδες Εκπαίδευσης για την κατάρτιση των αρχών αδειοδοτήσης, ώστε να λαμβάνουν υπόψη τη πρόληψη δημιουργίας αποβλήτων (Παρ. 4B, Εν. 3.5.3.1, ΙΙ)		Υλοποίηση		Καταγραφή & Ανάλυση Αποτελ/των		Υλοποίηση		Υλοποίηση		Υλοποίηση	
	Αξιολόγηση Επισκοπών/Σχεδίου στον Τομέα -Βιομηχανικά Απόβλητα (Παρ. 5, Εν. 3.5)		Υλοποίηση		Αξιολόγηση		Υλοποίηση		Υλοποίηση		Υλοποίηση	
ΔΡΑΣΕΙΣ ΠΡΟΩΘΗΣΗΣ												
1	Προώθηση Βιομηχανικής Συμβίωσης		Υλοποίηση		Υλοποίηση		Υλοποίηση		Υλοποίηση		Υλοποίηση	
	I. Συναντήσεις εμπλεκόμενων φορέων και άμεση σύσταση ομάδων εργασίας, προκειμένου να ενοποιηθούν οι δυνατότητες προώθησης και χρηματοδότησης της βιομηχανικής συμβίωσης στην Ελλάδα		Υλοποίηση		Καταγραφή & Ανάλυση Αποτελ/των		Υλοποίηση		Υλοποίηση		Υλοποίηση	
	II. Διερεύνηση δυνατοτήτων για συντονισμό συνεργιών σε εθνικό επίπεδο (Κατάρτιση Εθνικού Προγράμματος Βιομηχανικής Συμβίωσης/Σύσταση Φορέα)		Υλοποίηση		Υλοποίηση		Υλοποίηση		Υλοποίηση		Υλοποίηση	
	Συνεχής καταγραφή και περιοδική αξιολόγηση Δράσεων καθ' όλη τη διάρκεια του Σχεδίου Πρόληψης. Κάθε φορέας υλοποίησης μιας δράσης θα πρέπει να τηρεί αρχείο		Υλοποίηση		Υλοποίηση		Υλοποίηση		Υλοποίηση		Υλοποίηση	

Διασφάλιση Χρηματοδότησης
Μελέτη/Εφαρμογή
Υλοποίηση
Αξιολόγηση/Συνταξί αναφοράν/Εκθέσεων Αξιολόγησης, κ.α.
Έναρξη/Ολοκλήρωση
Ετήσια/Διετής/Τελική Έκθεση

Η πράξη αυτή να δημοσιευθεί στην Εφημερίδα της Κυβερνήσεως.

Ο ΠΡΩΘΥΠΟΥΡΓΟΣ

**ΤΑ ΜΕΛΗ
ΤΟΥ ΥΠΟΥΡΓΙΚΟΥ ΣΥΜΒΟΥΛΙΟΥ**

Ακριβές Αντίγραφο
Ο Γενικός Γραμματέας της Κυβέρνησης
ΜΙΧΑΗΛ ΚΑΛΟΓΗΡΟΥ

ΕΘΝΙΚΟ ΤΥΠΟΓΡΑΦΕΙΟ

ΕΦΗΜΕΡΙΣ ΤΗΣ ΚΥΒΕΡΝΗΣΕΩΣ

ΤΙΜΗ ΠΩΛΗΣΗΣ ΦΥΛΛΩΝ ΤΗΣ ΕΦΗΜΕΡΙΔΑΣ ΤΗΣ ΚΥΒΕΡΝΗΣΕΩΣ

Σε έντυπη μορφή:

- Για τα Φ.Ε.Κ. από 1 έως 16 σελίδες σε 1 € προσαυξανόμενη κατά 0,20 € για κάθε επιπλέον οκτασέλιδο ή μέρος αυτού.
- Για τα φωτοαντίγραφα Φ.Ε.Κ. σε 0,15 € ανά σελίδα.

Σε μορφή DVD/CD:

Τεύχος	Ετήσια έκδοση	Τριμηνιαία έκδοση	Μηνιαία έκδοση	Τεύχος	Ετήσια έκδοση	Τριμηνιαία έκδοση	Μηνιαία έκδοση
Α'	150 €	40 €	15 €	Α.Α.Π.	110 €	30 €	-
Β'	300 €	80 €	30 €	Ε.Β.Ι.	100 €	-	-
Γ'	50 €	-	-	Α.Ε.Δ.	5 €	-	-
Υ.Ο.Δ.Δ.	50 €	-	-	Δ.Δ.Σ.	200 €	-	20 €
Δ'	110 €	30 €	-	Α.Ε.-Ε.Π.Ε.	-	-	100 €

- Η τιμή πώλησης μεμονωμένων Φ.Ε.Κ. σε μορφή cd-rom από εκείνα που διατίθενται σε ψηφιακή μορφή και μέχρι 100 σελίδες, σε 5 € προσαυξανόμενη κατά 1 € ανά 50 σελίδες.

ΕΤΗΣΙΕΣ ΣΥΝΔΡΟΜΕΣ Φ.Ε.Κ.

Τεύχος	Έντυπη μορφή	Τεύχος	Έντυπη μορφή	Τεύχος	Έντυπη μορφή
Α'	225 €	Δ'	160 €	Α.Ε.-Ε.Π.Ε.	2250 €
Β'	320 €	Α.Α.Π.	160 €	Δ.Δ.Σ.	225 €
Γ'	65 €	Ε.Β.Ι.	65 €	Α.Σ.Ε.Π.	70 €
Υ.Ο.Δ.Δ.	65 €	Α.Ε.Δ.	10 €	Ο.Π.Κ.	-

- Το τεύχος Α.Σ.Ε.Π. (έντυπη μορφή) θα αποστέλλεται σε συνδρομητές ταχυδρομικά, με την επιβάρυνση των 70 €, ποσό το οποίο αφορά τα ταχυδρομικά έξοδα.

- Η καταβολή γίνεται σε όλες τις Δημόσιες Οικονομικές Υπηρεσίες (Δ.Ο.Υ.). Το πρωτότυπο διπλότυπο (έγγραφο αριθμ. πρωτ. 9067/28.2.2005 2η Υπηρεσία Επιτρόπου Ελεγκτικού Συνεδρίου) με φροντίδα των ενδιαφερομένων, πρέπει να αποστέλλεται ή να κατατίθεται στο Εθνικό Τυπογραφείο (Καποδιστρίου 34, Τ.Κ. 104 32 Αθήνα).
- Σημειώνεται ότι φωτοαντίγραφα διπλοτύπων, ταχυδρομικές Επιταγές για την εξόφληση της συνδρομής, δεν γίνονται δεκτά και θα επιστρέφονται.
- Οι οργανισμοί τοπικής αυτοδιοίκησης, τα νομικά πρόσωπα δημοσίου δικαίου, τα μέλη της Ένωσης Ιδιοκτητών Ημερησίου Τύπου Αθηνών και Επαρχίας, οι τηλεοπτικοί και ραδιοφωνικοί σταθμοί, η Ε.Σ.Η.Ε.Α, τα τριτοβάθμια συνδικαλιστικά όργανα και οι τριτοβάθμιες επαγγελματικές ενώσεις δικαιούνται έκπτωσης πενήντα τοις εκατό (50%) επί της ετήσιας συνδρομής.
- Το ποσό υπέρ Τ.Α.Π.Ε.Τ. (5% επί του ποσού συνδρομής), καταβάλλεται ολόκληρο (Κ.Α.Ε. 3512) και υπολογίζεται πριν την έκπτωση.
- Στην Ταχυδρομική συνδρομή του τεύχους Α.Σ.Ε.Π. δεν γίνεται έκπτωση.

Πληροφορίες για δημοσιεύματα που καταχωρίζονται στα Φ.Ε.Κ. στο τηλ.: 210 5279000.

Φωτοαντίγραφα παλαιών Φ.Ε.Κ.: τηλ.: 210 8220885.

Τα φύλλα όλων των τευχών της Εφημερίδας της Κυβερνήσεως διατίθενται δωρεάν σε ηλεκτρονική μορφή από την ιστοσελίδα του Εθνικού Τυπογραφείου (www.et.gr)

Ηλεκτρονική Διεύθυνση: <http://www.et.gr> - e-mail: webmaster.et@et.gr

ΟΙ ΥΠΗΡΕΣΙΕΣ ΕΞΥΠΗΡΕΤΗΣΗΣ ΠΟΛΙΤΩΝ ΛΕΙΤΟΥΡΓΟΥΝ ΚΑΘΗΜΕΡΙΝΑ ΑΠΟ 08:00 ΜΕΧΡΙ 13:30



* 0 1 0 0 1 7 4 1 5 1 2 1 5 0 3 2 4 *

ΑΠΟ ΤΟ ΕΘΝΙΚΟ ΤΥΠΟΓΡΑΦΕΙΟ

ΚΑΠΟΔΙΣΤΡΙΟΥ 34 * ΑΘΗΝΑ 104 32 * ΤΗΛ. 210 52 79 000 * FAX 210 52 21 004